

# AEG

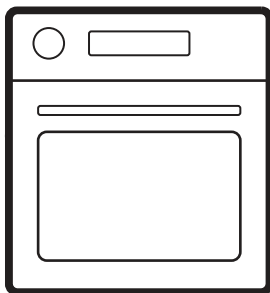

[aeg.com/register](https://aeg.com/register)



TA5PB501PB  
TA5PB50WPB  
TA5PB51ZPB  
TA5PB53FPB

# MONTAGE

(\*mm)

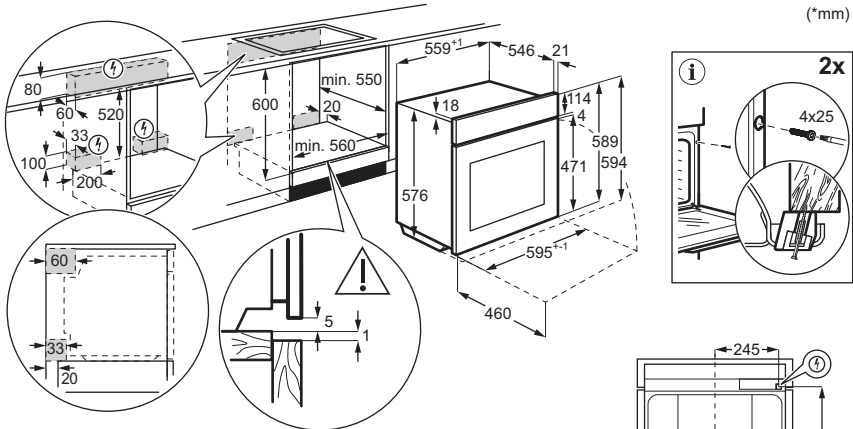

**YouTube**

[www.youtube.com/electrolux](http://www.youtube.com/electrolux)  
[www.youtube.com/aeg](http://www.youtube.com/aeg)

How to install your AEG/Electrolux  
 Oven with Hob - Built Under installation

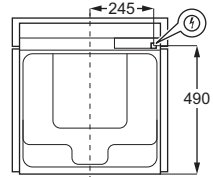
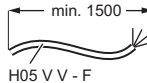

(\*mm)

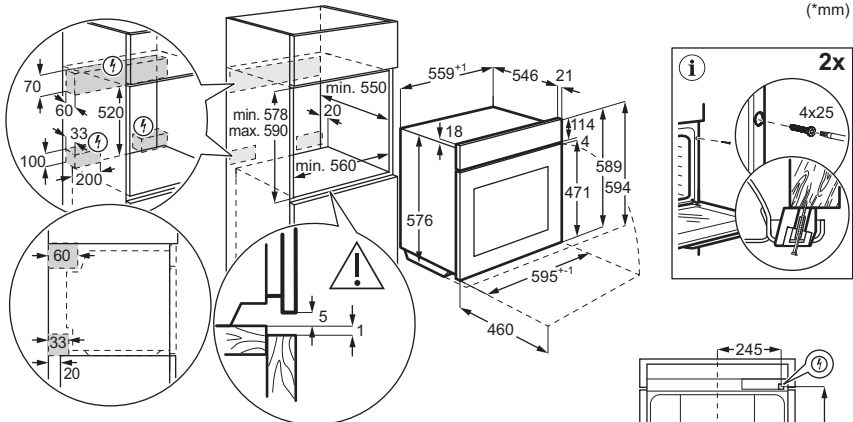

**YouTube**

[www.youtube.com/electrolux](http://www.youtube.com/electrolux)  
[www.youtube.com/aeg](http://www.youtube.com/aeg)

How to install your AEG/Electrolux  
 Oven - Column installation

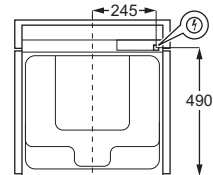
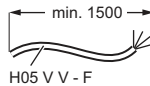

1. SICHERHEITSINFORMATIONEN.....	3
2. SICHERHEITSHINWEISE.....	5
3. GERÄTEBESCHREIBUNG.....	7
4. VOR DER ERSTEN INBETRIEBNAHME .....	8
5. TÄGLICHER GEBRAUCH.....	8

6. HINWEISE UND TIPPS.....	12
7. REINIGUNG UND PFLEGE.....	13
8. FEHLERBEHEBUNG.....	15
9. ENERGIEEFFIZIENZ.....	15
10. INFORMATIONEN ZUR ENTSORGUNG .....	16

## 1. ⚠ SICHERHEITSINFORMATIONEN

Lesen Sie vor der Installation und Verwendung des Geräts sorgfältig die mitgelieferten Anweisungen durch. Bei Verletzungen oder Schäden infolge nicht ordnungsgemäßer Montage oder Verwendung übernimmt der Hersteller keine Haftung. Bewahren Sie die Anleitung zum Nachschlagen an einem sicheren und zugänglichen Ort auf.

### 1.1 Sicherheit von Kindern und schutzbedürftigen Personen

- Das Gerät kann von Kindern ab 8 Jahren und Personen mit eingeschränkten physischen, sensorischen oder geistigen Fähigkeiten oder mit mangelnder Erfahrung/mangelndem Wissen benutzt werden, wenn sie durch eine für ihre Sicherheit zuständige Person beaufsichtigt werden oder von dieser Person Anweisun-

gen erhalten haben, wie das Gerät sicher zu bedienen ist und welche Gefahren bei nicht ordnungsgemäßer Bedienung bestehen. Kinder unter 8 Jahren und Personen mit schweren Behinderungen oder Mehrfachbehinderung sollten vom Gerät ferngehalten werden, wenn sie nicht ständig beaufsichtigt werden.

- Kinder sollten beaufsichtigt werden, um sicherzustellen, dass sie nicht mit dem Gerät spielen.
- Halten Sie sämtliches Verpackungsmaterial von Kindern fern und entsorgen Sie es sachgemäß.
- **WARNUNG:** Das Gerät und die zugänglichen Geräteteile werden während des Betriebs heiß. Halten Sie Kinder und Haustiere während der Nutzung und Kühlung fern.

- Aktivieren Sie die Kinderschutzvorrichtung, falls verfügbar.
- Kinder dürfen das Gerät nicht ohne Aufsicht reinigen oder pflegen.

## 1.2 Allgemeine Sicherheit

- Dieses Gerät ist nur zum Kochen bestimmt.
- Dieses Gerät ist für den häuslichen Gebrauch im Haushalt in Innenräumen konzipiert.
- Dieses Gerät darf in Büros, Hotelzimmern, Gästezimmern in Pensionen, Bauernhöfen und anderen ähnlichen Unterkünften verwendet werden, wenn diese Nutzung das (durchschnittliche) Nutzungsniveau im Haushalt nicht überschreitet.
- Verwenden Sie das Gerät nicht, bevor es in den Einbauschrank gesetzt wird.
- Vor Wartungsarbeiten ist das Gerät von der elektrischen Stromversorgung zu trennen.
- Wenn das Netzkabel beschädigt ist, muss es von dem Hersteller, seinem autorisierten Servicezentrum oder einer gleichermaßen qualifizierten Person ausgetauscht werden, um Ge-

fahren durch elektrischen Strom zu vermeiden.

- **WARNUNG:** Vergewissern Sie sich, dass das Gerät ausgeschaltet ist, bevor Sie die Lampe austauschen, um einen Stromschlag zu vermeiden.
- **WARNUNG:** Das Gerät und die zugänglichen Geräteteile werden während des Betriebs heiß. Es ist darauf zu achten, die Heizelemente oder die Oberfläche des Garraums nicht zu berühren.
- Verwenden Sie stets Topfhandschuhe, um Zubehör oder Geschirr herauszunehmen oder zu verstauen.
- Verwenden Sie ausschließlich den für dieses Gerät empfohlenen KT Sensor (Kerntempersensur).
- Ziehen Sie die Einhängegitter zuerst vorne und dann hinten von den Seitenwänden weg. Setzen Sie die Einhängegitter in umgekehrter Reihenfolge ein.
- Reinigen Sie das Gerät nicht mit einem Dampfstrahlreiniger.
- Benutzen Sie zum Reinigen der Glastür keine scharfen Scheuermittel oder Metallschwämmchen; sie könnten die Glasfläche verkratzen

und zum Zersplittern der Scheibe führen.

- Entfernen Sie vor der pyrolytischen Reinigung alle Zu-

ehörteile und übermäßige Ansammlungen/Ablagerungen aus dem Innenraum des Geräts.

## 2. SICHERHEITSHINWEISE

### 2.1 Installation

#### **WARNUNG!**

Nur eine qualifizierte Fachkraft darf die Montage des Geräts vornehmen.

- Entfernen Sie das gesamte Verpackungsmaterial.
- Montieren Sie ein beschädigtes Gerät nicht und benutzen Sie es nicht.
- Befolgen Sie die Montageanleitung auf unserer Website.
- Seien Sie vorsichtig, wenn Sie das Gerät bewegen, da es schwer ist. Tragen Sie Sicherheitshandschuhe und festes Schuhwerk.
- Ziehen Sie das Gerät nicht am Griff.
- Montieren Sie das Gerät an einem sicheren und geeigneten Ort, der den Installationsvorschriften entspricht.
- Die Mindestabstände zu anderen Geräten und Küchenmöbeln sind einzuhalten.
- Vor der Montage des Geräts vergewissern Sie sich, dass es waagrecht steht und sich die Tür ungehindert öffnen lässt.
- Das Gerät ist mit einem elektrischen Kühlsystem ausgestattet. Es muss mit der elektrischen Stromversorgung betrieben werden.

### 2.2 Elektrischer Anschluss

#### **WARNUNG!**

Brand- und Stromschlaggefahr.

- Alle elektrischen Anschlüsse müssen von einem qualifizierten Elektriker vorgenommen werden.
- Stellen Sie sicher, dass die Daten auf dem Typenschild mit den elektrischen Nennwerten der Stromversorgung übereinstimmen.
- Das Gerät muss geerdet sein. Verwenden Sie immer eine korrekt installierte Schutzkontaktsteckdose.
- Verwenden Sie keine Mehrfachsteckdosen und Verlängerungskabel.

- Vermeiden Sie es, den Netzstecker und das Kabel zu beschädigen. Sollte ein Austausch erforderlich sein, muss dieser von unserem autorisierten Servicezentrum durchgeführt werden.
- Achten Sie darauf, dass das Netzkabel die Gerätetür oder den unteren Bereich des Gerätes nicht berührt oder in der Nähe dieser Komponenten vorbeigeführt wird, insbesondere wenn das Gerät eingeschaltet oder die Tür heiß ist.
- Der Stoßschutz von stromführenden und isolierten Teilen muss sicher befestigt werden und darf ohne Werkzeug nicht entfernbar sein.
- Stecken Sie den Netzstecker erst nach Abschluss der Montage in die Steckdose. Stellen Sie nach der Installation den Zugang zum Netzstecker sicher.
- Wenn die Netzsteckdose locker ist, darf der Netzstecker nicht eingesteckt werden.
- Trennen Sie das Gerät nicht, indem Sie am Netzkabel ziehen. Ziehen Sie immer am Netzstecker.
- Verwenden Sie nur korrekte Trennvorrichtungen: Leitungsschutzschalter, Sicherungen (aus der Halterung entfernte Schraub Sicherungen), Fehlerstromschutzschalter und Schütze.
- Die elektrische Installation muss eine Trenneinrichtung aufweisen, mit der das Gerät allpolig von der Spannungsversorgung getrennt werden kann, mit einer Kontaktöffnungsbreite von mindestens 3 mm.
- Schließen Sie die Gerätetür ganz, bevor Sie den Netzstecker in die Steckdose stecken.
- Das Gerät wird mit einem Netzstecker und Netzkabel geliefert.

### 2.3 Verwendung

#### **WARNUNG!**

Verletzungs-, Verbrennungs-, Stromschlag- oder Explosionsgefahr.

- Nehmen Sie keine technischen Änderungen am Gerät vor.
- Vergewissern Sie sich, dass die Lüftungsöffnungen nicht blockiert sind.
- Lassen Sie das Gerät während des Betriebs nicht unbeaufsichtigt.
- Schalten Sie das Gerät nach jedem Gebrauch aus.
- Seien Sie vorsichtig, wenn Sie während des Betriebs die Gerätetür öffnen, da heiße Luft und brennbare Gemische aus Alkoholbestandteilen austreten können.
- Benutzen Sie das Gerät nicht mit nassen Händen oder wenn es in Kontakt mit Wasser gerät.
- Üben Sie keinen Druck auf die offene Tür aus.
- Verwenden Sie das Gerät nicht als Arbeits- oder Abstellfläche.
- Halten Sie Funken und offene Flammen vom Gerät fern, wenn die Tür geöffnet ist.
- Verwenden Sie für das Einkochen ausschließlich zugelassene Gläser und Gefäße.
- Stellen Sie keine entflammbare Produkte in die Nähe des Geräts.

#### **WARNUNG!**

Risiko von Schäden am Gerät.

- Um Beschädigungen und Verfärbungen der Emailbeschichtung zu vermeiden:
  - Stellen Sie keine Backformen oder Gegenstände direkt auf den Boden des Hohlraums.
  - Legen Sie keine Aluminiumfolie direkt auf den Boden des Hohlraums.
  - Füllen Sie kein Wasser in das heiße Gerät.
  - Lassen Sie nach dem Kochen keine feuchten Gerichte oder Lebensmittel im Gerät zurück.
  - Seien Sie vorsichtig beim Entfernen oder Anbringen von Zubehör.
- Verfärbungen des Email oder Edelstahl beeinträchtigen die Leistung des Geräts nicht.
- Verwenden Sie für saftige Kuchen eine tiefe Backform, da Fruchtsäfte dauerhafte Flecken verursachen können.
- Kochen Sie immer bei geschlossener Gerätetür.
- Wenn das Gerät hinter einer Möbelverkleidung installiert ist, schließen Sie die Verkleidung während des Betriebs oder bis das Gerät vollständig abgekühlt ist nicht, um Schäden durch Erhitzen und Feuchtigkeit zu vermeiden.

- Bezüglich der Lampe(n) in diesem Gerät und separat verkaufter Ersatzlampen: Diese Lampen müssen extremen physikalischen Bedingungen in Haushaltsgeräten standhalten, wie z. B. Temperatur, Vibration, Feuchtigkeit, oder sollen Informationen über den Betriebszustand des Gerätes anzeigen. Sie sind nicht für den Einsatz in anderen Geräten vorgesehen und nicht für die Raumbelichtung geeignet.
- Dieses Produkt enthält eine Lichtquelle der Energieeffizienzklasse G.
- Verwenden Sie nur Lampen mit denselben Spezifikationen.
- Wenden Sie sich zur Reparatur des Geräts an das autorisierte Servicezentrum. Dabei dürfen ausschließlich Originalersatzteile verwendet werden.

## 2.4 Reinigung und Pflege

### **WARNUNG!**

Verletzungsgefahr, Brandgefahr oder Beschädigung des Geräts.

- Schalten Sie vor der Wartung das Gerät aus und ziehen Sie den Netzstecker aus der Steckdose.
- Stellen Sie sicher, dass das Gerät kalt ist, um Glasbruch zu vermeiden. Wenn die Türverglasungen beschädigt sind, wenden Sie sich an das autorisierte Servicezentrum, um Ersatz zu erhalten.
- Seien Sie beim Herausnehmen der Tür aus dem Gerät vorsichtig.
- Reinigen und trocknen Sie das Gerät, seinen Hohlraum und das Zubehör nach jedem Gebrauch, um Dampfkondensation, Korrosion und Oberflächenverschlechterung zu verhindern.
- Verwenden Sie zur Reinigung des Geräts und des Zubehörs ein Mikrofaser Tuch, warmes Wasser und neutrale Reinigungsmittel. Verwenden Sie keine Schleifmittel, Pads, Lösungsmittel, scharfkantige oder metallische Gegenstände.
- Beachten Sie die Sicherheitshinweise auf der Verpackung, wenn Sie ein Backofenspray verwenden.

### **Pyrolytische Reinigung**

- Lesen Sie alle Anweisungen zur pyrolytischen Reinigung

- Entfernen Sie vor der Pyrolyse und dem ersten Vorheizen Folgendes aus dem Garraum:
  - Speisereste, Öl oder Fettansammlungen / -ablagerungen.
  - Alle herausnehmbaren Teile (die mit dem Gerät mitgeliefert werden, einschließlich Ablagen, Einhängegitter usw.), insbesondere alle antihafbeschichteten Töpfe, Pfannen, Backbleche, Besteck usw.
- Halten Sie Kinder während der pyrolytischen Reinigung fern, da das Gerät sehr heiß wird und heiße Luft aus den vorderen Lüftungsöffnungen abgibt.
- Pyrolytische Reinigung setzt Dämpfe aus Kochrückständen und Baustoffen frei. Sorgen Sie für eine gute Belüftung während und nach dem ersten Aufheizen und der pyrolytischen Reinigung.
- Während und nach der Pyrolyse kein Wasser auf die Backofentür geben, um eine Beschädigung der Glasscheiben zu vermeiden.
- Die von den Pyrolyse-Backöfen / Speiseresten freigesetzten Dämpfe sind ungefährlich für Menschen, einschließlich Kinder und Personen mit Gesundheitsproblemen.

- Halten Sie Haustiere während und nach der pyrolytische Reinigung und dem ersten Aufheizen vom Gerät fern. Kleine Haustiere (insbesondere Vögel und Reptilien) können sehr empfindlich auf Temperaturschwankungen und emittierte Dämpfe reagieren.
- Antihafbeschichtungen auf Töpfen, Pfannen, Backblechen und Besteck können durch die pyrolytische Reinigung bei hoher Temperatur beschädigt werden und schädliche Dämpfe mit niedrigem Gehalt freisetzen.

## 2.5 Entsorgung

### ⚠️ **WARNING!**

Verletzungs- und Erstickungsgefahr.

- Informationen zur Entsorgung des Geräts erhalten Sie von Ihrer Gemeindeverwaltung.
- Trennen Sie das Gerät von der Netzversorgung, trennen Sie das Stromkabel und entsorgen Sie es anschließend.

## 3. GERÄTEBESCHREIBUNG

### 3.1 Gesamtansicht

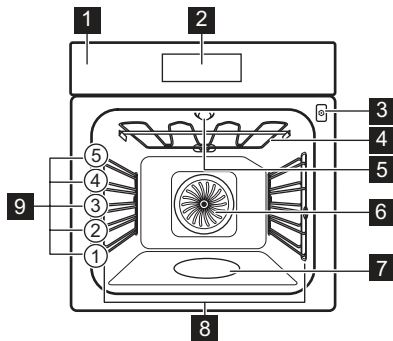

- 1** Bedienfeld
- 2** Display
- 3** Buchse für den Temperatursensor
- 4** Heizelement
- 5** Lampe
- 6** Ventilator
- 7** Garraumvertiefung
- 8** Einschubschienen, herausnehmbar
- 9** Schubebenen

**7** Garraumvertiefung

**8** Einschubschienen, herausnehmbar

**9** Schubebenen

### 3.2 Touch-Felder

ⓘ	Ein- und Ausschalten des Geräts.
^ v	Zur Navigation im Menü.
+ -	Zum Anpassen der Einstellungen.
👤	Drücken, um die Funktion Steam-Bake einzustellen.
👨‍🍳	Zum Einstellen der Koch-Assistent-Funktion.
🕒	Zum Einstellen der Timer-Funktionen.
⚙️	Zum Aufrufen der Einstellungen.
OK	Zur Bestätigung der Auswahl drücken.

## 4. VOR DER ERSTEN INBETRIEBNAHME

### 4.1 Einstellen der Uhrzeit

1. Drücken Sie das  $\oplus$  oder das  $\ominus$ , um die Stunden und Minuten einzustellen.
2. Drücken Sie das OK zur Bestätigung.

### 4.2 Erstaufheizen und Reinigung

1. Heizen Sie das leere Gerät auf, um eventuelle Gerüche zu entfernen. Lüften Sie den Raum.
2. Entfernen Sie alle Zubehörteile und die Einhängegitter.

3. Jede Funktion auf maximale Temperatur einstellen und das Gerät für bestimmte Dauer arbeiten lassen: 1 Std, 15 Min, 15 Min. Siehe Täglicher Gebrauch.
4. Schalten Sie das Gerät aus und lassen Sie es abkühlen.
5. Reinigen Sie es mit einem Mikrofasertuch, warmem Wasser und mildem Spülmittel. Tauschen Sie Zubehör und Einhängegitter aus.

## 5. TÄGLICHER GEBRAUCH

### 5.1 Ofenfunktionen

#### Heißluft

Zum Rösten von Fleisch und Backen von Kuchen. Stellen Sie eine niedrigere Temperatur ein als bei Ober-/Unterhitze, da der Ventilator die Wärme gleichmäßig im Backofeninneren verteilt.



#### Ober-/Unterhitze

Backen und Braten von Speisen auf einer Einschubebene.



#### Unterhitze

Zum Bräunen und für einen knusprigen Boden. Verwenden Sie die niedrigste Einschubposition.



#### Tiefkühlgerichte

Lässt Fertiggerichte (z. B. Pommes frites, Kartoffelspalten oder Frühlingsrollen) schön knusprig werden.



#### Auftauen

Zum Auftauen von Lebensmitteln (Gemüse und Obst). Die Auftauzeit hängt von der Menge und Größe der Tiefkühlgerichte ab.



#### Feuchte Umluft

Diese Funktion ist entwickelt worden, um während des Kochvorgangs Energie zu sparen. Wenn Sie diese Funktion nutzen, kann die Temperatur im Garraum von der eingestellten Temperatur abweichen. Es wird die Restwärme genutzt. Die Wärmeleistung kann geringer sein.



#### Aufwärmen

Aufheizen, Kochen.



#### AirFry

Zum Frittieren von Lebensmitteln mit weniger Öl und ohne Backpapier.



#### Pizzastufe

Zum Backen von Pizza und anderen Gerichten, die von unten mehr Hitze benötigen.



#### Grill

Zum Grillen dünner Lebensmittel und zum Toasten von Brot.



#### Heißluftgrillen

Zum Braten großer Fleischstücke oder von Geflügel mit Knochen auf einer Ebene. Zum Backen von Gratins und zum Bräunen.



Um die Funktion zu ändern, drücken Sie , um das Gerät auszuschalten, dann drücken Sie es erneut, um es wieder einzuschalten. Die Lampe wird bei einigen Ofenfunktionen und einer Temperatur unter 80°C automatisch ausgeschaltet.

### 5.2 Einstellung: Ofenfunktionen





1. drücken, um das Gerät einzuschalten.
2.  $\wedge$  oder  $\vee$  drücken, um durch die Funktionen zu navigieren.
3.  $\oplus$  oder  $\ominus$  drücken, um die Temperatur einzustellen.
4. OK drücken.

5. Drücken Sie das , um die Ofenfunktion auszuschalten.



— Fortschrittsbalken – zeigt visuell an, wann das Gerät die eingestellte Temperatur erreicht oder die Garzeit beendet ist.

» Schnellaufheizung - OK während der Aufheizphase 3 Sekunden lang gedrückt halten, um die Aufheizzeit zu verkürzen. Die Funktion ist nur für einige Ofenfunktionen verfügbar. Der Lüfter kann sich automatisch einschalten.

### 5.3 Timer

1.  drücken.
2.  oder  drücken, um eine Timer-Funktion auszuwählen.
3.  oder  drücken, um die Zeit einzustellen. OK drücken.

Halten Sie zum Abbrechen einer Timer Funktion das  3 Sekunden lang gedrückt.





Timerfunktionen	
	Einstellen eines Countdowns. Nach Ablauf der Zeit ertönt der Signalton.
	Einstellen eines Countdowns. Wenn der Timer endet, ertönt das Signal und der Kochvorgang wird beendet.
	Verzögerung des Starts und/oder Endes des Kochens.
<b>Uptimer</b>	Zeigt an, wie lange das Gerät ab dem Zeitpunkt, an dem Sie eine Funktion starten, in Betrieb ist. Sie können es über das Timer-Menü zurücksetzen.

### 5.4 Einstellung: SteamBake - Garen mit Dampf

1. Stellen Sie sicher, dass das Gerät abgekühlt ist.
2. Füllen Sie die Backraumvertiefung mit Leitungswasser.











Die maximale Kapazität der Garraumvertiefung beträgt 250 ml. Füllen Sie die Garraumvertiefung nicht wieder auf, während der Garvorgang läuft oder das Gerät heiß ist.

3.  drücken, um das Gerät einzuschalten.
4.  drücken.
5.  oder  drücken, um die Temperatur einzustellen.
6. OK drücken.
7. Heizen Sie das leere Gerät 10 Min lang auf, um Feuchtigkeit zu erzeugen.
8. Öffnen Sie die Tür vorsichtig, um Verbrennungen durch freigesetzte feuchte Luft zu vermeiden. Legen Sie die Speise hinein.
9. Warten Sie nach dem Garen, bis das Gerät kalt ist. Entfernen Sie das restliche Wasser mit einem weichen Lappen aus der Garraumvertiefung.

### 5.5 Einstellung: AirFry

Diese Funktion dient zum Frittieren von Speisen mit weniger Öl und ohne Backpapier für knusprige und gesündere Mahlzeiten.

1.  drücken, um das Gerät einzuschalten.
2. Je nach Modell drücken Sie das  oder wählen Sie die Airfry-Funktion mit dem  oder dem .
3. Drücken Sie das  oder das , um die Temperatur anzupassen.
4. OK zur Bestätigung drücken.
5.  oder  drücken, um den Timer anzupassen.
6. Drücken Sie OK, um die Funktion zu starten.

Verwenden Sie für optimale Ergebnisse das AirFry-Backblech in der dritten Einschubebene. Schieben Sie das Backblech vor dem Aufheizen des Backofens in die erste Position, um Speisereste aufzufangen.

### 5.6 Einstellung: Koch-Assistent

Koch-Assistent Untermenü besteht aus Programmen, die für bestimmte Gerichte konzipiert sind. Die Programme beginnen mit einer geeigneten Einstellung. Sie können die Zeit und die Temperatur während des Garens einstellen.

1. drücken, um das Gerät einzuschalten.
2. drücken.
3.  $\wedge$  oder  $\vee$  drücken, um den Koch-Assistenten auszuwählen.
4.  $+$  oder  $-$  drücken, um Einstellungen bei Bedarf anzupassen.
5. Drücken Sie das **OK** zur Bestätigung.
6. Wenn die Funktion beendet ist, prüfen Sie nach, ob das Gericht fertig ist. Verlängern Sie bei Bedarf die Garzeit. Für den Koch-Assistenten mit dem Speisethermometer ist die Vorgehensweise dieselbe.

### Untermenü: Koch-Assistent

Legende	
	Um die Funktion nutzen zu können, muss der Temperatursensor abgeschlossen sein.
	Heizen Sie das Gerät auf, bevor Sie mit dem Kochen beginnen.
	Einschubebene. Siehe Gerätebeschreibung.

Gerichte	
<b>Pizza</b>	2  100 ml; mit Backpapier ausgelegtes <b>Backblech</b>
<b>Hähnchen</b> 1 - 1,5 kg; frisch	1; <b>Backblech</b> ,  2; <b>Kombirost</b> ,  200 ml Das Hähnchen nach der Hälfte der Garzeit wenden, um eine gleichmäßige Bräunung zu erzielen.
<b>Rindfleisch</b> 1 - 1,5 kg; 4 - 5 cm dicke Stücke	2; <b>Backblech</b> Braten Sie das Fleisch einige Minuten in einer heißen Pfanne. In das Gerät einlegen.
<b>Filets</b>	3; Auflaufform auf <b>Kombirost</b>
<b>Lasagne</b> 1 - 1,5 kg	2; Auflaufform auf <b>Kombirost</b>
<b>Quiche</b>	2; Backform auf <b>Kombirost</b>

Gerichte	
<b>Kartoffeln</b> 1 kg	2; <b>Backblech</b> Die ganzen Kartoffeln mit der Schale auf das Backblech geben.
<b>Gemüsegratin</b> 1 - 1,5 kg	3; mit Backpapier ausgelegtes <b>Backblech</b> Gemüse in Scheiben schneiden.
<b>Muffins</b>	3; Muffin-Blech auf <b>Kombirost</b>
<b>Ciabatta</b> 0,8 kg	2  150 ml; mit Backpapier ausgelegtes <b>Backblech</b> Für Weißbrot mehr Zeit nötig.

### 5.7 Ändern: Einstellungen

1. drücken, um das Gerät einzuschalten.
2. drücken, um auf Einstellungen zuzugreifen.
3.  $\wedge$  oder  $\vee$  drücken, um Einstellungen anzupassen. **OK** drücken.
4.  $+$  oder  $-$  drücken, um den Wert anzupassen.
5. **OK** drücken, um den Einstellmodus zu bestätigen oder zu beenden.
6. drücken, um die Einstellungen zu beenden.

### Untermenü: Einstellungen

Einstellung	Wert	
<b>01</b> Pyrolytische Reinigung	Reinigungsprogramme	
<b>02</b> Uhrzeit	Ändern	
<b>03</b> Beleuchtung	Ein / Aus	
<b>04</b> Schnellaufheizung	Ein / Aus	
<b>05</b> Uptimer	Ein / Aus	
<b>06</b> Helligkeit	1 - 5	
<b>07</b> Tastentöne	Beep, Clic, None	
<b>08</b> Lautstärke	1 - 4	
<b>09</b> -	-	

Einstellung	Wert
10 Temperatursensor <sup>1)</sup>	1 $\mathcal{R}$ - Alarm, 2 $\mathcal{R}$ - Alarm und Stopp
11 Erinnerungsfunktion Reinigen <sup>1)</sup>	Ein / Aus
12 -	-
13 Demo-Modus	Aktivierungscode: 2468
14 Softwareversion	Prüfen
15 Gerät auf Werkseinstellungen zurücksetzen	Ja / Nein

<sup>1)</sup> nur ausgewählte Modelle



Die Standardeinstellungen beginnen bei **02**.  
Zum Navigieren  $\wedge$  und  $\vee$  verwenden.

## 5.8 Verriegelung

Diese Funktion verhindert eine versehentliche Änderung der Geräteeinstellung.

Wenn sie aktiviert wird, während das Gerät in Betrieb ist, verriegelt sie das Bedienfeld und die Tür und stellt sicher, dass die aktuellen Kocheinstellungen ohne Unterbrechung weiterlaufen.

Wird sie bei ausgeschaltetem Gerät aktiviert, bleibt das Bedienfeld verriegelt, so dass das Gerät nicht versehentlich eingeschaltet werden kann.

  – gedrückt halten, um die Funktion ein- und auszuschalten.

 - blinkt dreimal, wenn die Verriegelung eingeschaltet ist.

## 5.9 Zubehör



Je nach Modell ist entsprechendes Zubehör erhältlich. Scannen Sie den QR-Code, um zu überprüfen, wie das mit Ihrem Gerät gelieferte Zubehör verwendet wird. Optionales Zubehör können Sie

separat bestellen. Wenden Sie sich bitte für weitere Informationen an Ihren Händler vor Ort.

Eine kleine Vertiefung oben erhöht die Sicherheit und bietet Neigungsschutz. Durch den umlaufend erhöhten Rand des Rosts ist

das Kochgeschirr gegen Abrutschen vom Rost gesichert.

Führen Sie das Zubehör (Kombirost / Backblech) zwischen die Führungsschienen der Einhängegitter ein. Achten Sie darauf, dass der Rost die Rückseite des Ofeninnenraums berührt.

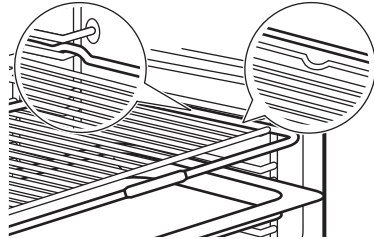

Wenn Ihr Backblech eine Neigung hat, positionieren Sie es zur Rückseite des Ofeninnenraums hin.

Wenn das Zubehör mit einer Aufschrift versehen ist, achten Sie darauf, dass sie zu Ihnen hin zeigt.

Wenn Sie ein Backblech mit Löchern verwenden, legen Sie das Backblech / die Pfanne darunter, um abtropfende Flüssigkeiten aufzufangen.

## 5.10 Temperatursensor

Er misst die Temperatur im Inneren der Speise.

Es gibt zwei Temperatureinstellungen:

- $^{\circ}\text{C}$  - die Backofen-Temperatur. Sie sollte mindestens  $25^{\circ}\text{C}$  höher als die Temperatur des Kerntemperatursensors sein.
- $\mathcal{R}$  - die Temperatur des Kerntemperatursensors.

1. Stellen Sie eine Ofenfunktion / die Backofentemperatur ein.
2. Führen Sie die Spitze des Kerntemperatursensors so ein, dass sie sich in der Mitte des Fleischstücks oder des Fisches befindet, möglichst im dicksten Teil. Platzieren Sie bei Auflaufgerichten die Spitze des Kerntemperatursensors genau in der Mitte, stabilisiert in einer festen Zutat. Stellen Sie sicher, dass die Spitze den Boden der Backform nicht berührt.

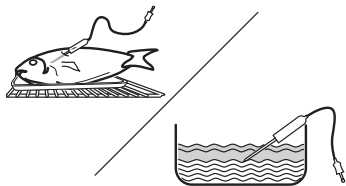

- Stecken Sie den Kerntempersensor in die Buchse an der Seitenwand im Gerät. Siehe Gerätebeschreibung.  $\mathcal{R}$  wird auf dem Display angezeigt.
- Drücken Sie das  $+$  oder das  $-$ , um die Temperatur des Kerntempersensors einzustellen. Drücken Sie das OK.

- Wenn die Speise die eingestellte Temperatur erreicht, ertönt ein Signalton. Drücken Sie ein beliebiges Symbol, um das Signal abzustellen. Prüfen Sie, ob das Gericht fertig ist. Verlängern Sie bei Bedarf die Garzeit.

**i** Sie können die gewünschte Endaktion des Kerntempersensors im Untermenü auswählen: Einstellungen.

- Schalten Sie das Gerät aus.
- Ziehen Sie den Stecker des Kerntempersensors aus der Buchse und nehmen Sie das Gericht aus dem Gerät.

## 6. HINWEISE UND TIPPS

### 6.1 Garempfehlungen

Die Temperaturen und Garzeiten in den Tabellen dienen nur als Richtwerte. Sie hängen von den Rezepten sowie der Qualität und Menge der verwendeten Zutaten ab. Finden Sie für ein bestimmtes Rezept keine konkreten Einstellungen, orientieren Sie sich an einem ähnlichen Rezept.

Die Ebenen werden vom Boden des Backofens aus gezählt.

**In den Tabellen verwendete Symbole:**

	Lebensmittelart
	Ofenfunktion
$^{\circ}\text{C}$	Temperatur
	Einschubebene
	Garzeit (Min)
	Weitere Informationen

### 6.2 Feuchte Umluft

Beachten Sie für beste Ergebnisse die unten in der Tabelle aufgeführten Empfehlungen.

		$^{\circ}\text{C}$		
Nudelgratin	1	200	40 - 60	1)
Kartoffelgratin	1	180	80 - 100	1)
Moussaka	1	180	70 - 90	1)

		$^{\circ}\text{C}$		
Lasagne	1	180	80 - 100	1)
Cannelloni	1	200	80 - 100	1)
Brotpudding	1	190	60 - 80	1)
Milchpudding	1	180	80 - 100	1)
Apfelkuchen	1	160	110 - 120	1) 2)
Weißbrot	1	200	80 - 100	3)
Schinkenstück, 1 kg	1	180	110 - 130	1) 4)

1) Verwenden Sie den Kombirost.

2) Stellen Sie die Ringform ( $\varnothing$  26 cm) auf den Kombirost.











3) Platzieren Sie das Backblech mit der Neigung zur Tür hin.

4) Das Gargut in die Glasschale geben und 200 ml Wasser hinzugeben.

### 6.3 Informationen für Prüfinstitute











Tests gemäß EN 60350-1, IEC 60350-1.

		$^{\circ}\text{C}$		
Törtchen, 20 pro Backblech				
	3	150	25 - 35	1) 2)
	4	140	33 - 43	1)
	2 und 4	150	22 - 32	3) 2)

		°C		
<b>Fettfreier Biskuitkuchen</b>				
	1	180	25 - 35	4) 2)
	2	180	28 - 38	4) 5)
	1 und 3	170	28 - 38	6) 2) 7)
<b>Apfelkuchen</b>				
	3	170	70 - 90	4) 8)
	3	160	70 - 90	4) 8)
<b>Toast</b>				
	4	300	2 - 4	4) 2) 9)

- 1) Platzieren Sie das Backblech mit der Neigung zur Tür hin.
- 2) Heizen Sie das Gerät auf, bis die eingestellte Temperatur erreicht ist. Verwenden Sie die Funktion nicht: Schnellaufheizung.
- 3) Verwenden Sie für die Einschubebene 2 ein Backblech mit der Neigung zur Tür und für die Einschubebene 4 eine Universalform.
- 4) Verwenden Sie den Kombirost.
- 5) Heizen Sie das Gerät auf, bis die eingestellte Temperatur erreicht ist. Verwenden Sie die Funktion: Schnellaufheizung.
- 6) Verwenden Sie für die erste Einschubebene ein Backblech mit der Neigung zur Tür und für die dritte Einschubebene einen Kombirost.
- 7) Kuchen werden in einer Linie übereinander angeordnet.
- 8) 2 Backformen diagonal platziert. Die linke ist weiter vorne zu positionieren als die rechte.
- 9) Gemäß: IEC 60350-1:2016 und IEC 60350-1:2023.

## Zusätzliche Prüfungen

		°C		
<b>Baisers</b>				
	3	100	90 - 180	1) 2) 3)
	3	100	90 - 180	1) 2) 3)
<b>Scones</b>				
	4	180	11 - 21	1) 4)
	3	170	10 - 20	1) 4)
<b>Hähnchen, 1.1 kg</b>				
	2	200	70 - 90	5) 2) 6)
<b>Schinkenstück, 1 kg</b>				
	2	170	110 - 130	7) 8)

- 1) Platzieren Sie das Backblech mit der Neigung zur Tür hin.
- 2) Heizen Sie das Gerät auf, bis die eingestellte Temperatur erreicht ist. Verwenden Sie die Funktion nicht: Schnellaufheizung.
- 3) Backpapier verwenden.
- 4) Heizen Sie das Gerät für 10 Min auf. Verwenden Sie die Funktion nicht: Schnellaufheizung.
- 5) Verwenden Sie den Kombirost. Stellen Sie das Backblech auf die ersten Einschubebene, um tropfende Flüssigkeiten aufzufangen, und achten Sie darauf, dass Sie es mit der Neigung zur Lüfterabdeckung stellen.
- 6) Wenden Sie das Fleisch, wenn die Hälfte der Garzeit vorüber ist.
- 7) Verwenden Sie den Kombirost.
- 8) Das Gargut in die Glasschale geben und 200 ml Wasser hinzugeben.

## 7. REINIGUNG UND PFLEGE

### 7.1 Hinweise zur Reinigung

- Verwenden Sie eine Reinigungslösung für Metalloberflächen.
- Verwenden Sie den vom Hersteller empfohlenen flüssigen Entkalker, um Kalkablagerungen zu entfernen.
- Bewahren Sie Lebensmittel nicht länger als 20 Minuten im Gerät auf.
- Reinigen Sie die Zubehörteile nicht im Geschirrspüler.

### 7.2 Entfernen der Einhängegitter







1. Stellen Sie sicher, dass das Gerät abgekühlt ist.
2. Ziehen Sie das Einhängegitter vorne von der Seitenwand weg.
3. Ziehen Sie das Einhängegitter hinten von der Seitenwand weg und nehmen Sie es heraus.
4. Setzen Sie die Einhängegitter wieder in ihre ursprüngliche Position ein. Wiederholen Sie die Schritte in umgekehrter Reihenfolge.

Wenn die Teleskopschienen mitgeliefert werden, müssen ihre Haltestifte nach vorne zeigen.

### 7.3 Pyrolytische Reinigung

Dieses Programm verbrennt Rückstände im Gerät. Verwenden Sie dies immer dann, wenn Ihr Gerät gründlich gereinigt werden muss.

Befinden sich weitere Geräte in demselben Küchenmöbel, verwenden Sie sie nicht während dieser Funktion. Andernfalls kann der Backofen beschädigt werden.

1. Stellen Sie sicher, dass das Gerät abgekühlt ist.
2. Entfernen Sie alle Zubehörteile und herausnehmbaren Einhängegitter.
3. Reinigen Sie das Innere des Backofens und die innere Türglasscheibe mit warmem Wasser, einem weichen Lappen und einem milden Reinigungsmittel.
4.  drücken, um das Gerät einzuschalten.
5.  drücken.
6.  oder  drücken, um 01 auszuwählen. OK drücken.
7. Drücken Sie das  oder , um die Reinigungsdauer auszuwählen. Drücken Sie das OK, um die Reinigung zu starten.

Reinigung	Dauer
Leichte Reinigung	1 h
Normale Reinigung	1 h 30 min
Gründliche Reinigung	3 h

Beim Start der Reinigung wird die Backofentür verriegelt und die Lampe ausgeschaltet. Starten Sie die Funktion nicht, wenn die Backofentür nicht vollständig geschlossen ist. Der Kühlventilator läuft mit einer höheren Drehzahl.

8. Schalten Sie das Gerät nach Beendigung der Reinigung aus und warten Sie, bis es kalt ist. Reinigen Sie das Innere des Backofens mit einem weichen Lappen.

### 7.4 Erinnerungsfunktion Reinigen

Wenn das  nach dem Kochen auf dem Display blinkt, erinnert das Gerät Sie daran, es mit einer pyrolytischen Reinigung zu reinigen. Sie können die Erinnerung im folgenden Un-

termenü ausschalten: Einstellungen. Siehe Täglicher Gebrauch, Ändern: Einstellungen

### 7.5 Aus- und Einbauen der Tür

1. Stellen Sie sicher, dass das Gerät abgekühlt ist.
2. Öffnen Sie die Tür vollständig.
3. Drücken Sie auf die Klemmhebel **A** an beiden Türscharnieren.

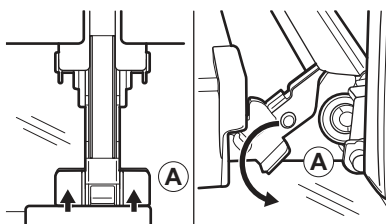

4. Schließen Sie die Tür teilweise, bis sie stoppt, und heben Sie sie dann von den Scharnieren ab. Vorsicht, die Tür ist schwer.
5. Legen Sie die Tür auf einer stabilen Oberfläche auf einen weichen Lappen.
6. Fassen Sie die Türabdeckung **B** an der Oberkante der Tür an beiden Seiten an und drücken Sie sie nach innen, um den Klippverschluss zu lösen.

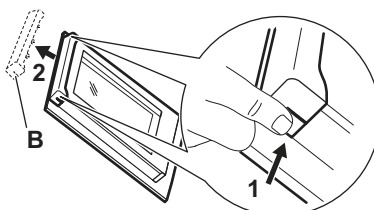

7. Ziehen Sie die Türabdeckung nach vorn, um sie abzunehmen.
8. Heben Sie jede Glasplatte an ihrer Oberkante an und nehmen Sie sie aus der Führung. Behandeln Sie das Glas vorsichtig, insbesondere an den Kanten der vorderen Scheibe. Das Glas kann zerbrechen.
9. Reinigen Sie die Glasscheibe mit Wasser und Spülmittel. Trocknen Sie die Glasscheibe sorgfältig ab. Reinigen Sie die Glasscheiben nicht im Geschirrspüler.

Führen Sie nach der Reinigung die obigen Schritte in umgekehrter Reihenfolge durch. Stellen Sie sicher, dass die Glasscheiben in der richtigen Position eingesetzt wurden, da

sich anderenfalls die Türoberfläche überhitzen kann.

## 7.6 Austauschen der Lampe

Trennen Sie das Gerät vom Stromnetz und warten Sie, bis es kalt ist.

Ersetzen Sie die Lampe durch eine geeignete, bis 300 °C hitzebeständige Lampe.

## Obere Lampe

1. Drehen Sie die Glasabdeckung und nehmen Sie sie ab.
2. Reinigen Sie die Glasabdeckung.
3. Ersetzen Sie die Lampe.
4. Bringen Sie die Glasabdeckung an.

## 8. FEHLERBEHEBUNG

Wenn Sie das Problem nicht selbst lösen können, wenden Sie sich an Ihren Händler oder ein autorisiertes Servicezentrum. Die Servicedetails sind auf dem Typenschild am vorderen Rahmen zu finden. Es ist bei geöffneter Tür sichtbar. Das Typenschild darf nicht entfernt werden.

Wenn das Display einen Fehlercode anzeigt, der nicht in dieser Tabelle enthalten ist, schalten Sie die Haussicherung aus und wieder ein, um das Gerät neu zu starten. Wenn der Fehlercode erneut angezeigt wird, wenden Sie sich an ein autorisiertes Servicezentrum.

**Das Gerät lässt sich nicht aktivieren oder bedienen.** – Das Gerät ist nicht an das Stromnetz angeschlossen oder falsch angeschlossen.

**Das Gerät erwärmt sich nicht.**

- Die Tür ist nicht richtig geschlossen.

- Verriegelung ist eingeschaltet.
- Die Abschaltautomatik ist aktiviert.

**Die Lampe funktioniert nicht.** – Die Lampe ist durchgebrannt. Tauschen Sie die Lampe aus.

**Die Lampe ist ausgeschaltet.** - Feuchte Umluft - ist aktiviert.

**Der Temperatursensor funktioniert nicht.** - Der Stecker des Temperatursensor ist nicht vollständig in die Steckdose eingeführt.

**Die Anzeige zeigt "00:00".** - Es gab einen Stromausfall. Stellen Sie die Uhrzeit ein.

**Err C2** - Stecken Sie den Stecker Temperatursensor vollständig in die Steckdose.

**Err C3** - Schließen Sie die Tür. Schalten Sie das Gerät aus und wieder ein. Prüfen Sie, ob die Türverriegelung nicht defekt ist.

**Err F102** - Schließen Sie die Tür. Prüfen Sie, ob die Türverriegelung nicht defekt ist.

## 9. ENERGIEEFFIZIENZ

### 9.1 Produktinformationsblatt und Produktinformationen gemäß (EU) Nr. 65/2014 und (EU) Nr. 66/2014

Name des Lieferanten	AEG
Modellbezeichnung	TA5PB501PB 944035261 TA5PB50WPB 944035260 TA5PB51ZPB 944035246 TA5PB53FPB 944035259
Energieeffizienzindex	81,2
Energieeffizienzklasse	A+
Energieverbrauch mit einer Standardbelastung, konventioneller Modus	1,09 kWh/Programm
Energieverbrauch mit einer Standardbelastung, Umluft-Modus	0,69 kWh/Programm

Anzahl der Garräume	1	
Wärmequelle	Strom	
Volumen	71 l	
Art des Backofens	Eingebauter Backofen	
Masse	TA5PB501PB	34,0 kg
	TA5PB50WPB	34,0 kg
	TA5PB51ZPB	34,5 kg
	TA5PB53FPB	35,0 kg

Gerät getestet gemäß: EN IEC 60350-1.

## 9.2 Informationsanforderungen gemäß (EU) Nr. 2023/826

Leistungsaufnahme im Bereitschaftszustand	0,8 W
Maximale Zeit, die das Gerät benötigt, um automatisch den entsprechenden Energiesparmodus zu erreichen	20 Min

Gerät getestet gemäß: EN 50564.

## 9.3 Tipps zur Energieeinsparung

- Halten Sie die Tür beim Kochen geschlossen und vermeiden Sie es, sie oft zu öffnen.
- Halten Sie die Türdichtung sauber und stellen Sie sicher, dass sie sich fest in der richtigen Position befindet.
- Verwenden Sie Metall oder dunkles, nicht reflektierendes Kochgeschirr.
- Überspringen Sie das Aufheizen, es sei denn, es ist nötig.
- Minimieren Sie Pausen zwischen dem Backen mehrerer Gerichte.
- Verwenden Sie nach Möglichkeit die Kochfunktionen mit Gebläse, um Energie zu sparen (nur ausgewählte Modelle).
- Nutzen Sie Restwärme, um das Essen warm zu halten. Reduzieren Sie die Gerätetemperatur auf mindestens 3 bis 10Min, bevor das Kochen beendet ist.

- Schalten Sie die Lampe während des Kochens aus, sofern sie nicht benötigt wird. Siehe Einstellungen.
- Feuchte Umluft (nur ausgewählte Modelle) - diese Funktion wurde zur Einhaltung der Energieeffizienzklassen- und Umweltdesignanforderungen (gemäß EU 65/2014 und EU 66/2014) verwendet. Tests gemäß: IEC/EN 60350-1. Die Backofentür sollte während des Garvorgangs geschlossen bleiben, damit die Funktion nicht unterbrochen wird. So wird gewährleistet, dass der Backofen mit der höchsten Energieeffizienz arbeitet. Die Backofenlampe wird während dieser Funktion automatisch ausgeschaltet. Bei einigen Modellen dauert es 30 Sek.
- Aus Sicherheitsgründen schaltet sich das Gerät nach einer bestimmten Zeit automatisch aus, wenn die Ofenfunktion aktiv ist und keine Einstellungen geändert werden. Wenn Sie eine Ofenfunktion für eine Dauer verwenden möchten, die die automatische Abschaltzeit überschreitet, stellen Sie die Garzeit ein.
  - 12,5 Std: 30-115 °C
  - 8,5 Std: 120-195 °C
  - 5,5 Std: 200-245 °C
  - 3 Std: 250-maximal °C

## 10. INFORMATIONEN ZUR ENTSORGUNG

### Ihre Pflichten als Endnutzer



Dieses Elektro- bzw. Elektronikgerät ist mit einer durchgestrichenen Abfalltonne auf Rädern gekennzeichnet. Das Gerät darf deshalb nur getrennt vom unsortierten Siedlungsabfall gesammelt und zurückgenommen werden, es darf also nicht in den Hausmüll gegeben werden. Das Gerät kann z. B. bei einer kommunalen Sammelstelle oder ggf. bei einem Verteiler (siehe zu deren Rücknahmepflichten unten) abgegeben werden. Das gilt auch für alle Bauteile, Unterbaugruppen und Ver-

brauchsmaterialien des zu entsorgenden Altgeräts.

Bevor das Altgerät entsorgt werden darf, müssen alle Altbatterien und Altkumulatoren vom Altgerät getrennt werden, die nicht vom Altgerät umschlossen sind. Das gleiche gilt für Lampen, die zerstörungsfrei aus dem Altgerät entnommen werden können. Der Endnutzer ist zudem selbst dafür verantwortlich, personenbezogene Daten auf dem Altgerät zu löschen.

### Hinweise zum Recycling

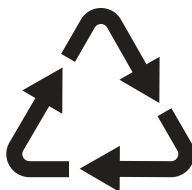

Helfen Sie mit, alle Materialien zu recyceln, die mit diesem Symbol gekennzeichnet sind. Entsorgen Sie solche Materialien, insbesondere Verpackungen, nicht im Hausmüll sondern über die bereitgestellten Recyclingbehälter oder die entsprechenden örtlichen Sammelsysteme.

Recyceln Sie zum Umwelt- und Gesundheitsschutz auch elektrische und elektronische Geräte.

### **Rücknahmepflichten der Vertrieber in Deutschland**

Wer auf mindestens 400 m<sup>2</sup> Verkaufsfläche Elektro- und Elektronikgeräte vertreibt oder sonst geschäftlich an Endnutzer abgibt, ist verpflichtet, bei Abgabe eines neuen Geräts ein Altgerät des Endnutzers der gleichen Geräteart, das im Wesentlichen die gleichen Funktionen wie das neue Gerät erfüllt, am Ort der Abgabe oder in unmittelbarer Nähe hierzu unentgeltlich zurückzunehmen. Das gilt auch für Vertrieber von Lebensmitteln mit einer Gesamtverkaufsfläche von mindestens 800 m<sup>2</sup>, die mehrmals im Kalenderjahr oder dauerhaft Elektro- und Elektronikgeräte anbieten und auf dem Markt bereitstellen. Solche Vertrieber müssen zudem auf Verlangen des Endnutzers Altgeräte, die in keiner äußeren Abmessung größer als 25 cm sind (kleine Elektrogeräte), im Einzelhandelsgeschäft oder in unmittelbarer Nähe hierzu unentgeltlich zurückzunehmen; die Rücknahme darf in diesem Fall nicht an den Kauf eines Elektro- oder Elektronikgerätes geknüpft, kann aber auf drei Altgeräte pro Geräteart beschränkt werden.

Ort der Abgabe ist auch der private Haushalt, wenn das neue Elektro- oder Elektronikgerät dorthin geliefert wird; in diesem Fall ist die Abholung des Altgerätes für den Endnutzer kostenlos.

Die vorstehenden Pflichten gelten auch für den Vertrieb unter Verwendung von Fernkommunikationsmitteln, wenn die Vertrieber Lager- und Versandflächen für Elektro- und

Elektronikgeräte bzw. Gesamtlager- und -versandflächen für Lebensmittel vorhalten, die den oben genannten Verkaufsflächen entsprechen. Die unentgeltliche Abholung von Elektro- und Elektronikgeräten ist dann aber auf Wärmeüberträger (z. B. Kühlschrank), Bildschirme, Monitore und Geräte, die Bildschirme mit einer Oberfläche von mehr als 100 cm<sup>2</sup> enthalten, und Geräte beschränkt, bei denen mindestens eine der äußeren Abmessungen mehr als 50 cm beträgt. Für alle übrigen Elektro- und Elektronikgeräte muss der Vertrieber geeignete Rückgabemöglichkeiten in zumutbarer Entfernung zum jeweiligen Endnutzer gewährleisten; das gilt auch für kleine Elektrogeräte (s.o.), die der Endnutzer zurückgeben will, ohne ein neues Gerät zu kaufen.

### **Rücknahmepflichten von Vertriebern und andere Möglichkeiten der Entsorgung von Elektro- und Elektronikgeräten in der Region Wallonien**

Vertrieber, die Elektro- und Elektronikgeräte verkaufen, sind verpflichtet, bei der Lieferung von Neugeräten Altgeräte desselben Typs, die im Wesentlichen die gleichen Funktionen wie die Neugeräte erfüllen, kostenlos vom Endverbraucher zurückzunehmen. Dies gilt auch bei der Lieferung von neuen Elektro- und Elektronikgeräten oder beim Fernabsatz.

Darüber hinaus ist jeder, der Elektro- und Elektronikgeräte auf einer Verkaufsfläche von mindestens 400 m<sup>2</sup> verkauft, verpflichtet, Altgeräte, die in keiner äußeren Abmessung größer als 25 cm sind (Elektrokleingeräte), im Ladengeschäft oder in unmittelbarer Nähe kostenlos zurückzunehmen; die Rücknahme darf in diesem Fall nicht vom Kauf eines Elektro- oder Elektronikgerätes abhängig gemacht werden.

Die Rücknahme von Elektro- und Elektronikgeräten kann auch auf Containerplätzen oder zugelassenen Recyclinghöfen erfolgen. Für weitere Informationen wenden Sie sich bitte an Ihre Gemeindeverwaltung.





