



CRD-515

08/24



FR

Cet appareil, ses
cordons, ses accessoires
et ses batteries sont
recyclables

À DÉPOSER
EN MAGASIN



OU

À DÉPOSER
EN DÉCHÈTERIE



Points de collecte sur www.quefairedemesdechets.fr
Privilégiez la réparation ou le don de votre appareil !

Informationen zur Sicherheit

Bitte lesen Sie die Sicherheitshinweise sorgfältig durch, bevor Sie das Produkt zum ersten Mal benutzen.

Zeit und bewahren Sie die Anleitung zum späteren Nachschlagen auf.

- 1.** Dieses Produkt ist kein Spielzeug. Bewahren Sie es außerhalb der Reichweite von Kindern auf.
- 2.** Bewahren Sie das Produkt außerhalb der Reichweite von Kindern und Haustieren auf, um das Kauen und Verschlucken zu vermeiden.
- 3.** Verwenden Sie niemals alte und neue Batterien oder verschiedene Batterietypen zusammen. Nehmen Sie die Batterien heraus, wenn Sie das System für längere Zeit nicht benutzen. Überprüfen Sie die Polarität (+/-) der Batterien, wenn Sie sie in das Gerät einlegen. Falsches Einlegen kann zu einer Explosion führen. Die Batterien sind nicht im Lieferumfang enthalten.
- 4.** das Produkt Betriebs- und Lagertemperatur ist von 0 Grad Celsius bis 40 Grad Celsius. Unter und über diese temperaturemigt die Funktion beeinflussen.
- 5.** Öffnen Sie niemals das Gerät. Das Berühren der inneren Elektrik kann zu einem Stromschlag führen. Reparaturen oder Wartung sollten nur von qualifiziertem Personal durchgeführt werden.
- 6.** Nicht Hitze, Wasser, Feuchtigkeit oder direktem Sonnenlicht aussetzen!
- 7.** Bitte schützen Sie Ihre Ohren vor lauter Lautstärke. Laute Lautstärke schadet Ihren Ohren und kann zu Hörverlust führen.
- 8.** Das Gerät ist nicht wasserdicht. Falls Wasser oder Fremdkörper in das Gerät eindringen, besteht Brand- oder Stromschlaggefahr. Falls Wasser oder Fremdkörper in das Gerät eindringen, beenden Sie sofort den Betrieb.
- 9.** verwenden Sie keine nicht originalen Zubehörteile zusammen mit dem Produkt, da dies die Funktionalität des Produkts beeinträchtigen kann.

Übersicht über das Radio

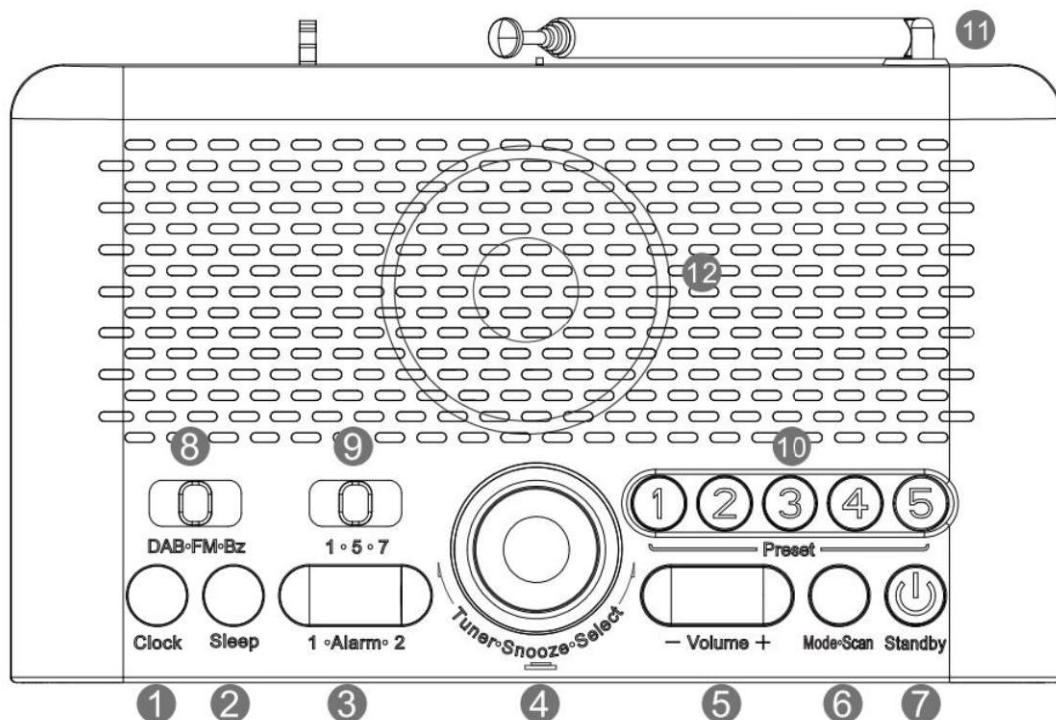

- 1:Uhr - Uhr manuell stellen
- 2:Sleep - automatische Abschaltzeit einstellen
- 3:Alarm1/2 -Alarm prüfen/einstellen/von
- 4:Abstimmknopf - Sender wechseln/auswählen/rausnehmen
- 5:Lautstärke - Lautstärke ab/auf
- 6:Modus/Scan-DAB/FM/BT-Modus-Schalter, Auto-Scan
- 7:Standby - Radio ausschalten, Strom abschalten
- 8:DAB/FM/Bz-Alarmtonauswahl
- 9:1/5/7- Alarmplan
- 10:Nummer(1-5)-Voreinstellung der Stationsadresse
- 11:360 Teleskopantenne
- 12:Lautsprecher und Tieftoneinheit

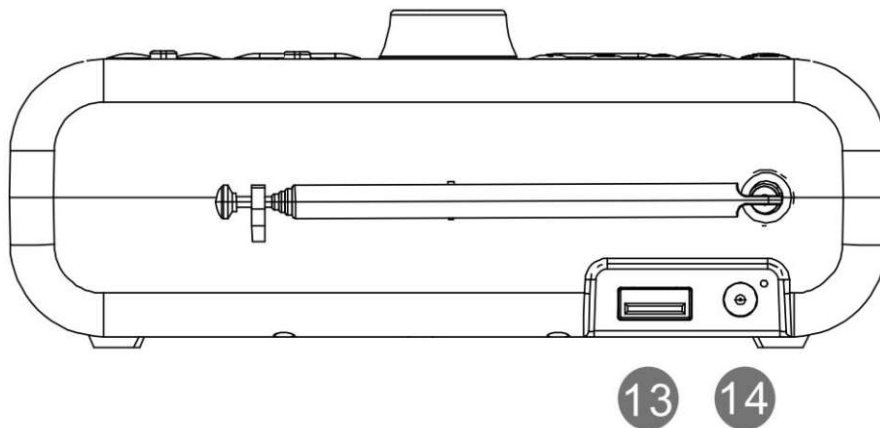

- 13:USB 5V Ausgang für andere Geräte
 14:DC 5V Eingang

Produktspezifikation

- Dab-Radio-Abstimmungsbereich:170-240MHz(5A-13F)
- FM-Radio-Abstimmungsbereich:87,5-108MHz
- Bluetooth Version:5.0
- Bluetooth-Name:DAB-Uhr
- 5 voreingestellte DAB-Sender und 5 voreingestellte FM-Sender
- Uhr-Einstellung: automatische Synchronisation durch DAB-Datum oder manuelle Einstellung
- Alarm-Timer:Doppelalarm
- Alarmtonquelle:DAB/FM/Buzzer
- Alarmzeitplan: einmal/Wochentage/jeden Tag
- Sleep-Timer: Einstellung der automatischen Abschaltzeit des Radios
- Bildschirmgröße: 3,5 Zoll LED-Digitalbildschirm
- Lautsprecher: 2-Zoll-3-W-Lautsprecher und Tieftoneinheit
- Stromversorgung:DC-in 5V2A
- Power-Ausgang: USB-Ausgang für andere Geräte
- Betriebsleistung:2W
- Antenne:Teleskopantenne
- Standby-Leistung:<0,5w(Uhranzeige)

Verwendung von Uhr und Wecker

1. Strom anschließen

Bitte verwenden Sie ein beliebiges USB-Netzteil, um das Radio mit Strom zu versorgen (kann 5V>1A USB-Ausgang liefern)

Verwenden Sie das USB-DC-Kabel aus der Verpackung, um das Radio anzuschließen.

2. die Leistungsanzeige

Wenn das Netzteil angeschlossen ist, leuchtet die Betriebsanzeige auf (wie in der Abbildung unten dargestellt).



3. die Stromversorgung des Telefons oder eines anderen Geräts

Wenn das Gerät über einen Netzadapter mit Strom versorgt wird, kann es über den USB-Anschluss auf der Rückseite des Radios ein Telefon oder ein anderes Gerät mit Strom versorgen.

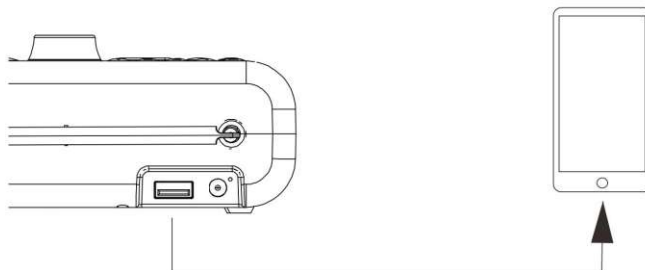

4. einschalten/ausschalten

Drücken Sie <Standby>, um in den Standby-Modus zu gelangen oder das Radio einzuschalten,

Wenn Sie das Gerät längere Zeit nicht benutzen, drücken und halten Sie <Standby> für 3s die Leistung herunterfahren.

5. die Einstellung der Uhr

-Drücken Sie in einem beliebigen Modus auf <Uhr> die Stundenanzeige beginnt zu blinken, drehen Sie den Knopf, um die Stunden einzustellen, drücken Sie dann auf <Uhr> die Minutenanzeige beginnt zu blinken, drehen Sie den Knopf,

um die Minuten einzustellen, drücken Sie dann den Knopf, um die Einstellung zu speichern.

Die Uhrzeit wird automatisch mit dem DAB-Signal synchronisiert, wenn das DAB-Radio in Betrieb ist.

Im Radio- oder Bluetooth-Wiedergabemodus zeigt der Bildschirm die Uhr nach ein paar Sekunden ohne Bedienung an.



6. die Alarめinstellung

-Alarm-Timer prüfen:

In jedem Modus <alarm1/2> drücken, um den Alarmtimer zu prüfen, die Alarmzeit blinkt, den Knopf drücken, um das Blinken zu stoppen

-Alarm ein-/ausschalten:

Drücken Sie <alarm1/2> wiederholt, um den Alarmtimer zu aktivieren oder zu deaktivieren. Wenn der Alarm aktiv ist <🔔1/🔔2 > wird angezeigt, wenn der Alarm deaktiviert ist <🔕1/🔕2 > wird ausgeblendet. drücken Sie den Knopf zum Speichern.

-Alarm-Timer einstellen

Halten Sie <alarm1/2> 3 Sekunden lang gedrückt, die Stunde des Weckers beginnt zu blinken, drehen Sie den Knopf, um die Stunde zu ändern, drücken Sie <alarm1/2>, um die Stunde zu speichern, und die Minuten beginnen zur gleichen Zeit zu blinken. Auf die gleiche Weise können Sie die Minuten ändern.



-Schalter zum Einstellen der Alarmtonquelle, drei Arten von Tönen können ausgewählt werden: DAB/FM/Buzzer

-Schalter zum Einstellen des Alarmzeitplans, drei Modi können eingestellt werden: <1/5/7> bedeutet einmal/Wochentage/jeden Tag

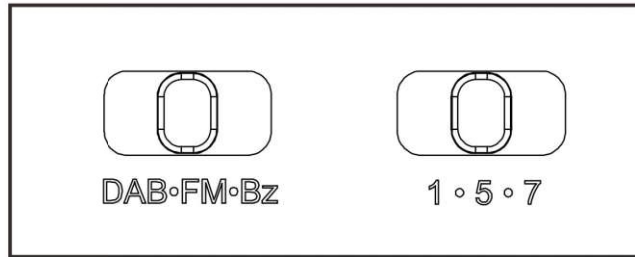

7. der Sleep-Timer

Im Radio-/Bluetooth-Betriebsmodus<Schlaf> drücken, um den Timer für die automatische Abschaltung einzustellen, den Knopf drehen, um 15/30/60/90/OFF Minuten Schlaf zu wählen, den Knopf zur Bestätigung drücken. 《☞ 》 wird angezeigt.



8. schlummern

Wenn der Wecker klingelt, drücken Sie den Knopf 1-4 Mal, um die Schlummerfunktion für 5/10/15/30 Minuten zu aktivieren. Drehen Sie den Knopf oder drücken Sie eine beliebige Taste, um den Wecker auszuschalten.



9. dimmer

Im Standby-Modus, drücken Sie den Knopf, um die Helligkeit des Bildschirms einzustellen, gibt es hoch / mittel / niedrig / aus 4 Stufen der Helligkeit einstellbar.

Verwendung von Radio und Bluetooth

1.DAB-Radio

Drücken Sie<Modus>, um in den DAB-Modus zu gelangen, <DR> wird angezeigt.

- Halten Sie<scan> 3 Sekunden lang gedrückt, um alle DAB-Sender zu suchen.
- Drehknopf zur Auswahl der DAB-Sender
- Halten Sie die <1-5>Voreinstellungsnummer 3 Sekunden lang gedrückt und speichern Sie den wiedergegebenen Sender als Voreinstellungssender unter dieser Adressnummer.

Drücken Sie <1-5>, um die unter dieser Nummer gespeicherten Sender abzuspielen.

- Wenn der wiedergegebene Sender ein voreingestellter Sender ist, wird <●> angezeigt.

Wenn keine Sender gefunden werden, wird auf dem Bildschirm <NO-C> angezeigt.

Wenn das Signal des empfangenden Senders schwach ist, wird auf dem Bildschirm <NO-S> angezeigt.



Keine Kanäle gefunden Der analysierende Kanal hat ein schlechtes oder kein Signal

2.FM-Radio

Drücken Sie <Modus>, um FM-Radio einzugeben, <FM> wird angezeigt.

- Drehen Sie den Knopf für die manuelle Suche nach FM-Sendern in 0,1MHz-Schritten, drücken Sie den Knopf für die automatische Suche. Halten Sie <1-5>Vorwahlnummer 3 Sekunden lang gedrückt und speichern Sie den wiedergegebenen Sender als Vorwahlsender unter dieser Adressnummer.

Drücken Sie <1-5>, um die unter dieser Nummer gespeicherten Sender abzuspielen.

- Wenn es sich bei dem wiedergegebenen Sender um einen voreingestellten Sender handelt, wird <♥> angezeigt.



3. Bluetooth-Streaming-Wiedergabe

Drücken Sie <Modus>, um in den Bluetooth-Modus zu gelangen, <BT> wird angezeigt, Bluetooth ist bereit zum Verbinden, <BLAU> beginnt zu blinken.

- Bluetooth des Telefons verwenden, um den Radionamen <DAB-Uhr> zu suchen und zu koppeln. <BLAU> Blinken stoppen

Drehen Sie den Knopf zur vorherigen/nächsten Musik, drücken Sie den Knopf zur Wiedergabe oder Pause.

- Halten Sie den Knopf 3 Sekunden lang gedrückt, um die Bluetooth-Verbindung zu trennen.



Fehlersuche

ChargingLED leuchtet nicht

- Ladekabel oder Netzadapter prüfen

Kein Ton

- Einstellen der Lautstärke

Schlechter DAB- oder FM-Radioempfang

Stellen Sie sicher, dass das lokale DAB-Radiosignal stark genug ist.

- Passen Sie die Länge und Richtung der Antenne an, um einen besseren Empfang zu erzielen.

Bei maximaler Lautstärke ertönt ein Brummen im Lautsprecher

- Die Lautstärke ist zu laut und überlastet die maximale Leistung des Lautsprechers, bitte reduzieren Sie die Lautstärke.

Bitte beachten – Änderungen vorbehalten. Irrtümer und Auslassungen in der Bedienungsanleitung vorbehalten.

ALLE RECHTE VORBEHALTEN, URHEBERRECHTE DENVER A/S



denver.eu



Elektrische und elektronische Geräte enthalten Materialien, Komponenten und Substanzen, welche für Sie und Ihre Umwelt schädlich sein können, wenn mit den Abfallmaterialien (entsorgte elektrische und elektronische Altgeräte) nicht korrekt umgegangen wird.

Elektrische und elektronische Geräte sind mit einer durchkreuzten Mülltonne gekennzeichnet. Dieses Symbol bedeutet, dass die elektrischen und elektronischen Geräte nicht mit dem restlichen Haushaltsmüll sondern getrennt davon entsorgt werden müssen.

In allen Städten befinden sich Sammelstellen, an denen elektrische und elektronische Geräte entweder kostenlos bei Recyclingstellen abgegeben werden können oder auch direkt eingesammelt werden. Weitere Informationen erhalten Sie bei der Umweltbehörde Ihrer Stadt/Gemeinde.

Hiermit erklärt Denver A/S, dass der Funkanlagentyp CRD-515 der Richtlinie 2014/53/EU entspricht. Den vollständigen Text der EU-Konformitätserklärung finden Sie unter der folgenden Internetadresse: denver.eu und klicken Sie dann auf das SYMBOL Suche in der obersten Leiste der Webseite. Geben Sie die Modellnummer ein: CRD-515. Sie gelangen nun zur Produktseite, auf der Sie die Funkgeräterichtlinie (Richtlinie 2014/53/EU) unter downloads/other downloads finden können.

DAB Betriebsfrequenzbereich:170-240MHz(5A-13F)

Radio Betriebsfrequenzbereich::170-240MHz(5A-13F)

Max. Ausgangsleistung:2W

DENVER A/S

Omega 5A, Soeften

DK-8382 Hinnerup

Dänemark

www.facebook.com/denver.eu

Contact

Main contact point: contact.hq@denver.eu

Nordics

Headquarter

Denver A/S
Omega 5A, Soeften
DK-8382 Hinnerup
Denmark

Phone: **+45 86 22 61 00**
(Push "1" for support)

E-Mail

For technical questions, please write to:
support.hq@denver.eu

For all other questions please write to:
contact.hq@denver.eu

Benelux

DENVER BENELUX B.V.

Barwoutswaarder 13C+D
3449 HE Woerden
The Netherlands

Phone: **0900-3437623**
E-Mail: **support.nl@denver.eu**

Spain/Portugal

DENVER SPAIN S.A

Ronda Augustes y Louis Lumiere, nº 23 – nave
16
Parque Tecnológico
46980 PATERNA
Valencia (Spain)

Spain

Phone: **+34 960 046 883**
Mail: **support.es@denver.eu**

Portugal:

Phone: **+35 1255 240 294**
E-Mail: **denver.service@satfiel.com**

Germany

Denver Germany GmbH Service

Max-Emanuel-Str. 4
94036 Passau

Phone: **+49 851 379 369 40**

E-Mail

support.de@denver.eu

Fairfixx GmbH

Repair and service
Rudolf-Diesel-Str. 3 TOR 2
53859 Niederkassel

(for TV, E-Mobility/Hoverboards/Balanceboards,
Smartphones & Tablets)

Phone: **+49 851 379 369 69**

E-Mail: **denver@fairfixx.de**

Austria

Lurf Premium Service GmbH
Deutschstrasse 1
1230 Wien

Phone: **+43 1 904 3085**

E-Mail: **denver@lurfservice.at**

Poland

LetMeRepair Poland sp. z o.o.

ul. Częstochowska 140
62-800 Kalisz

Phone: **62 75 38 092**

E-Mail: **denver-service@letmerepair.pl**

Godziny pracy: 8 – 18 (poniedziałek – piątek)

If your country is not listed above,
please write an email to
support@denver.eu



Denver A/S
Omega 5A, Soeften
DK-8382 Hinnerup
Denmark

denver.eu
facebook.com/denver.eu

