

hama

00
222575

Universal Smartphone Holder

Magnet

Universal-Smartphone-Halter

GB

Operating Instructions

Návod na použitie

SK

D

Bedienungsanleitung

Navodila za uporabo

SLO

F

Mode d'emploi

Manual de instruções

P

E

Instrucciones de uso

Bruksanvisning

S

NL

Gebruiksaanwijzing

Руководство по
эксплуатации

RUS

I

Istruzioni per l'uso

Работна инструкция

BG

PL

Instrukcja obsługi

Οδηγίες χρήσης

GR

H

Használati útmutató

Kullanma kılavuzu

TR

RO

Manual de utilizare

Käyttöohje

FIN

CZ

Návod k použití

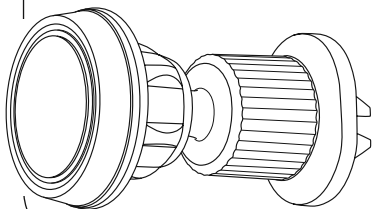

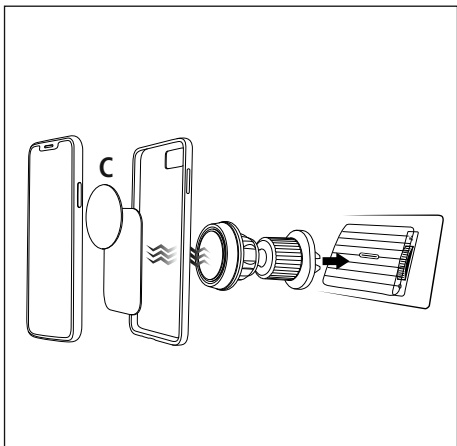
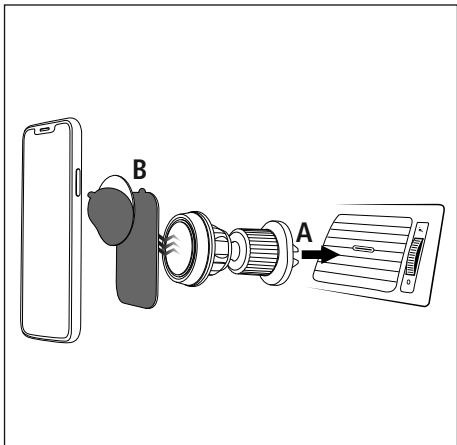

Thank you for choosing a Hama product.

Take your time and read the following instructions and information completely. Please keep these instructions in a safe place for future reference. If you sell the device, please pass these operating instructions on to the new owner.

1. Explanation of warning symbols and notes

Warning



This symbol is used to indicate safety instructions or to draw your attention to specific hazards and risks.

Note



This symbol is used to indicate additional information or important notes.

2. Package contents

- 1x "Magnet" universal smartphone holder
- 2x metal plates (round, rectangular)
- These operating instructions

3. Safety instructions

- Use the product only for the intended purpose.
- Protect the product from dirt, moisture and overheating and use it in dry environments only.
- When using this product, observe the applicable local traffic laws and regulations.
- Do not drop the product and do not expose it to any major shocks.
- Dispose of packaging material immediately in accordance with the locally applicable regulations.
- Do not modify the product in any way. Doing so voids the warranty.

Warning - magnets



- Keep bank cards or similar cards with magnetic strips away from the magnets. The data on the cards' magnetic strip could be damaged or completely deleted.
- People with pacemakers should keep away from the magnets. The magnets can negatively affect the function of the pacemaker.

Warning



- Take care that components such as airbags, safety areas, controls, instruments, etc. and visibility are not blocked or restricted.
- While driving a car or using sports equipment, do not allow yourself to be distracted by your product and keep an eye on the traffic situation and your surroundings.

4. Installation

Note



- Before installing the holder, check the installation options in your vehicle. If in doubt, check the vehicle's instruction manual or contact the vehicle manufacturer.
 - Check the load-bearing capacity of the louvres before inserting a device into the holder. This installation version is only recommended for devices < 300 g.
 - Never apply force when using the product or during installation.
- Turn the locking screw and fully extend the grating clamp(A).
 - Carefully push the grating clamp(A) into the open louvres of the grating.
 - Turn the locking screw and retract the grating clamp. The clamp grips a grating louvre and the holder is fixed in place.
 - To remove, turn the locking screw and pull out the grating clamp(A) completely.
 - To remove it, carefully pull the holder out of the grating.
 - Remove the protective film (B) from the adhesive side of the metal plate (round or rectangular) and press it onto the desired adhesive surface (e.g. back of mobile phone) for a few seconds.
 - The metal plate (B) can simply be inserted/stuck between the protective cover and the back of the mobile phone.

5. Warranty disclaimer

Hama GmbH & Co KG assumes no liability and provides no warranty for damage resulting from improper installation/mounting, improper use of the product or from failure to observe the operating instructions and/or safety notes.

D Bedienungsanleitung

Vielen Dank, dass Sie sich für ein Hama Produkt entschieden haben!
Nehmen Sie sich Zeit und lesen Sie die folgenden Anweisungen und Hinweise zunächst ganz durch. Bewahren Sie diese Bedienungsanleitung anschließend an einem sicheren Ort auf, um bei Bedarf darin nachschlagen zu können. Sollten Sie das Gerät veräußern, geben Sie diese Bedienungsanleitung an den neuen Eigentümer weiter.

1. Erklärung von Warnsymbolen und Hinweisen

Warnung



Wird verwendet, um Sicherheitshinweise zu kennzeichnen oder um Aufmerksamkeit auf besondere Gefahren und Risiken zu lenken.

Hinweis



Wird verwendet, um zusätzlich Informationen oder wichtige Hinweise zu kennzeichnen.

2. Packungsinhalt

- 1x Universal-Smartphone-Halter „Magnet“
- 2x Metallplatten (rund, rechteckig)
- diese Bedienungsanleitung

3. Sicherheitshinweise

- Verwenden Sie das Produkt ausschließlich für den dazu vorgesehenen Zweck.
- Schützen Sie das Produkt vor Schmutz, Feuchtigkeit und Überhitzung und verwenden Sie es nur in trockenen Umgebungen.
- Beim Einsatz des Produktes im Straßenverkehr gelten die Vorschriften der StVZO.
- Lassen Sie das Produkt nicht fallen und setzen Sie es keinen heftigen Erschütterungen aus.
- Entsorgen Sie das Verpackungsmaterial sofort gemäß den örtlich gültigen Entsorgungsvorschriften.
- Nehmen Sie keine Veränderungen am Produkt vor. Dadurch verlieren Sie jegliche Gewährleistungsansprüche.

Warnung – Magnete



- Bringen Sie keine EC - oder ähnliche Karten mit Magnetstreifen in die Nähe der Magneten. Die Daten auf den Magnetstreifen der Karten können beschädigt oder komplett gelöscht werden.
- Halten Sie Personen mit Herzschrittmachern von den Magneten fern. Die Magnete können die Funktion des Schrittmachers beeinträchtigen.

Warnung



- Beachten Sie, dass keine Komponenten, wie der Airbag, Sicherheitsbereiche, Bedienelemente, Instrumente, etc. oder die Sicht, verdeckt oder eingeschränkt sind.
- Lassen Sie sich auf der Fahrt mit einem Kraftfahrzeug oder Sportgerät nicht durch Ihr Produkt ablenken und achten Sie auf die Verkehrslage und Ihre Umgebung.

4. Montage



Hinweis

- Prüfen Sie vor der Montage der Halterung die Einbaumöglichkeiten in Ihrem Fahrzeug. Im Zweifelsfall ziehen Sie dazu die Betriebsanleitung des Fahrzeugs zu Rate oder wenden Sie sich an den Fahrzeughersteller.
 - Prüfen Sie die Tragfähigkeit der Lamellen, bevor Sie ein Endgerät in die Halterung einsetzen. Diese Einbauvariante wird nur für Endgeräte < 300 g empfohlen.
 - Wenden Sie im Umgang mit dem Produkt und bei der Montage niemals Gewalt oder hohe Kräfte an.
-
- Drehen Sie die Feststellschraube und fahren Sie die Lüftungsgitter-Klemme **(A)** vollständig heraus.
 - Schieben Sie die Lüftungsgitter-Klemme **(A)** vorsichtig in die geöffneten Lamellen des Lüftungsgitters.
 - Drehen Sie die Feststellschraube und fahren Sie die Lüftungsgitter-Klemme wieder ein. Dabei greift die Klemme nach einer Lüftungslamelle und die Halterung wird dadurch befestigt.
 - Zur Demontage drehen Sie die Feststellschraube und fahren Sie die Lüftungsgitter-Klemme **(A)** vollständig heraus.
 - Zur Demontage ziehen Sie den Halter vorsichtig aus dem Lüftungsgitter heraus.
 - Entfernen Sie die Schutzfolie **(B)** der Klebeseite der Metallplatte (rund oder rechteckig) und drücken Sie es einige Sekunden an der gewünschten Klebefläche (z. B. Rückseite Mobiltelefon) an.
 - Die Metallplatte **(C)** kann einfach zwischen der Schutzhülle und der Rückseite des Mobiltelefons eingelegt/ eingeklebt werden.

5. Haftungsausschluss

Die Hama GmbH & Co KG übernimmt keinerlei Haftung oder Gewährleistung für Schäden, die aus unsachgemäßer Installation, Montage und unsachgemäßem Gebrauch des Produktes oder einer Nichtbeachtung der Bedienungsanleitung und/oder der Sicherheitshinweise resultieren.

F Mode d'emploi

Nous vous remercions d'avoir choisi un produit Hama !
Veuillez prendre le temps de lire l'ensemble des remarques et consignes suivantes.
Veuillez conserver ce mode d'emploi à portée de main afin de pouvoir le consulter en cas de besoin. Transmettez-le au nouveau propriétaire avec l'appareil le cas échéant.

1. Explication des symboles d'avertissement et des remarques

Avertissement



Ce symbole est utilisé pour indiquer des consignes de sécurité ou pour attirer votre attention sur des dangers et risques particuliers.

Remarque



Ce symbole est utilisé pour indiquer des informations supplémentaires ou des remarques importantes.

2. Contenu de l'emballage

- 1 support universel pour smartphone "Magnet"
- 2 plaques métalliques (ronde, rectangulaire)
- Le présent mode d'emploi

3. Consignes de sécurité

- L'emploi du produit est exclusivement réservé à sa fonction prévue.
- Protégez le produit de toute saleté, humidité, surchauffe et utilisez-le uniquement dans des environnements secs.
- Lors de l'utilisation du produit dans la circulation routière, les dispositions de la législation routière s'appliquent.
- Protégez le produit des secousses violentes et évitez tout choc ou toute chute.
- Recyclez les matériaux d'emballage conformément aux prescriptions locales en vigueur.
- N'apportez aucune modification au produit. Toute modification vous ferait perdre vos droits de garantie.

Avertissement - Aimants



- Ne placez aucune carte à bande magnétique (carte bancaire ou similaire) à proximité des aimants. Les données des bandes magnétiques de cartes sont susceptibles d'être endommagées, voire entièrement supprimées.
- Veillez à ce qu'une personne portant un stimulateur cardiaque ne s'approche des aimants. Les aimants sont susceptibles d'influencer négativement le fonctionnement de stimulateurs cardiaques.

Avertissement



- Notez qu'aucun composant, tel que l'airbag, les zones de sécurité, les commandes, les instruments, etc. ou la visibilité, ne soit obstrué ou restreint.
- Ne vous laissez pas distraire par votre produit sur la route en voiture ou avec votre équipement sportif et soyez attentifs aux conditions de circulation et à votre environnement.

4. Installation

Remarque



- Avant de monter le support, vérifiez les options d'installation dans votre véhicule. En cas de doute, consulter le mode d'emploi du véhicule ou contacter le constructeur du véhicule.
 - Vérifiez la capacité portante des lamelles avant d'installer l'appareil dans le support. Ce type de montage est recommandé uniquement pour les appareils < 300 g.
 - Ne jamais utiliser la violence ou la force lors de la manipulation ou de la mise en place du produit.
- Tournez la vis de blocage et sortez complètement la fixation pour grille de ventilation **(A)**.
 - Glissez délicatement la fixation pour grille de ventilation **(A)** sur les lamelles ouvertes de la grille de ventilation.
 - Tournez la vis de blocage et réinsérez la fixation pour grille de ventilation. La fixation s'accroche alors à une lamelle de ventilation et le support est ainsi fixé.
 - Pour le démontage, tournez la vis de blocage et sortez complètement la fixation pour grille de ventilation **(A)**.
 - Pour le démontage, tirez délicatement le support pour le sortir de la grille de ventilation.
 - Retirez le film de protection **(B)** de la face adhésive de la plaque métallique (ronde ou rectangulaire) et appuyez-la quelques secondes sur la surface souhaitée (par ex. dos du téléphone portable).
 - La plaque métallique **(C)** peut être facilement insérée/collée entre la coque de protection et le dos du téléphone portable.

5. Exclusion de responsabilité

La société Hama GmbH & Co KG décline toute responsabilité en cas de dommages provoqués par une installation, un montage ou une utilisation non conformes du produit ou encore provoqués par le non-respect des consignes du mode d'emploi et/ou des consignes de sécurité.

E Instrucciones de uso

Gracias por adquirir un producto de Hama.

Lea primero las siguientes instrucciones e indicaciones. Después, guarde estas instrucciones de manejo en un lugar seguro para poder consultarlas cuando sea necesario. Si vende el aparato, entregue estas instrucciones de manejo al nuevo propietario.

1. Explicación de los símbolos de aviso y de las indicaciones

Advertencia



Se utiliza para identificar indicaciones de seguridad o para llamar la atención sobre peligros y riesgos especiales.

Nota



Se utiliza para indicar información adicional o indicaciones importantes.

2. Contenido del paquete

- 1x soporte universal para smartphone "Magnet"
- 2x placas metálicas (redonda, rectangular)
- Este manual de instrucciones

3. Indicaciones de seguridad

- Utilice el producto exclusivamente para el fin previsto.
- Proteja el producto de la suciedad, la humedad y el sobrecalentamiento y utilícelo solo en entornos secos.
- Tenga en cuenta al utilizar el producto las disposiciones y leyes locales vigentes para el tráfico rodado.
- No deje caer el producto ni lo someta a sacudidas fuertes.
- Deseche el material de embalaje de conformidad con las normativas locales vigentes en materia de eliminación de desechos.
- No realice cambios en el producto. Esto conllevaría la pérdida de todos los derechos de la garantía.

Advertencia - Magnetismo



- No aproxime al imán ninguna tarjeta, de débito o similar, con banda magnética. Los datos de las tiras magnéticas de las tarjetas pueden sufrir deterioros o incluso borrarse por completo.
- Las personas con marcapasos deben mantenerse alejadas de los imanes. Los imanes pueden afectar al funcionamiento del marcapasos.

Advertencia



- Asegúrese de que ni la vista ni ningún componente, como airbag, áreas de seguridad, elementos de manejo, instrumentos, etc., se verán tapados o limitados.
- No permite que su producto le distraiga si, por ejemplo, está conduciendo un automóvil o usando equipos deportivos, y preste atención al tráfico y el entorno que le rodea.

4. Montaje



Nota

- Antes de montar el soporte, compruebe las posibilidades de instalación en su vehículo. En caso de duda, consulte el manual de instrucciones del vehículo o póngase en contacto con el fabricante del mismo.
 - Compruebe la capacidad de carga de las láminas de la rejilla antes de insertar el terminal en el soporte. Esta variante de instalación sólo se recomienda para terminales de menos de 300 g.
 - No fuerce nunca el producto durante su manejo o montaje.
- Gire el tornillo de fijación y extraiga completamente la abrazadera de la rejilla de ventilación **(A)**.
 - Deslice con cuidado la abrazadera de la rejilla de ventilación **(A)** sobre las láminas abiertas de la rejilla.
 - Gire el tornillo de fijación y vuelva a introducir la abrazadera de la rejilla de ventilación. La abrazadera se agarra a una rejilla de ventilación y el soporte se fija de esta forma.
 - Para el desmontaje, gire el tornillo de fijación y extraiga completamente la abrazadera de la rejilla de ventilación **(A)**.
 - Para el desmontaje, tire con cuidado del soporte para sacarlo de la rejilla de ventilación.
 - Retire la película protectora **(A)** del lado adhesivo de la placa metálica (redonda o rectangular) y presione unos segundos en la superficie adhesiva deseada (p. ej., parte posterior del teléfono móvil).
 - La placa metálica **(B)** se puede insertar/pegar fácilmente entre la funda protectora y la parte posterior del teléfono móvil.

5. Exclusión de responsabilidad

La empresa Hama GmbH & Co KG no se responsabiliza ni concede garantía alguna por los daños que se deriven de una instalación, montaje o manejo incorrectos del producto o por la inobservancia de las instrucciones de uso o de las indicaciones de seguridad.

Hartelijk dank dat u voor een product van Hama hebt gekozen!
Neem de tijd om de volgende aanwijzingen en instructies volledig door te lezen.
Berg deze gebruiksaanwijzing vervolgens op een goede plek op zodat u hem als naslagwerk kunt gebruiken. Mocht u het apparaat verkopen, geeft u dan ook deze gebruiksaanwijzing aan de nieuwe eigenaar.

1. Verklaring van waarschuwingssymbolen en instructies

Waarschuwing



Wordt gebruikt om veiligheidsinstructies te markeren of om op bijzondere gevaren en risico's te attenderen.

Aanwijzing



Wordt gebruikt om extra informatie of belangrijke aanwijzingen te markeren.

2. Inhoud van de verpakking

- 1x universele smartphonehouder "Magnet"
- 2x metalen plaatje (rond, rechthoekig)
- deze gebruiksaanwijzing

3. Veiligheidsinstructies

- Gebruik het product alleen voor het beoogde doel.
- Bescherm het product tegen vuil, vocht en oververhitting en gebruik het alleen in droge omgevingen.
- Let erop dat bij gebruikmaking van het product de in het wegverkeer geldende lokale voorschriften van het wegverkeersreglement m.b.t. technische eisen en rijvaardigheidseisen gelden.
- Laat het product niet vallen en stel het niet bloot aan zware schokken of stoten.
- Voer het verpakkingsmateriaal direct en overeenkomstig de lokaal geldende afvoervoorschriften af.
- Verander niets aan het product. Daardoor vervalt elke aanspraak op garantie.

Waarschuwing – magneet



- Geen creditcards of soortgelijke kaarten met een magneetstrip in de buurt van de magneet houden. De gegevens op de magneetstrook van de kaarten kunnen beschadigd raken of compleet worden gewist.
- Personen met geïmplanteerde medische apparaten (pacemakers) dienen uit de buurt van de magneten te blijven. De magneten kunnen het functioneren van de pacemaker negatief beïnvloeden.

Waarschuwing



- Let erop dat geen componenten, zoals de airbag, andere veiligheidsvoorzieningen, bedieningselementen, instrumenten, enz., of het vrije zicht, bedekt of beperkt zijn.
- Laat u niet door het product afleiden tijdens het autorijden of sporten en let op de verkeerssituatie en uw omgeving.

4. Montage

Aanwijzing



- Controleer de installatie-opties in uw voertuig voordat u de houder monteert. Raadpleeg bij twijfel de gebruiksaanwijzing van het voertuig of neem contact op met de voertuigfabrikant.
 - Controleer het draagvermogen van de lamellen voordat u een eindapparaat in de houder plaatst. Deze inbouwvariant wordt alleen aanbevolen voor eindapparaten <300 g.
 - Tijdens de omgang met en bij de montage van het product nooit geweld of grote krachten gebruiken.
- Draai aan de borgschroef en trek de klem van de ventilatieroosterhouder **(A)** volledig uit.
 - Schuif de ventilatieroosterhouder **(A)** voorzichtig in de open lamellen van het ventilatierooster.
 - Draai aan de borgschroef en trek de klem van de ventilatieroosterhouder weer in. De klem grijpt om een ventilatielamel en de houder wordt vastgezet.
 - Om te verwijderen, draait u de borgschroef en trekt u de klem van de klem van ventilatieroosterhouder **(A)** er volledig uit.
 - Voor demontage trekt u de houder voorzichtig uit het ventilatierooster.
 - Verwijder de beschermfolie **(B)** van de plakzijde van het metalen plaatje (rond of rechthoekig) en druk het enkele seconden op het gewenste plakvlak (bijvoorbeeld de achterkant van de mobiele telefoon).
 - Het metalen plaatje **(C)** kan eenvoudig tussen de beschermhoes en de achterkant van de mobiele telefoon worden geplaatst/gelijmd.

5. Uitsluiting aansprakelijkheid

Hama GmbH & Co KG is niet aansprakelijk voor en verleent geen garantie op schade die het gevolg is van ondeskundige installatie, montage en ondeskundig gebruik van het product of het niet in acht nemen van de handleiding en/of veiligheidsinstructies.

I Istruzioni per l'uso

Grazie per avere acquistato un prodotto Hama!

Prima del montaggio, si prega di prendersi il tempo necessario per leggere le istruzioni e le informazioni descritte di seguito. Custodire quindi il presente libretto in un luogo sicuro e consultarlo qualora si renda necessario. In caso di cessione dell'apparecchio, consegnare anche il presente libretto al nuovo proprietario.

1. Spiegazione dei simboli di avvertenza e delle istruzioni

Attenzione



Contraddistingue le istruzioni di sicurezza o richiama l'attenzione su particolari rischi e pericoli.

Nota



Contraddistingue informazioni supplementari o indicazioni importanti.

2. Contenuto della confezione

- 1 supporto per smartphone universale "Magnet"
- 2 piastrine metalliche (rotonda, rettangolare)
- Il presente libretto di istruzioni

3. Istruzioni di sicurezza

- Utilizzare il prodotto esclusivamente per lo scopo previsto.
- Proteggere il prodotto dallo sporco, dall'umidità e dal surriscaldamento e utilizzarlo soltanto in ambienti asciutti.
- Utilizzare il prodotto in auto attenendosi alle disposizioni vigenti del codice della strada.
- Non far cadere il prodotto e non esporlo a urti.
- Smaltire immediatamente il materiale d'imballaggio in conformità alle prescrizioni locali vigenti.
- Non apportare modifiche al prodotto. In tal caso decadono i diritti di garanzia.

Attenzione – Campi magnetici



- Non avvicinare alle calamite bancomat o schede simili dotate di striscia magnetica. I dati in essa contenuti possono venire danneggiati o andare persi.
- Non fare avvicinare i portatori di pacemaker al prodotto. I magneti in esso integrati possono influire sul corretto funzionamento del pacemaker stesso.

Attenzione



- Fare attenzione che il prodotto non copra o limiti la vista o i componenti, quali airbag, zone di sicurezza, elementi di comando, strumenti ecc.
- Non farsi distrarre dal prodotto durante la guida del veicolo o l'uso di un attrezzo sportivo e fare attenzione alla circolazione stradale e all'ambiente circostante.

4. Montaggio



Nota

- Prima di effettuare il montaggio verificare le possibilità di installazione del supporto nel proprio veicolo. In caso di dubbio, consultare il libretto di istruzioni del veicolo o rivolgersi al concessionario.
 - Prima di riporre lo smartphone nel supporto, verificare la portata delle alette. Il presente modello è consigliato soltanto per smartphone di peso < 300 g.
 - Maneggiare e montare il prodotto senza fare in nessun caso uso della forza.
- Ruotare la vite di fissaggio e aprire completamente il morsetto da applicare alla bocchetta di ventilazione **(A)**.
 - Spingere il morsetto **(A)** nelle lamelle aperte della bocchetta di ventilazione con la dovuta cautela.
 - Ruotare la vite di fissaggio e stringere il morsetto. Il morsetto si aggancia a una lamella e il supporto viene fissato in posizione.
 - Per lo smontaggio, ruotare la vite di fissaggio e aprire completamente il morsetto **(A)**.
 - Per rimuoverlo, estrarre attentamente il supporto dalla bocchetta di ventilazione.
 - Rimuovere la pellicola protettiva **(B)** dal lato adesivo della piastrina metallica (rotonda o rettangolare) e applicare quest'ultima sul punto desiderato (ad es. lato posteriore del telefono) premendovela per alcuni secondi.
 - La piastrina metallica **(C)** può essere semplicemente applicata tra la cover e il lato posteriore del telefono.

5. Esclusione di garanzia

Hama GmbH & Co KG declina ogni responsabilità per danni dovuti al montaggio o all'utilizzo scorretto del prodotto, nonché alla mancata osservanza delle istruzioni d'uso e/o di sicurezza.

Dziękujemy za zakup produktu firmy Hama!

Prosimy poświęcić czas na przeczytanie niniejszej instrukcji i podanych informacji w całości. Instrukcję należy przechowywać w bezpiecznym miejscu, aby móc z niej korzystać w przyszłości. W przypadku odsprzedaży urządzenia należy przekazać nowemu właścicielowi również instrukcję obsługi.

1. Objasnienie symboli ostrzegawczych i wskazówek

Ostrzeżenie



Niniejszy symbol stosuje się do wskazania zaleceń dotyczących bezpieczeństwa lub w celu zwrócenia uwagi na konkretne zagrożenia i niebezpieczeństwa.

Wskazówka



Niniejszy symbol wskazuje na dodatkowe informacje i istotne uwagi.

2. Zawartość opakowania

- 1x uniwersalny uchwyt na smartfon „Magnes”
- 2x metalowe płytki (okrągła, prostokątna)
- Niniejsza instrukcja obsługi

3. Wskazówki dotyczące bezpieczeństwa

- Stosować produkt wyłącznie zgodnie z przewidzianym przeznaczeniem.
- Chronić produkt przed zanieczyszczeniami, wilgocią i przegrzaniem. Korzystać z produktu wyłącznie w suchych pomieszczeniach.
- Stosowanie produktu w ruchu drogowym podlega obowiązującym lokalnym przepisom i ustawom o ruchu drogowym.
- Nie upuszczać produktu i nie narażać go na silne wstrząsy.
- Opakowanie należy niezwłocznie usunąć zgodnie z lokalnymi przepisami dotyczącymi utylizacji.
- Nie wolno w żaden sposób modyfikować produktu. Spowoduje to utratę prawa z tytułu gwarancji.

Ostrzeżenie – magnesy



- Nie należy umieszczać kart bankomatowych ani innych kart z paskiem magnetycznym w pobliżu magnesów. Dane zapisane na pasku magnetycznym mogą ulec uszkodzeniu lub całkowitemu skasowaniu.
- Osoby noszące rozruszniki serca nie powinny przebywać w pobliżu magnesów. Magnesy mogą zakłócać działanie rozrusznika serca.

Ostrzeżenie



- Uważać, aby żadne komponenty, jak poduszki powietrzne, strefy bezpieczeństwa, elementy obsługi, instrumenty itp., nie były zakryte oraz aby nie była ograniczona widoczność.
- Nie pozwolić, aby produkt rozpraszał uwagę podczas jazdy samochodem lub na sprzęcie sportowym i zwracać uwagę na sytuację na drodze i otoczenie.

4. Montaż

Wskazówka



- Przed zamontowaniem uchwytu sprawdzić możliwości montażu w swoim pojeździe. W razie wątpliwości skorzystać z instrukcji obsługi pojazdu lub zwrócić się do producenta pojazdu.
 - Przed montażem urządzenia końcowego w uchwycie sprawdzić wytrzymałość płytek kratki. Ten wariant montażu jest zalecany tylko dla urządzeń końcowych <300 g.
 - Przy montażu i obsłudze produktu nigdy nie używać nadmiernej siły.
- Wykręcić śrubę ustalającą i całkowicie wysunąć zacisk kratki wentylacyjnej (**A**).
 - Ostrożnie wsunąć zacisk kratki wentylacyjnej (**A**) w otwarte lamele kratki wentylacyjnej.
 - Wkręcić śrubę ustalającą i ponownie wsunąć zacisk kratki wentylacyjnej. Zacisk chwyta lamelę kratki wentylacyjnej, co powoduje zamocowanie uchwytu.
 - W celu demontażu wykręcić śrubę ustalającą i całkowicie wysunąć zacisk kratki wentylacyjnej (**A**).
 - W celu zdemontowania wyciągnąć ostrożnie uchwyt z kratki wentylacyjnej.
 - Usunąć folię ochronną (**B**) ze strony z klejem metalowej płytki (okrągłej lub prostokątnej) i docisnąć ją na kilka sekund do żądanej powierzchni (np. tyłu telefonu).
 - Metalową płytkę (**C**) można łatwo włożyć/wkleić między etui ochronnym a tylną stroną telefonu.

5. Wyłączenie odpowiedzialności z tytułu gwarancji

Hama GmbH & Co KG nie ponosi odpowiedzialności i nie udziela żadnej gwarancji z tytułu szkód wynikających z niewłaściwego montażu, instalacji, niewłaściwego użytkowania urządzenia ani z tytułu szkód wynikających z postępowania niezgodnie z instrukcją obsługi i wskazówkami bezpieczeństwa.

Köszönjük, hogy Hama terméket választott!

Szánjon rá időt, és első teendőként olvassa el végig az alábbi utasításokat és megjegyzéseket. A későbbiekben tartsa biztonságos helyen ezt az útmutatót, hogy szükség esetén bármikor használhassa referenciaként. Ha eladja ezt a terméket, vele együtt adja tovább ezt az útmutatót is az új tulajdonosnak.

1. Figyelmeztető jelzések és megjegyzések magyarázata

Figyelmeztetés



A biztonsági utasítások jelölésére használjuk, illetve hogy felhívjuk a figyelmet a különleges veszélyekre és kockázatokra.

Megjegyzés



Akkor használjuk, ha kiegészítő információkat közlünk, vagy fontos tudnivalókra hívjuk fel a figyelmet.

2. A csomag tartalma

- 1 db „mágneses” univerzális okostelefon-tartó
- 2 db fémlemez (kerek, négyzetes)
- a jelen használati útmutató

3. Biztonsági utasítások

- A terméket kizárólag a rendeltetési céljára használja.
- Óvja a terméket szennyeződéstől, nedvességtől és túlmelegedéstől, és kizárólag száraz környezetben használja.
- A termék alkalmazása során vegye figyelembe a közúti közlekedésre vonatkozó helyi előírásokat és jogszabályokat.
- Ne ejtse le a terméket és ne tegye ki erős rázkódásnak.
- Azonnal selejtezze le a csomagolóanyagot a helyileg érvényes hulladékkezelési előírások szerint.
- Ne végezzen semmilyen módosítást a terméken. Ebben az esetben minden garanciaigény megszűnik.

Figyelmeztetés – mágnesek



- Ne tegyen a mágnes közelébe EC- vagy egyéb, mágnescsikkal ellátott kártyát. A kártya mágnescsíkján lévő adatok megsérülhetnek vagy teljesen törlődhetnek.
- Szívritmus-szabályzót viselő személyeket tartson távol a mágnesektől. A mágnesek negatívan befolyásolhatják a szívritmus-szabályzó működését.

Figyelmeztetés



- Ügyeljen arra, hogy a komponensek, mint a légszák, a biztonsági zónák, a műszerek stb. vagy a kilátás ne legyen takart vagy korlátozott.
- Ne hagyja, hogy gépjárművel vagy sporteszközzel való utazása közben a termék elterelje a figyelmét a közlekedési helyzetről és a környezetről.

4. Felszerelés



Megjegyzés

- Ellenőrizze a tartó beszerelése előtt, hogy az rögzíthető/használható-e a saját járművében. Kétely esetén használja saját járművének használati útmutatóját segítségként, vagy forduljon a jármű gyártójához.
 - A végkészülék tartóba helyezése előtt ellenőrizze a lamellák teherbírását. Az adott termékváltozat a max. 300 g súlyú végkészülékekhez javasolt.
 - A termék használata közben és a szerelésnél ne alkalmazzon erőszakot vagy túlzott erőfeszítést.
- Forgassa el a rögzítőcsavart, és húzza ki teljesen a szellőzőrács-kapcsot **(A)**.
 - Tolja a szellőzőrács-kapcsot **(A)** óvatosan a nyitott szellőzőrács lamellák közé.
 - Forgassa el a rögzítőcsavart, és tolja vissza a szellőzőrács-kapcsot. Ennek során a kapocs megragadja az egyik szellőző lamellát, és a tartó rögzítődik.
 - A szétszereléshez forgassa el a rögzítőcsavart, és húzza ki teljesen a szellőzőrács-kapcsot **(A)**.
 - A leszereléshez óvatosan húzza ki a tartót a szellőzőrácsok közül.
 - Távolítsa el a (kerek vagy négyzetes) fémlemez öntapadó felületének védőfóliáját **(B)**, és nyomja meg néhány másodpercig a kívánt ragasztófelületen (pl. a mobiltelefon hátoldalán).
 - A fémlemez **(C)** könnyen beilleszthető/beragasztható a mobiltelefon védőburkolata és hátlapja közé.

5. Szavatosság kizárása

A Hama GmbH & Co KG semmilyen felelősséget vagy szavatosságot nem vállal a termék szakszerűtlen telepítéséből, szereléséből és szakszerűtlen használatából, vagy a használati útmutató és/vagy a biztonsági utasítások be nem tartásából eredő károkért.

Vă mulțumim pentru faptul că v-ați decis în favoarea unui produs Hama!
Acordați-vă timp și citiți mai întâi integral următoarele instrucțiuni și indicații. După aceea, păstrați acest manual într-un loc sigur, pentru referințe ulterioare. În cazul în care doriți să înstrăinați aparatul, transmiteți aceste instrucțiuni de utilizare noului proprietar.

1. Explicarea simbolurilor de avertizare și a indicațiilor

Avertizare



Se folosește pentru a marca informații de siguranță sau pentru a atrage atenția asupra pericolelor și riscurilor speciale.

Indicație



Se folosește pentru a marca informații suplimentare sau indicații importante.

2. Conținutul ambalajului

- 1x suport universal de smartphone „Magnet”
- 2x plăci metalice (rotunde, dreptunghiulare)
- Aceste instrucțiuni de utilizare

3. Instrucțiuni de siguranță

- Utilizați produsul numai pentru scopul prevăzut pentru acesta.
- Protejați produsul de murdărie, umiditate și supraîncălzire și utilizați-l numai în medii uscate.
- La folosirea produsului trebuie respectate regulamentele și legile locale aplicabile pentru traficul rutier.
- Nu lăsați produsul să cadă și nici nu îl expuneți unor vibrații puternice.
- Eliminați ambalajele imediat, conform prescripțiilor locale valabile de eliminare a deșeurilor.
- Nu aduceți modificări produsului. Acest lucru va anula orice cerere de garanție.

Avertizare – Magneti



- Nu plasați carduri de credit sau similare cu fâșie magnetică în apropierea magnetilor. Datele de pe benzile magnetice ale cardurilor pot fi deteriorate sau șterse complet.
- Persoanele cu stimulatoare cardiace nu au voie să se apropie de magneti. Magnetii pot influența negativ funcționarea stimulatorului cardiac.

Avertizare



- Vă rugăm să țineți seama ca nici un component precum airbag-ul, componentele de siguranță, elementele de comandă, instrumentele sau vizibilitatea să fie acoperite sau reduse.
- Nu permiteți să vi se distragă atenția de către produs pe parcursul deplasării cu un autovehicul sau echipament sport și acordați atenție situației traficului și mediului.

4. Montajul



Indicație

- Înainte de a efectua montajul, verificați posibilitățile de montare în vehiculul dvs. În caz de dubiu, consultați manualul de utilizare al vehiculului dvs. sau adresați-vă producătorului vehiculului.
 - Verificați capacitatea portantă a lamelelor înainte de a introduce un terminal în suport. Această variantă de montare este recomandată numai pentru terminalele < 300 g.
 - Nu folosiți forța și nici nu aplicați forțe mari la montaj sau întrebuințarea produsului.
- Rotiți șurubul de blocare și extindeți complet clema grilajului de ventilație **(A)**.
 - Împingeți cu atenție clema grilajului de ventilație **(A)** în lamelele deschise ale grilajului de ventilație.
 - Rotiți șurubul de blocare și extindeți retrageți clema grilajului de ventilație. Clema prinde o lamelă de ventilație, iar suportul este fixat în poziție.
 - Pentru demontare, rotiți șurubul de blocare și extindeți complet clema grilajului de ventilație **(A)**.
 - Pentru demontare, trageți cu atenție suportul din grilajul de ventilație.
 - Îndepărtați folia de protecție **(B)** de pe partea adezivă a plăcii metalice (rotundă sau dreptunghiulară) și apăsați-o timp de câteva secunde pe suprafața adezivă dorită (de exemplu, partea din spate a telefonului mobil).
 - Placa metalică **(C)** poate fi introdusă/lipită cu ușurință între husa de protecție și partea din spate a telefonului mobil.

5. Declinarea responsabilității

Hama GmbH & Co KG nu își asumă nicio răspundere sau nu oferă nicio garanție pentru daune rezultate din instalarea, asamblarea și utilizarea necorespunzătoare a produsului sau nerespectarea instrucțiunilor de utilizare și/sau a instrucțiunilor de siguranță.

Děkujeme, že jste si vybrali výrobek Hama!

Najděte si čas a přečtěte si nejprve následující pokyny a upozornění. Uchovejte tento návod k použití v dosahu na bezpečném místě, abyste do něj mohli v případě potřeby nahlédnout. Pokud výrobek prodáte, předejte tento návod k obsluze novému majiteli.

1. Vysvětlení výstražných symbolů a pokynů

Výstraha



Používá se k označení bezpečnostních upozornění nebo k upozornění na zvláštní nebezpečí a rizika.

Upozornění



Používá se k označení dalších informací nebo důležitých pokynů.

2. Obsah balení

- 1x univerzální držák smartphonu "Magnet"
- 2x kovové desky (kulaté, pravouhlé)
- tento návod k použití

3. Bezpečnostní pokyny

- Výrobek používejte výlučně k účelu, ke kterému byl stanoven.
- Chraňte výrobek před znečištěním, vlhkostí a přehřátím a používejte ho pouze v suchém prostředí.
- Při použití výrobku v silničním provozu dodržujte platné předpisy a pravidla silničního provozu.
- Zabraňte pádu výrobku a výrobek nevystavujte silným otřesům.
- Obalový materiál likvidujte ihned podle platných místních předpisů o likvidaci.
- Na výrobku neprovádějte žádné změny. Ztratíte tím jakékoli nároky na záruční plnění.

Varování – Magnety



- Do blízkosti magnetu se nesmí dostat karty EC ani jiné podobné karty s magnetickým proužkem. Může dojít k poškození nebo úplnému vymazání dat na magnetickém proužku karty.
- Osoby s kardiostimulátorem se nesmí dostat do blízkosti magnetů. Magnety mohou negativně ovlivnit funkci kardiostimulátoru.

Výstraha



- Dbejte na to, aby nebyly zakryty nebo omezeny žádné komponenty jako je airbag, bezpečnostní zóny, ovládací prvky, přístroje, atd. nebo výhled.
- Při jízdě s motorovým vozidlem nebo sportovním zařízením se nenechejte rozptýlit vašim produktem a věnujte pozornost dopravní situaci a okolí.

4. Montáž

Upozornění



- Před montáží držáku prověřte možnosti montáže ve svém vozidle. V případě pochybností k tomu vyhledejte návod k provozu vozidla nebo se obraťte na výrobce vozidla.
 - Zkontrolujte nosnost lamel předtím, než do držáku vložíte koncový přístroj. Tato varianta montáže se doporučuje pouze pro koncové přístroje < 300 g.
 - Při manipulaci s výrobkem nebo při montáži nikdy nepoužívejte násilí nebo velkou sílu.
-
- Otočte zajišťovacím šroubem a úplně vysuňte svorku větrací mřížky (**A**).
 - Opatrně zasuňte svorku větrací mřížky (**A**) do otevřených lamel větrací mřížky.
 - Otočte pojistným šroubem a znovu zasuňte svorku větrací mřížky. Svorka svírá ventilační lamelu a držák je tak zajištěn.
 - Pro demontáž otočte pojistným šroubem a úplně vysuňte svorku větrací mřížky (**A**).
 - Pro demontáž držák opatrně vytáhněte z větrací mřížky ven.
 - Odstraňte ochrannou fólii (**B**) lepicí strany kovové desky (kulaté nebo pravoúhlé) a přitiskněte po dobu několika sekund na požadované lepicí ploše (např. zadní strana mobilního telefonu).
 - Kovová deska (**C**) může být snadno vložena/vlepena mezi ochranné pouzdro a zadní stranu mobilního telefonu.

5. Vyloučení záruky

Společnost Hama GmbH & Co KG nepřebírá žádnou odpovědnost nebo záruku za škody vzniklé neodbornou instalací, montáží a neodborným použitím výrobku nebo nedodržováním návodu k použití a/nebo bezpečnostních pokynů.

Ďakujeme, že ste sa rozhodli pre výrobok Hama!
Vyhradte si čas na úplné prečítanie všetkých nasledujúcich pokynov a upozornení.
Uchovajte tento návod na obsluhu pre prípadné budúce použitie. Pokiaľ zariadenie predáte, odovzdajte tento návod na obsluhu novému majiteľovi.

1. Vysvetlenie výstražných symbolov a upozornení

Výstraha



Tento symbol označuje bezpečnostné upozornenia, ktoré poukazujú na určité riziká a nebezpečenstvá.

Upozornenie



Tento symbol označuje dodatočné informácie alebo dôležité poznámky.

2. Obsah balenia

- 1x univerzálny držiak smartfónu "Magnet"
- 2x kovové doštičky (okružle, obdĺžnikové)
- Tento návod na použitie

3. Bezpečnostné upozornenia

- Výrobok používajte iba na účel, pre ktorý je určený.
- Výrobok chráňte pred znečistením, vlhkosťou a prehriatím. Používajte ho iba v suchom prostredí.
- Pri použití výrobku dodržiavajte platné predpisy a pravidlá cestnej premávky.
- Výrobok chráňte pred pádmi a nevystavujte ho silným otrasom.
- Obalový materiál hneď zlikvidujte podľa platných miestnych predpisov o likvidácii.
- Na výrobku nevykonávajte žiadne zmeny. V dôsledku toho stratíte akékoľvek nároky na záruku.

Výstraha – magnety



- Do blízkosti magnetu neumiestňujte EC karty alebo podobné karty s magnetickými prúžkami. Údaje na magnetických prúžkoch týchto kariet by sa mohli poškodiť alebo kompletne vymazať.
- Osoby s kardiostimulátormi by sa mali zdržovať mimo dosahu magnetov. Magnety môžu negatívne ovplyvniť funkciu kardiostimulátora.

Výstraha



- Dbajte na to, aby neboli zakryté alebo obmedzené žiadne komponenty, ako je airbag, bezpečnostné a ovládacie prvky, zobrazovacie prístroje a pod., alebo výhľad.
- Dbajte na to, aby vás tento výrobok nerozptyľoval počas jazdy autom alebo na športovom zariadení a všímajte si dopravnú situáciu a svoje okolie.

4. Montáž



Upozornenie

- Pred namontovaním držiaka skontrolujte možnosti inštalácie vo svojom vozidle. V prípade pochybností si vyhľadajte potrebné informácie v návode na obsluhu vozidla alebo sa obráťte na výrobcu vozidla.
 - Pred osadením koncového zariadenia na držiak skontrolujte nosnosť lamiel. Tento variant inštalácie sa odporúča iba pre koncové zariadenia <300 g.
 - Pri manipulácii s výrobkom a pri montáži nikdy nepoužívajte veľkú silu.
- Otočte poistnú skrutku a úplne vysuňte svorku ventilačnej mriežky **(A)**.
 - Opatrne zasunúť svorku vetracej mriežky **(A)** do otvorených lamiel vetracej mriežky.
 - Otočte poistnú skrutku a zasunúť svorku vetracej mriežky. Pritom svorka uchopí vetraciu lamelu a držiak sa upevní.
 - Pri demontáži otočte poistnú skrutku a úplne vysuňte svorku ventilačnej mriežky **(A)**.
 - Pri demontáži držiak opatrne vyťahujte z vetracej mriežky.
 - Odstráňte ochrannú fóliu **(B)** z lepiacej strany kovovej doštičky (okružlej alebo obdĺžnikovej) a pritlačte ju na niekoľko sekúnd na požadovanú lepenú plochu (napr. zadnú stranu mobilného telefónu).
 - Kovová doštička **(C)** sa dá jednoducho vložiť/nalepiť medzi ochranné puzdro a zadnú stranu mobilného telefónu.

5. Vylúčenie zodpovednosti

Hama GmbH & Co KG nepreberá žiadnu zodpovednosť a neposkytuje záruky za škody vyplývajúce z neodbornej inštalácie, montáže alebo neodborného používania výrobku alebo z nerešpektovania návodu na obsluhu a/alebo bezpečnostných upozornení.

Zahvaljujemo se vam, da ste izbrali izdelek Hama!

Vzemite si čas in natančno preberite navodila ter opombe. Navodila za uporabo shranite na varnem mestu za poznejšo uporabo. Če izdelek nameravate prodati, mu priložite navodila za uporabo.

1. Razlaga opozorilnih znakov in opomb

Opozorilo



Uporablja se za označevanje varnostnih navodil ali za opozarjanje na posebne nevarnosti in tveganja.

Opomba



Uporablja se za označevanje dodatnih informacij ali pomembnih opomb.

2. Vsebina paketa

- 1 x univerzalno držalo za pametni telefon »Magnet«
- 2 x kovinska plošča (okrogla, pravokotna)
- predmetna navodila za uporabo

3. Varnostni napotki

- Izdelek uporabljajte samo za predvideni namen.
- Izdelek zaščitite pred umazanijo, vlago in pregrevanjem ter ga uporabljajte samo v suhem okolju.
- Pri uporabi izdelka v cestnem prometu veljajo predpisi Pravilnika o dovoljenjih v cestnem prometu (StVZO).
- Izdelek naj vam ne pade na tla in ga ne izpostavljajte močnim udarcem.
- Embalažni material zavržite takoj v skladu z lokalno veljavnimi predpisi o odstranjevanju odpadkov.
- Ne spreminjajte Izdelka. V tem primeru garancija več ne velja.

Opozorilo - Magneti



- Kartic EC ali podobnih kartic z magnetnimi trakovi ne približujte magnetom. Podatki na magnetnih trakovih kartic se lahko poškodujejo ali popolnoma izbrišejo.
- Osebe s srčnim spodbujevalnikom naj se ne približujejo magnetom. Magneti lahko vplivajo na delovanje srčnega spodbujevalnika.

Opozorilo



- Pazite, da ne zakrijete ali omejite sestavnih delov, kot so zračna blazina, varnostna območja, upravljalni elementi, instrumenti itd., ali pogleda.
- Med vožnjo v motornem vozilu ali s športno opremo ne odvracajte pozornosti od prometnih razmer in okolice.

4. Namestitev



Opomba

- Pred namestitvijo nosilca preverite možnosti namestitve v vozilu. Če ste v dvomih, preberite navodila za uporabo vozila ali se obrnite na proizvajalca vozila.
 - Preden vstavite končno napravo v nosilec, preverite nosilnost lamel. Ta različica namestitve je priporočljiva samo za končne naprave, ki so lažje od 300 g.
 - Pri ravnanju z izdelkom in med namestitvijo izdelka nikoli ne bodite nasilni oziroma ne uporabite prekomerne sile.
-
- Obrnite pritrdilni vijak in v celoti izvlecite objemko prezračevalne reže **(A)**.
 - Objemko prezračevalne rešetke **(A)** previdno potisnite v odprte lamele prezračevalne reže.
 - Obrnite pritrdilni vijak in znova uvlecite objemko prezračevalne reže. Objemka pri tem objame lamelo prezračevalne reže in nosilec je pritrjen na mesto.
 - Za odstranitev obrnite pritrdilni vijak in v celoti izvlecite objemko prezračevalne reže **(A)**.
 - Če želite odstraniti nosilec, ga previdno izvlecite iz prezračevalne reže.
 - Odstranite zaščitno folijo **(B)** z lepilne strani kovinske ploščice (okrogle ali pravokotne) in ploščico pritisnite na mesto, kamor jo želite namestiti (npr. na zadnjo stran mobilnega telefona), ter jo držite nekaj sekund.
 - Kovinsko ploščico **(C)** lahko preprosto vstavite/prilepite med zaščitni ovitek in hrbtno stran mobilnega telefona.

5. Izjava o omejitvi odgovornosti

Podjetje Hama GmbH & Co KG ne prevzema nobene odgovornosti ali jamstva za škodo, ki bi nastala zaradi nepravilne namestitve, montaže, nepravilne uporabe izdelka ali neupoštevanja navodil za uporabo in/ali varnostnih navodil.

Muito obrigado por se ter decidido por este produto Hama!

Antes de utilizar o produto, leia atentamente todas as indicações e observações deste manual. Em seguida, guarde as instruções de uso num local seguro, para as poder consultar sempre que necessário. Se transferir o produto para um novo proprietário, entregue também este manual de instruções.

1. Explicação dos símbolos de aviso e das observações

Aviso



Este símbolo é utilizado para identificar informações de segurança ou para chamar a atenção para perigos e riscos especiais.

Nota



Este símbolo é utilizado para identificar informações de segurança adicionais ou para assinalar observações importantes.

2. Conteúdo da embalagem

- 1x Suporte universal para smartphone "Magnet"
- 2x placas de metal (redondas, retangulares)
- Este manual de instruções

3. Instruções de segurança

- Utilize o produto exclusivamente para o fim a que se destina.
- Proteja o produto da sujidade, da humidade e do sobreaquecimento, e utilize-o unicamente em ambientes secos.
- Ao utilizar o produto, observe os regulamentos e a legislação nacionais em vigor para a circulação rodoviária.
- Nunca deixe cair o produto, nem o submeta a choques fortes.
- Elimine imediatamente o material da embalagem em conformidade com as normas locais aplicáveis.
- Nunca introduza alterações no produto. Se o fizer, a garantia deixará de ser válida.

Aviso - Ímanes



- Não coloque cartões de multibanco ou semelhantes com faixas magnéticas na proximidade dos ímanes. As informações memorizadas na faixa magnética dos cartões poderão ser danificadas ou completamente apagadas.
- Mantenha os ímanes fora do alcance de pessoas com pacemakers cardíacos. Os ímanes poderão afetar o funcionamento do pacemaker.

Aviso



- Assegure-se de que componentes, como o airbag, áreas de segurança, elementos de comando, instrumentos, etc., não sejam tapados ou a área de visão seja afetada.
- Ao conduzir um veículo pesado ou um automóvel desportivo, não permita que o seu produto o distraia e tenha atenção ao trânsito e ao meio envolvente.

4. Montagem



Nota

- Antes de montar o suporte, verifique as possibilidades de instalação na sua viatura. Em caso de dúvida, consulte o manual de operação do veículo ou contacte o fabricante do mesmo.
 - Verifique a capacidade de carga das lamelas antes de inserir um dispositivo no suporte. Esta variante de montagem é recomendada apenas para dispositivos < 300 g.
 - Ao utilizar o produto ou montá-lo, nunca aplique força exagerada.
- Rode o parafuso de bloqueio e estique totalmente o grampo para a grelha de ventilação **(A)**.
 - Empurre cuidadosamente o grampo para a grelha de ventilação **(A)** para dentro das lamelas abertas da grelha de ventilação.
 - Rode o parafuso de bloqueio e recolha o grampo para a grelha de ventilação. O grampo agarra-se a uma lamela de ventilação e o suporte é fixado no lugar.
 - Para desmontar, rode o parafuso de bloqueio e puxe completamente para fora o grampo da grelha de ventilação **(A)**.
 - Para a desmontagem, extraia cuidadosamente o suporte da grelha de ventilação.
 - Retire a película protetora **(B)** do lado adesivo da placa metálica (redonda ou retangular) e empurre-a durante alguns segundos na superfície de colagem desejada (p. ex., parte de trás do telemóvel).
 - A placa metálica **(C)** pode ser facilmente inserida/colada entre o invólucro protetor e a parte de trás do telemóvel.

5. Exclusão de responsabilidade

A Hama GmbH & Co KG declina toda e qualquer responsabilidade ou garantia por danos decorrentes da instalação, da montagem ou do manuseamento incorretos do produto e/ou do incumprimento do manual de instruções e/ou das indicações de segurança.

Tack för att du valde en Hama-produkt!

Ta dig tid och läs först igenom följande instruktioner och anmärkningar helt och hållet. Förvara sedan den här bruksanvisningen på en säker plats för att kunna titta i den när det behövs. Om du gör dig av med apparaten ska du lämna bruksanvisningen till den nya ägaren.

1. Förklaring av varningssymboler och information

Varning



Används för att markera säkerhetsanvisningar eller för att rikta uppmärksamheten mot speciella faror och risker.

Information



Används för att markera ytterligare information eller viktig information.

2. Förpackningens innehåll

- 1x universell smartphonehållare "Magnet"
- 2x metallplattor (rund, fyrkantig)
- denna bruksanvisning

3. Säkerhetsinformation

- Använd bara produkten till det som den är avsedd för.
- Skydda produkten från smuts, fukt och överhettning och använd den endast i torra miljöer.
- Följ de gällande, lokala föreskrifterna och lagarna för vägtrafiken när produkten används.
- Tappa inte produkten och utsätt den inte för kraftiga vibrationer.
- Återvinn förpackningsmaterialet direkt enligt de lokala återvinningsbestämmelserna.
- Gör inga förändringar på produkten. Då förlorar du alla garantianspråk.

Varning – magneter



- Lägg inte några VISA- eller liknande kort med magnetremsa i närheten av magneterna. Data på kortens magnetremsor kan skadas eller raderas helt.
- Håll personer med pacemaker borta från magneterna. Magneterna kan påverka pacemakers funktion.

Varning



- Se till att inga komponenter som airbag, säkerhetsområden, reglage, instrument etc. är övertäckta eller att sikten begränsas.
- Se till att du inte distraheras av din produkt när du kör och var uppmärksam på trafiksituationen och omgivningen.

4. Montering



Information

- Kontrollera möjligheten till montering i din bil innan du monterar hållaren. Läs i bilens bruksanvisning i tveksamma fall eller kontakta biltillverkaren.
 - Kontrollera lamellernas hållfasthet innan du sätter i en slutenhet i hållaren. Denna monteringsvariant rekommenderas endast för slutenheter som väger mindre än 300 g.
 - Använd aldrig våld eller onormal kraft när produkten hanteras och monteras.
- Vrid låsskruven och kör ut ventilationsgallrets klämma helt **(A)**.
 - Skjut försiktigt in ventilationsgallrets klämma **(A)** i ventilationsgallrets öppna lameller.
 - Vrid låsskruven och kör in ventilationsgallrets klämma igen. I detta fall griper klämman efter en ventilationslamell och hållaren är fixeras på så vis.
 - Vrid låsskruven och kör ut ventilationsgallrets klämma helt **(A)** för att demontera.
 - Dra försiktigt ut hållaren ur ventilationsgallret för att demontera.
 - Ta bort skyddsfolien **(B)** från den självhäftande sidan av metallplattan (rund eller fyrkantig) och tryck den mot den önskade klisterytan (t.ex. baksidan av mobiltelefonen) i några sekunder.
 - Metallplattan **(C)** kan enkelt läggas i/ klistras fast mellan skalet och mobiltelefonens baksida.

5. Garantifriskrivning

Hama GmbH & Co KG övertar ingen form av ansvar eller garanti för skador som beror på felaktig installation, montering och felaktig produktanvändning eller på att bruksanvisningen och/eller säkerhetsinformationen inte följs.

Благодарим вас за то, что вы выбрали продукт Nana!

Перед использованием внимательно прочтите следующие инструкции и указания. Храните данное руководство по эксплуатации в надежном месте, чтобы в случае необходимости у вас всегда был доступ к нему. При продаже устройства передайте руководство новому владельцу.

1. Пояснения к предупреждающим знакам и указаниям

Предупреждение



Используется для маркировки указаний по технике безопасности или для акцентирования внимания на особых опасностях и рисках.

Указание



Используется для дополнительного обозначения информации или важных указаний.

2. Комплект поставки

- 1 универсальный держатель Magnet для смартфона
- 2 металлические пластины (круглая, прямоугольная)
- Данное руководство по эксплуатации

3. Указания по технике безопасности

- Используйте изделие исключительно в предусмотренных целях.
- Не допускайте загрязнения изделия, защищайте его от влаги и перегрева. Не используйте изделие при высокой влажности.
- Во время дорожного движения соблюдайте местные нормативы и законы.
- Не роняйте изделие и не подвергайте его сильным сотрясениям.
- Сразу утилизируйте упаковочный материал согласно действующим местным предписаниям по утилизации.
- Не вносите в изделие конструктивные изменения. В результате этого любые гарантийные обязательства теряют свою силу.

Предупреждение — магниты



- Не размещайте банковские или аналогичные карты рядом с магнитами. Это может привести к повреждению карт и к полному удалению сохраненной на них информации.
- Рядом с магнитами не должны находиться люди, применяющие кардиостимуляторы. Магниты могут отрицательно влиять на работу кардиостимуляторов.

Предупреждение



- Убедитесь, что такие компоненты, как подушка безопасности, зоны безопасности, элементы систем управления, приборы и т.п. или обзор не загорожены или не ограничены.
- Во время езды на автомобиле или занятий активными видами спорта не отвлекайтесь, а следите за дорожной обстановкой и окружением.

4. Монтаж



Указание

- Перед монтажом держателя проверьте возможности установки в вашем автомобиле. При возникновении сомнений посмотрите руководство по эксплуатации автомобиля или обратитесь к изготовителю автомобиля.
 - Проверьте несущую способность пластин, прежде чем вставлять оконечное устройство в держатель. Это вариант установки рекомендуется для оконечных устройств весом до 300 г.
 - При эксплуатации изделия и его установке никогда не прикладывайте чрезмерные усилия.
-
- Поверните стопорный винт и полностью выдвиньте зажим для крепления на вентиляционной решетке **(А)**.
 - Осторожно вставьте зажим для крепления на вентиляционной решетке **(А)** в открытые пластинки вентиляционной решетки.
 - Поверните стопорный винт и снова задвиньте зажим для крепления на вентиляционной решетке. Зажим захватывает пластинку вентиляционной решетки и закрепляет таким образом держатель.
 - Для демонтажа поверните стопорный винт и полностью выдвиньте зажим для крепления на вентиляционной решетке **(А)**.
 - Для демонтажа осторожно извлеките держатель из вентиляционной решетки.
 - Снимите защитную пленку **(В)** с клеящей стороны металлической пластины (круглой или прямоугольной) и на несколько секунд прижмите ее к требуемой поверхности для приклеивания (например, к обратной стороне мобильного телефона).
 - Металлическую пластину **(С)** можно просто вложить/вклеить между защитным чехлом и обратной стороной мобильного телефона.

5. Исключение ответственности

Ната GmbH & Co. KG не несет ответственности за повреждения, возникшие в результате ненадлежащей установки, монтажа и ненадлежащего использования изделия или несоблюдения требований руководства по эксплуатации и/или указаний по технике безопасности.

Благодарим Ви, че сте избрали продукт на Nana!

Отделете време и прочете изцяло следващите инструкции и указания. След това запазете настоящото ръководство за експлоатация на сигурно място, за да можете да правите справки с него при нужда. Ако продадете уреда, предайте това ръководство за експлоатация на новия собственик.

1. Обяснение на предупредителните символи и указания

Предупреждение



Използва се, за да обозначава указание за безопасност или за да насочи вниманието към конкретни опасности и рискове.

Указание



Използва се, за да обозначи допълнителна информация или важни указания.

2. Съдържание на опаковката

- 1 x универсален държач за смартфон „Magnet“
- 2 x метални пластини (обла, правоъгълна)
- Настоящото ръководство за експлоатация

3. Указания за безопасност

- Използвайте продукта само за предвидената цел.
- Пазете продукта от замърсяване, влага и прегряване и го използвайте само в суха среда.
- При употреба на продукта в движението по пътищата важат разпоредбите на Закона за движението по пътищата.
- Не позволявайте на продукта да пада и не го излагайте на силни вибрации.
- Изхвърлете опаковъчния материал веднага съгласно валидните местни разпоредби за изхвърляне на отпадъци.
- Не извършвайте промени по продукта. Така ще загубите право на всякакви гаранционни претенции.

Предупреждение – магнити



- Не приближавайте до магнитите банкови или други подобни карти с магнитна лента. Данните върху магнитната лента на картата могат да бъдат повредени или напълно изтрети.
- Лица със сърдечни стимулатори трябва да стоят далеч от магнитите. Магнитите могат да нарушат функцията на сърдечния стимулатор.

Предупреждение



- Внимавайте компоненти като въздушна възглавница, предпазни зони, елементи за обслужване, инструменти и т. н. или видимостта да не бъдат покрити или ограничени.
- По време на пътуването с МПС или спортен уред не разрешавайте да бъдете отклонявани от Вашия продукт и внимавайте за положението при движение и Вашата околна среда.

4. Монтаж



Указание

- Преди монтажа на стойката проверете възможностите за монтаж във вашия автомобил. При колебание се консултирайте с ръководството за експлоатация на автомобила или се обърнете към производителя на автомобила.
 - Проверете товароносимостта на ламелите, преди да поставите устройство в стойката. Този вариант за монтаж се препоръчва само за устройства < 300 г.
 - При работа с продукта и при монтаж никога не прилагайте усилие или голяма сила.
- Завъртете фиксиращия винт и издърпайте напълно скобата на вентилационната решетка **(A)**.
 - Плъзнете щипката за вентилационните дюзи **(A)** внимателно върху отворените ламели на вентилационната дюза.
 - Завъртете фиксиращия винт и приберете скобата на вентилационната решетка. Скобата се захваща за вентилационна решетка и се фиксира на място.
 - За да отстраните, завъртете фиксиращия винт и издърпайте напълно скобата на вентилационната решетка **(A)**.
 - За демониране издърпайте стойката внимателно от вентилационната дюза.
 - Отстранете предпазното фолио **(B)** от лепящата страна на металната пластина (обла или правоъгълна) и я притиснете за няколко секунди към желаната повърхност за залепване (например гърба на мобилен телефон).
 - Металната пластина **(C)** може просто да се постави/залепи между протектора и гърба на мобилния телефон.

5. Изключване на отговорност

Ната GmbH & Co KG не поема отговорност или гаранция за повреди, които са резултат от неправилна инсталация, монтаж и употреба на продукта или от неспазване на ръководството за експлоатация и/или на указанията за безопасност.

Σας ευχαριστούμε που επιλέξατε ένα προϊόν της Hama!

Αρχικά, αφιερώστε λίγο χρόνο για να διαβάσετε τις παρακάτω οδηγίες και υποδείξεις. Στη συνέχεια, φυλάξτε το εγχειρίδιο οδηγιών σε ασφαλές μέρος για μελλοντική χρήση, αν χρειαστεί. Εάν δώσετε τη συσκευή σε άλλο άτομο, θα πρέπει να παραδώσετε το εγχειρίδιο οδηγιών στον νέο ιδιοκτήτη.

1. Επεξήγηση προειδοποιητικών συμβόλων και υποδείξεων

Προειδοποίηση



Επισημαίνει προειδοποιήσεις ασφαλείας ή εφιστά την προσοχή σας σε ιδιαίτερους κινδύνους και ρίσκα.

Υπόδειξη



Επισημαίνει πρόσθετες πληροφορίες ή σημαντικές υποδείξεις.

2. Περιεχόμενο συσκευασίας

- 1x Βάση smartphone γενικής χρήσης „Magnet“
- 2x Μεταλλικές πλάκες (στρόγγυλη, ορθογώνια)
- το παρόν εγχειρίδιο οδηγιών

3. Προειδοποιήσεις ασφαλείας

- Χρησιμοποιείτε το προϊόν αποκλειστικά και μόνο για τον προβλεπόμενο σκοπό χρήσης του.
- Προστατεύετε το προϊόν από την ακαθαρσία, υγρασία και υπερθέρμανση και χρησιμοποιείτε το προϊόν μόνο σε ξηρά περιβάλλοντα.
- Κατά τη χρήση του προϊόντος λάβετε υπόψη τους τοπικούς κανονισμούς και νόμους που ισχύουν για την οδική κυκλοφορία.
- Μην αφήνετε το προϊόν να πέφτει και μην το εκθέτετε σε ισχυρούς κραδασμούς.
- Απορρίψτε τα υλικά συσκευασίας αμέσως, σύμφωνα με τους ισχύοντες τοπικούς κανονισμούς για την απόρριψη.
- Μην προβαίνετε σε τροποποιήσεις του προϊόντος. Κατ' αυτόν τον τρόπο, παύει να ισχύει η εγγύηση.

Προειδοποίηση – Μαγνήτες



- Μην πλησιάζετε κάρτες αναλήψεων ή παρόμοιες κάρτες με μαγνητική ταινία κοντά σε μαγνήτες. Τα δεδομένα στη μαγνητική ταινία της κάρτας μπορεί να υποστούν φθορά ή να διαγραφούν πλήρως.
- Άτομα με βηματοδότη δεν επιτρέπεται να έρχονται σε επαφή με τους μαγνήτες. Οι μαγνήτες μπορεί να επηρεάσουν τη λειτουργία του βηματοδότη.

Προειδοποίηση



- Προσέξτε ώστε να μην παρεμποδίζεται η χρήση εξαρτημάτων όπως ο αερόσακος, οι περιοχές ασφαλείας, τα στοιχεία χειρισμού, τα όργανα κ.λπ.
- Προσέξτε ώστε να μην αποσπάται η προσοχή σας από το προϊόν κατά την οδήγηση ή τη χρήση οργάνου γυμναστικής και λαμβάνετε υπόψη σας την κατάσταση της κίνησης και τον περιβάλλοντα χώρο.

4. Συναρμολόγηση



Υπόδειξη

- Προτού συναρμολογήσετε τη βάση στο αυτοκίνητό σας, ελέγξτε τις δυνατότητες τοποθέτησης. Σε περίπτωση αμφιβολίας, συμβουλευτείτε τις οδηγίες χειρισμού του αυτοκινήτου ή απευθυνθείτε στον κατασκευαστή του.
 - Ελέγξτε τη φέρουσα ικανότητα της γρίλιας προτού τοποθετήσετε τη συσκευή στη βάση. Η συγκεκριμένη εκδοχή τοποθέτησης συνιστάται μόνο για συσκευές < 300 g.
 - Μη χρησιμοποιείτε βία ή πολλή δύναμη κατά τον χειρισμό και τη συναρμολόγηση του προϊόντος.
- Γυρίστε τη βίδα ασφάλισης και βγάλτε πλήρως τον σφιγκτήρα της γρίλιας εξαερισμού(A).
 - Σπρώξτε προσεκτικά τον σφιγκτήρα της γρίλιας εξαερισμού (A) προσεκτικά μέσα στις ανοιχτές γρίλιες της οπής εξαερισμού.
 - Γυρίστε τη βίδα ασφάλισης και εισαγάγετε ξανά τον σφιγκτήρα της γρίλιας εξαερισμού. Ο σφιγκτήρας στερεώνεται σε μια γρίλια εξαερισμού και υποστηρίζει τη βάση στερέωσης.
 - Για την αφαίρεση, γυρίστε τη βίδα ασφάλισης και βγάλτε πλήρως τον σφιγκτήρα της γρίλιας εξαερισμού (A).
 - Για να τον αποσυναρμολογήσετε, τραβήξτε τη βάση προσεκτικά έξω από τις γρίλιες εξαερισμού.
 - Αφαιρέστε την προστατευτική διαφάνεια (B) από την αυτοκόλλητη πλευρά της μεταλλικής πλάκας (στρογγυλής ή ορθογώνιας) και πιέστε τη για λίγα δευτερόλεπτα στην επιθυμητή επιφάνεια προσκόλλησης (π.χ στο πίσω μέρος του κινητού τηλεφώνου).
 - Η μεταλλική πλάκα (C) μπορεί να τοποθετηθεί εύκολα μεταξύ της θήκης προστασίας και του πίσω μέρους του κινητού τηλεφώνου.

5. Αποποίηση ευθύνης

Η Hama GmbH & Co KG δεν αναλαμβάνει καμία ευθύνη ή εγγύηση για ζημιές οι οποίες προκλήθηκαν από εσφαλμένη εγκατάσταση και συναρμολόγηση, από εσφαλμένη χρήση του προϊόντος ή από μη τήρηση του εγχειριδίου οδηγιών ή/και των προειδοποιήσεων ασφαλείας.

Bir Hama ürününü tercih ettiğiniz için çok teşekkür ederiz!

Biraz zaman ayırıp aşağıdaki talimat ve açıklamaları tamamen okuyun. Gerektiğinde tekrar başvurmak için bu kullanım kılavuzunu daha sonra güvenli bir yerde muhafaza edin. Cihazı devretmeniz durumunda bu kullanım kılavuzunu da ürünün yeni sahibine teslim edin.

1. Uyarı sembollerinin ve uyarıların açıklaması

Uyarı



Güvenlik açıklamalarını işaretlemek veya özel tehlikelere ve risklere karşı dikkat çekmek için kullanılır.

Açıklama



Ek olarak bilgileri veya önemli açıklamaları işaretlemek için kullanılır.

2. Paket içeriği

- 1x universal akıllı telefon tutucusu "Mıknats"
- 2x metal plaka (yuvarlak, dikdörtgen)
- bu kullanım kılavuzu

3. Güvenlik bilgileri

- Ürünü sadece öngörülen amaç için kullanın.
- Ürünü kir, nem ve aşırı ısınmaya karşı koruyun ve sadece kuru ortamlarda kullanın.
- Bu ürünü kullanırken geçerli yerel trafik kurallarına ve yasalarına dikkat edin.
- Ürünü düşürmeyin ve sert darbelere maruz bırakmayın.
- Ambalaj malzemesini derhal yerel imha yönetmeliklerine göre imha edin.
- Üründe herhangi bir değişiklik yapmayın. Aksi takdirde garanti hakkınızı kaybedersiniz.

Uyarı – Mıknatıslar



- Manyetik şeritli EC veya benzer kartları mıknatısların yanında bulundurmayın. Kartların manyetik şeridindeki veriler hasar görebilir veya tamamen silinebilir.
- Kalp pili taşıyan kişileri, mıknatıslardan uzak tutun. Mıknatıslar, kalp pilinin fonksiyonunu olumsuz etkileyebilir.

Uyarı



- Hava yastığı, güvenlik alanları, kumanda elemanları, aletler vs. gibi bileşenlerin veya görüş alanının kapalı ya da kısıtlı olmamasına dikkat edin.
- Motorlu taşıt veya spor aleti ile hareket ederken ürününüzün dikkatinizi dağıtmasına izin vermeyin ve trafik durumuna ve çevrenize odaklanın.

4. Montaj



Açıklama

- Tutucunun montajından önce, aracınızdaki kurulum seçeneklerini kontrol edin. Tereddüt durumunda aracınızın işletim kılavuzuna başvurun veya araç üreticisi ile iletişime geçin.
- Tutucuya bir nihai cihaz yerleştirmeden önce deliklerin taşıma kapasitesini kontrol edin. Bu montaj türü, sadece nihai cihazlar < 300 g için önerilir.
- Ürünü monte ederken asla zorlamayın veya çok fazla kuvvet kullanmayın.
- Sabitleme vidasını çevirin ve havalandırma ızgarası kelepçesini (**A**) tamamen dışarı sürün.
- Havalandırma ızgarası kelepçesini (**A**) havalandırma ızgarasının açık çitalarına dikkatlice kaydırın.
- Sabitleme vidasını çevirin ve havalandırma ızgarası kelepçesini geri çekin. Kelepçe bir havalandırma çitasını kavrar ve böylece braket sabitlenir.
- Sökmek için sabitleme vidasını çevirin ve havalandırma ızgarası kelepçesini (**A**) tamamen dışarı çekin.
- Sökmek için tutucuyu dikkatlice havalandırma ızgarasından çıkarın.
- Koruyucu folyoyu (**A**) metal plakanın yapışkan tarafından (yuvarlak veya dikdörtgen) çıkarın ve istenen yapıştırılacak yüzeye (ör. cep telefonunun arkası) birkaç saniye basın.
- Metal plaka(**B**), cep telefonunun arka tarafı ile koruyucu kılıf arasına kolayca yerleştirilebilir/yapıştırılabilir.

5. Sorumluluktan muafiyet

Hama GmbH & Co KG, ürünün yanlış kurulumu, montajı ve yanlış kullanımı ya da kullanım kılavuzunun ve/veya güvenlik açıklamalarının dikkate alınmaması sonucu kaynaklanan hasarlar için hiçbir sorumluluk veya garanti sağlamayı kabul etmez.

Suurkiitos, että valitsit Hama-tuotteen!

Varaa aikaa ja lue seuraavat ohjeet ensin kokonaan läpi. Säilytä sen jälkeen tämä käyttöohje varmassa paikassa, jotta voit tarvittaessa tarkistaa siitä eri asioita. Jos luovut laitteesta, anna tämä käyttöohje sen mukana uudelle omistajalle.

1. Varoitusmerkkien ja huomautusten selitykset

Varoitus



Käytetään turvallisuusohjeiden merkitsemiseen ja huomion kiinnittämiseen erityisiin vaaroihin ja riskeihin.

Huomautus



Käytetään lisätietojen tai tärkeiden ohjeiden merkitsemiseen.

2. Pakkauksen sisältö

- 1 x yleiskäyttöinen "Magneetti"-älypuhelineline
- 2 x metallilevy (pyöreä, suorakulmainen)
- tämä käyttöohje

3. Turvallisuusohjeet

- Käytä tuotetta vain sen käyttötarkoituksen mukaisesti.
- Suojaa tuotetta lialta, kosteudelta ja ylikuumenemiselta ja käytä sitä vain kuivissa tiloissa.
- Kun tuotetta käytetään tieliikenteessä, on noudatettava voimassa olevia tieliikennelain säädöksiä.
- Älä anna laitteen pudota äläkä altista sitä voimakkaalle tärinälle.
- Hävitä pakkausmateriaalit heti paikallisten jätehuoltomääräysten mukaisesti.
- Älä tee mitään muutoksia tuotteeseen. Muutosten tekeminen johtaa kaikkien takuuoikeuksien menettämiseen.

Varoitus magneeteista



- Älä vie pankki- tai luottokortteja tai muita magneettijuovalla varustettuja kortteja magneettien lähetyville. Korttien magneettijuovaan tallennetut tiedot voivat vaurioitua tai hävitä kokonaan.
- Pidä sydämentahdistimen käyttäjät poissa magneettien läheisyydestä. Magneetit voivat haitata sydämentahdistimen toimintaa.

Varoitus



- Huomioi, että komponentteja, kuten turvatyynyä, turva-alueita, ohjauslaitteita, mittareita tai näkyvyyttä, ei saa peittää eikä rajoittaa.
- Älä anna tuotteen viedä huomiotasi ajoneuvon ajamisesta tai urheilulaitteen ohjaamisesta ja tarkkaile liikennettä ja ympäristöä.

4. Asennus



Huomautus

- Tarkista ajoneuvosi kiinnitysmahdollisuudet ennen telineen asennusta. Epävarmassa tapauksessa katso ajoneuvon käyttöohjetta tai kysy neuvoa ajoneuvon valmistajalta.
 - Tarkista lamellien kestävyys ennen päätelaitteen asettamista telineeseen. Tätä asennustapaa suositellaan vain päätelaitteille, jotka painavat yli 300 g.
 - Älä käytä tuotetta käsitellessäsi ja sen asennuksessa koskaan väkivaltaa tai suurta voimaa.
- Käännä kiinnitysruuvia ja vedä tuuletussäleikön kiinnitin **(A)** kokonaan ulos.
 - Työnnä tuuletussäleikön kiinnitin **(A)** varovasti tuuletussäleikön avoimiin lamelleihin.
 - Käännä kiinnitysruuvia ja vedä tuuletussäleikön kiinnitin sisään. Kiinnitin tarttuu tuuletuslamelliin ja teline kiinnittyy paikalleen.
 - Irrota se kääntämällä kiinnitysruuvia ja vetämällä tuuletussäleikön kiinnitin **(A)** kokonaan ulos.
 - Irrota teline vetämällä se varovasti tuuletussäleiköstä ulos.
 - Irrota metallilevyn (pyöreä tai suorakulmainen) kiinnityspinnan suojakalvo **(B)** ja paina levyä muutaman sekunnin ajan haluttua kiinnityspintaa (esim. matkapuhelimen takapintaa) vasten.
 - Metallilevy **(C)** voidaan asettaa/kiinnittää suojuksen ja matkapuhelimen takapinnan väliin.

5. Vastuuvapauslauseke

Hama GmbH & Co KG ei vastaa millään tavalla vahingoista, jotka johtuvat epäasianmukaisesta tuotteen asennuksesta ja käytöstä tai käyttöohjeen ja/tai turvallisuusohjeiden noudattamatta jättämisestä.





hama

Hama GmbH & Co KG
86652 Monheim / Germany

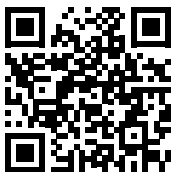
Service & Support



 support.hama.com/00222575

 +49 9091 502-0

D **GB**



All listed brands are trademarks of the corresponding companies.
Errors and omissions excepted, and subject to technical changes.
Our general terms of delivery and payment are applied.

00222575/03.25