



Movie

BRUKSANVISNING  
BRUGSANVISNING  
KÄYTTÖOHJE  
NÁVOD K OBSLUZE  
ΟΔΗΓΙΕΣ ΧΡΗΣΗΣ  
KULLANIM KILAVUZU  
MANUAL DE INSTRUÇÕES  
GEBRUIKSAANWIZING

NOR

DAN

FIN

CZE

GRE

TUR

PT

FL

**CANTON**<sup>®</sup>

German loudspeaker tradition

# Velkommen til en verden av ren musikk

*Vi er glade for at du har valgt en Canton-høytaler. Våre produkter forener høykvalitetskomponenter med mange års utviklingserfaring og samvittighetsfulle produksjonsmetoder. For at du skal kunne ha mest mulig glede av høyttaleren, er det et par ting du bør merke deg, som er beskrevet i bruksanvisningen.*

*Vi ønsker deg en god lytteopplevelse!*

## Innhold

Sikkerhetsanvisninger .....	side 3
Plassering i rommet .....	side 4
Veggmontering.....	side 4
Tilkopling basshøytaler .....	side 5
Tilkopling satelithøytaler.....	side 6
Konfigurasjon .....	side 6
Betjening .....	side 6
Innspilling .....	side 8
Feilsøking .....	side 8
Garanti .....	side 38

Riktig oppsett og tilkopling av Movie-systemet er brukerens ansvar. Canton påtar seg ikke noe ansvar for skader eller uhell som skyldes feil oppsett eller tilkopling.

# Sikkerhetsanvisninger

Overhold sikkerhetsanvisningene når det gjelder riktig plassering og vedlikehold av Movie-systemet!

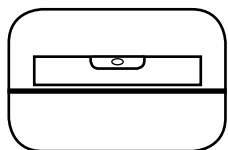

Velg et plant underlag



Unngå fukt

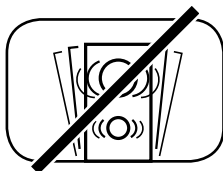

Unngå vibrasjoner

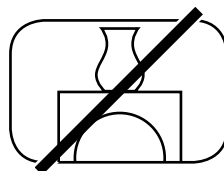

Ikke dekk til eller sett noe oppå basshøytaleren

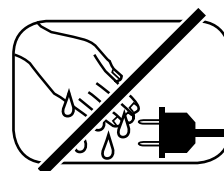

Ikke ta i strømledningen med våte hender

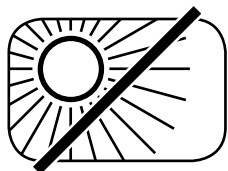

Unngå direkte solstråling

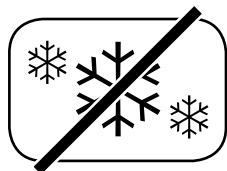

Beskytt mot svært lave temperaturer

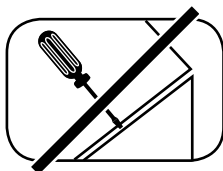

Ikke åpne kabinettet

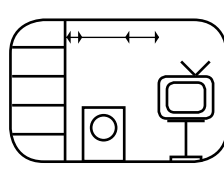

Minste avstand til vegger og møbler: 10 cm, til fjernsynsskjerm: 1 meter



Ikke kast i restavfallet



Hold unna varmekilder



Ikke bruk kraftige, alkoholholdige eller slipende midler ved rengjøring

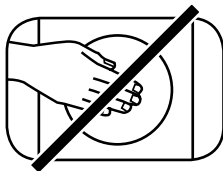

Ikke stikk hånden inn i basshøytaleren

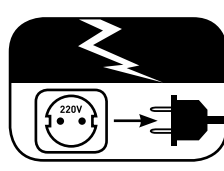

Trekk ut strømkontakten ved torden

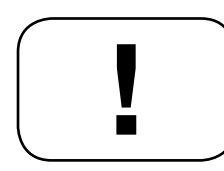

Sørg for fri tilgang til strømkontakten

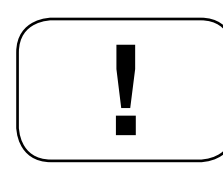

Demp forsterker-/tunerenheten ved overbelastning

## Plassering i rommet

Den midtre høyttaleren skal plasseres rett ved siden av TV-skjermen, under eller over apparatet.

Canton basshøyttalere kan plasseres hvor som helst i rommet. Ideell plassering er likevel mellom de to fremre høytalerne.

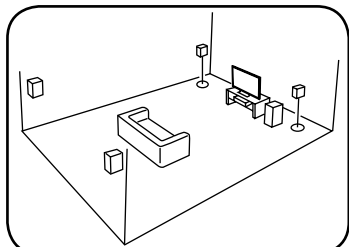

5.1 Omkringlydoppsett

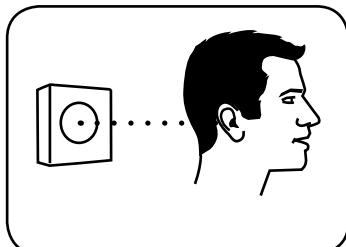

Plasseringshøyde på satellitthøytalere

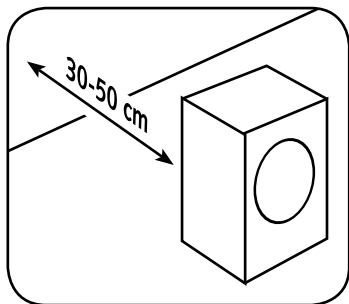

Optimal avstand mellom basshøytaler og vegg

Hvis du setter høyttaleren på et hardt underlag, bør du sette på de medfølgende vibrasjonsdemperne av silikon (se illustrasjon).



For frittstående oppsett i rommet finnes det høyttalerstativ fra Canton LS-programmet i faghandelen.

## Veggmontering

Fest høyttaleren i veggholderen som vist i illustrasjonen, og kontroller at den er riktig festet.

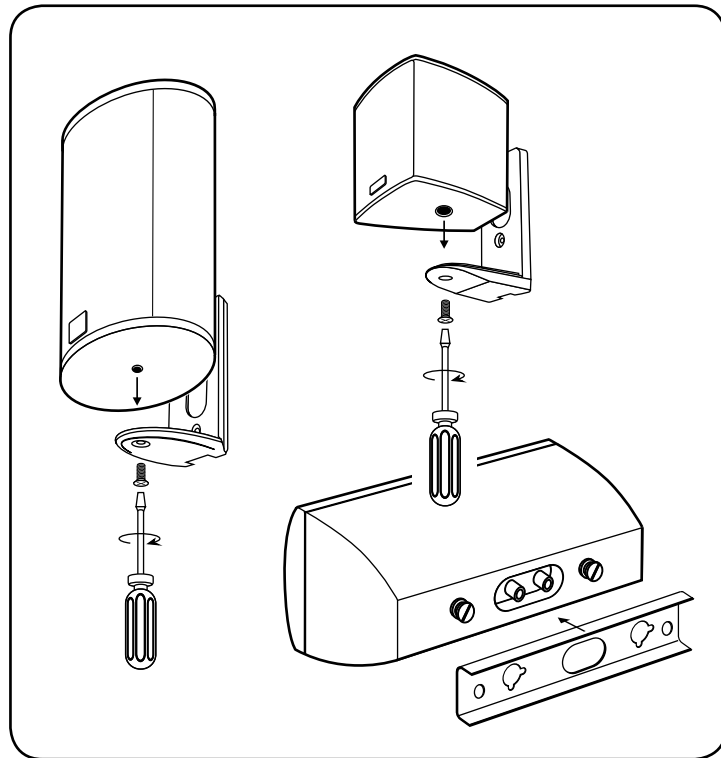

# Tilkopling basshøytaler

Pass på at alle elektriske komponenter er slått av før høyttaleren koples til! Avhengig av hvilken type og versjon forsterkeren eller mottakeren er, er det flere måter å betjene den aktive basshøytaleren fra Canton.

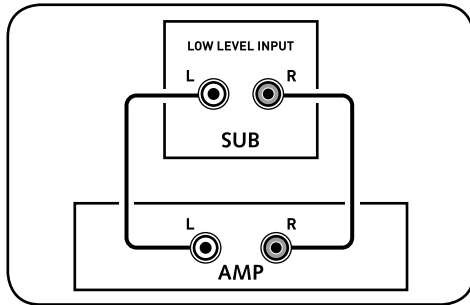

**1. Forsterker eller AV-mottaker med „pre-out“ eller spesiell stereo basshøytaler-utgang (LFE): Tilkopling via Low Level Input**  
Kabel: vanlig cinch-kabel

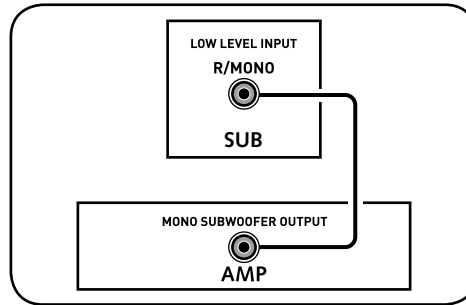

**2. Forsterker eller AV-mottaker med utgangskontakt for mono basshøytaler: Tilkopling via Mono Low Level Input**  
Kabel: dobbelt skjermet lyd-kabel

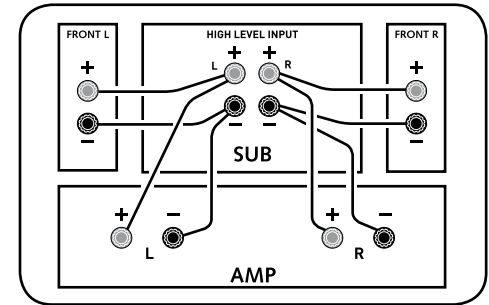

**3. Forsterker eller AV-mottaker uten spesiell basshøytalerutgang: Tilkopling med høyttalerutganger på forsterkeren via High Level Input**  
Kabel: vanlig høyttalerkabel  
Sørg for riktig polaritet:  
rød = pluss, svart = minus

### Merknad:

Inngangene Low Level og High Level Input må ikke brukes samtidig!

## Tilkopling satellitthøytaler

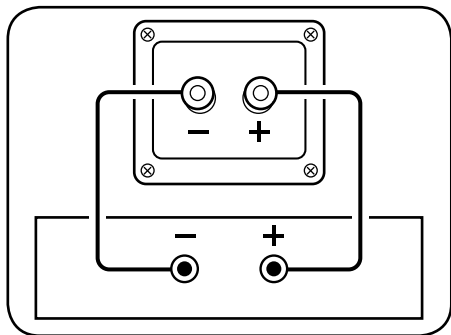

Kabel: vanlig høyttalerkabel  
Sørg for riktig polaritet:  
rød = pluss, svart = minus

## Konfigurasjon

Skal du få en optimal klangopplevelse, må høyttalerne i Canton Movie-systemet tilpasses forholdene i rommet (Set-Up). Slå opp i surround-forsterkerens bruksanvisning for nærmere informasjon.

## Betjening

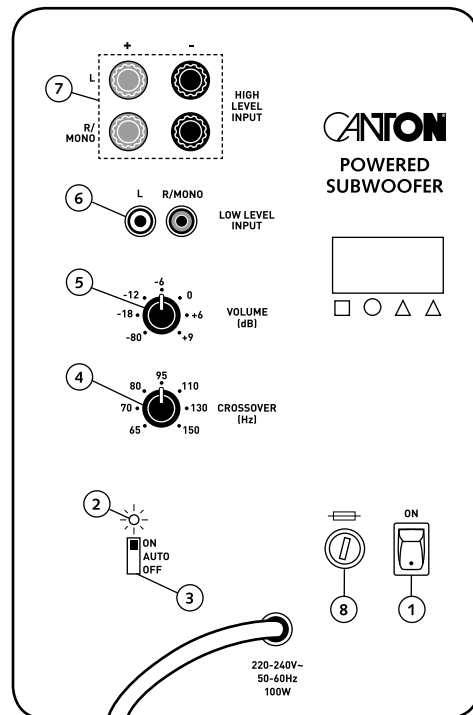

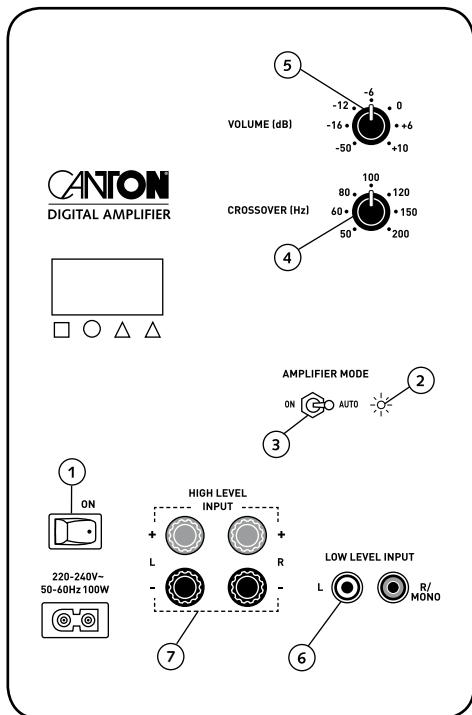

- ➊ På/av-knapp for strømtilførsel
- ➋ Driftslampe (grønn/rød)
- ➌ Innkoplingsautomatikk
- ➍ Justering av øvre overføringsfrekvens
- ➎ Høyttalertilpasning
- ➏ Low Level-inngang
- ➐ High Level-inngang
- ➑ Sikring

Det kan velges mellom to driftstyper når det gjelder forsterkermodus

- Forsterkermodus på AUTO: Basshøyttaleren koples automatisk inn når det foreligger et musikksignal; stopper musikken, går basshøyttaleren automatisk over i beredskapsmodus etter 5 til 15 minutter.
- Forsterkermodus på ON: Basshøyttaleren forblir innkoplet.

### Forsiktig – klipping!

Sørg for riktig voluminnstilling, særlig ved effektsvake forsterkere, for ellers kan høyttaleren skades. Oppstår det forstyrrelser, må volumet straks dempes.

# Innspilling

**Innspillingsfase for å oppnå maksimale klangegenskaper:**

**15-20 driftstimer**

- Vennligst hold volumet på et normalt nivå i denne perioden
- Unngå ekstreme lydnivå
- Lytt til forskjellig musikk

# Feilsøking

Vedlagt finner du en oversikt over de problemene som oppstår hyppigst. Skulle du ha ytterligere spørsmål, bes du om å kontakte din Canton-forhandler, eller ringe vår kundetelefon på +49 (0) 6083 / 287-57 eller sende oss en e-post på [info@canton.de](mailto:info@canton.de).

Problem	Mulig årsak	Løsningstiltak
Høytalere spiller med forskjellige nivå	Nivå feil innstilt på forsterker	Tilpass nivået på forsterkeren (slå opp i forsterkerens bruksanvisning for nærmere informasjon)
For svak lydgjengivelse	1. Volumet på basshøytaleren er stilt inn for lavt	Øk lydstyrken på volumbryteren
	2. Kun for High Level-inngang: Polariteten på inngangene forvekslet	Kontroller polariteten: Forsterkerens røde utganger eller de merket med + må koples til basshøytalerens røde inngangskontakter
	3. Utgangsnivå på forsterkeren for basshøytalerutgangen (cinch-utgang) er stilt inn for lavt	Øk utgangsnivået på forsterkeren. Hvis nivået på basshøytalerutgangen ikke kan økes mer, må nivået på de andre nivåene senkes ned på det tilsvarende nivået

Problem	Mulig årsak	Løsningstiltak
Basshøytalere- ren koples ikke inn	1. Strømledningen er ikke forbundet med støpselet og basshøytaleren	Opprett forbindelse
	2. Strømkontakten er ikke tilkople	Bryteren på ON
	3. Bryteren for innkoplingsautomatikken er ikke i stilling „ON” eller „AUTO”, evt. „AUTO HIGH”	Kontroller bryterstillingen
	4. Basshøytaleren er ikke forbundet med forsterkeren (mottakeren) via høytalerutgangen (høyt nivå på denne, eller basshøytalerutgangen (cinch))	Opprett forbindelse
	5. Signalledningen (cinch) er defekt	Test med den andre cinch-kabelen og evt. skift kabelen
	6. Innstilt nivå på forsterkeren (volum) er for lavt	Øk volumnivået for å teste
	7. Hos Dolby Digital-mottaker (forsterker): Mottakeren er ikke stilt inn på basshøytalerdrift (driftstype „Small” eller „ActiveSub = On”)	Kontroller driftstypen
	8. Utgangsnivået på forsterkeren for basshøytalerutgangen (cinch-utgang) er stilt inn for lavt	Øk utgangsnivået på forsterkeren
	9. Mikrosikringen i basshøytaleren er utløst (sikringen er gått)	La en fagperson skifte sikring
Basshøytalere- ren slår seg ikke av	1. Bryter for automatisk innkopling (beredskapsmodus) på ON	Still bryteren på „Auto” eller „OFF”
	2. Konstant brumming fra basshøytalerens inngang	Bruk en kortere signalledning mellom forsterkeren og basshøytaleren, eller fjern mulige støykilder (se „Basshøytaleren brummer”)

Problem	Mulig årsak	Løsningstiltak
Basshøytaleren brummer	1. Signalledningene mellom forsterkeren og basshøytaleren er for lange	Bruk kortere signalledninger
	2. Den eksisterende signalledingen er ikke skjermet, eller skjermingen på ledningen er brutt (defekt)	Bytt ut ledningen med en skjermet ledning
	3. Jordingsløyfe (brummesløyfe) dannet	<p>Det kan oppstå en jordingsløyfe når minst to enheter med jordet støpsel (f.eks. forsterker og datamaskin) er forbundet med hverandre i form av signalledninger (cinch), er koplet til separate kontakter.</p> <p>Alle enheter med jordet støpsel som er forbundet med forsterkeren, må koples til en grenkontakt</p>
	4. Ikke støyisoleret forbruker (f.eks. kjøleskap) på nettet	<p>Kople fra mulige støykilder som en test; skjerm den berørte enheten, hvis brummingen forsvinner eller støykilden først koples til en annen nettfase (L1, L2 eller L3). (Spør en fagperson om råd om nødvendig.)</p> <p>Kople spesielle mantelstrømfiler (fås i handelen) mellom forsterkeren og basshøytaleren for å fjerne brummingen. Drei strømkontakten for å redusere rippelspenning. (Svært viktig når forsterkeren ikke er jordet.)</p>

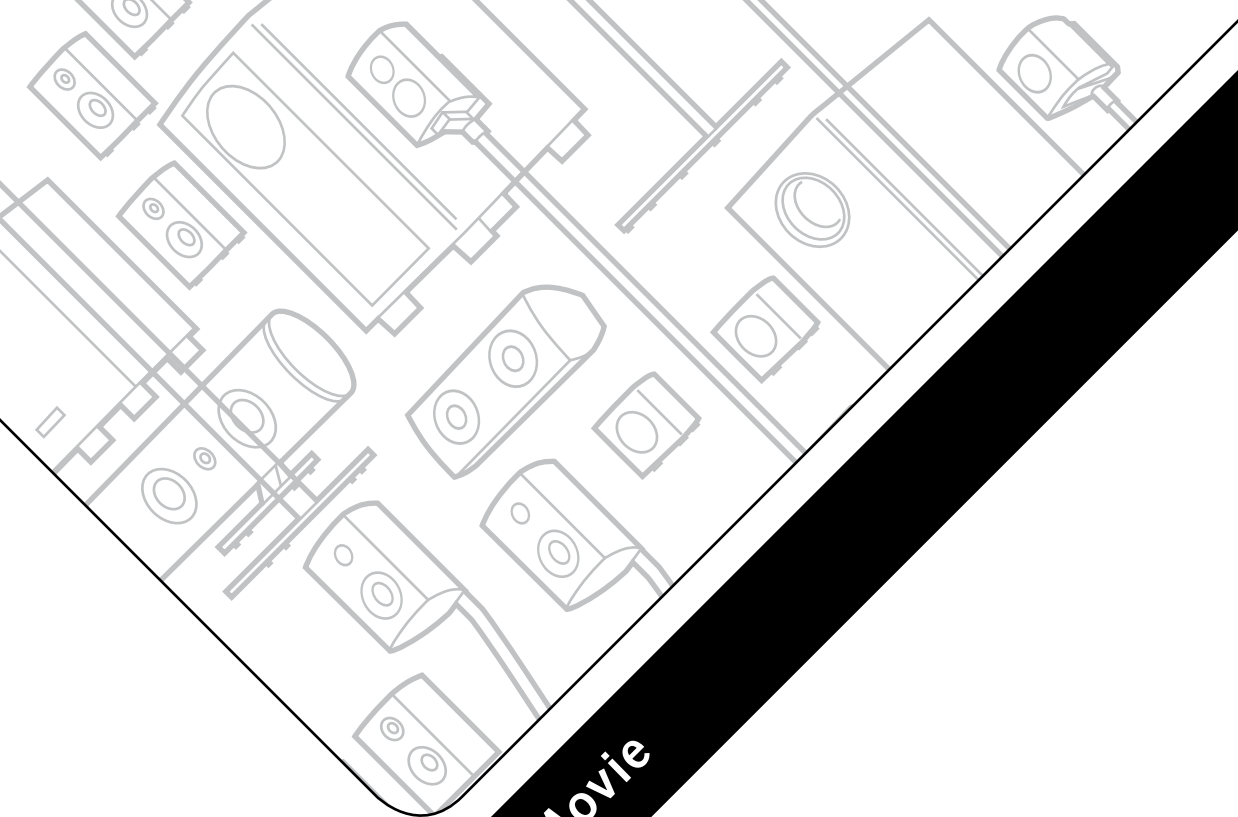

**Movie**

**Dansk**

**Suomi**

**Česky**

**Ελληνικά**

**Türkçe**

**Português**

**Vlaams**

# **DAN** Velkommen til en verden af pure music

*Det glæder os, at De har valgt en højttaler fra Canton. Vores produkter bygger på en kombination af komponenter af høj kvalitet og mange års erfaring inden for udvikling og omhu i produktionen. De får det bedste ud af Deres højttaler, hvis De overholder nogle få punkter, som De finder i denne betjeningsvejledning.*

*Vi ønsker Dem god fornøjelse!*

## **DAN** Indhold

Sikkerhedsanvisninger.....	Side 15
Placering i rummet .....	Side 17
Montering og opstilling .....	Side 18
Tilslutning af subwoofer.....	Side 20
Tilslutning af satellitterne .....	Side 23
Konfiguration .....	Side 23
Betjening .....	Side 24
Tilspilning .....	Side 26
Fejlsøgning .....	Side 26
Garanti .....	Side 38

Fagligt korrekt opstilling og tilslutning af Movie system er brugerens ansvar. Canton kan ikke påtage sig noget ansvar for skader eller ulykker, som skyldes ukorrekt opstilling eller tilslutning.

## **FIN** Tervetuloa pure music – maailmaan

Olemme iloisia, että valitsit uusiksi kaiuttimiksesi Canton-kaiutinjärjestelmän. Siinä yhdistyvät korkealaatuiset komponentit monivuotiseen kehitystyöhömme ja huolelliseen tuotantomme. Häiriöttömän sointinautinnon varmistamiseksi tulee huomioida vain muutama asia. Ne on selostettu tässä käyttöohjeessa.

Toivotamme nautinnollisia kuunteluhetkiä!

## **FIN** Sisältö

Turvallisuusmääräykset .....	Sivu 15
Sijoittelu huoneessa .....	Sivu 17
Asennus .....	Sivu 18
Subwooferin liittäminen .....	Sivu 20
Sivukaiuttimien liittäminen .....	Sivu 23
Konfigurointi .....	Sivu 23
Käyttö .....	Sivu 24
Sisäänajo .....	Sivu 26
Vianhaku .....	Sivu 26
Takuu .....	Sivu 38

Movie-järjestelmän asianmukainen asettelu ja liittäminen on käyttäjän vastuulla. Canton ei voi ottaa mitään vastuuta vahingoista tai tapaturmista, jotka ovat aiheutuneet virheellisestä asettelusta tai liittämisestä.

## **CZE** Vítejte ve světě čistého zvuku

Těší nás, že jste se rozhodli ke koupi reproduktorů firmy Canton. Jsou sjednocením kvalitních součástí a našich dlouholetých zkušeností v oblasti výroby a kvalitní výroby. K tomu, abyste se mohli těšit z nerušeného rozžitku ze zvuku, stačí provést několik kroků. Jejich popis najdete v tomto návodu k obsluze.

Přejeme vám příjemný zvukový zážitek!

## **CZE** Obsah

Bezpečnostní pokyny .....	strana 15
Umístění v místnosti .....	strana 17
Montáž a instalace .....	strana 18
Připojení subwooferu .....	strana 20
Připojení satelitů .....	strana 23
Konfigurace .....	strana 23
Obsluha .....	strana 24
Rozehrávání reproduktorů .....	strana 26
Vyhledávání závad .....	strana 26
Záruka .....	strana 38

Odpovědnost za správné provedení instalace a připojení reproduktorů nese uživatel. Společnost Canton nemůže převzít odpovědnost za škody nebo nehody, které vzniknou nesprávnou instalací nebo připojením.

## **GRE** Καλώς ήρθατε στον κόσμο της “pure music”!

Είναι χαρά μας που επιλέξατε ηχεία Canton. Συνιστούμε αποτέλεσμα του συνδυασμού υλικών κατασκευής υψηλής ποιότητας με την πολυχρονή εμπειρία μας στο χώρο και την προσεκτική παραγωγική διαδικασία. Προκειμένου να απολαύσετε ήχο υψηλής ποιότητας κι ευκρίνειας πρέπει μόνο να προσέξετε κάποια συγκεκριμένα σημεία, τα οποία διευκρινίζονται στις οδηγίες χρήσης.

Σας ευχόμαστε να απολαύσετε αυτή την εμπειρία ήχου!

## **GRE** Περιεχόμενα

Οδηγίες ασφάλειας .....	σελ. 15
Τοποθέτηση στο χώρο .....	σελ. 17
Συναρμολόγηση και τοποθέτηση .....	σελ. 18
Σύνδεση Subwoofer .....	σελ. 20
Σύνδεση Satelliten .....	σελ. 23
Διάρθρωση .....	σελ. 23
Χειρισμός .....	σελ. 24
Έναρξη λειτουργίας .....	σελ. 26
Οδηγός σφαλμάτων .....	σελ. 26
Εγγύηση .....	σελ. 38

Για τη σωστή τοποθέτηση και τη σύνδεση του συστήματος Movie υπεύθυνος είναι ο καταναλωτής. Η Canton δεν αναλαμβάνει ευθύνη για βλάβες ή ατυχήματα που προέρχονται από ανάρμωση τοποθέτηση και σύνδεση των ηχείων.

## **TUR** Pure music dünyasına hoş geldiniz

Canton firmasının hoparlörünü tercih ettiğiniz için çok teşekkür ederiz. Firmamıza ait hoparlörlerde, uzun yıllara dayanan tecrübemiz ile kullanılan yüksek kalitede yapı parçaları bütünlüşmektedir ve hoparlörlerimiz özenli bir üretim sürecinden geçmektedir. Hoparlörümüzün memnun edici ses kalitesinden faydalanabilmek için, dikkat etmeniz gereken sadece birkaç husus vardır. Dikkat etmeniz gereken hususlar, bu kullanım kılavuzunda açıklanmaktadır.

Kusursuz müzik keyfinin tadını çıkarmanızı diliyoruz!

## **TUR** İçindekiler

Güvenlik uyarıları .....	Sayfa 15
Oda içerisinde konumlandırılması .	Sayfa 17
Montaj ve kurulum .....	Sayfa 18
Subwoofer bağlantısı .....	Sayfa 20
Uydu bağlantısı.....	Sayfa 23
Konfigürasyon.....	Sayfa 23
Kullanım.....	Sayfa 24
Alıştırma .....	Sayfa 26
Hata arama.....	Sayfa 26
Garanti.....	Sayfa 38

Movie Sistemi'nin usulüne uygun kurulumu ve bağlantısının yapılması, tamamen kullanıcının sorumluluğundadır. Canton firması, usulüne uygun olmayan kurulumdan veya bağlantılardan kaynaklanan hasarlardan veya kazalardan herhangi bir sorumluluk üstlenmez.

## **PT** Bem-vindo ao mundo da pure music

Ainda bem que optou pelas colunas da Canton. Estas aliam componentes de elevada qualidade à nossa experiência de vários anos e a uma produção meticolosa. Para que obtenha prazer na audição de forma tranquila, basta ter atenção a alguns pormenores. Conheça-os neste manual de instruções.

Desejamos-lhe muito prazer na audição!

## **PT** Índice

Indicações de segurança .....	página 15
Disposição no espaço.....	página 17
Montagem e instalação .....	página 18
Ligação dos subwoofers.....	página 20
Ligação das caixas satélite.....	página 23
Configuração.....	página 23
Utilização.....	página 24
Testes .....	página 26
Deteção de avarias.....	página 26
Garantia .....	página 38

Cabe ao utilizador efectuar correctamente a montagem e ligação do Sistema Movie. A Canton não assume qualquer responsabilidade por danos ou acidentes resultantes de uma montagem ou ligação incorrecta.

## **FL** Welkom in de wereld van de pure music

Wij zijn blij dat u de voorkeur heeft gegeven aan luidsprekers van de firma Canton. Ze combineren hoogwaardige componenten met onze jarenlange ontwikkelingservaring en zorgvuldige productie. U hoeft slechts op enkele punten te letten om onbezorgd te genieten van de klank. Deze punten vindt u in deze gebruiksaanwijzing.

Wij wensen u veel klankgenot!

## **FL** Inhoud

Veiligheidsaanwijzingen .....	Bladzijde 15
Plaatsing in de ruimte .....	Bladzijde 17
Montage en opstelling .....	Bladzijde 18
Aansluiting subwoofer .....	Bladzijde 20
Aansluiting satellietluidsprekers.....	Bladzijde 23
Configuratie .....	Bladzijde 23
Bediening .....	Bladzijde 24
Inspelen .....	Bladzijde 26
Foutopsporing .....	Bladzijde 26
Garantie .....	Bladzijde 38

De juiste opstelling en aansluiting van het Moviesysteem vallen onder de verantwoordelijkheid van de gebruiker. Canton kan geen verantwoordelijkheid aanvaarden voor schade of ongevallen die het gevolg zijn van een verkeerde opstelling of aansluiting.

# **DAN** Sikkerhedsanvisninger Følg sikkerhedsanvisningerne med hensyn til valg af den rigtige placering og pleje af Deres Movie system!

## **FIN** Turvallisuusmääräykset

Noudata seuraavia turvallisuusmääräyksiä valitessasi Movie-järjestelmää oikean sijoituspaikan sekä sen hoidossa ja käytössä!

## **TUR** Güvenlik uyarıları

Doğru yer seçimi ve Movie Sistemi'nin bakımı sırasında, lütfen güvenlik uyarılarını dikkate alın!

## **CZE** Bezpečnostní upozornění

Při výběru správného místa a při údržbě reproduktorů dodržujte bezpečnostní pokyny!

## **PT** Indicações de segurança

Tenha em consideração as indicações de segurança ao seleccionar o local adequado para o seu Sistema Movie, bem como ao efectuar a respectiva conservação e utilização!

## **GRE** Οδηγίες ασφάλειας

Παρακαλώ προσέξτε τις παρακάτω οδηγίες ασφαλείας για την επιλογή της σωστής θέσης για την τοποθέτηση του συστήματος Movie, καθώς και για τη συντήρησή του.

## **FL** Veiligheidsaanwijzingen

Neem de veiligheidsaanwijzingen in acht bij de keuze van de juiste plaats en het onderhoud van uw Movie-systeem!

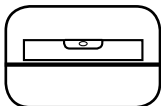

- DAN** Vælg et jævnt underlag
- FIN** Valitse tasainen alusta
- CZE** Vyberte rovnou podložku
- GRE** Επιλέξτε επίπεδη επιφάνεια για την τοποθέτηση
- TUR** Düz bir zemin seçin
- PT** Escolher uma base plana
- FL** Kies een effen ondergrond



- DAN** Hold afstand til varmekilder
- FIN** Etäisyyds lämmönlähteisiin
- CZE** Pozor na vzdálenost od tepelných zdrojů
- GRE** Απόσταση από πηγές θερμότητας
- TUR** Isı kaynaklarına mesafe bırakın
- PT** Distância em relação a fontes de calor
- FL** Afstand t.o.v. warmtebronnen

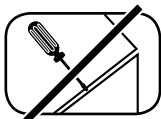

- DAN** Kabinettet må ikke åbnes
- FIN** Älä avaa koteloa
- CZE** Neotevřejte kryt
- GRE** Μην ανοίγετε το κουτί των ηχείων
- TUR** Muhafaza gövdesini açmayın
- PT** Não abrir a estrutura
- FL** Behuizing niet openen



- DAN** Skal beskyttes mod ekstrem kulde
- FIN** Suojaa liialliselta kylmyydeltä
- CZE** Chrňte před extrémním chladem
- GRE** Κρατάτε μακριά από το κρύο
- TUR** Aşırı soğukluğa karşı koruyun
- PT** Proteger de temperaturas extremamente baixas
- FL** Tegen extreme koude beveiligen



- DAN** Undgå fugt
- FIN** Vältä kosteutta
- CZE** Zabráňte vlhkosti
- GRE** Κρατάτε μακριά από υγρασία
- TUR** Nemli ortamları önleyin
- PT** Evitar a humidade
- FL** Vochtigheid vermijden



- DAN** Undgå direkte sollys
- FIN** Vältä suoraa auringon paistetta
- CZE** Zabráňte přímému slunečnímu záření
- GRE** Αποφεύγετε την έκθεση στον ήλιο
- TUR** Doğrudan güneş ışınlarına maruz bırakmayın
- PT** Evitar a radiação solar directa
- FL** Directe zonnestralen vermijden

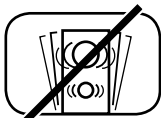

- DAN** Undgå rystelser
- FIN** Vältä tärähdyksiä
- CZE** Zabráňte nárazům a vibracím
- GRE** Αποφεύγετε τους κραδασμούς
- TUR** Sarsıntıları önleyin
- PT** Evitar vibrações
- FL** Trillingen vermijden



- DAN** Der må ikke benyttes aggressive, alkoholholdige eller slibende midler til rengøring
- FIN** Älä puhdistista syövyttävillä, alkoholipitoisilla tai hankaavilla aineilla tai välineillä
- CZE** K čištění nepoužívejte agresivní prostředky, pisky nebo prostředky obsahující alkohol
- GRE** Μη χρησιμοποιείτε για τον καθαρισμό καυστικά ή αβρά υλικά
- TUR** Temizlik için agresif, alkol içeren veya aşındırıcı temizlik maddeleri kullanmayın
- PT** Para a limpeza, não utilizar detergentes agressivos, abrasivos e/ou que contenham álcool
- FL** Voor de reiniging geen agressieve, alcoholhoudende of schurende middelen gebruiken

# DAN Sikkerhedsanvisninger

**FIN** Bezpečnostné poukazy

**TUR** Güvenlik uyarıları

**CZE** Bezpečnostní pokyny

**PT** Indicações de segurança

**GRE** Οδηγίες ασφάλειας

**FL** Veiligheidsaanwijzingen

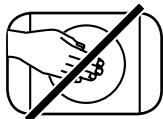

- DAN** Stik ikke hænderne ind i subwooferen  
**FIN** Älä koske subwooferin sisään  
**CZE** Nesahejte do subwooferu  
**GRE** Απαγορεύεται η πραγματοποίηση επεμβάσεων στο εσωτερικό του Subwoofer  
**TUR** Subwoofer'e elinizi sokmayın  
**PT** Não tocar no subwoofer  
**FL** Uw hand niet in de subwoofer steken

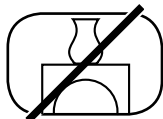

- DAN** Subwooferen må ikke tildækkes, og der må ikke anbringes noget på den  
**FIN** Älä peitä subwooferia äläkä aseta mitään sen päälle  
**CZE** Subwoofer nezakrývejte a nepokládejte na něj žádné předměty  
**GRE** Μην καλύπτετε το Subwoofer και μην τοποθετείτε αντικείμενα πάνω του  
**TUR** Subwoofer'in üzerini örtmeyin ve üzerine herhangi bir cisim koymayın  
**PT** Não cobrir nem colocar objectos por cima do subwoofer  
**FL** De subwoofer niet afdekken en er niets op zetten

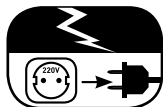

- DAN** Træk lysnetstikket ud i tordenvejr  
**FIN** Vedä verkkopistoke irti ukkosella  
**CZE** Za bouřky odpojte zástrčku ze zásuvky  
**GRE** Αποσυνδέστε το βύσμα δικτύου όταν επικρατεί καταιγίδα  
**TUR** Fırtına durumunda elektrik fişini prizden çekin  
**PT** Em caso de trovoadas, desligar o aparelho da corrente  
**FL** De stekker uit het stopcontact trekken bij onweer

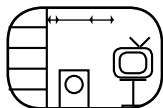

- DAN** Mindste afstand til vægge og møbler: 10 cm, til billedrørs-tv: 1 meter  
**FIN** Vähimmäisetäisyydet seinini ja kalusteisiin: 10 cm, putki-televisioon: 1 metri  
**CZE** Minimální vzdálenost od stěn a nábytku: 10 cm, od obrazovky: 1 metr  
**GRE** Ελάχιστη απόσταση από τοίχους και έπιπλα: 10 cm, από σωλήνες Tv: 1 μέτρο  
**TUR** Duvarlara ve mobilyalara bırakılması gereken asgari mesafe: 10 cm, Tüplü televizyonlara: 1 metre  
**PT** Distância mínima de paredes e móveis: 10 cm, de televisores analógicos: 1 metro  
**FL** Minimumafstand tot de muren en de meubels: 10 cm, tot TV met lampen: 1 meter



- DAN** Rør ikke ved lysnetkablet med våde hænder  
**FIN** Älä tartu verkkojohtoon märin käsien  
**CZE** Nedotýkejte se přívodního kabelu mokřými rukama  
**GRE** Μην αγγίζετε το καλώδιο δικτύου με βρεγμένα χέρια  
**TUR** Elektrik kablосunu ıslak eller ıle tutmayın  
**PT** Não tocar no cabo de alimentação com as mãos molhadas  
**FL** De elektriciteitskabel niet aanraken met natte handen



- DAN** Må ikke smides ud sammen med husholdningsaffaldet  
**FIN** Älä heittä kotalous-jätteisiin  
**CZE** Nelikvidujte spolu s běžným domácím odpadem  
**GRE** Μην απορρίπτετε σε οικιακά απορρίμματα  
**TUR** Evsel çöplere atmayın  
**PT** Não depositar no lixo doméstico  
**FL** Niet bij het huisvuil gooien



- DAN** Der skal være fri adgang til lysnetstikket  
**FIN** Pidä verkkopistoke aina tavoitettavissa  
**CZE** Zajistěte volný přístup k síťové zástrčce  
**GRE** Διασφαλίστε ελεύθερη πρόσβαση προς το βύσμα δικτύου  
**TUR** Elektrik fişinin kolay ulaşılabilir olmasını sağlayın  
**PT** Desbloquear o acesso à ficha de alimentação  
**FL** Ervoor zorgen dat de stekker vrij bereikbaar is



- DAN** Ved overbelastning skru ned for styreapparatet  
**FIN** Säädä ohjauslaite hiljaisemmalle ylikuormituksessa  
**CZE** Při přetížení ztlumte ovladač  
**GRE** Σε περίπτωση υπερφόρτωσης μειώνετε την ένταση στη συσκευή ελέγχου  
**TUR** Aşırı yüklenme durumunda ses seviyesini azaltın  
**PT** Em caso de sobrecarga, reduzir o volume no aparelho de comando  
**FL** Bij overbelasting het besturingsapparaat zachter zetten

# DAN Placering i rummet

Centerhøjttaleren skal stilles op i nærheden af TV-billedet, under eller over apparatet.

Canton subwoofere kan placeres hvor som helst i rummet. Den ideelle placering er dog mellem de to fronthøjttalere.

## FIN Sijoittelu huoneessa

Keskikaiutin tulee asettaa TV-kuvan välittömään läheisyyteen, laitteen ala- tai yläpuolelle. Subwooferin paikka huoneessa on vapaasti valittavissa. Ihanteellisin paikka on molempien etukaiuttimien välissä.

## CZE Umístění v místnosti

Středový reproduktor musí být umístěn v bezprostřední blízkosti televizní obrazovky nad nebo pod televizorem. Subwoofer Canton můžete umístit na libovolném místě v místnosti. Ideální je umístění mezi oběma čelními reproduktory.

## GRE Τοποθέτηση στο χώρο

Το κεντρικό ηχείο θα πρέπει να τοποθετηθεί πλησίον της τηλεοπτικής οθόνης, κάτω ή πάνω από τη συσκευή. Τα Canton Subwoofer μπορούν να τοποθετηθούν ελεύθερα στο χώρο. Ιδανική παρόλα αυτά κρίνεται μία θέση ανάμεσα στα δύο μπροστινά ηχεία.

## TUR Oda içerisinde konumlandırılması

Merkez hoparlör, televizyonun hemen yakınında, cihazın altında veya üzerine yerleştirilmelidir. Canton Subwoofer'ler, odanın istenilen herhangi bir yere konumlandırılabilir. Buna karşın en uygun konumlandırma, iki ön hoparlörün arasındadır.

## PT Disposição no espaço

A coluna central deve ser colocada o mais próxima possível da imagem do televisor, sob ou sobre o aparelho. Os subwoofers Canton podem ser colocados em qualquer ponto da divisão. Para obter os melhores resultados, selecione um local entre as colunas dianteiras.

## FL Plaatsing in de ruimte

De centerluidspreker moet in directe nabijheid van het tv-scherm, onder of boven het apparaat geplaatst worden. De subwoofers van Canton kunnen naar believen in de ruimte worden geplaatst. Een plaats tussen de beide voorste luidsprekers is echter ideaal.

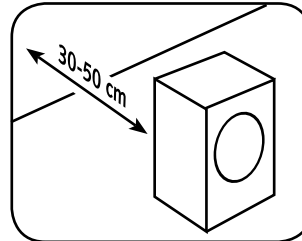
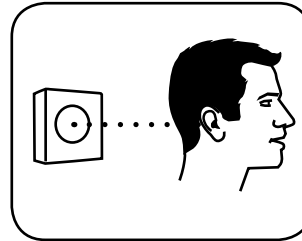
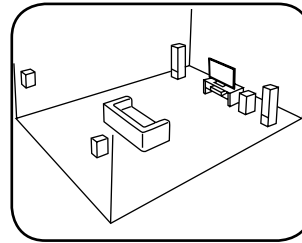

## DAN 5.1 Surround-opstilling

- FIN 5.1 Surround-asettelu
- CZE 5.1 Sestava surround
- GRE 5.1 Τοποθέτηση Surround
- TUR 5.1 Surround kurulumu
- PT 5.1 Disposição em sistema surround
- FL 5.1 Surround-opstelling

## DAN Satelliternes placeringshøjde

- FIN Sivukaiuttimien sijoituskorkeus
- CZE Výška instalace satelitních reproduktorů
- GRE Ύψος τοποθέτησης δορυφορικών ηχείων
- TUR Uyduların yerleşim yüksekliği
- PT Altura de montagem das caixas satélite
- FL Plaatsingshoogte van de satellietluidsprekers

## DAN Optimal afstand mellem subwoofer og væg

- FIN Optimaalinen välimatka subwooferin ja seinän välillä
- CZE Optimální vzdálenost subwooferu od stěny
- GRE Βέλτιστη απόσταση Subwoofer – τοίχου
- TUR Subwoofer ile duvar arasında en uygun mesafe
- PT Distância ideal entre o subwoofer e a parede
- FL Optimale afstand subwoofer – wand

# DAN Opsætning/montering

Hvis Deres højttalere står på et hårdt underlag, anbefaler vi, at De anvender de medfølgende silikone-absorbere (se illustrationen). Til opstilling frit i rummet kan der i specialbutikker købes højttalerstandere fra Cantons LS-program.

## FIN Asennus

Jos kaiuttimesi on asetettu kovalle alustalle, on suositeltavaa käyttää mukana toimitettuja silikonipehmusteita (katso kuvaa). Halutessasi asettaa kaiuttimet vapaasti huoneeseen voit hankkia alan liikkeestä Cantonin kaiutinhjelmaan sisältyvät jalustat.

## PT Instalação / montagem

Se as suas colunas estiverem sobre uma superfície dura, recomendamos a utilização dos amortecedores de silicone incluídos no material fornecido (ver figura). Para a instalação livre na divisão, pode adquirir suportes de coluna da série LS da Canton, numa loja especializada.

## CZE Instalace / montáž

Pokud reproduktory stojí na tvrdé podložce, doporučujeme použití dodaných silikonových absorberů (viz obrázek). K volné instalaci do prostoru zakoupíte ve specializovaném obchodě stojany pro reproduktory z výrobního programu společnosti Canton.

## FL Opstelling / montage

Staan uw luidsprekers op een harde ondergrond, dan is het aan te raden gebruik te maken van de ingeFINTen silicone-absorbers (zie afbeelding). Voor de vrije opstelling in de ruimte verkrijgt u luidsprekersstaanders in de gespecialiseerde handel.

## GRE τοποθέτηση/ συναρμολόγηση

Τοποθετήστε το ηχείο σας πάνω σε σκληρή επιφάνεια, προτείνεται η χρήση του συνημμένου αποσβεστήρα από σιλίκονη (βλέπε εικόνα). Για την ελεύθερη τοποθέτηση στο χώρο, μπορείτε να βρείτε στο ειδικό εμπόριο βάσεις ηχείων από το πρόγραμμα Canton LS.

## TUR Kurulum / montaj

Hoparlörleriniz sert bir zemin üzerinde durduğu takdirde teslimat kapsamında bulunan silikon sönümleyicilerin kullanılmasını öneriyoruz (bkz. Resim). Hoparlörünüzü odada serbest bir yere kurmak için yetkili satıcılardan Canton LS ürün grubuna ait hoparlör ayakları temin edebilirsiniz.

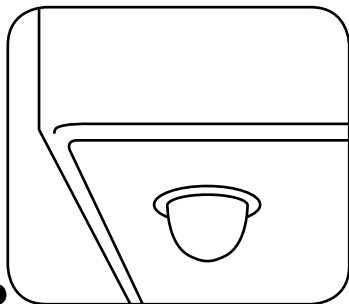

# DAN Montering

Sæt Deres højttaler fast i vægholderen som vist, og kontroller, at den er anbragt korrekt.

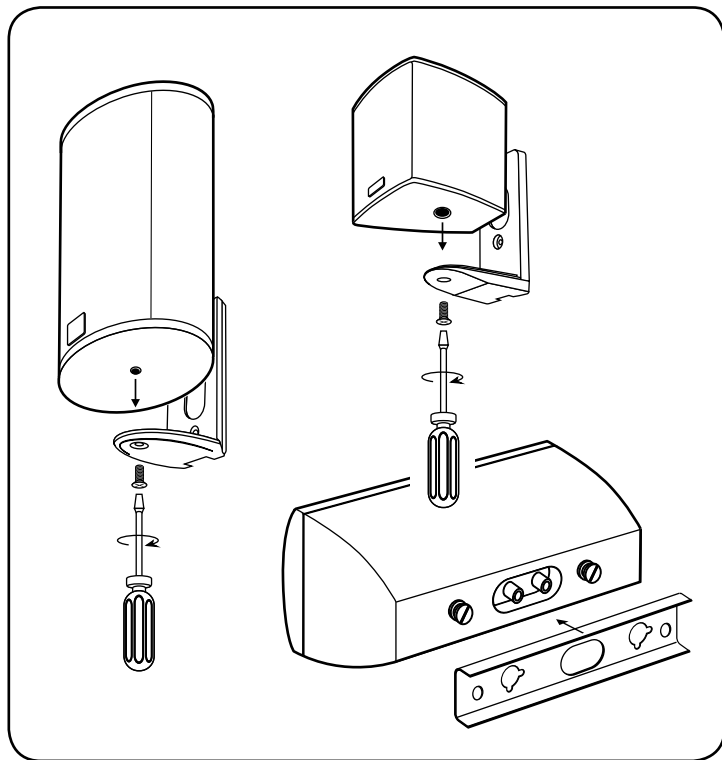

## FRA Asennus

Kiinnitä kaiuttimesi seinäkannattimeen kuvan mukaisesti ja tarkasta, että ne ovat hyvin kiinni paikallaan.

## CZE Montáž

Upevněte reproduktory do nástěnného držáku tak, jak je vidět na obrázku, a zkontrolujte jejich správné upevnění.

## GRE Συναρμολόγηση

Στερεώστε τα ηχεία σας με τον τρόπο που φαίνεται στη βάση τοίχου και ελέγξτε για σωστή έδραση.

## TUR Montaj

Hoparlörünüzü, resimde gösterilen şekilde duvar tutucusuna sabitleyin ve hoparlörün doğru oturmasını kontrol edin.

## PT Montagem

Fixe as suas colunas ao suporte de parede como está exemplificado na figura e verifique se estão seguras.

## FL Montage

Bevestig uw luidspreker zoals wordt afgebeeld in de wandhouder en controleer of hij correct is aangebracht.

# **DAN** Tilslutning af subwoofer

Kontroller, at der er slukket for alle elektriske komponenter før tilslutning! Afhængigt af Deres forstærkers eller receivers type og udstyr er der forskellige muligheder for aktivering af Canton aktiv subwoofer.

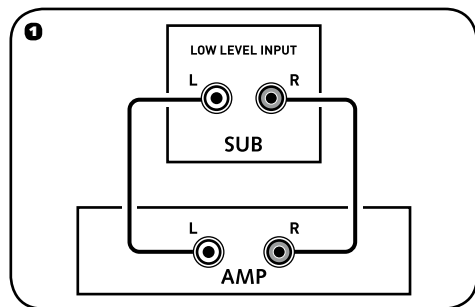

1. Forstærker eller AV-receiver med "Pre-Out" eller særlig stereo-udgang (LFE): Forbindelse via Low Level Input. (Fig. 1)

Kabel: almindeligt cinchkabel

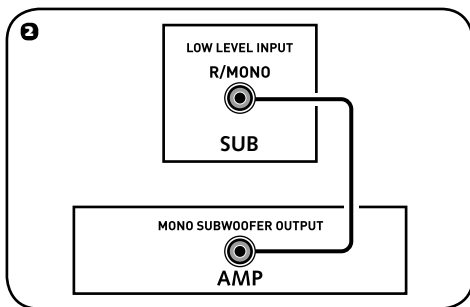

2. Forstærker eller AV-receiver med subwoofer-monoudtag: Forbindelse via Low Level Input. (Fig. 2)

Kabel: dobbelt afskærmet cinchkabel

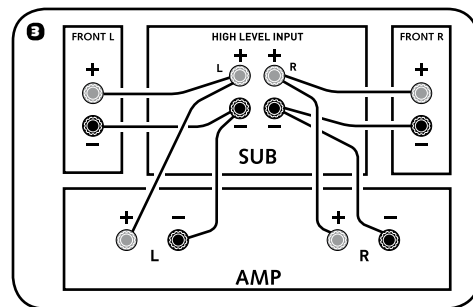

3. Forstærker eller AV-receiver uden en speciel subwooferudgang: Forbindelse ved hjælp af forstærkerens højttalerudgange via High Level Input. (Fig. 3)

Kabel: almindeligt højttalerkabel

Vær opmærksom på den korrekte polaritet: rød = plus, sort = minus

## **OBS:**

Indgangene Low Level- og High Level Input må ikke belægges samtidig!

## **FIN** Subwooferin liittäminen

Huolehdi siitä, että kaikki sähkökomponentit on kytketty pois päältä ennen liittämistä! Canton-aktiivisubwooferia voidaan ohjata eri tavoin vahvistimesi tai vastaanottimesi tyypistä ja varusteista riippuen.

1. „Pre-Out“- tai erityisellä stereo-subwoofer-lähdöllä (LFE) varustettu vahvistin tai AV-vastaanotin: yhteys SUB - Low Level Input -liitännän kautta **(1)**

Johto: tavallinen jakkiliitinjohto

2. Mono-subwoofer-lähdöllä varustettu vahvistin tai AV-vastaanotin: yhteys Mono Low Level Input -liitännän kautta **(2)**

Johto: kahdesti suojattu jakkiliitinjohto

3. Vahvistimessa tai AV-vastaanottimessa ei ole erillistä subwoofer-lähtöä: yhteys vahvistimen kaiutinlähdistä High Level Input -liitännän kautta **(3)**

Johto: tavallinen kaiutinjohto

Huomioi oikeat navat:

punainen = plus, musta = miinus

**Viite:** Sisääntuloja Low Level Input ja High Level Input ei saa käyttää samanaikaisesti!

## **CZE** Připojení subwooferu

Pamatujte, před připojením musejí být všechny elektrické součásti vypnuty! V závěiFINSti na vybavení vašeho zesilovače nebo přijímače existují různé možnosti ovládání aktivních subwooferů Canton.

1. Zesilovač nebo přijímač AV s výstupem „Pre-Out“ nebo speciálním výstupem Stereo-Subwoofer (LFE): Spojení prostřednictvím vstupu Low Level Input (obr. 1)

Kabel: Běžný kabel cinch

2. Zesilovač nebo přijímač AV s výstupní zdířkou Mono-Subwoofer: Spojení prostřednictvím vstupu Mono Low Level Input (obr. 2)

Kabel: Dvakrát stíněný kabel cinch

3. Zesilovač nebo přijímač AV bez zvláštního výstupu pro subwoofer: Spojení s výstupem reproduktoru zesilovače prostřednictvím vstupu High Level Input (obr. 3)

Kabel: Běžný kabel pro reproduktory  
Dodržujte správnou polaritu: červená = plus, černá = minus

**Upozornění:** Vstupy Low Level a High Level Input nesmějí být zapojeny současně!

## **GRE** Σύνδεση Subwoofer

Βεβαιωθείτε πριν τη σύνδεση ότι όλα τα ηλεκτρικά μέρη βρίσκονται εκτός λειτουργίας! Ανάλογα από το είδος και τον εξοπλισμό του ενισχυτή σας ή του Receiver υπάρχουν διάφορες δυνατότητες ελέγχου του ενεργού Subwoofer της εταιρείας Canton.

1. Ενισχυτής ή Receiver AV με „Pre-Out“ ή ειδική έξοδο στέρεο Subwoofer (LFE): Σύνδεση μέσω εισόδου Low Level (Εικ. 1)

Καλώδιο: καλώδιο RCA του εμπορίου

2. Ενισχυτής ή Receiver AV με μονοφωνική υποδοχή εξόδου Subwoofer μέσω μονοφωνικής εισόδου Low Level (Εικ. 2)

Καλώδιο: Καλώδιο RCA διπλής θωράκισης

3. Ενισχυτής ή Receiver AV χωρίς ειδική έξοδο Subwoofer: Σύνδεση με εξόδους ηχείου του ενισχυτή μέσω εισόδου High Level (Εικ. 3)

Καλώδιο: καλώδιο ηχείου του εμπορίου

Προσέχετε τη σωστή πολικότητα:

κόκκινο = θετικό, μαύρο = αρνητικό

**Υπόδειξη:** Οι εισοδοί Low Level και High Level Input δεν επιτρέπεται να είναι κατελημμένες ταυτόχρονα.

## **TUR** Subwoofer bağlantısı

Subwoofer'inizin elektrik bağlantısını yapmadan önce, lütfen elektrikli tüm bileşenlerin kapalı olmasına dikkat edin! Ampifikatörünüzün veya AV alıcınızın tipine ve donanımına bağlı olarak, Canton firmasının aktif Subwoofer'lerini çeşitli kumanda etme seçenekleri söz konusudur.

1. “Pre-Out” veya özel Stereo Subwoofer çıkışlı (LFE) amplifikatör veya AV alıcısı: Low Level Input üzerinden bağlantı yapılır **(Resim 1)**

Kablo: Piyasada satılan standart RCA kablo

2. Mono-Subwoofer çıkışlı amplifikatör veya AV alıcısı: Mono Low Level Input üzerinden bağlantı yapılır **(Resim 2)**

Kablo: Çift ekranlamalı Cinch kablo

3. Özel Subwoofer çıkışına sahip olmayan amplifikatör veya AV alıcısı: Amplifikatörün hoparlör çıkışları ile High Level Input üzerinden bağlantı yapılır **(Resim 3)**

Kablo: Piyasada satılan standart hoparlör kablosu

Lütfen kutupların doğru olmasına dikkat edin: Kırmızı = Artı, Siyah = Eksi

**Uyarı:** Low Level ve High Level Input girişleri aynı anda kullanılmamalıdır!

## **PT** Ligação dos subwoofers

Certifique-se de que, antes da ligação, todos os componentes eléctricos estão desligados! Dependendo do tipo e do equipamento do seu amplificador ou receptor, existem várias possibilidades de operação dos subwoofers activos Canton.

### **1. Amplificador ou receptor AV com “pré-saída” ou uma saída estéreo especial para subwoofer (LFE): ligação através de uma entrada de baixo nível (Fig. 1)**

Cabo: cabo Cinch convencional

### **2. Amplificador ou receptor AV com saída mono para subwoofer: ligação através de uma entrada mono de baixo nível (Fig. 2)**

Cabo: cabo Cinch de blindagem dupla

### **3. Amplificador ou receptor AV sem saída especial para subwoofer: ligação com as saídas para colunas do amplificador através de uma entrada de alto nível (Fig. 3)**

Cabo: cabo para colunas convencional

Tenha atenção à polaridade correcta:

vermelho = positivo, preto = negativo

**Nota:** As entradas de alto e baixo nível não podem ser ocupadas em simultâneo!

## **FL** Aansluiting subwoofer

Let erop dat alle elektrische componenten zijn uitgeschakeld voor het aansluiten!

Naargelang het type en de uitrusting van uw versterker of van uw receiver zijn er verschillende mogelijkheden om de actieve subwoofer van Canton te bedienen.

### **1. Versterker of AV-receiver met „Pre-Out” of speciale stereo-subwoofer-uitgang (LFE): verbinding via Low Level Input (afb. 1)**

Kabel: in de handel gebruikelijke cinch-kabel

### **2. Versterker of AV-receiver met mono-subwoofer-uitgangsbuss: verbinding via Mono Low Level input (afb. 2)**

Kabel: dubbel afgeschermd cinchkabel

### **3. Versterker of AV-receiver zonder speciale subwoofer-uitgang: verbinding met de luidsprekeruitgangen van de versterker via High Level input (afb. 3)**

Kabel: in de handel gebruikelijke luidsprekerkabel

Gelieve op de juiste polariteit te letten:

Rood = plus, zwart = min

**Aanwijzing:** De low level input en high level input mogen niet tegelijkertijd gebruikt worden!

## DAN Tilslutning af satellitterne

Kabel: almindeligt højtalerkabel  
Vær opmærksom på den korrekte polaritet: rød = plus, sort = minus

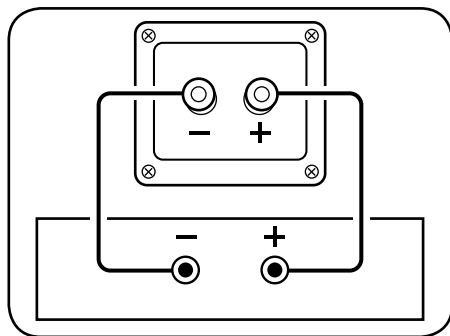

### FIN Sivukaiuttimien liittäminen

Johto: tavallinen kaiutinjohdot  
Huomioi oikeat navat:  
punainen = plus, musta = miinus

### CZE Připojení satelitů

Kabel: Běžný kabel pro reproduktory  
Dodržujte správnou polaritu:  
červená = plus, černá = minus

### GRE Σύνδεση Satelliten

Καλώδιο: καλώδιο ηχείου του εμπορίου  
Προσέχετε τη σωστή πολικότητα:  
κόκκινο = θετικό, μαύρο = αρνητικό

### TUR Uydu bağlantısı

Kablo: Piyasada satılan standart hoparlör kablolu  
Lütfen kutupların doğru olmasına dikkat edin: Kırmızı = Artı, Siyah = Eksi

### PT Ligação das caixas satélite

Cabo: cabo para colunas convencional  
Tenha atenção à polaridade correcta:  
vermelho = positivo, preto = negativo

### FL Aansluiting satellietluidsprekers

Kabel: in de handel gebruikelijke luidsprekerkabel  
Gelieve op de juiste polariteit te letten:  
Rood = plus, zwart = min

## DAN Konfiguration

For at opnå en optimal lydoplevelse skal Canton Movie systemets højtalere tilpasses omgivelserne (Set-Up). Konsulter i denne forbindelse også betjeningsvejledningen for Deres surroundforstærker.

### FIN Konfigurointi

Toistoelämyksen optimoimiseksi Canton Movie-järjestelmäsi kaiuttimet tulee sovittaa huoneen ympäristötekijöiden mukaisiksi (Set-Up). Löydät tähän ohjeita myös Surround-vahvistimesi käyttöohjeesta.

### CZE Konfigurace

K dosažení optimálního zvuku musíte přizpůsobit reproduktory systému Canton Movie System prostorovým podmínkám (set-up). Použijte k tomu také návod k obsluze zesilovače surround.

### GRE Διάρθρωση

Για ιδανική ποιότητα ήχου τα ηχεία του συστήματός σας Canton Movie πρέπει να προσαρμοστούν στις συνθήκες του χώρου (Set-Up). Προς το σκοπό αυτό ανατρέχετε επίσης και στις οδηγίες χειρισμού του ενισχυτή σας Surround.

### TUR Konfigürasyon

Seslerin en iyi şekilde yansıtılması için Canton Movie Sistemi'nizin hoparlörleri odanın özelliklerine uygun hale getirilmelidir (Set-Up). Bunun için Surround amplifikatörünüzün kullanım kılavuzuna başvurun.

### PT Configuração

Para uma experiência sonora perfeita, as colunas do seu sistema de cinema têm de ser adaptadas às condições do espaço (Set-Up). Para tal, consulte também o manual de instruções do seu amplificador de Surround.

### FL Configuratie

Voor een optimale klankbeleving moeten de luidsprekers van uw Canton Movie-systeem aan de ruimtelijke omstandigheden aangepast worden (set-up). Raadpleeg hiervoor ook de gebruiksaanwijzing van uw surroundversterker.

# DAN Betjening

**FIN** Käyttö  
**TUR** Kullanım

**CZE** Obsluha  
**PT** Utilização

**GRE** Χειρισμός  
**FL** Bediening

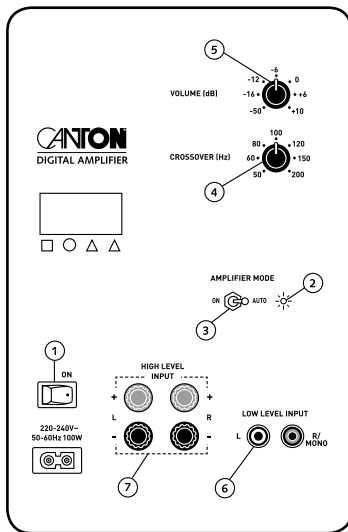
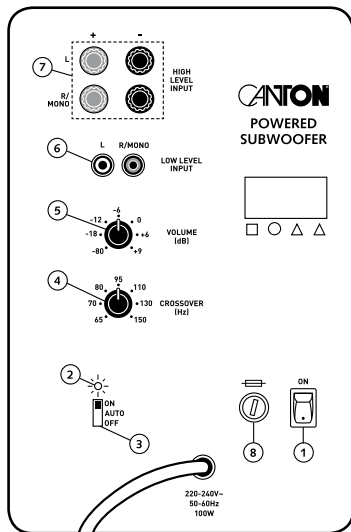

- DAN** 1 Tænd/sluk-kontakt for strømforsyning  
**FIN** 1 Sähkövirran päälle-/pois-katkaisin  
**CZE** 1 Spínač napájení  
**GRE** 1 Διακόπτης ενεργοποίησης/απενεργοποίησης ηλεκτρικής τροφοδοσίας  
**TUR** 1 Akım beslemesini açma/kapama şalteri  
**PT** 1 Interruptor para ligar/desligar  
**FL** 1 In-/uitschakelaar stroomtoevoer

- DAN** 2 Driftsindikator (grøn/rød)  
**FIN** 2 Käytön merkivalo (vihreä/punainen)  
**CZE** 2 Provozní kontrolka (zelená/červená)  
**GRE** 2 Ένδειξη λειτουργίας (πράσινη/κόκκινη)  
**TUR** 2 Çalışma göstergesi (yeşil/kırmızı)  
**PT** 2 Indicação de funcionamento (verde/vermelho)  
**FL** 2 Bedrijfsaanduiding (groen/rood)

- DAN** 3 Tilkoblingsautomatik  
**FIN** 3 Kytentäautomaatti  
**CZE** 3 Spinací automatika  
**GRE** 3 Αυτοματισμός ενεργοποίησης  
**TUR** 3 Otomatik etkinleştirme  
**PT** 3 Activação automática  
**FL** 3 Inschakelautoomaat

- DAN** 4 Indstilling af øvre overførsfrekvens  
**FIN** 4 Ylemmän toistotaajuuden asetus  
**CZE** 4 Nastavení horní přenosové frekvence  
**GRE** 4 Ρύθμιση ανώτερης συχνότητας μεταβίβασης  
**TUR** 4 Üst aktarım frekansını ayarı  
**PT** 4 Ajuste da frequência máxima de transmissão  
**FL** 4 Instelling van de bovenste overdracht-frequentie

- DAN** 5 Tilpasning af lydstyrke  
**FIN** 5 Äänenvoimakkuuden sovitus  
**CZE** 5 Nastavení hlasitosti  
**GRE** 5 Προσαρμογή έντασης ήχου  
**TUR** 5 Hoparlör ayarı  
**PT** 5 Ajuste do volume  
**FL** 5 Aanpassing van de geluidssterkte

- DAN** 6 Low Level-indgang  
**FIN** 6 Low-Level-tulo  
**CZE** 6 Vstup Low-Level  
**GRE** 6 Είσοδος Low-Level  
**TUR** 6 Low-Level girişi  
**PT** 6 Entrada de baixo nível  
**FL** 6 Low-Level-ingang

- DAN** 7 High Level-indgang  
**FIN** 7 High-Level-tulo  
**CZE** 7 Vstup High-Level  
**GRE** 7 Είσοδος High-Level  
**TUR** 7 High-Level girişi  
**PT** 7 Entrada de alto nível  
**FL** 7 High-Level-ingang

- DAN** 8 Sikring  
**FIN** 8 Varoke  
**CZE** 8 Pojistka  
**GRE** 8 Ασφάλεια  
**TUR** 8 Sigorta  
**PT** 8 Fusível  
**FL** 8 Beveiliging

## **DAN** Amplifier Mode – valg mellem to driftstyper

- "Amplifier Mode" på "AUTO": Subwooferen tilkøbes automatisk af musiksigenal; hvis musikken stopper, går subwooferen automatisk i standby efter 5 til 15 minutter.
- "Amplifier Mode" på "ON": Subwooferen er tilkoblet konstant

**Amplitudebegrænsning – pas på!** Sørg især ved svagere forstærkere for at indstille lydstyrken rigtigt, da højttalerne ellers kan tage skade. Skru straks ned, hvis der forekommer forvrængninger.

## **FIN** Amplifier Mode -valinta kahden käyttötavan välillä

- „Amplifier Mode“ asennossa „AUTO“: Subwoofer kytkeytyy automaattisesti päälle musiikkisignaalin tullessa; kun musiikki päättyy, niin subwoofer menee 5 - 15 minuutin kuluttua automaattisesti valmiustilaan.
- „Amplifier Mode“ asennossa „ON“: Subwoofer on jatkuvasti päällä

**Varo: pätkimisvaara!** Huolehdi erityisesti heikkotehoisimmissa vahvistimissa äänen-voimakkuuden oikeasta säädöstä, koska muuten kaiuttimet saattavat vahingoittua. Jos vääristymistä esiintyy, käännä heti hiljaisemmalle.

## **PT** Modo de amplificação para selecção entre dois modos de funcionamento

- "Modo de amplificação" para "AUTO": O subwoofer é ligado automaticamente quando o sinal de música é detectado; se a música parar, o subwoofer entra em modo standby durante 5 a 15 minutos.
- "Modo de amplificação" para "ON": O subwoofer permanece sempre ligado

**Atenção à limitação do volume!** Tenha atenção à regulação correcta do volume, sobretudo nos amplificadores mais fracos, caso contrário, as colunas podem ficar danificadas. Se se ouvir distorção, reduza imediatamente o volume.

## **CZE** Režim Amplifier Mode k výběru některého ze dvou režimů provozu

- „Amplifier Mode“ v režimu „AUTO“: Subwoofer se po připojení zvukového signálu automaticky aktivuje. Jakmile je zvukový signál přerušen, přechází subwoofer po 5 až 15 minutách automaticky do pohotovostního režimu (standby).
- „Amplifier Mode“ v režimu „ON“: Subwoofer zůstává neustále zapnutý

**Pozor na zkreslení (clipping)!** Především u výkonově slabších zesilovačů pamatujte na správné nastavení hlasitosti. V opačném případě může dojít k poškození reproduktoru. Pokud dojde ke zkreslení, ztište zvuk.

## **FL** Amplifier mode voor de keuze tussen twee modi

- „Amplifier Mode“ op „AUTO“: De subwoofer schakelt zich bij het bijgaande muzieksignaal automatisch in; als de muziek stopt, gaat de subwoofer na 5 tot 15 minuten automatisch in de standby modus.
- „Amplifier Mode“ op „ON“: Subwoofer blijft steeds ingeschakeld

**Opgelet: Clipping!** Let vooral bij capaciteitsarme versterkers op de juiste geluidsvolume-instelling daar de luidsprekers anders beschadigd kunnen worden. Zet het volume onmiddellijk zachter als er vervormingen optreden.

## **GRE** Είδος Amplifier για επιλογή μεταξύ δύο ειδών λειτουργίας Δημοσποισιχείο

- „Amplifier Mode“ σε „AUTO“: Το Subwoofer ενεργοποιείται αυτόματα σε μουσικό σήμα, όταν η μουσική σταματήσει, το Subwoofer μεταβαίνει μετά από 5 έως 15 λεπτά αυτόματα σε είδος Standby (αναμονή).
- „Amplifier Mode“ σε „ON“: Το Subwoofer παραμένει συνέχεια ενεργοποιημένο

**Προσοχή αποκοπή!** Προσέξτε τη σωστή επιλογή έντασης κυρίως για ενισχυτές χαμηλής απόδοσης, διαφορετικά ενδέχεται να προκληθούν βλάβες στα ηχεία. Σε περίπτωση ενοχλήσεων μειώστε αμέσως την ένταση.

## **TUR** İki çalışma modu arasında seçim yapmak için Amplifier Mode

- «Amplifier Mode» altında «AUTO» etkin: Subwoofer, müzik sinyali geldiğinde otomatik olarak etkinleşir. Subwoofer, müzik durduktan yaklaşık 5 - 15 dakika sonra otomatik olarak bekleme moduna (Standby) geçer.
- «Amplifier Mode» altında «ON» etkin: Subwoofer her zaman çalışır durumda kalır

**Dikkat Clipping!** Özellikle güçlü düşük amplifikatörler kullandığınızda, hoparlörler zarar görebileceği için ses seviyesinin doğru ayarında olmasına dikkat edin. Cızırtı meydana geldiği takdirde, lütfen sesi biraz kısın.

# DAN Tilspilning

**Tilspilningsperiode, før klangegenskaberne kan udnyttes maksimalt: 15-20 timer.**

- Lyt i denne periode ved normal lydstyrke
- Undgå ekstremt høje niveauer
- Hør meget forskelligt musikmateriale

## FIN „Sisäänajo“

Totutteluvaihe, kunnes parhaat toistominaisuudet ovat kehittyneet:

**15 - 20 käyttötuntia.**

- Käytä tämän ajanjakson aikana normaalia äänenvoimakkuutta
- Vältä erittäin korkeita tasoja
- Kuuntele monenlaista musiikkia

## CZE Rozehrávání reproduktorů

Fáze rozehrávání (zahoření reproduktorů) až do rozvinutí maximálních zvukových vlastností: 15-20 hodin provozu.

- Během této doby poFINuchejte za obvyklé hlasitosti
- Vyvarujte se extrémně vysokých hladin
- PoFINuchejte různé hudební žánry

## GRE Έναρξη λειτουργίας

Απαραίτητη περίοδος λειτουργίας έως όπου επιτευχθεί η μέγιστη απόδοση των ηχείων σε ποιότητα ήχου: 15-20 ώρες λειτουργίας.

- Στην αρχική αυτή περίοδο χρησιμοποιείτε μέτρια ένταση ήχου
- Αποφύγετε την υψηλή ένταση
- Ακούστε μουσική από διάφορα μέσα

## TUR Alıştırma

Maksimum ses kalitesine ulaşmak için alıştırma süresi: 15-20 saat çalışma süresi.

- Bu süre içerisinde lütfen normal ses seviyesi ayarlı olsun
- Yüksek sinyal seviyelerini önleyin
- Farklı türden müzik dinleyin

## PT Testes

Fase de teste até à obtenção das características máximas de som: 15-20 horas de funcionamento.

- Durante es período de tempo, ouvir no volume normal
- Evitar níveis sonoros demasiado elevados
- Ouvir diferentes tipos de música

## FL Inspelen

Inspeelfase tot de ontplooiing van de maximale klankeigenschappen: 15-20 bedrijfsuren.

- In deze periode met normaal geluidsvolume luisteren
- Extreem hoog geluidsvolume vermijden
- Verschillende soorten muziek beluisteren

# DAN Fejlsøgning

Nedenfor finder De en oversigt over de hyppigst forekommende problemer. Skulle De have brug for yderligere oplysninger, bedes De henvende Dem til Deres Canton-forhandler, kontakte os på vores service-hotline på +49 (0) 6083 / 287 57 eller sende en e-mail til [info@canton.de](mailto:info@canton.de).

## FIN Vianhaku

Seuraavassa lyhyessä yhteenvedossa esitetään useimmiten esiintyvät ongelmat. Jos et löydä tästä vastausta, ole hyvä ja ota yhteyttä Canton-kauppiaseesi, soita asiakaspalvelupuhelimen numeroon +49 (0) 6083 / 287-57 tai lähetä meille sähköpostia osoitteella [info@canton.de](mailto:info@canton.de).

## CZE Hledání závad

Niže je uveden přehled nejčastějších problémů. V případě dalších dotazů kontaktujte specializovaného prodejce výrobků značky Canton, spojte se s naší servisní horkou linkou na telefonním čísle +49 (0) 6083/287-57, nebo nám pošlete zprávu na adresu [info@canton.de](mailto:info@canton.de).

## GRE Οδηγός σφαλμάτων

Στο σημείο αυτό αναφέρονται τα προβλήματα που εμφανίζονται πιο συχνά. Σε περίπτωση που έχετε περαιτέρω ερωτήσεις, απευθυνθείτε σε εξειδικευμένο πωλητή της Canton, επικοινωνήστε απευθείας μαζί μας στο τηλέφωνο: +49 (0) 6083/287-57 ή μέσω ηλεκτρονικού ταχυδρομείου στη διεύθυνση: [info@canton.de](mailto:info@canton.de).

## TUR Hata arama

Aşağıdaki tabloda sıkça meydana gelen sorunlar gösterilmektedir. Daha fazla veya başka sorularınız olması halinde lütfen bir Canton yetkili satıcısına başvurun, +49 (0) 6083/287-57 numaralı Servis Destek Hattı'mızı arayın veya [info@canton.de](mailto:info@canton.de) adresimize bir e-Posta gönderin.

## PT Detecção e reparação de avarias

De seguida, pode consultar uma síntese dos problemas mais frequentes. Se tiver outras dúvidas, dirija-se ao seu revendedor Canton, entre em contacto com a nossa linha de assistência técnica através do n.º de tel. +49 (0) 6083 / 287-57 ou envie-nos uma mensagem de correio electrónico para [info@canton.de](mailto:info@canton.de).

## FL Foutopsporing

Ingesloten vindt u een overzicht van de problemen die het vaakst optreden. U heeft nog meer vragen? Wendt u dan tot uw Canton-specialist, neem contact op met onze service hotline via tel. +49 (0) 6083 / 287-57, of stuur een e-mail naar [info@canton.de](mailto:info@canton.de).

Problem	Mulig årsag	Løsning
Subwooferen tilkobles ikke	1. Lysnetkablet er ikke forbundet med stikdåse og subwoofer	Etabler forbindelse
	2. Der er ikke tændt på lysnetkontakten	Kontakt på "ON"
	3. Kontakten for tilkoblingsautomatikken står ikke på "ON" eller hhv. "AUTO" og "AUTO HIGH"	Kontroller kontaktens stilling
	4. Subwooferen er ikke forbundet med forstærkeren (receiveren) via højtalerudgangen (højniveau) eller subwooferudgangen (cinch)	Etabler forbindelse
	5. Defekt signalledning (cinch)	Test med et andet cinchkabel, og udskift evt. kablet
	6. Det niveau, der er valgt på forstærkeren (Volume), er for lavt	Øg lydstyrkeniveauet for testning
	7. Ved "Dolby Digital"-receiver (forstærker): Receiveren er ikke indstillet til subwoofer ("Small" eller "ActiveSub = On")	Kontroller driftstypen
	8. Udgangsniveauet for subwooferudgangen (cinchudgang) på forstærkeren er indstillet for lavt	Øg forstærkerens udgangsniveau
	9. Finsikringen i subwooferen er udløst (sikringen er "sprunget")	Lad en fagmand udskifte sikringen
Subwooferen frakobles ikke	1. Kontakten for automatisk tilkobling (Standby) står på "ON"	Sæt kontakten på "Auto" eller "OFF"
	2. Vedholdende brummesignal ved subwooferefs indgang	Brug en kortere signalledning fra forstærkeren til subwooferen, eller fjern mulige støjkilder (se "Subwooferen brummer")
Subwooferen brummer	1. Signalledningerne fra forstærkeren til subwooferen er for lange	Anvend kortere signalledninger
	2. Den anvendte signalledning er ikke afskærmet, eller afskærmningen på den anvendte ledning er brudt (defekt)	Udskift ledningen med en afskærmet ledning
	3. Jordsløjfe (brummesløjfe) "etableret"	Der kan opstå en jordsløjfe, når mindst to apparater, som er forbundet ved hjælp af signalledninger (cinch), er tilsluttet lokalt adskilte stikdåser. Alle apparater, som er forbundet med forstærkeren med et beskyttelseskontaktstik på en samlestikdåse
	4. En uafskærmet forbruger (fx et køleskab) på nettet	Sluk for mulige støjkilder for testning; Få det pågældende apparat afskærmet for at få brummelyden til at forsvinde, eller prøv først at tilslutte støjkilden en anden netfase (L1, L2 eller L3) (Spørg om nødvendigt en fagmand til råds.) Indsæt et særligt "kappestrømfiler" (fås i specialforretninger) mellem forstærker og Subwoofer for at eliminere brummelyden Drej netstikket for at reducere den såkaldte brummespænding. (Særligt vigtigt, hvis forstærkeren ikke er jordet)
Højtalere spiller med forskellige niveauer	Forstærkerens niveau er indstillet forkert	Tilpas niveauet på forstærkeren (konsulter i denne forbindelse også betjeningsvejledningen for forstærkeren)

**DAN**

Problem	Mulig årsag	Løsning
Lydgengivelsen er for svag	1. Volume er indstillet for lavt på subwooferen	Skrue op for lydstyrken på "Volume"-regulatoren
	2. Kun for High Level-indgang: Indgangene er forkert polet	Kontroller polingen: De udgange på forstærkeren, som er markeret med rødt eller +, skal være forbundet med de røde indgangsbøsninger på subwooferen
	3. Forstærkerens udgangsniveaue for subwooferudgangen (cinchudgang) er indstillet for lavt	Skrue op for udgangsniveaue på forstærkeren. Hvis der ikke kan skrues mere op for subwoofer-indgangen, skrues der ligeligt ned for de andre udgange

**FIN**

Ongelma	Mahdollinen syy	Poisto
Subwoofer hurisee	1. Signaalijohdot vahvistimesta subwooferiin liian pitkät	Käytä lyhyempiä signaalijohtoja
	2. Käytettyä signaalijohtoa ei ole suojattu tai käytetyn johdon suojaus keskeytynyt (viallinen)	Vaihda johdon tilalle kahdesti suojattu johto
	3. Maattosilmukka (hurinasilmukka) „syntynyt“	Maattosilmukka voi syntyä, jos väh. kaksi signaalijohdoin (jakki) yhdistettyä laitetta (esim. vahvistin ja tietokone) on liitetty suojakontaktipistokkein kahteen toisistaan erotettuun pistorasiaan. Liitä kaikki vahvistimeen yhdistetyt laitteet suojakontaktipistokkeilla yhteen pistorasiapalkkiin (moniliitäntäpistorasiaan)
	4. Verkossa on suojaamaton sähkölaite (esim. jääkaappi)	Sammuta mahdolliset häiriön lähteet testausta varten, anna suojata kyseinen laite, jos hurina häviää, tai liitä ensin häiriönlähde toiseen verkon vaiheeseen (L1, L2 tai L3). (Pyydä tarvittaessa neuvoja alan ammattihenkilöltä.) Kytke erityinen „vaippavirtasuodatin“ (saatavana alan liikkeistä) vahvistimen ja subwooferin väliin hurinan poistamiseksi. Käännä verkkopistoke toisin päin ns. hurinajännitteen vähentämiseksi. (Erityisen tärkeää, jos vahvistinta ei ole maadoitettu)

Ongelma	Mahdollinen syy	Poisto
Kaiuttimet toistavat eri äänentasoilla	Taso säädetty väärin vahvistimessa	Korjaa tasoa vahvistimesta (katso ohjeet myös vahvistimen käyttöohjeesta)
Subwooferin äänentoisto liian hiljainen	1. Subwooferin äänenvoimakkuus säädetty liian alhaiseksi 2. Vain High-Level-tulo: tulojen navat väärin	Lisää äänenvoimakkuutta „Volume“-säätimellä Tarkasta navat: Punaiset tai + -merkityt vahvistimen lähdöt täytyy liittää subwooferin punaisiin tuloliittimiin.
	3. Vahvistimen lähtötaso subwoofer-lähdössä (jakkilähtö) säädetty liian alhaiseksi	Korota lähtötasoa vahvistimessa. Jos subwoofer-lähdön tasoa ei voi enää korottaa, alenna muiden lähtöjen tasoa saman verran
Subwoofer ei kytkeydy päälle	1. Verkkojohtoa ei ole liitetty pistorasiaan ja subwooferiin	Liitä verkkojohto oikein
	2. Verkkokatkaisin ei kytketty päälle	Käännä katkaisin asentoon „ON“
	3. Päällekytkentäautomaatin katkaisin ei ole asennossa „ON“ tai „AUTO“	Tarkasta katkaisimen asento
	4. Subwooferia ei ole liitetty vahvistimeen (vastaanottimeen) sen kaiutinlähdön (korkean tason) tai subwooferilähdön (jakkilähtö) kautta	Tee liitäntä oikein
	5. Signaalijohto (jakki) viallinen	Testaa toisella jakkijohdolla ja tarvittaessa vaihda johto
	6. Vahvistimen säädetty äänentaso (Volume) liian alhainen	Testaa korottamalla äänenvoimakkuutta
	7. „Dolby Digital“ -vastaanotin (vahvistin): Vastaanotinta ei ole säädetty subwoofer-käyttöön (käyttötapa „Small“ tai „ActiveSub = On“)	Tarkasta käyttötapa
	8. Vahvistimen lähtötaso subwoofer-lähdössä (jakkilähtö) säädetty liian alhaiseksi	Korota vahvistimen lähtötasoa
	9. Subwooferin hienovarake lauennut (sulake „palanut“)	Anna ammattihenkilön vaihtaa varoke
Subwoofer ei kytkeydy pois	1. Automaattisen päällekytkennän (valmiuden) katkaisin asennossa „ON“	Kytke katkaisin asentoon „Auto“ tai „OFF“
	2. Jatkuva hurinasignaali subwooferin sisäntulossa	Käytä lyhempää signaalijohtoa vahvistimesta subwooferiin tai anna poistaa mahdolliset häiriön lähteet (katso „Subwoofer hurisee“)

Problém	Možná příčina	Řešení
Subwoofer nelze zapnout	1. Přívodní kabel není připojen k zásuvce a subwooferu	Provedte spojení
	2. Není zapnut síťový spínač	Přepněte spínač do polohy „ON“
	3. Spínač automatického sepnutí není v poloze „ON“, „AUTO“ nebo „AUTO HIGH“	Zkontrolujte polohu spínače
	4. Subwoofer není připojen k zesilovači (přijímači) na reproduktorovém výstupu (vysoká hladina) nebo na výstupu subwooferu (cinch)	Provedte spojení
	5. Vadný signální kabel (cinch)	Provedte test s jiným kabelem cinch a případně kabel vyměňte
	6. Nastavená hladina zesilovače (hlasitost) je příliš nízká	Zvyšte z důvodu testu hladinu reproduktoru
	7. U přijímačů „Dolby Digital“ (zesilovač): Přijímač není nastaven na režim provozu se subwooferem (režim „Small“ nebo „ActiveSub = On“)	Zkontrolujte režim
	8. Výstupní hladina na zesilovači pro výstup subwooferu (výstup cinch) je nastavena na příliš nízké hodnotě	Zvyšte výstupní hladinu zesilovače
	9. Vybavila pojistka na subwooferu (pojistka je „propálená“)	Nechejte odborníka vyměnit pojistky
Subwoofer se nevypíná	1. Spínač pro automatické spínání (standby) je na „ON“	Přepněte přepínač do polohy „Auto“ nebo „OFF“
	2. Na vstupu subwooferu je slyšet neustálé „bzučení“	Použijte kratší kabel k rozvodu signálu od zesilovače do subwooferu nebo odrušte případné rušivé zdroje (viz „Subwoofer „bzučí““)
Subwoofer „bzučí“	1. Signální kabel ze zesilovače do subwooferu je příliš dlouhý	Použijte kratší signální kabel
	2. Použitý signální kabel není odstíněný nebo došlo k porušení stínění na použitém kabelu (vada)	Vyměňte kabel za stíněný vodič
	3. Došlo k vytvoření zemní smyčky (smyčka „bzučení“)	Zemní smyčka může vzniknout za předpokladu, že jsou k místním samostatným zásuvkám připojeny min. dva přístroje, spojené signálním vodičem (cinch) se zástrčkou s ochranným kontaktem (např. zesilovač a počítač). Všechny přístroje spojené se zesilovačem se zástrčkou s ochranným kontaktem připojte k zásuvkové liště (s několika zásuvkami)
	4. V síti je neodrušený spotřebič (např. lednička)	Vypněte při testování možné rušivé zdroje. Příslušný přístroj nechejte odrušit v případě, že rušivý zvuk zmizí, nebo nejprve připojte rušivý zdroj k jiné síťové fázi (L1, L2 nebo L3). (pokud je to nutné, poraďte se s odborníkem) Zapojte mezi zesilovač a subwoofer speciální „plášťové proudové filtry“ (koupíte ve specializovaných obchodech), tím eliminujete bzučivý zvuk Otočte síťovou zástrčku, tím redukuje tak zvané zviněné napětí. (To je velmi důležité, pokud není zesilovač uzemněn.)

Problém	Možná příčina	Řešení
Reproduktory hrají v různých hladinách	Nesprávně nastavená hladina na zesilovači	Upravte hladinu na zesilovači (viz též informace v návodu k obsluze zesilovače)
Reprodukovaný zvuk je příliš tichý	1. Příliš nízká hlasitost subwooferu	Zvyšte hlasitost na regulátoru „Volume“
	2. Pouze pro vstup High-Level: Přepólované vstupy	Zkontrolujte polaritu: Červené nebo symbolem + označené výstupy zesilovače musejí být spojeny s červenými vstupními zdířkami subwooferu
	3. Výstupní hladina zesilovače pro výstup subwooferu (výstup cinch) je nastavena na příliš nízkou úroveň	Zvyšte výstupní hladinu na zesilovači. Pokud již nelze hladinu výstupu subwooferu zvýšit, snižte hladinu ostatních výstupů o stejnou úroveň

Πρόβλημα	Πιθανή αιτία	Λύση
Βόμβος Subwoofer	1. Πολύ μεγάλο μήκος αγωγών σήματος από ενισχυτή προς Subwoofer	Χρήση πιο κοντών αγωγών σήματος
	2. Ο αγωγός σήματος που χρησιμοποιείται δεν είναι θωρακισμένος ή η θωράκιση του αγωγού έχει σπάσει (ελαττωματικό)	Αντικαταστήστε τον αγωγό με ένα θωρακισμένο αγωγό
	3. Βρόγχος γείωσης (βρόγχος βόμβου) „δημιουργία“	Μπορεί να δημιουργηθεί βρόγχος γείωσης, όταν τουλάχιστον δύο συσκευές που έχουν συνδεθεί με αγωγούς σήματος (RCA) συνδέονται με βύσμα επαφής προστασίας (π.χ. ενισχυτής και υπολογιστής) σε αποσυνδεδεμένη τοπικά πρίζα. Συνδέστε όλες τις συσκευές που έχουν συνδεθεί στον ενισχυτή με βύσμα επαφής προστασίας σε μία λωρίδα πριζών (πολύπριζο)
	4. Υπάρχει καταναλωτής χωρίς αντιπαρασιτική προστασία (π.χ. ψυγείο) στο δίκτυο	Απενεργοποιήστε όλες τις πηγές παρασίτων για έλεγχο, αναθέστε να γίνει αντιπαρασιτική προστασία στη σχετική συσκευή, αν ο ήχος βόμβου εξαφανιστεί ή συνδέστε την πηγή παρασίτων σε άλλη φάση δικτύου (L1, L2 ή L3). (Αν κριθεί απαραίτητο, απευθυνθείτε σε ειδικό για συμβουλή.) Συνδέστε ειδικό „Φίλτρο ηλεκτρικού περιβλήματος“ (το βρίσκετε στο ειδικό εμπόριο) ανάμεσα σε ενισχυτή και Subwoofer, για να εξαλείψετε το βόμβο Στρέψτε το βύσμα δικτύου, για να μειώσετε την κατονομαζόμενη τάση βόμβου. (Σημαντικό όταν ο ενισχυτής δεν έχει γειωθεί)

Πρόβλημα	Πιθανή αιτία	Λύση
Πολύ σιγανή αναπαραγωγή ήχου	1. Πολύ χαμηλή ρύθμιση Volume του Subwoofer	Αύξηση έντασης ήχου σε ρυθμιστή „Volume“
	2. Μόνο για είσοδο High-Level: Είσοδοι πολωμένες	Έλεγχος πολικότητας: Οι κόκκινες έξοδοι ή αυτές που επισημαίνονται με + του ενισχυτή πρέπει να συνδεθούν με τις κόκκινες υποδοχές σύνδεσης του Subwoofer
	3. Πολύ χαμηλά ρυθμισμένο επίπεδο εξόδου σε ενισχυτή για έξοδο Subwoofer (έξοδος RCA)	Αύξηση επιπέδου εξόδου σε ενισχυτή. Αν δεν μπορεί να αυξηθεί πλέον το επίπεδο εξόδου Subwoofer, μειώστε το επίπεδο των υπολοίπων εξόδων στο ίδιο επίπεδο
Το Subwoofer δεν ενεργοποιείται	1. Το καλώδιο δικτύου δεν έχει συνδεθεί με την πρίζα και το Subwoofer	Δημιουργία σύνδεσης
	2. Διακόπτης δικτύου όχι ενεργοποιημένος	Διακόπτης σε „ON“
	3. Διακόπτης για αυτοματισμό ενεργοποίησης όχι σε θέση „ON“ ή „AUTO“ ή „AUTO HIGH“	Έλεγχος θέσης διακόπτη
	4. Το Subwoofer δεν έχει συνδεθεί με τον ενισχυτή (Receiver) μέσω της εξόδου ηχείου του (υψηλό επίπεδο) ή την έξοδο Subwoofer (RCA)	Δημιουργία σύνδεσης
	5. Αγωγός σήματος (RCA) ελαττωματικός	Έλεγχος με άλλο καλώδιο RCA και εν ανάγκη αντικατάσταση καλωδίου
	6. Πολύ χαμηλά ρυθμισμένο επίπεδο ενισχυτή (Volume)	Αύξηση επιπέδου έντασης ήχου για έλεγχο
	7. Σε Receiver „Dolby Digital“ (ενισχυτής): Το Receiver δεν έχει ρυθμιστεί σε λειτουργία Subwoofer (είδος λειτουργίας „Small“ ή „ActiveSub = On“)	Έλεγχος είδους λειτουργίας
	8. Πολύ χαμηλά ρυθμισμένο επίπεδο εξόδου σε ενισχυτή για την έξοδο Subwoofer (έξοδος RCA)	Αύξηση επιπέδου εξόδου ενισχυτή
	9. Ασφάλεια ακριβείας σε Subwoofer ενεργοποιημένη (ασφάλεια „καμένη“)	Ανάθεση αντικατάστασης ασφάλειας σε ειδικό
Το Subwoofer δεν απενεργοποιείται	1. Διακόπτης για αυτόματη ενεργοποίηση (Standby) σε „ON“	Ρύθμιση διακόπτη σε „Auto“ ή „OFF“
	2. Σταθερός βόμβος σε είσοδο Subwoofer	Χρήση κοντού αγωγού σήματος από ενισχυτή προς Subwoofer ή αναθέστε την αντιπαραστική προστασία από πιθανές πηγές παρασίτων (βλέπε „Βόμβος Subwoofer“)
Τα ηχεία παίζουν με διαφορετικές στάθμες	Εσφαλμένη ρύθμιση στάθμης στον ενισχυτή	Προσαρμόζετε στάθμη στον ενισχυτή (προς το σκοπό αυτό ανατρέχετε επίσης και στις οδηγίες χειρισμού του ενισχυτή)

Sorun	Muhtemel sebepler	Çözüm
Subwoofer etkinleşmiyor	1. Elektrik kablosu, prize ve Subwoofer'e takılı değildir	Bağlantıyı oluşturun
	2. Akım beslemesi şalteri açık değildir	Şalteri "ON" konumuna getirin
	3. Otomatik etkinleştirme şalteri "ON", "AUTO" veya "AUTO HIGH" konumunda değil	Şalter konumunu kontrol edin
	4. Subwoofer, amplifikatörün (AV alıcısı) hoparlör çıkışına (Yüksek seviye) veya Subwoofer (RCA) çıkışına bağlanmamış	Bağlantıyı oluşturun
	5. Sinyal kablosu (RCA) bozuk	Başka bir RCA kablo ile test edin ve gerektiğinde kabloyu değiştirin
	6. Amplifikatörün ayarlanmış seviyesi (Volume) çok düşük	Test etmek için ses seviyesini yükseltin
	7. "Dolby Dijital" alıcılarda (amplifikatör): Alıcı, Subwoofer çalışma modunda ("Small" veya "ActiveSub = On" çalışma modu) ayarlı değil	Çalışma modunu kontrol edin
	8. Subwoofer çıkışı (RCA çıkışı) için amplifikatördeki çıkış seviyesi çok düşük ayarlanmış	Amplifikatördeki çıkış seviyesini yükseltin
	9. Subwoofer'deki hassas sigorta attı (Sigorta "yandı")	Bir uzman teknisyen tarafından sigortanın değiştirilmesini sağlayın
Subwoofer kapanmıyor	1. Otomatik etkinleştirme şalteri (Standby) "ON" konumunda bulunuyor	Şalteri "Auto" veya "OFF" konumuna getirin
	2. Subwoofer'in girişinde sürekli cızırtı sinyali var	Amplifikatör ile Subwoofer arasında daha kısa bir sinyal kablosu kullanın ve muhtemel parazit kaynaklarını ortadan kaldırın (bkz. "Subwoofer'de cızırtı var")
Subwoofer'de cızırtı var	1. Amplifikatör ile Subwoofer arasındaki sinyal kabloları çok uzun	Daha kısa sinyal kabloları kullanın
	2. Kullanılan sinyal kablosu ekranlanmamış veya kullanılan kablodaki ekranlama kesintiye uğramış (bozuk)	Kabloyu, yeni ekranlanmış kablo ile değiştirin
	3. Toprak döngüsü (cızırtı döngüsü) "oluştur"	Bir toprak döngüsü, sinyal kabloları (RCA) ile birbirine bağlanmış en az iki cihaz (örneğin amplifikatör ve bilgisayar), topraklı fişler ile bölgesel olarak ayrı prizlere bağlandığında oluşabilir. Amplifikatör ile bağlı olan tüm cihazları, topraklı fişler ile bir grup prize (çoklu priz) bağlayın
	4. Elektrik şebekesinde paraziti bastırılmamış elektrik tüketen bir cihaz (örneğin buzdolabı) var	Test etmek için muhtemel parazit kaynaklarını kapatın. Cızırtı sesi kesildiği takdirde, ilgili cihazın parazitini bastırın veya parazit kaynağını önce başka bir şebeke fazına (L1, L2 veya L3) bağlayın. (Gerektiğinde bir uzmandan destek alın.) Cızırtıyı yok etmek için amplifikatör ile Subwoofer arasına özel "ayırma trafosu" (yetkili satıcılardan temin edilebilir) bağlayın Cızırtı gerilimini azaltmak için elektrik fişini döndürün. (Özellikle amplifikatör topraklanmamış olduğunda önemlidir)

Sorun	Muhtemel sebepler	Çözüm
Ses çıkışı çok kısık	1. Subwoofer'in ses seviyesi çok düşüğe ayarlanmış	Ses seviyesini "Volume" düğmesinde yükseltin
	2. Sadece High-Level girişi için: Girişteki kutuplar yanlış bağlanmış	Kutupları kontrol edin: Amplifikatörün kırmızı veya + ile işaretlenmiş çıkışları, Subwoofer'in kırmızı girişlerine bağlanmış olmalıdır
	3. Subwoofer çıkışı (RCA çıkışı) için amplifikatördeki çıkış seviyesi çok düşüğe ayarlanmış	Amplifikatördeki çıkış seviyesini yükseltin. Subwoofer çıkışının seviyesi daha fazla yükseltilemediği takdirde, diğer çıkışların seviyesini aynı seviyeye düşürün
Hoparlörler, sesleri farklı ses seviyeleri ile veriyor	Amplifikatördeki seviye yanlış ayarlanmış	Amplifikatördeki seviyeyi uygun hale getirin (bunun için amplifikatörün kullanım kılavuzuna başvurun)

Problema	Causa provável	Resolução
O subwoofer apresenta ruídos	1. Os cabos de sinal entre o amplificador e o subwoofer são demasiado longos	Utilizar cabos de sinal mais curtos
	2. O cabo de sinal não está protegido ou a protecção do cabo utilizado apresenta rupturas (está danificada)	Substituir o cabo por um cabo blindado
	3. Ligaçãõ à terra acidental (elo de terra)	Existe a possibilidade de uma ligaçãõ à terra não intencional quando pelo menos dois aparelhos ligados entre si com cabos de sinal (Cinch), e com fichas de contacto protegidas (p. ex. amplificadores e computadores) estão ligados a tomadas separadas. Ligar todos os aparelhos conectados ao amplificador a uma extensãõ com várias tomadas (tomada múltipla) com fichas de contacto protegidas
	4. Um consumidor sem supressãõ de ruído (p. ex. frigorífico) está ligado à corrente	Desligar as eventuais fontes de interferência para testar; solicitar a instalaçãõ de um supressor de ruído no aparelho em questãõ, caso o ruído desapareça ou ligar primeiro a fonte de interferência a outra fase de rede (L1, L2 ou L3). (Se necessário, consultar um técnico.) Colocar um filtro de corrente (disponível numa loja especializada) entre o amplificador e o subwoofer, a fim de eliminar o ruído Rodar a ficha de alimentaçãõ, a fim de reduzir o ruído. (Particularmente importante se o amplificador não estiver ligado à terra

Problema	Causa provável	Resolução
O subwoofer não liga	1. O cabo de alimentação não está conectado à tomada nem ao subwoofer	Estabelecer ligação
	2. O interruptor de alimentação não está ligado	Interruptor em "ON"
	3. O interruptor de activação automática não se encontra na posição "ON", "AUTO" nem "AUTO HIGH"	Verificar a posição do interruptor
	4. O subwoofer não está conectado ao amplificador (receptor) através da respectiva saída para colunas (nível elevado) ou da saída para subwoofer (Cinch)	Estabelecer ligação
	5. O cabo de sinal (Cinch) está danificado	Testar com outro cabo Cinch e, se necessário, substituir o cabo
	6. O nível ajustado do amplificador (volume) é demasiado reduzido	Aumentar o volume para testar
	7. No caso de um receptor Dolby Digital (amplificador): o receptor não está configurado para o modo subwoofer (modo de funcionamento "Small" ou "ActiveSub = On")	Verificar o modo de funcionamento
	8. O nível de saída no amplificador da saída para subwoofer (saída Cinch) ajustado é demasiado baixo	Aumentar o nível de saída do amplificador
	9. O microfusível no subwoofer accionou (fusível "queimado")	Solicitar a um técnico a substituição do fusível
O subwoofer não desliga	1. Colocar o interruptor de activação automática (Standby) na posição "ON"	Colocar o interruptor na posição "Auto" ou "OFF"
	2. Ruído constante na entrada do subwoofer	Utilizar um cabo de sinal mais curto entre o amplificador e o subwoofer, ou solicitar a instalação de um supressor de ruído em eventuais fontes de interferência (ver "O subwoofer apresenta ruídos")
O nível de reprodução sonora é demasiado baixo	1. O volume do subwoofer ajustado é demasiado baixo	Aumentar o volume no respectivo regulador
	2. Apenas para a entrada de alto nível: inversão das polaridades das entradas	Verificar a polaridade: as saídas do amplificador vermelhas ou assinaladas com um sinal "+" devem estar conectadas às entradas vermelhas do subwoofer
	3. O nível de saída no amplificador da saída para subwoofer (saída Cinch) é demasiado reduzido	Aumentar o nível de saída no amplificador. Caso não seja possível aumentar mais o nível de saída do subwoofer, reduzir o nível das restantes saídas
O som emitido pelas colunas tem diferentes níveis	Nível no amplificador regulado incorrectamente	Ajustar o nível no amplificador (para tal, consulte também o manual de instruções do seu amplificador)

Probleem	Mogelijke oorzaak	Oplossing
Toonweergave te stil	1. Volume van de subwoofer te laag ingesteld	Geluidssterkte aan de „Volume“-regelaar verhogen
	2. Enkel voor de High-Level-ingang: ingangen aan een verkeerde elektrische pool aangeFINTen	Polarisatie controleren: de rode, of de met een + gemerkte uitgangen van de versterker moeten met de rode ingangsbussen van de subwoofer verbonden zijn
	3. Uitgangsvolume aan de versterker voor de subwoofer-uitgang (cinch-uitgang) te laag ingesteld	Uitgangsvolume aan de versterker verhogen. Als het volume van de subwoofer-uitgang niet meer verhoogd kan worden, moet u het volume van de overige uitgangen met het telkens gelijke volume verlagen
De subwoofer schakelt zichzelf niet aan	1. De netkabel is niet verbonden met het stopcontact en de subwoofer	Verbinding tot stand brengen
	2. De netschakelaar is niet ingeschakeld	Schakelaar op „ON“
	3. De schakelaar voor de inschakelautomaat staat niet in de positie „ON“ of „AUTO“ resp. „AUTO HIGH“	Positie van de schakelaar controleren
	4. De subwoofer is niet met de versterker (receiver) verbonden via zijn luidsprekeruitgang (hoog volume) of via zijn subwoofer-uitgang (cinch)	Verbinding tot stand brengen
	5. Signaalleiding (cinch) defect	Met andere cinch-kabel testen en eventueel kabel vervangen
	6. Ingesteld geluidsvolume van de versterker(volume) te laag	Geluidsniveau verhogen om te testen
	7. Bij „Dolby Digital“ receiver (versterker): receiver niet op Subwoofer-modus(modus „Small“ resp. „ActiveSub = On“) ingesteld	Modus controleren
	8. Uitgangsvolume aan de versterker voor de subwoofer-uitgang (cinch-uitgang) te laag ingesteld	Uitgangsvolume van de versterker verhogen
	9. De veiligheid voor zwakstroom in de subwoofer is in werking gesteld (veiligheid „doorgebrand“)	Zekering door een vakman laten vervangen
Subwoofer schakelt zichzelf niet uit	1. Schakelaar voor de automatische inschakeling (standby) op „ON“	Schakelaar op „Auto“ resp. „OFF“ zetten
	2. Permanent bromsignaal aan de ingang van de subwoofer	Een kortere signaalleiding van de versterker naar de subwoofer gebruiken, of mogelijke storingsbronnen laten ontstoren (zie „Subwoofer bromt“)

Probleem	Mogelijke oorzaak	Oplossing
Subwoofer bromt	1. Signaalleidingen van de versterker naar de subwoofer te lang	Kortere signaalleidingen gebruiken
	2. Gebruikte signaalleiding niet afgeschermd of de afscherming is onderbroken aan de gebruikte leiding (defect)	Leiding vervangen door een afgeschermd leiding
	3. Aardingslus (bromlus) „maakt geluid“	Een aardingslus kan ontstaan wanneer er minstens twee met signaalleidingen (cinch) verbonden toestellen met randaardstekker (bv. versterker en computer) op lokaal gescheiden stopcontacten zijn aangeFINten. Alle met de versterker verbonden toestellen met randaardstekker op een stopcontactenlijst (meervoudige stopcontactendoos) aansluiten
	4. Een niet ontstoord verbruikstoestel (bv. koelkast) op het net	Mogelijke bronnen van storingen voor het testen uitschakelen; het betreffende toestel laten ontstoren, wanneer het gebrom verdwijnt, of eerst de storingsbron aansluiten op een andere netfase (L1, L2 of L3). (Zo nodig een beroep doen op een vakman.) Speciale „mantelstroomfilter“ (verkrijgbaar in speciaalzaken) tussen versterker en subwoofer schakelen om het brommen uit te schakelen Netstekker draaien om de zogenaamde bromspanning te reduceren. (Bijzonder belangrijk wanneer de versterker niet is geaard)
Luidsprekers spelen met verschillende geluidsniveaus	Het geluidsniveau verkeerd ingesteld op de versterker	Het geluidsniveau op de versterker aanpassen (raadpleeg hiervoor ook de gebruiksaanwijzing van de versterker).

#### **NOR** GARANTI

Utover dine lovfestede rettigheter ved kjøp innrømmer Canton en garanti på 5 år for alle passive høytalere. En 2 års garanti gjelder for aktivbasshøytalere og delvis aktive bokser. Garantitiden begynner på kjøpstidspunktet og gjelder kun for kjøperen. Et garantikrav godtas bare når originalemballasjen følger med. Garantien gjelder ikke for skader som har oppstått under transport eller ved feil bruk. Garantien forlenges ikke hvis deler skiftes i løpet av garantitiden. Dette gjelder alle høytalere kjøpt fra en autorisert Canton-forhandler. Ta kontakt med forhandleren eller direkte med Canton ved skader.

#### **DAN** GARANTI

Canton yder 5 års garanti på alle passive højttalere ud over den lovbefalede garanti. Der ydes 2 års garanti på alle aktive subwoofere og delvis aktive bokse. Garantiperioden løber fra købsdatoen og gælder kun for første køber. Garantikrav kan kun rejses, når den originale emballage anvendes. Transportskader og skader, der skyldes ukorrekt brug, dækkes ikke. Udskiftning af komponenter inden for garantiperioden medfører ikke forlængelse af garantiperioden. Dette gælder for alle højttalere, som er købt hos en autoriseret Canton-forhandler. I tilfælde af skader skal De henvende Dem til den forhandler, som De har købt udstyret af, eller direkte til Canton Service.

#### **FIN** TAKUU

Lakimääräisen takuun ylittäen Canton myöntää kaikille passiivikaiuttimilleen 5 vuoden takuun. Aktiivisubwoofereille ja osittain aktiivisille kaiuttimille myönnetään 2 vuoden takuu. Takuuaika alkaa ostojanjohdasta ja se koskee vain ostajaa. Takuuvaatimukset voidaan hyväksyä vain kun kaiuttimen alkuperäispakkaus esitetään. Takuu ei kata kuljetusvaurioita tai virheellisestä käytöstä aiheutuneita vaurioita. Takuuaika ei pitene, vaikka sen kuluessa vaihdettaisiin osia. Takuu kattaa kaikki kaiuttimet, joiden myyjä on valtuutettu Canton-kauppias. Vauriotapauksessa ole hyvä ja ota yhteyttä kauppiaseen tai suoraan Cantonin tekniseen asiakaspalveluun.

#### **CZE** ZÁRUKA

Společnost Canton poskytuje na všechny pasivní reproduktory 5letou záruku, která je nad rámec zákonem stanovených záručních lhůt. Na aktivní subwoofery a částečně aktivní boxy je poskytována 2letá záruka. Záruční lhůta začíná zakoupením výrobku a je platná pouze pro prvního uživatele. Nároky na záruční plnění jsou uznány pouze při použití originálního obalu. Záruka se nevztahuje na poškození během přepravy a na škody vzniklé následkem nesprávného použití. Při výměně součástí během záruční lhůty není záruční lhůta prodloužena. To platí pro všechny reproduktory, které byly zakoupeny u autorizovaného prodejce výrobků značky Canton. V případě poškození kontaktujte prodejce nebo přímo servis společnosti Canton.

#### **GRE** ΕΓΓΥΗΣΗ

Όπως προκύπτει από τη νομικά, καθορισμένη εγγυοδοσία, η εταιρεία Canton αναλαμβάνει χρόνο εγγύησης 5 ετών για όλα τα παθητικά ηχεία. Σε ότι αφορά στο ενεργό Subwoofer και στα εν μέρει ενεργά ηχεία, ο χρόνος εγγύησης ανέρχεται σε 2 έτη. Ο χρόνος εγγύησης ξεκινάει από την αγορά και ισχύει μόνο για τον πρώτο αγοραστή. Η αξίωση εγγυοδοσίας ισχύει μόνο με χρήση αυθεντικής συσκευασίας. Από την εγγύηση αποκλείονται οι βλάβες που οφείλονται στη μεταφορά και οι βλάβες που προκαλούνται από εσφαλμένο χειρισμό. Η αξίωση εγγυοδοσίας δεν παρατείνεται από την αντικατάσταση δομικών μερών εντός του χρόνου εγγυοδοσίας. Αυτό ισχύει για όλα τα ηχεία, τα οποία αγοράστηκαν από ειδικευμένο πωλητή της Canton. Σε περίπτωση βλάβης, παρακαλούμε απευθυνθείτε άμεσα στο τμήμα σέρβις της Canton.

#### **TUR** GARANTI

Yasal olarak öngörülen garanti süresinin dışında Canton firması, tüm pasif hoparlörler için 5 yıllık bir garanti sunmaktadır. Aktif subwoofer ve kısmen aktif hoparlörler için 2 yıl garanti sunulmaktadır. Garanti süresi, satın alma tarihinin itibaren başlar ve sadece ilk alıcı için geçerlidir. Garanti talep etme hakkını, sadece orijinal ambalaj kullanıldığında geçerlidir. Nakliye hasarları ve usulüne aykırı kullanımdan kaynaklanan hasarlar garanti kapsamına dahil değildir. Garanti hizmeti süresi, garanti süresi içerisinde yapı parçalarının değiştirilmesi nedeniyle uzamaz. Bu garanti, Canton firmasının yetkili satıcılarından alınmış tüm hoparlörler için geçerlidir. Bir hasar durumunda, lütfen ürünü satın aldığınız Canton firmasının yetkili satıcısına veya doğrudan Canton Servis Departmanı'na başvurun.

#### **PT** GARANTIA

Para além do período de garantia legalmente obrigatório, a Canton concede ainda 5 anos de garantia para todas as colunas passivas. Para o subwoofer activo e para as colunas parcialmente activas são concedidos 2 anos de garantia. O período de garantia tem início no dia da aquisição e abrange apenas o primeiro comprador. A garantia só pode ser reclamada se for utilizada a embalagem original. Estão excluídos danos provocados pelo transporte e danos provenientes de uma utilização incorrecta. O direito de garantia não é prolongado pela substituição de componentes dentro do período de garantia. A garantia aplica-se a todas as colunas que tenham sido adquiridas num revendedor autorizado Canton. Em caso de danos, dirija-se ao seu revendedor ou directamente ao serviço de apoio ao cliente Canton.

#### **FL** GARANTIE

Boven de wettelijk voorgeschreven garantie neemt Canton voor alle passieve luidsprekers een garantie van 5 jaar op zich. Voor de actieve subwoofers en de gedeeltelijk actieve boxen wordt er 2 jaar garantie verleend. De garantieperiode begint met de aankoop en geldt alleen voor de eerste koper. Een aanspraak op garantie is alleen geldig wanneer de originele verpakking wordt gebruikt. Transportschade en schade die door verkeerd gebruik werden veroorzaakt zijn uitgeFITNen. De aanspraakperiode wordt niet langer door het vervangen van componenten tijdens de garantieperiode. Dit geldt voor alle luidsprekers, die bij een geautoriseerde Canton-specialist werden gekocht. Wend u in geval van schade tot hem, of direct tot de Canton Service.

CANTON Elektronik GmbH + Co KG  
Neugasse 21-23 · D-61276 Weilrod · Norskland/Germany  
Tel. +49 (0) 60 83 28 70 · Fax +49 (0) 60 83 28 113  
info@canton.de · www.canton.de

Serienummer / Serienummer / Sarianumero / Sériové číslo / Αριθμός σειράς  
Seri numarası / Número de série / Serienummer

Forhandlerstempel / Forhandlerens stempel / Kauppiiaan leima / Razitko prodjece  
Σφραγίδα πωλητή / Yekkiil saticimin kağesi  
Carimbo do revendedor / Stempel van de handelaar

Navn og adresse på køber / Købers navn og adresse  
Ostajan nimi ja osoite / Jméno a adresa zákazníka  
Όνομα και διεύθυνση του αγοραστή / Alicimin adi ve adresi  
Naam en adres van de koper

**Garantimelding**  
Garantibevis · Takuutodistus · Záruční list  
Κάρτα εγγύησης · Garanti Belgesi  
Certificado de Garantia · Garantie-certificaat

