

# Gebrauchs- und Montageanweisung Glaskeramik-Kochfelder mit Induktion

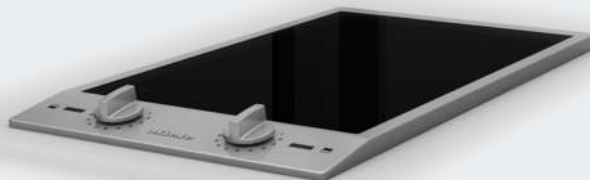

Lesen Sie **unbedingt** die Gebrauchs- und Montageanweisung vor  
Aufstellung – Installation – Inbetriebnahme.  
Dadurch schützen Sie sich und vermeiden Schäden.

# Inhalt

---

<b>Sicherheitshinweise und Warnungen</b> .....	4
<b>Ihr Beitrag zum Umweltschutz</b> .....	15
<b>Übersicht</b> .....	16
Kochfeld .....	16
Anzeigeelemente .....	16
Symbole Kochzonenknebel .....	17
Display .....	17
Kochzonendaten .....	18
<b>Erstinbetriebnahme</b> .....	19
Kochfeld erstmalig reinigen .....	19
Kochfeld erstmalig in Betrieb nehmen .....	19
<b>Induktion</b> .....	20
Funktionsweise .....	20
Geräusche .....	21
Kochgeschirr .....	22
<b>Tipps zum Energiesparen</b> .....	23
<b>Einstellbereiche</b> .....	24
<b>Bedienung</b> .....	25
Kochzonenknebel .....	25
Einschalten .....	25
Ausschalten .....	25
Restwärmeanzeige .....	25
Ankochautomatik .....	26
Booster .....	27
Warmhalten .....	29
<b>Sicherheitseinrichtungen</b> .....	30
Inbetriebnahmesperre .....	30
Sicherheitsausschaltung .....	30
Überhitzungsschutz .....	31
<b>Reinigung und Pflege</b> .....	32
Glaskeramikfläche .....	33
Edelstahlrahmen/-bedienblende .....	34
Bedienknebel .....	34
<b>Was tun, wenn ...</b> .....	35
<b>Nachkaufbares Zubehör</b> .....	38

<b>Sicherheitshinweise zum Einbau</b> .....	39
<b>Sicherheitsabstände</b> .....	40
<b>Hinweise zum Einbau</b> .....	44
<b>Einbaumaße</b> .....	45
<b>Einbau mehrerer Combiset</b> .....	46
<b>Einbau</b> .....	48
<b>Elektroanschluss</b> .....	52
Vom Netz trennen.....	53
Anschlusschema .....	54
<b>Kundendienst, Typenschild, Garantie</b> .....	55
<b>Produktdatenblätter</b> .....	56

## Sicherheitshinweise und Warnungen

---

Dieses Kochfeld entspricht den vorgeschriebenen Sicherheitsbestimmungen. Ein unsachgemäßer Gebrauch kann jedoch zu Schäden an Personen und Sachen führen.

Lesen Sie die Gebrauchs- und Montageanweisung aufmerksam durch, bevor Sie das Kochfeld in Betrieb nehmen. Sie enthält wichtige Hinweise für den Einbau, die Sicherheit, den Gebrauch und die Wartung. Dadurch schützen Sie sich und vermeiden Schäden am Kochfeld.

Miele kann nicht für Schäden verantwortlich gemacht werden, die infolge von Nichtbeachtung dieser Hinweise verursacht werden.

Bewahren Sie die Gebrauchs- und Montageanweisung auf, und geben Sie sie einem eventuellen Nachbesitzer weiter.

## Bestimmungsgemäße Verwendung

- ▶ Dieses Kochfeld ist für die Verwendung im Haushalt und in haushaltsüblichen Aufstellumgebungen bestimmt.
- ▶ Dieses Kochfeld ist nicht für die Verwendung im Außenbereich bestimmt.
- ▶ Verwenden Sie das Kochfeld ausschließlich im haushaltsüblichen Rahmen zum Zubereiten und Warmhalten von Speisen. Alle anderen Anwendungsarten sind unzulässig.
- ▶ Personen, die aufgrund ihrer physischen, sensorischen oder geistigen Fähigkeiten oder ihrer Unerfahrenheit oder Unkenntnis nicht in der Lage sind, das Kochfeld sicher zu bedienen, müssen bei der Bedienung beaufsichtigt werden. Diese Personen dürfen das Gerät nur ohne Aufsicht bedienen, wenn es ihnen so erklärt wurde, dass sie es sicher bedienen können. Sie müssen mögliche Gefahren einer falschen Bedienung erkennen und verstehen können.

# Sicherheitshinweise und Warnungen

---

## Kinder im Haushalt

- ▶ Kinder unter acht Jahren müssen vom Kochfeld ferngehalten werden, es sei denn, sie werden ständig beaufsichtigt.
- ▶ Kinder ab acht Jahren dürfen das Kochfeld nur ohne Aufsicht bedienen, wenn ihnen das Kochfeld so erklärt wurde, dass sie es sicher bedienen können. Kinder müssen mögliche Gefahren einer falschen Bedienung erkennen und verstehen können.
- ▶ Kinder dürfen das Kochfeld nicht ohne Aufsicht reinigen.
- ▶ Beaufsichtigen Sie Kinder, die sich in der Nähe des Kochfelds aufhalten. Lassen Sie Kinder niemals mit dem Kochfeld spielen.
- ▶ Das Kochfeld wird bei Betrieb heiß und bleibt es noch einige Zeit nach dem Ausschalten. Halten Sie Kinder vom Kochfeld fern, bis es so weit abgekühlt ist, dass jegliche Verbrennungsgefahr ausgeschlossen ist.
- ▶ **Verbrennungsgefahr!**  
Bewahren Sie keine Gegenstände, die für Kinder von Interesse sein könnten, in Stauräumen über oder hinter dem Kochfeld auf. Die Kinder werden sonst dazu verleitet, auf das Gerät zu klettern.
- ▶ **Verbrennungs- und Verbrühungsgefahr!**  
Drehen Sie Topf- und Pfannengriffe zur Seite über die Arbeitsfläche, damit Kinder sie nicht herunterziehen und sich verbrennen können.
- ▶ **Erstickengefahr!** Kinder können sich beim Spielen in Verpackungsmaterial (z. B. Folien) einwickeln oder es sich über den Kopf ziehen und ersticken. Halten Sie Verpackungsmaterial von Kindern fern.
- ▶ Nutzen Sie die Inbetriebnahmesperre, damit Kinder das Kochfeld nicht unbeaufsichtigt einschalten können.

## Technische Sicherheit

- ▶ Durch unsachgemäße Installations- und Wartungsarbeiten oder Reparaturen können erhebliche Gefahren für den Benutzer entstehen. Installations- und Wartungsarbeiten oder Reparaturen dürfen nur von Miele autorisierten Fachkräften durchgeführt werden.
- ▶ Beschädigungen am Kochfeld können Ihre Sicherheit gefährden. Kontrollieren Sie es auf sichtbare Schäden. Nehmen Sie niemals ein beschädigtes Gerät in Betrieb.
- ▶ Der zuverlässige und sichere Betrieb des Kochfeldes ist nur dann gewährleistet, wenn es an das öffentliche Stromnetz angeschlossen ist.
- ▶ Die elektrische Sicherheit des Kochfeldes ist nur dann gewährleistet, wenn es an ein vorschriftsmäßig installiertes Schutzleitersystem angeschlossen wird. Diese grundlegende Sicherheitsvoraussetzung muss vorhanden sein. Lassen Sie im Zweifelsfall die Elektroinstallation durch eine Elektro-Fachkraft prüfen.
- ▶ Die Anschlussdaten (Frequenz und Spannung) auf dem Typenschild des Kochfeldes müssen unbedingt mit denen des Elektronetzes übereinstimmen, damit keine Schäden am Kochfeld auftreten. Vergleichen Sie diese Daten vor dem Anschließen. Fragen Sie im Zweifelsfall eine Elektro-Fachkraft.
- ▶ Mehrfachsteckdosen oder Verlängerungskabel gewähren nicht die nötige Sicherheit (Brandgefahr). Schließen Sie das Kochfeld damit nicht an das Elektronetz an.
- ▶ Verwenden Sie das Kochfeld nur im eingebauten Zustand, damit die sichere Funktion gewährleistet ist.
- ▶ Dieses Kochfeld darf nicht an nicht stationären Aufstellungsorten (z. B. Schiffen) betrieben werden.

# Sicherheitshinweise und Warnungen

---

▶ Das Berühren spannungsführender Anschlüsse sowie das Verändern des elektrischen und mechanischen Aufbaus gefährden Sie und führen möglicherweise zu Funktionsstörungen des Kochfelds. Öffnen Sie niemals das Gehäuse des Kochfelds.

▶ Garantieansprüche gehen verloren, wenn das Kochfeld nicht von einem von Miele autorisierten Kundendienst repariert wird.

▶ Nur bei Original-Ersatzteilen gewährleistet Miele, dass sie die Sicherheitsanforderungen erfüllen. Defekte Bauteile dürfen nur gegen solche ausgetauscht werden.

▶ Das Kochfeld ist nicht für den Betrieb mit einer externen Zeitschaltuhr oder einem Fernbedienungssystem bestimmt.

▶ Das Kochfeld muss von einer Elektro-Fachkraft an das Elektronetz angeschlossen werden (siehe Kapitel "Elektroanschluss").

▶ Wenn die Netzanschlussleitung beschädigt ist, muss sie von einer Elektro-Fachkraft durch eine spezielle Netzanschlussleitung Typ H 05 VV-F (PVC-isoliert) ersetzt werden. Siehe Kapitel "Elektroanschluss".

▶ Bei Installations- und Wartungsarbeiten sowie Reparaturen muss das Kochfeld vollständig vom Elektronetz getrennt sein. Stellen Sie dies sicher, indem Sie

- die Sicherungen der Elektroinstallation ausschalten oder
- die Schraubsicherungen der Elektroinstallation ganz heraus-schrauben oder
- den Netzstecker (falls vorhanden) aus der Steckdose ziehen. Ziehen Sie dabei nicht an der Netzanschlussleitung, sondern am Netzstecker.

▶ Stromschlaggefahr!

Nehmen Sie das Kochfeld bei einem Defekt oder bei Brüchen, Sprüngen oder Rissen in der Glaskeramikscheibe nicht in Betrieb bzw. schalten Sie es sofort aus. Trennen Sie es vom Elektronetz. Fordern Sie den Kundendienst an.

## Sicherheitshinweise und Warnungen

---

► Wenn das Kochfeld hinter einer Möbelfront (z. B. einer Tür) eingebaut wurde, schließen Sie diese niemals, während Sie das Kochfeld verwenden. Hinter der geschlossenen Möbelfront stauen sich Wärme und Feuchtigkeit. Dadurch können Kochfeld, Umbauschrank und Fußboden beschädigt werden. Schließen Sie eine Möbeltür erst, wenn die Restwärmeanzeigen erloschen sind.

# Sicherheitshinweise und Warnungen

---

## Sachgemäßer Gebrauch

- ▶ Das Kochfeld wird bei Betrieb heiß und bleibt es noch einige Zeit nach dem Ausschalten. Erst wenn die Restwärmeanzeigen erloschen sind, besteht keine Verbrennungsgefahr mehr.
- ▶ Öle und Fette können sich bei Überhitzung entzünden. Lassen Sie das Kochfeld bei Arbeiten mit Ölen und Fetten niemals unbeaufsichtigt. Löschen Sie niemals Öl- und Fettbrände mit Wasser. Schalten Sie das Kochfeld aus.  
Ersticken Sie die Flammen vorsichtig mit einem Deckel oder einer Löschdecke.
- ▶ Flammen können die Fettfilter einer Dunstabzugshaube in Brand setzen. Flambieren Sie niemals unter einer Dunstabzugshaube.
- ▶ Wenn Spraydosen, leicht entzündbare Flüssigkeiten oder brennbare Materialien erwärmt werden, können sie sich entzünden. Bewahren Sie daher leicht entflammbare Gegenstände niemals in Schubladen direkt unter dem Kochfeld auf. Eventuell vorhandene Besteckkästen müssen aus hitzebeständigem Material sein.
- ▶ Erhitzen Sie niemals Geschirr ohne Inhalt.
- ▶ In geschlossenen Dosen entsteht beim Einkochen und Erhitzen Überdruck, durch den sie platzen können. Verwenden Sie das Kochfeld nicht zum Einkochen und Erhitzen von Dosen.
- ▶ Wenn das Kochfeld abgedeckt wird, besteht bei versehentlichem Einschalten oder vorhandener Restwärme die Gefahr, dass das Material der Abdeckung sich entzündet, zerspringt oder schmilzt. Decken Sie das Kochfeld niemals ab, z. B. mit Abdeckplatten, einem Tuch oder einer Schutzfolie.

## Sicherheitshinweise und Warnungen

---

- ▶ Bei eingeschaltetem Kochfeld, versehentlichem Einschalten oder vorhandener Restwärme besteht die Gefahr, dass sich auf dem Kochfeld abgelegte metallische Gegenstände erhitzen. Andere Materialien können schmelzen oder sich entzünden. Feuchte Topfdeckel können sich festsaugen. Verwenden Sie das Kochfeld nicht als Ablagefläche. Schalten Sie die Kochzonen nach Gebrauch aus!
- ▶ Sie können sich am heißen Kochfeld verbrennen. Schützen Sie Ihre Hände bei allen Arbeiten am heißen Gerät mit Topfhandschuhen oder Topflappen. Verwenden Sie nur trockene Handschuhe oder Topflappen. Nasse oder feuchte Textilien leiten die Wärme besser und können Verbrennungen durch Dampf verursachen.
- ▶ Wenn Sie ein Elektrogerät (z. B. Handmixer) in der Nähe des Kochfelds verwenden, achten Sie darauf, dass die Netzanschlussleitung nicht mit dem heißen Kochfeld in Berührung kommt. Die Isolierung der Anschlussleitung könnte beschädigt werden.
- ▶ Salz, Zucker oder Sandkörner, z. B. vom Gemüse putzen, können Kratzer verursachen, wenn sie unter den Geschirrboden gelangen. Achten Sie darauf, dass die Glaskeramikscheibe und der Geschirrboden sauber sind, bevor Sie Kochgeschirr aufsetzen.
- ▶ Herabfallende Gegenstände (auch leichte Gegenstände wie Salzstreuer) können Risse oder Brüche in der Glaskeramikscheibe verursachen. Achten Sie darauf, dass keine Gegenstände auf die Glaskeramikscheibe fallen.
- ▶ Heiße Gegenstände auf dem Display können die darunter liegende Elektronik beschädigen. Stellen Sie niemals heiße Töpfe oder Pfannen im Bereich des Displays ab.

## Sicherheitshinweise und Warnungen

---

- ▶ Wenn Zucker, zuckerhaltige Speisen, Kunststoff oder Alufolie auf das heiße Kochfeld gelangen und schmelzen, beschädigen sie beim Erkalten die Glaskeramikscheibe. Schalten Sie das Gerät sofort aus und schaben Sie diese Stoffe sofort mit einem Glasschaber gründlich ab. Ziehen Sie dabei Topfhandschuhe an. Reinigen Sie die Kochzonen mit einem Glaskeramikreinigungsmittel nach, sobald sie abgekühlt sind.
- ▶ Leerkochende Töpfe können zu Schäden an der Glaskeramikscheibe führen. Lassen Sie das Kochfeld während des Betriebs nicht unbeaufsichtigt!
- ▶ Raue Topf- und Pfannenböden verkratzen die Glaskeramikscheibe. Verwenden Sie nur Töpfe und Pfannen mit glattem Boden.
- ▶ Heben Sie das Kochgeschirr zum Versetzen an. So vermeiden Sie Schlieren durch Abrieb und Kratzer.
- ▶ Aufgrund der hohen Aufheizgeschwindigkeit von Induktionskochzonen kann unter Umständen die Temperatur am Boden des Kochgeschirrs innerhalb kürzester Zeit die Selbstentzündungstemperatur von Ölen oder Fetten erreichen. Lassen Sie das Kochfeld während des Betriebs nicht unbeaufsichtigt!
- ▶ Erhitzen Sie Fette und Öle maximal eine Minute und verwenden Sie dazu niemals den Booster.
- ▶ Nur für Personen mit einem Herzschrittmacher: In unmittelbarer Nähe des eingeschalteten Kochfeldes entsteht ein elektromagnetisches Feld. Eine Beeinträchtigung des Herzschrittmachers ist jedoch unwahrscheinlich. Wenden Sie sich im Zweifelsfall an den Hersteller des Herzschrittmachers oder an Ihren Arzt.
- ▶ Das elektromagnetische Feld des eingeschalteten Kochfeldes kann die Funktion magnetisierbarer Gegenstände beeinträchtigen. Kreditkarten, Speichermedien, Taschenrechner usw. dürfen sich nicht in unmittelbarer Nähe des eingeschalteten Kochfeldes befinden.

## Sicherheitshinweise und Warnungen

---

- ▶ Metallische Gegenstände, die in einer Schublade unter dem Kochfeld aufbewahrt werden, können bei längerer, intensiver Benutzung des Gerätes heiß werden. Bewahren Sie keine metallischen Gegenstände in einer Schublade direkt unter dem Kochfeld auf.
- ▶ Das Kochfeld ist mit einem Kühlgebläse ausgestattet. Wenn sich unter dem eingebauten Gerät eine Schublade befindet, müssen Sie auf einen ausreichenden Abstand zwischen dem Schubladeninhalt und der Unterseite des Gerätes achten, damit die ausreichende Kühlluftzufuhr für das Kochfeld gewährleistet ist. Bewahren Sie keine spitzen oder kleinen Gegenstände oder Papier in der Schublade auf, da diese durch die Lüftungsschlitze in das Gehäuse eindringen oder angesaugt werden können und so das Kühlluftgebläse beschädigen oder die Kühlung beeinträchtigen.
- ▶ Verwenden Sie auf einer Kochzone oder einer Bräterzone niemals zwei Kochgeschirre gleichzeitig.
- ▶ Wenn das Geschirr nur teilweise auf der Koch- bzw. Bräterzone steht, können die Griffe unter Umständen sehr heiß werden. Setzen Sie das Kochgeschirr immer mittig auf die Koch- bzw. Bräterzone!
- ▶ Bei Einbau mehrerer Combiset:  
Heiße Gegenstände können die Dichtung der Zwischenleiste beschädigen. Stellen Sie keine heißen Töpfe oder Pfannen im Bereich der Zwischenleiste ab.

# Sicherheitshinweise und Warnungen

---

## Reinigung und Pflege

- ▶ Der Dampf eines Dampfreinigers kann an spannungsführende Teile gelangen und einen Kurzschluss verursachen. Verwenden Sie zur Reinigung des Kochfelds niemals einen Dampfreiniger.
- ▶ Wenn das Kochfeld über einem Pyrolyse-Backofen oder -Herd eingebaut ist, nehmen Sie es während des Pyrolysevorgangs nicht in Betrieb, da der Überhitzungsschutz des Kochfeldes auslösen kann (siehe entsprechendes Kapitel).

## Entsorgung der Transportverpackung

Die Verpackung schützt das Gerät vor Transportschäden. Die Verpackungsmaterialien sind nach umweltverträglichen und entsorgungstechnischen Gesichtspunkten ausgewählt und deshalb recycelbar.

Das Rückführen der Verpackung in den Materialkreislauf spart Rohstoffe und verringert das Abfallaufkommen. Ihr Fachhändler nimmt die Verpackung zurück.

## Entsorgung des Altgerätes

Elektro- und Elektronikgeräte enthalten vielfach wertvolle Materialien. Sie enthalten auch bestimmte Stoffe, Gemische und Bauteile, die für ihre Funktion und Sicherheit notwendig waren. Im Hausmüll sowie bei nicht sachgemäßer Behandlung können sie der menschlichen Gesundheit und der Umwelt schaden. Geben Sie Ihr Altgerät deshalb auf keinen Fall in den Hausmüll.



Nutzen Sie stattdessen die offiziellen, eingerichteten Sammel- und Rücknahmestellen zur Abgabe und Verwertung der Elektro- und Elektronikgeräte bei Kommune, Händler oder Miele. Für das Löschen etwaiger personenbezogener Daten auf dem zu entsorgenden Altgerät sind Sie gesetzmäßig eigenverantwortlich. Bitte sorgen Sie dafür, dass Ihr Altgerät bis zum Abtransport kindersicher aufbewahrt wird.

# Übersicht

## Kochfeld

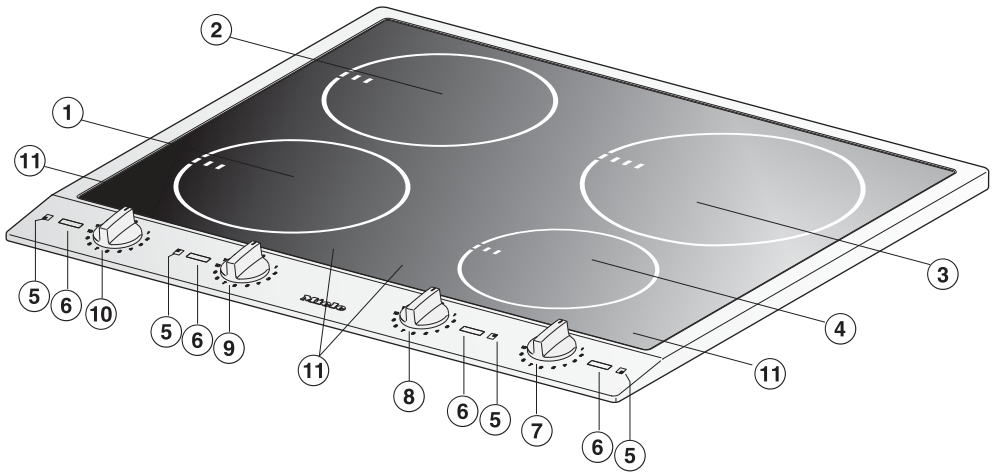

- ①②④ Kochzonen mit Booster
- ③ Kochzone mit Twinbooster
- ⑤ Symbol für Kochzonenzuordnung
- ⑥ Anzeigeelemente
- ⑦ Kochzonenknebel für die Kochzone vorn rechts
- ⑧ Kochzonenknebel für die Kochzone hinten rechts
- ⑨ Kochzonenknebel für die Kochzone hinten links
- ⑩ Kochzonenknebel für die Kochzone vorn links
- ⑪ Display mit Kochzonenanzeige

## Anzeigeelemente



- ⑫ Betriebsanzeige
- ⑬ Boosteranzeige
- ⑭ Restwärmearzeige

## Symbole Kochzonenknebel

Symbol	Beschreibung
0	Kochzone aus
	Warmhaltestufe
1 – 9	Leistungsstufen
B I	Booster mit 1 Stufe
B I/II	TwinBooster mit 2 Stufen





## Display

Symbol	Beschreibung
	Fehlendes oder ungeeignetes Geschirr (siehe Kapitel "Induktion")
<i>R</i>	Ankochautomatik aktiviert
<i>I</i>	Booster / Stufe 1 TwinBooster aktiviert
<i>II</i>	Stufe 2 TwinBooster aktiviert
<i>L</i>	Inbetriebnahmesperre aktiviert
<i>C / D</i>	Sicherheitsschaltung (siehe Kapitel "Sicherheitseinrichtungen")
<i>H</i>	Überhitzungsschutz (siehe Kapitel "Sicherheitseinrichtungen")

# Übersicht

---

## Kochzonendaten

Kochzone	Ø in cm*	Leistung in Watt bei 230 V**	
	14–19	normal Booster	1850 3000
	14–19	normal Booster	1850 3000
	16–23	normal TwinBooster, Stufe 1 TwinBooster, Stufe 2	2300 3000 3700
	10–16	normal Booster	1400 2200
		Gesamt	7400

\* Innerhalb des angegebenen Bereiches können Sie Töpfe mit jedem beliebigen Bodendurchmesser verwenden.

\*\* Die angegebene Leistung kann je nach Größe und Material des Kochgeschirrs variieren.

- Kleben Sie das Typenschild, das sich bei den mitgelieferten Unterlagen befindet, an die dafür vorgesehene Stelle im Kapitel "Kundendienst, Typenschild, Garantie".
- Entfernen Sie eventuell angebrachte Schutzfolien und Aufkleber.

## Kochfeld erstmalig reinigen

- Wischen Sie Ihr Kochfeld vor dem ersten Benutzen mit einem feuchten Tuch ab und trocknen Sie es ab.

## Kochfeld erstmalig in Betrieb nehmen

Bei Erstanschluss des Kochfelds oder nach einer Stromunterbrechung leuchten für ca. 1 Sekunde sämtliche Anzeigeelemente zu Testzwecken auf. Sobald diese Anzeigen erloschen sind, können Sie das Gerät in Betrieb nehmen.

Die Bauteile aus Metall sind mit einem Pflegemittel geschützt. Wenn das Gerät das erste Mal in Betrieb genommen wird, entstehen dadurch Gerüche und eventuell Dunst. Auch durch die Erwärmung der Induktionsspulen entsteht in den ersten Betriebsstunden Geruch. Bei jeder folgenden Benutzung verringert sich der Geruch und verschwindet schließlich ganz.

Der Geruch und eventuell auftretender Dunst weisen nicht auf einen Falschluss oder Gerätedefekt hin und sind nicht gesundheitsschädlich.

Beachten Sie, dass die Aufheizzeit bei Induktionskochfeldern sehr viel kürzer ist als bei herkömmlichen Kochfeldern.

# Induktion

## Funktionsweise

Unter einer Induktionskochzone befindet sich eine Induktionsspule. Wenn die Kochzone eingeschaltet wird, erzeugt diese Spule ein Magnetfeld, das direkt auf den Topfboden wirkt und ihn erhitzt. Die Kochzone erwärmt sich nur indirekt durch die vom Topf abgegebene Wärme.

Die Induktion funktioniert nur bei Kochgeschirr mit einem magnetisierbaren Boden (siehe Kapitel "Kochgeschirr"). Sie berücksichtigt automatisch die Größe des aufgesetzten Kochgeschirrs.

In der Kochzonenanzeige erscheint das Symbol  $\mathcal{L}$ , wenn

- die Kochzone ohne oder mit ungeeignetem Kochgeschirr (Geschirr mit nicht magnetisierbarem Boden) eingeschaltet wird,
- der Bodendurchmesser des aufgesetzten Kochgeschirrs zu klein ist,
- das Kochgeschirr von einer eingeschalteten Kochzone entfernt wird.

Wenn innerhalb von 3 Minuten geeignetes Kochgeschirr aufgesetzt wird, erlischt  $\mathcal{L}$ , und Sie können wie gewohnt fortfahren.

Wenn kein oder ungeeignetes Geschirr aufgesetzt wird, schaltet sich die Kochzone nach 3 Minuten automatisch aus. In der Kochzonenanzeige blinkt  $\mathcal{L}$  im Wechsel mit  $\mathcal{L}$ .

 Bei eingeschaltetem Gerät, versehentlichem Einschalten oder vorhandener Restwärme besteht die Gefahr, dass sich auf dem Kochfeld abgelegte metallische Gegenstände erhitzen.

**Verbrennungsgefahr!**

Verwenden Sie das Kochfeld nicht als Ablagefläche. Schalten Sie die Kochzonen nach Gebrauch aus, indem Sie den Kochzonenknebel auf "0" stellen.

## Geräusche

Bei Betrieb von Induktions-Kochzonen können im Kochgeschirr, abhängig von Material und Verarbeitung des Bodens, folgende Geräusche entstehen:

Brummen bei hoher Leistungsstufe. Es wird schwächer oder verschwindet, wenn die Leistungsstufe verringert wird,

Prasseln bei Kochgeschirr, dessen Boden aus verschiedenen Materialien besteht (z. B. Sandwichboden),

Pfeifen, wenn die miteinander verbundenen Kochzonen (siehe Kapitel "Booster") gleichzeitig in Betrieb sind und darauf jeweils Kochgeschirr mit einem Boden aus verschiedenen Materialien (z. B. Sandwichboden) steht,

Klicken bei elektronischen Schaltvorgängen, besonders bei niedrigen Leistungsstufen,

Surren, wenn sich das Kühlgebläse einschaltet. Es schaltet sich zum Schutz der Elektronik ein, wenn das Kochfeld intensiv genutzt wird. Das Kühlgebläse kann auch nach dem Ausschalten des Gerätes weiterlaufen.

# Induktion

---

## Kochgeschirr

**Geeignet** ist Kochgeschirr aus:

- Edelstahl mit magnetisierbarem Boden,
- emailliertem Stahl,
- Gusseisen

**Nicht geeignet** ist Kochgeschirr aus:

- Edelstahl mit nicht magnetisierbarem Boden,
- Aluminium oder Kupfer,
- Glas, Keramik oder Steingut.

Wenn Sie nicht sicher sind, ob ein Topf oder eine Pfanne induktionsgeeignet ist, halten Sie einen Magneten an den Geschirrboden. Bleibt der Magnet haften, ist das Geschirr im Allgemeinen geeignet.

Wenn Sie nicht geeignetes Kochgeschirr verwenden, erscheint in der Kochzonenanzeige das Symbol  $\perp$ .

Die Beschaffenheit des Geschirrbodens kann die Gleichmäßigkeit des Garergebnisses beeinflussen (z. B. bei der Bräunung von Pfannkuchen).

- Wählen Sie zur optimalen Nutzung der Kochzone ein Kochgeschirr mit passendem Bodendurchmesser (siehe Kapitel "Kochzonenanforderungen"). Wenn der Topf zu klein ist, wird er nicht erkannt und in der Kochzonenanzeige erscheint das Symbol  $\perp$ .
- Verwenden Sie nur Töpfe und Pfannen mit glattem Boden. Raue Topf- und Pfannenböden verkratzen die Glaskeramikscheibe.

- Heben Sie das Kochgeschirr zum Versetzen an. So vermeiden Sie Schlieren durch Abrieb und Kratzer.
- Beachten Sie bei der Anschaffung von Pfannen und Töpfen, dass häufig der maximale oder obere Durchmesser angegeben wird. Wichtig ist aber der (in der Regel kleinere) Bodendurchmesser.

- Garen Sie nach Möglichkeit nur in geschlossenen Töpfen oder Pfannen. So wird verhindert, dass Wärme unnötig entweicht.
- Wählen Sie für kleine Mengen einen kleinen Topf. Ein kleiner Topf benötigt weniger Energie als ein großer, nur wenig gefüllter Topf.
- Garen Sie mit wenig Wasser.
- Schalten Sie nach dem Ankochen oder Anbraten rechtzeitig auf eine niedrigere Leistungsstufe zurück.
- Verwenden Sie einen Schnellkochtopf, um die Garzeit zu reduzieren.

# Einstellbereiche

	Einstellbereich
Warmhalten	<u>55</u>
Schmelzen von Butter Auflösen von Gelatine Schmelzen von Schokolade	1-2
Kochen von Milchbrei	2
Erwärmen kleiner Mengen Flüssigkeit Quellen von Reis	3
Auftauen von Gemüse im Block	3
Quellen von Getreide	3
Erwärmen von flüssigen und halbfesten Gerichten Zubereiten von Omelette und Spiegeleiern ohne Kruste Dünsten von Obst	4
Quellen von Teigwaren	4
Dünsten von Gemüse, Fisch	5
Auftauen und Erhitzen von Tiefkühlkost	5
Schonendes Braten (ohne Überhitzen des Fettes) von Spiegeleiern	6
Ankochen größerer Mengen, z. B. Eintopf Abschlagen von Cremes und Soßen, z. B. Weinschaum oder Hollandaise	6-7
Schonendes Braten (ohne Überhitzen des Fettes) von Fisch, Schnitzel, Bratwurst	6-7
Backen von Kartoffelpuffern, Pfannkuchen, Plinsen	7
Anbraten von Schmorgerichten	8
Kochen von großen Mengen Wasser Ankochen	9

Die Angaben sind Richtwerte. Die Leistung der Induktionsspule variiert je nach Größe und Material des Kochgeschirrbodens. Deshalb ist es möglich, dass für Ihr Kochgeschirr die Leistungsstufen gering abweichen. Ermitteln Sie im praktischen Gebrauch die optimalen Einstellungen für Ihr Kochgeschirr. Stellen Sie bei neuem Kochgeschirr, dessen Gebrauchseigenschaften ihnen unbekannt sind, die nächstniedrigere der angegebenen Leistungsstufe ein.

## Brandgefahr!

Lassen Sie das Kochfeld während des Betriebes nicht unbeaufsichtigt! Beachten Sie, dass die Aufheizzeit bei Induktionskochfeldern sehr viel kürzer ist als bei herkömmlichen Kochfeldern.

## Kochzonenknebel

Die Kochzonenknebel dürfen nicht über B I bzw. B I/II hinaus auf 0 gedreht werden.

## Einschalten

### Brandgefahr!

Lassen Sie das Kochfeld während des Betriebes nicht unbeaufsichtigt! Beachten Sie, dass die Aufheizzeit bei Induktionskochfeldern sehr viel kürzer ist als bei herkömmlichen Kochfeldern.

- Drehen Sie den Kochzonenknebel nach rechts auf die gewünschte Leistungsstufe.

Die Betriebsanzeige leuchtet auf. Nach Erreichen einer bestimmten Temperatur leuchtet auch die Restwärmeanzeige auf.

## Ausschalten

- Drehen Sie den Knebel nach links auf 0.

Wenn alle Kochzonen ausgeschaltet sind, erlischt die Betriebsanzeige.

## Restwärmeanzeige

Wenn eine Kochzone heiß ist, leuchtet nach dem Ausschalten die Restwärmeanzeige. Die Restwärmeanzeige erlischt erst dann, wenn die Kochzonen ohne Gefahr berührt werden können.

 Verbrennungsgefahr! Berühren Sie die Kochzonen nicht, solange die Restwärmeanzeigen leuchten.

# Bedienung

## Ankochautomatik

Bei aktivierter Ankochautomatik heizt die Kochzone automatisch mit höchster Leistung an (Ankochstoß) und schaltet dann auf die eingestellte Leistungsstufe (Fortkochstufe) zurück. Die Ankochzeit hängt von der eingestellten Fortkochstufe ab (siehe Tabelle).

### Aktivieren

- Drehen Sie den Kochzonenknebel nach links und halten Sie ihn so lange, bis in der Kochzonenanzeige *R* erscheint.
- Drehen Sie sofort den Knebel nach rechts auf die gewünschte Fortkochstufe.

Die Fortkochstufe muss innerhalb von 5 Sekunden nach Aktivierung der Ankochautomatik eingestellt werden. Sie können die Fortkochstufe innerhalb von ca. 10 Sekunden nach Aktivierung der Ankochautomatik ändern.

Wenn Sie den Kochzonenknebel zu lange halten, wird die Inbetriebnahm Sperre aktiviert und in der Kochzonenanzeige erscheint *L*.

Während der Ankochzeit (siehe Tabelle) leuchtet in der Kochzonenanzeige *R*.

### Deaktivieren

- Stellen Sie eine andere Leistungsstufe ein.

Fortkochstufe	Ankochzeit [min : sek]
1	ca. 0 : 15
2	ca. 0 : 15
3	ca. 0 : 25
4	ca. 0 : 50
5	ca. 2 : 00
6	ca. 5 : 50
7	ca. 2 : 50
8	ca. 2 : 50
9	-

## Booster

Die Kochzonen sind mit einem einstufigen Booster oder zweistufigen Twin-Booster ausgestattet (siehe "Übersicht – Kochfeld").

Der Booster verstärkt die Leistung, damit große Mengen schnell erhitzt werden, z. B. Wasser zum Nudelkochen. Diese Leistungsverstärkung ist für maximal 10 Minuten aktiv. Nach Ablauf der Boosterzeit wird automatisch auf die Leistungsstufe 9 zurückgeschaltet.

Kochfelder mit 2 Kochzonen: Sie können den Booster nicht gleichzeitig bei beiden Kochzonen nutzen.

.Kochfelder mit 4 Kochzonen: Sie können den Booster maximal bei zwei Kochzonen gleichzeitig nutzen.

Jeweils zwei Kochzonen sind miteinander verbunden, damit die Leistung für den Booster bereitgestellt werden kann.

Während der Boosterzeit wird der verbundenen Kochzone ein Teil der Leistung entzogen. Dies hat eine der folgenden Auswirkungen:

- ein Ankochstoß wird deaktiviert,
- die Leistungsstufe wird reduziert,
- die verbundene Kochzone wird abgeschaltet.

Wenn die Leistungsstufe reduziert wird, blinkt in der Kochzonenanzeige die reduzierte Leistungsstufe im Wechsel mit  $\bar{L}$ .

Wenn die verbundene Kochzone abgeschaltet wird, blinkt in der Kochzonenanzeige  $\bar{L}$  im Wechsel mit  $\bar{L}$ .

# Bedienung

---

## Booster einschalten

- Drehen Sie den Knebel nach rechts über 9 auf B I und wieder zurück auf 9.

In der Kochzonenanzeige erscheint I, im Anzeigeelement B.

## TwinBooster einschalten, Stufe 1

- Drehen Sie den Knebel nach rechts über 9 auf B I/II und wieder zurück auf 9.

In der Kochzonenanzeige erscheint I, im Anzeigeelement B.

## TwinBooster einschalten, Stufe 2

- Drehen Sie den Knebel nach rechts über 9 auf B I/II und wieder zurück auf 9.

In der Kochzonenanzeige erscheint I, im Anzeigeelement B.

- Drehen Sie den Knebel erneut nach rechts über 9 auf B I/II und wieder zurück auf 9.

In der Kochzonenanzeige erscheint II.

## Booster / TwinBooster ausschalten

- Stellen Sie eine andere Leistungsstufe ein.

Das Boostersymbol und B erlöschen.

## Warmhalten

Die Warmhaltestufe dient nicht zum Wiedererwärmen von kaltgewordenen Speisen, sondern zum Warmhalten von heißen Speisen direkt nach der Zubereitung.

Die maximale Warmhaltezeit beträgt 2 Stunden.

- Halten Sie Speisen ausschließlich im Kochgeschirr (Topf / Pfanne) warm. Decken Sie das Kochgeschirr mit einem Deckel ab.
- Es ist nicht erforderlich, dass Sie die Speisen während des Warmhaltens umrühren.
- Nährstoffverluste beginnen bei der Zubereitung von Lebensmitteln und setzen sich beim Warmhalten fort. Je länger Lebensmittel warmgehalten werden, desto größer sind die Nährstoffverluste. Halten Sie die Warmhaltezeit so kurz wie möglich.

## Warmhaltestufe einstellen

- Drehen Sie den Knebel nach rechts auf .

# Sicherheitseinrichtungen

---

## Inbetriebnahmesperre

Die Inbetriebnahmesperre kann nur aktiviert werden, wenn alle Kochzonen ausgeschaltet sind.

Damit die Kochzonen nicht unbeabsichtigt eingeschaltet werden können, ist das Kochfeld mit einer Inbetriebnahmesperre ausgestattet.

Wenn bei aktivierter Inbetriebnahmesperre eine Leistungsstufe eingestellt wird, erscheint  $L$  für ca. 3 Sekunden im Display.

### Aktivieren

- Drehen Sie den (äußeren) rechten Kochzonenknebel nach links bis zum Anschlag, und halten Sie ihn, bis  $L$  im Display erscheint.

### Deaktivieren

- Drehen Sie den (äußeren) rechten Kochzonenknebel nach links bis zum Anschlag, und halten Sie ihn, bis  $L$  erlischt.

## Sicherheitsausschaltung

Die Sicherheitsausschaltung wird automatisch ausgelöst, wenn eine Kochzone über einen ungewöhnlich langen Zeitraum beheizt wird. Dieser Zeitraum hängt von der gewählten Leistungsstufe ab. Wurde er überschritten, schaltet die Kochzone aus und in der Kochzonenanzeige blinkt  $L$  im Wechsel mit  $\square$ . Wenn Sie die Kochzone aus- und einschalten, ist sie wieder betriebsbereit.

## Überhitzungsschutz

Alle Induktionsspulen und die Kühlkörper der Elektronik sind jeweils mit einem Überhitzungsschutz ausgestattet. Bevor sich die Induktionsspulen bzw. die Kühlkörper überhitzen, leitet der Überhitzungsschutz eine der folgenden Maßnahmen ein:

- Eine eingeschaltete Boosterfunktion wird abgebrochen.
  - Die eingestellte Leistungsstufe wird reduziert.
  - Die Kochzone schaltet sich automatisch aus. In der Kochzonenanzeige erscheint *H*.
  - Weitere Kochzonen schalten sich automatisch aus.
- Schalten Sie die betroffene(n) Kochzone(n) aus.

Wenn die Kochzone nicht ausgeschaltet wird, blinkt in der entsprechenden Kochzonenanzeige *L* im Wechsel mit *U*.

Sie können die Kochzone wieder wie gewohnt in Betrieb nehmen, wenn die Fehlermeldung erloschen ist.

Zum Auslösen des Überhitzungsschutzes kann es kommen, wenn:

- Kochgeschirr ohne Inhalt erhitzt wird.
- Fett oder Öl bei hoher Leistungsstufe erhitzt wird.
- die Unterseite des Kochfelds nicht ausreichend belüftet wird.
- eine heiße Kochzone nach einem Stromausfall wieder eingeschaltet wird.

Löst der Überhitzungsschutz trotz Beseitigung der Ursachen erneut aus, fordern Sie den Kundendienst an.

# Reinigung und Pflege



## Verbrennungsgefahr!

Die Kochzonen müssen ausgeschaltet sein. Das Kochfeld muss abgekühlt sein.



## Verletzungsgefahr!

Der Dampf eines Dampfreinigers kann an spannungsführende Teile gelangen und einen Kurzschluss verursachen.

Verwenden Sie zur Reinigung des Kochfelds niemals einen Dampfreiniger.

Alle Oberflächen können sich verfärben oder verändern, wenn Sie ungeeignete Reinigungsmittel verwenden. Alle Oberflächen sind kratzempfindlich.

Entfernen Sie Rückstände von Reinigungsmitteln sofort.

Lassen Sie das Combiset vor jeder Reinigung abkühlen.

- Reinigen Sie das Combiset und Zubehör nach jedem Benutzen.
- Trocknen Sie das Combiset nach jeder feuchten Reinigung, um Kalkrückstände zu vermeiden.

## Ungeeignete Reinigungsmittel

Um Beschädigungen der Oberflächen zu vermeiden, vermeiden Sie bei der Reinigung

- Handspülmittel,
- soda-, alkali-, ammoniak-, säure- oder chloridhaltige Reinigungsmittel,
- kalklösende Reinigungsmittel,
- Fleck- und Rostentferner,
- scheuernde Reinigungsmittel, z. B. Scheuerpulver, Scheuermilch, Putzsteine,
- lösemittelhaltige Reinigungsmittel,
- Geschirrspülmaschinen-Reiniger,
- Grill- und Backofensprays,
- Glasreiniger,
- scheuernde harten Bürsten und Schwämme (z. B. Topfchwämme) oder gebrauchte Schwämme, die noch Reste von Scheuermitteln enthalten,
- Schmutzradierer.

## Glaskeramikfläche

Reinigen Sie den Bereich zwischen Glaskeramik und Rahmen bzw. Rahmen und Arbeitsplatte nicht mit spitzen Gegenständen.

Die Dichtungen können dadurch beschädigt werden.

Bei der Reinigung mit einem Handspülmittel werden nicht alle Verunreinigungen und Rückstände entfernt.

Es entsteht ein unsichtbarer Film, der zu Verfärbungen der Glaskeramik führt. Diese Verfärbungen lassen sich nicht mehr entfernen.

Reinigen Sie das Kochfeld regelmäßig mit einem speziellen Glaskeramik-Reiniger.

Entfernen Sie alle groben Verschmutzungen mit einem feuchten Tuch, fest anhaftende Verschmutzungen mit einem Glasschaber.

Reinigen Sie das Kochfeld anschließend mit dem Miele Glaskeramik- und Edelstahlreiniger (siehe Kapitel "Nachkaufbares Zubehör") oder einem handelsüblichen Glaskeramik-Reiniger, und mit einem Küchenpapier oder einem sauberen Tuch. Tragen Sie den Reiniger nicht auf ein heißes Kochfeld auf, da Flecken entstehen können. Beachten Sie die Angaben des Reinigungsmittel-Herstellers.

Reinigen Sie das Kochfeld abschließend mit einem feuchten Tuch und trocknen Sie es ab. Reinigungsmittelrückstände brennen bei nachfolgenden Kochvorgängen ein und beschädigen die Glaskeramik. Achten Sie darauf, alle Rückstände zu entfernen.

**Flecken** durch Kalkrückstände, Wasser und Aluminiumrückstände (metallisch schimmernde Flecken) lassen sich mit dem Glaskeramik- und Edelstahlreiniger entfernen.

 **Verbrennungsgefahr!**

Ziehen Sie Topfhandschuhe an, bevor Sie Rückstände von Zucker, Kunststoff oder Alufolie mit einem Glasschaber vom heißen Kochfeld entfernen.

Gelangen **Zucker, Kunststoff oder Alufolie** auf das heiße Kochfeld, schalten Sie das Gerät aus. Schaben Sie diese Stoffe **sofort**, also im heißen Zustand, mit einem Glasschaber gründlich von der Kochzone. Reinigen Sie die Kochzone anschließend im erkalteten Zustand wie zuvor beschrieben.

# Reinigung und Pflege

---

## Edelstahlrahmen/-bedienblende

- Reinigen Sie den Rahmen und die Bedienblende mit einem Schwammtuch, etwas Handspülmittel und warmem Wasser.

Sie können für die Reinigung auch einen Glaskeramik- und Edelstahlreiniger verwenden. Wir empfehlen die Verwendung eines Edelstahl-Pflegemittels, um ein schnelles Wiederverschmutzen zu verhindern. (Siehe Kapitel "Nachkaufbares Zubehör").

Verwenden Sie im Bereich der **Bedruckung** keinen Glaskeramik- und Edelstahlreiniger und kein Edelstahl-Reinigungsmittel.

Dadurch wird die Bedruckung abgerieben.

Reinigen Sie den Bereich ausschließlich mit einem Schwammtuch, etwas Handspülmittel und warmem Wasser.

## Bedienknebel

- Reinigen Sie den/die Bedienknebel mit einem Schwammtuch, etwas Handspülmittel und warmem Wasser. Weichen Sie fest anhaftende Verschmutzungen vorher ein.
- Trocknen Sie den/die Knebel mit einem sauberen Tuch.

Die meisten Probleme, die im täglichen Betrieb auftreten, können Sie selbst beheben. Die nachfolgende Übersicht soll Ihnen dabei helfen.

Fordern Sie den Werkkundendienst (siehe Ende dieser Gebrauchs-/Montageanweisung) an, wenn Sie die Ursache eines Problems nicht finden oder beheben können.



 **Verletzungsgefahr!** Durch unsachgemäße Installations- und Wartungsarbeiten oder Reparaturen können erhebliche Gefahren für den Benutzer entstehen, für die Miele nicht haftet.

Nur von Miele autorisierte Fachkräfte dürfen Installations- und Wartungsarbeiten sowie Reparaturen durchführen.

Öffnen Sie niemals selbst das Gehäuse des Combisets.

Problem	Ursache und Behebung
<b>Die Kochzonen werden nicht heiß.</b>	<p>Das Kochfeld hat keinen Strom.</p> <ul style="list-style-type: none"><li>■ Prüfen Sie, ob die Sicherung der Elektroinstallation ausgelöst hat. Fordern Sie eine Elektro-Fachkraft oder den Miele Kundendienst an (Mindestabsicherung siehe Typenschild).</li></ul> <p>Es ist unter Umständen eine technische Störung aufgetreten.</p> <ul style="list-style-type: none"><li>■ Drehen Sie die Kochzonenknebel auf 0.</li><li>■ Trennen Sie für ca. 1 Minute das Gerät vom Elektronetz, indem Sie<ul style="list-style-type: none"><li>– den Schalter der betreffenden Sicherung ausschalten bzw. die Schmelzsicherung ganz herausdrehen oder</li><li>– den FI-Schutzschalter (Fehlerstromschutzschalter) ausschalten.</li></ul></li><li>■ Falls Sie nach dem Wiedereinschalten/Wiedereindrehen der Sicherung bzw. des FI-Schutzschalters das Gerät noch immer nicht in Betrieb nehmen können, fordern Sie eine Elektrofachkraft oder den Kundendienst an.</li></ul>

## Was tun, wenn ...

Problem	Ursache und Behebung
<p><b>Bei Betrieb des neuen Kochfeldes kommt es zu Geruchs- und Dunstbildung.</b></p>	<p>Die Bauteile aus Metall sind mit einem Pflegemittel geschützt. Wenn das Gerät das erste Mal in Betrieb genommen wird, entstehen dadurch Gerüche und eventuell Dunst. Auch das Material der Induktionsspulen sondert in den ersten Betriebsstunden Geruch ab. Bei jeder folgenden Benutzung verringert sich der Geruch und verschwindet schließlich ganz. Der Geruch und eventuell auftretender Dunst weisen nicht auf einen Falschanschluss oder Gerätedefekt hin und sind nicht gesundheitsschädlich.</p>
<p><b>In der Anzeige einer Kochzone blinkt das Symbol .</b></p>	<p>Es befindet sich kein oder ungeeignetes Geschirr auf der Kochzone.</p> <ul style="list-style-type: none"> <li>■ Verwenden Sie geeignetes Kochgeschirr (siehe Kapitel "Kochgeschirr").</li> </ul>
<p><b>In der Anzeige einer Kochzone blinkt  im Wechsel mit der Leistungsstufe.</b></p>	<p>Die eingestellte Leistungsstufe wurde reduziert, weil bei der verbundenen Kochzone der Booster eingeschaltet wurde (siehe Kapitel "Booster").</p>
<p><b>In der Anzeige einer Kochzone blinkt  im Wechsel mit . Die Kochzone hat sich automatisch ausgeschaltet.</b></p>	<p>Es befindet sich seit länger als 3 Minuten kein oder ungeeignetes Geschirr auf der Kochzone.</p> <ul style="list-style-type: none"> <li>■ Verwenden Sie geeignetes Kochgeschirr (siehe Kapitel "Kochgeschirr"), oder schalten Sie die Kochzone aus, wenn Sie sie nicht benutzen möchten.</li> </ul> <p>Der Überhitzungsschutz hat ausgelöst.</p> <ul style="list-style-type: none"> <li>■ Siehe Kapitel "Überhitzungsschutz".</li> </ul> <p>Bei der verbundenen Kochzone wurde TwinBooster Stufe II eingeschaltet.</p>
<p><b>In einer Kochzonenanzeige erscheint .</b></p>	<p>Der Überhitzungsschutz hat ausgelöst.</p> <ul style="list-style-type: none"> <li>■ Siehe Kapitel "Überhitzungsschutz".</li> </ul>
<p><b>Nach Einschalten der Kochzone erscheint für einige Sekunden in der Kochzonenanzeige .</b></p>	<p>Die Inbetriebnahmesperre ist aktiviert.</p> <ul style="list-style-type: none"> <li>■ Deaktivieren Sie die Inbetriebnahmesperre (siehe Kapitel "Inbetriebnahmesperre").</li> </ul>

Problem	Ursache und Behebung
<b>Nach Einschalten der Kochzone erscheint für einige Sekunden im Display <i>d</i>. Die Kochzone wird nicht heiß.</b>	Der Demonstrationsmodus ist eingestellt. ■ Drehen Sie den rechten (äußeren) Kochzonenknobel 2-mal kurz nach links bis zum Anschlag, dann noch einmal und halten Sie ihn für ca. 3 Sekunden.

## Nachkaufbares Zubehör

---

Passend zu Ihren Geräten bietet Miele ein umfangreiches Sortiment an Miele Zubehören sowie Reinigungs- und Pflegeprodukten.

Diese Produkte können Sie ganz leicht im Miele Webshop bestellen.

Sie erhalten diese Produkte auch über den Miele Kundendienst (siehe Ende dieser Gebrauchsanweisung) und bei Ihrem Miele Fachhändler.

### Glaskeramik- und Edelstahlreiniger 250 ml



Entfernt stärkere Verschmutzungen, Kalkflecken und Aluminiumrückstände.

### Edelstahl-Pflegemittel 250 ml

Einfache Entfernung von Wasserstreifen, Flecken und Fingerabdrücken. Verhindert ein schnelles Wiederverschmutzen



### Mikrofasertuch

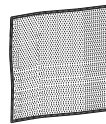

Zum Entfernen von Fingerabdrücken und leichten Verschmutzungen

## Sicherheitshinweise zum Einbau

 Das Combiset darf nur von einer qualifizierten Fachkraft eingebaut und von einer Elektro-Fachkraft an das Elektronetz angeschlossen werden.

Um Schäden am Combiset zu vermeiden, darf es erst nach der Montage der Oberschränke und der Dunstabzugshaube eingebaut werden.

- ▶ Die Furniere der Arbeitsplatte müssen mit hitzebeständigem Kleber (100 °C) verarbeitet sein, damit sie sich nicht lösen oder verformen. Die Wandabschlussleisten müssen hitzebeständig sein.
- ▶ Das Combiset darf nicht über Kältegeräten, Geschirrspülern, Wasch- und Trockengeräten eingebaut werden.
- ▶ Dieses Combiset darf nur über Herde und Backöfen eingebaut werden, die mit einem Wrasenkühlsystem ausgestattet sind.
- ▶ Die Netzanschlussleitung darf nach dem Einbau des Combisets nicht mit beweglichen Teilen der Küchenelemente (z. B. einer Schublade) in Berührung kommen und keinen mechanischen Belastungen ausgesetzt sein.
- ▶ Halten Sie die auf den folgenden Seiten aufgeführten Sicherheitsabstände ein.

Alle Maße sind in mm angegeben.

# Sicherheitsabstände

---

## Sicherheitsabstand oberhalb des Combisets

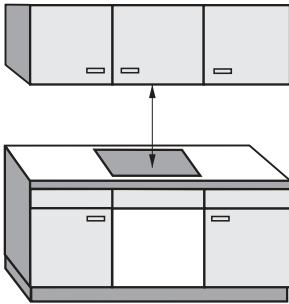

Zwischen dem Combiset und einer darüber angebrachten Dunstabzugshaube muss der vom Haubenhersteller angegebene Sicherheitsabstand eingehalten werden. Wenn die Angaben des Haubenherstellers fehlen oder leicht entflammbare Materialien (z. B. ein Hängebord) über dem Combiset installiert sind, muss der Sicherheitsabstand mindestens 760 mm betragen.

Wenn unter einer Dunstabzugshaube mehrere Combisets eingebaut sind, für die unterschiedliche Sicherheitsabstände angegeben werden, müssen Sie den größten geforderten Sicherheitsabstand einhalten.

## Sicherheitsabstand hinten/seitlich

Beim Einbau eines Combiset dürfen sich an der Rückseite und an einer Seite (rechts **oder** links) beliebig hohe Schrank- oder Raumwände befinden (siehe Abbildungen).

① Mindestabstand **hinten** vom Arbeitsplattenausschnitt bis zur Hinterkante der Arbeitsplatte:  
50 mm

②③ Mindestabstand **rechts** oder **links** vom Arbeitsplattenausschnitt bis zu einem nebenstehenden Möbelstück (z. B. Hochschrank) oder einer Raumwand:

**40 mm** CS 1212 / CS 1212-1  
CS 1221 / CS 1221-1  
CS 1234 / CS 1234-1  
CS 1223  
CS 1222

**50 mm** CS 1112  
CS 1122  
CS 1134  
CS 1326  
CS 1327  
CS 1411

**100 mm** CS 1012 / CS 1012-1

**150 mm** CS 1421  
CS 1312  
CS 1322

**200 mm** CS 1034 / CS 1034-1

**250 mm** CS 1011 / CS 1021  
CS 1018 G

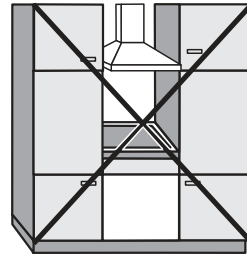

Nicht erlaubt!

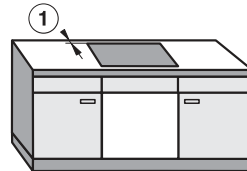
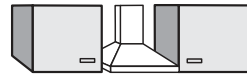

Sehr empfehlenswert!

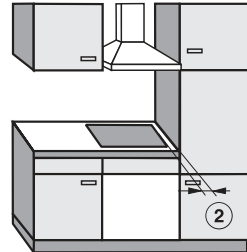

Nicht empfehlenswert!

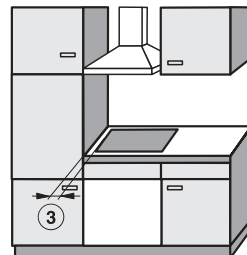

Nicht empfehlenswert!

# Sicherheitsabstände

---

## Mindestabstand unterhalb

Um die Belüftung des Gerätes zu gewährleisten, ist unterhalb des Gerätes ein Mindestabstand zu einem Backofen, einem Zwischenboden oder einer Schublade erforderlich.

Der Mindestabstand ab Unterkante Kochfeld bis

- Oberkante **Backofen** muss **15 mm** betragen.
- Oberkante **Zwischenboden** muss **15 mm** betragen.
- Boden **Schublade** muss **75 mm** betragen.

## Zwischenboden

Der Einbau eines Zwischenbodens unterhalb des Kochfeldes ist nicht erforderlich aber erlaubt.

Für die Verlegung der Netzanschlussleitung ist hinten ein Luftspalt von 10 mm erforderlich. Zur besseren Belüftung des Kochfeldes empfehlen wir vorn einen Luftspalt von 20 mm.

## Sicherheitsabstand zu Nischenverkleidung

Wenn eine Nischenverkleidung angebracht wird, muss ein Mindestabstand zwischen Arbeitsplattenausschnitt und Verkleidung eingehalten werden, da hohe Temperaturen Materialien verändern oder zerstören können.

Bei einer Verkleidung aus brennbarem Material (z. B. Holz) muss der Mindestabstand ⑤ zwischen Arbeitsplattenausschnitt und Nischenverkleidung 50 mm betragen.

Bei einer Verkleidung aus nicht brennbarem Material (z. B. Metall, Naturstein, Keramikfliesen) beträgt der Mindestabstand ⑤ zwischen Arbeitsplattenausschnitt und Nischenverkleidung 50 mm minus Stärke der Verkleidung.

Beispiel: Stärke der Nischenverkleidung 15 mm

$50 \text{ mm} - 15 \text{ mm} = \text{Mindestabstand } 35 \text{ mm}$

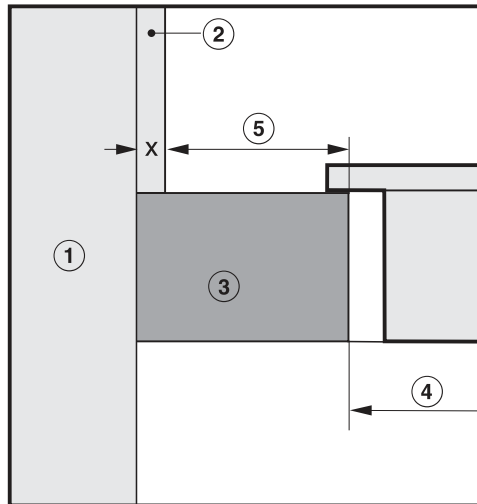

- ① Mauerwerk
- ② Nischenverkleidung Maß  $x$  = Stärke der Nischenverkleidung
- ③ Arbeitsplatte
- ④ Ausschnitt in der Arbeitsplatte
- ⑤ Mindestabstand bei  
**brennbaren** Materialien 50 mm  
**nicht brennbaren** Materialien 50 mm - Maß  $x$

## Hinweise zum Einbau

### Dichtung zwischen Combiset und Arbeitsplatte

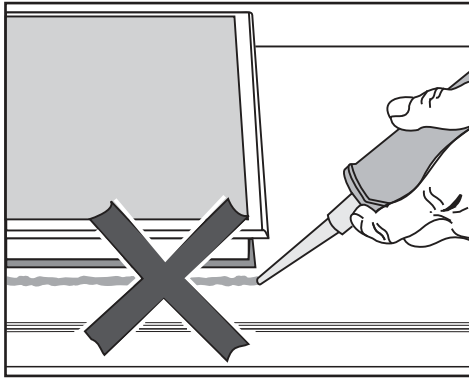

Combiset und Arbeitsplatte können bei einem eventuell erforderlichen Ausbau des Combisets beschädigt werden, wenn Sie das Combiset mit Fugendichtungsmittel abdichten. Verwenden Sie kein Fugendichtungsmittel zwischen Combiset und Arbeitsplatte. Die Dichtung unter dem Rand des Geräteoberteils gewährleistet eine ausreichende Abdichtung zur Arbeitsplatte.

### Geflieste Arbeitsfläche

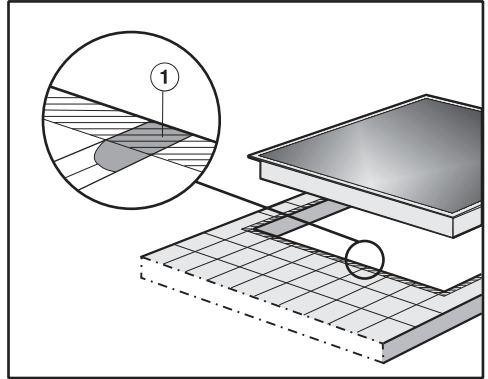

Die Fugen ① und der schraffierte Bereich unter der Auflagefläche des Combisets müssen glatt und eben sein, damit das Combiset gleichmäßig aufliegt und die Dichtung unter dem Rand des Geräteoberteils die Abdichtung zur Arbeitsplatte gewährleistet.

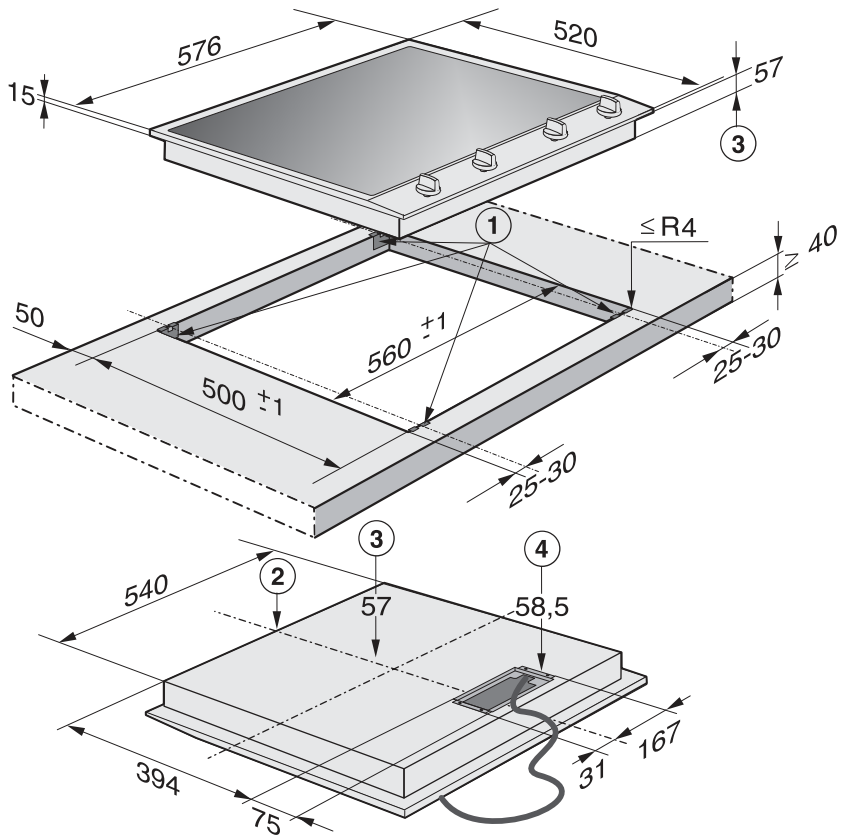

- ① Klemmfedern
- ② vorn
- ③ Einbauhöhe
- ④ Einbauhöhe Netzanschlusskasten mit Netzanschlussleitung, L = 2000 mm

# Einbau mehrerer Combiset

Beispiel: 3 Combiset

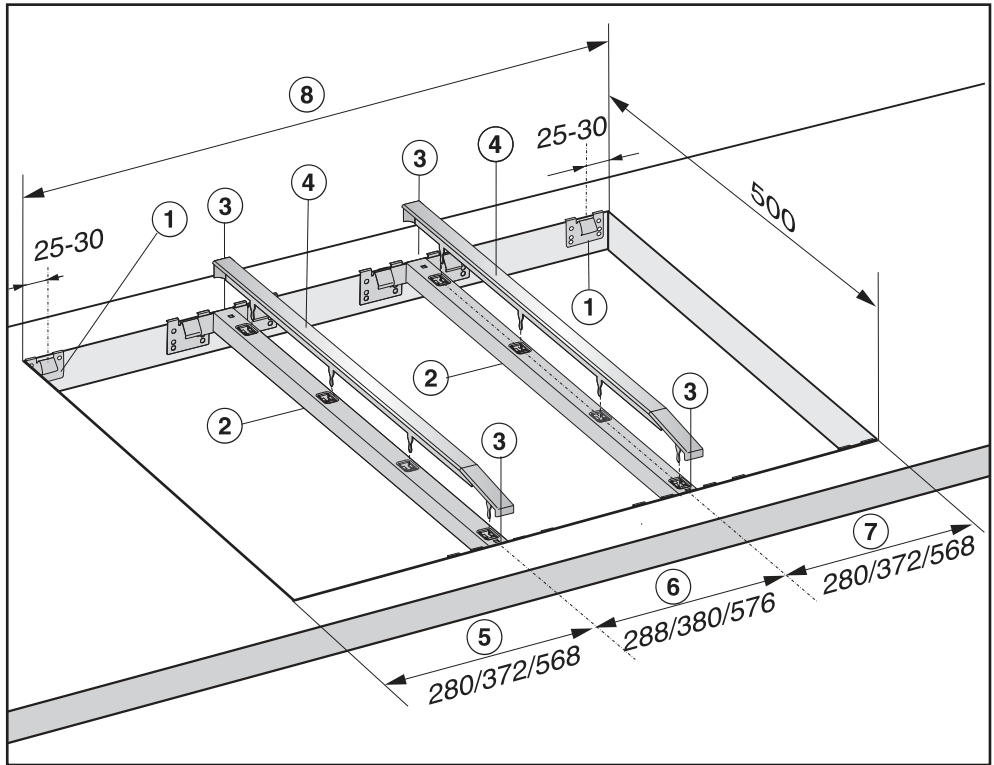

- ① Klemmfedern
- ② Zwischenleisten
- ③ Zwischenraum zwischen Leiste und Arbeitsplatte
- ④ Abdeckung
- ⑤ Combiset-Breite minus 8 mm
- ⑥ Combiset-Breite
- ⑦ Combiset-Breite minus 8 mm
- ⑧ Arbeitsplattenausschnitt

## Arbeitsplattenausschnitt errechnen

Die Rahmen der Combiset liegen rechts und links außen jeweils 8 mm auf der Arbeitsplatte auf.

- Addieren Sie die Combiset-Breiten und ziehen Sie von der Summe 16 mm ab.

Beispiel:

$$288 \text{ mm} + 288 \text{ mm} + 380 \text{ mm} = 956 \text{ mm} - 16 \text{ mm} = 940 \text{ mm}$$

Abhängig vom Typ sind die Combiset 288 mm, 380 mm oder 576 mm breit (siehe Kapitel "Einbaumaße").

## Zwischenleisten

Bei Einbau von mehreren Combiset muss zwischen den einzelnen Combiset jeweils eine Zwischenleiste angebracht werden. Die jeweilige Position der Zwischenleiste ist abhängig von der Combiset-Breite.

# Einbau

## Arbeitsplatte vorbereiten

- Erstellen Sie den Arbeitsplattenausschnitt wie in der Abbildung unter "Einbaumaße" angegeben bzw. wie berechnet (siehe Kapitel "Einbau mehrerer Combiset). Beachten Sie die Sicherheitsabstände (siehe Kapitel "Sicherheitsabstände").

## Arbeitsplatte aus Holz

- Versiegeln Sie die Schnittflächen bei Arbeitsplatten aus Holz mit speziellem Lack, Silikonkautschuk oder Gießharz, um ein Aufquellen durch Feuchtigkeit zu verhindern. Das Dichtungsmaterial muss temperaturbeständig sein.

Achten Sie darauf, dass diese Materialien nicht auf die Oberfläche der Arbeitsplatte gelangen.

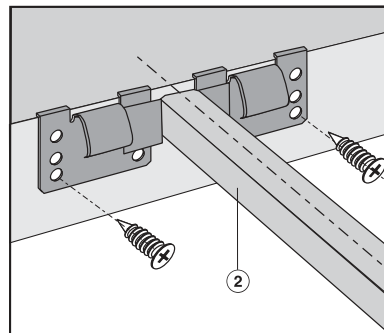
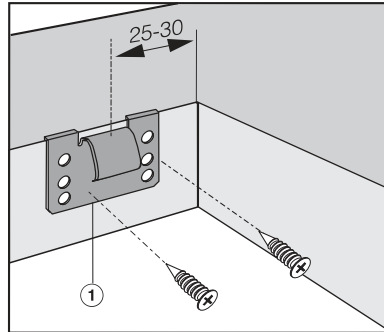

- Legen Sie die Klemmfedern ① bzw. Zwischenleisten ② an den in den Abbildungen angegebenen Positionen am oberen Rand des Ausschnittes auf bzw. an.
- Befestigen Sie die Klemmfedern ① bzw. Zwischenleisten ② mit den mitgelieferten Holzschrauben 3,5 x 25 mm.

## Arbeitsplatte aus Naturstein

Sie benötigen zum Befestigen der Klemmfedern bzw. Zwischenleisten starkes doppelseitiges Klebeband (kein mitgeliefertes Zubehör).

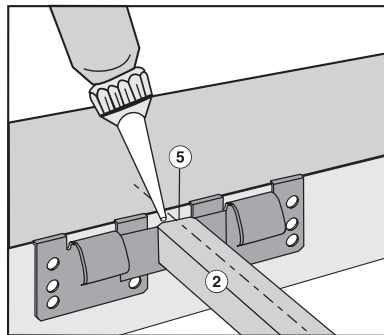
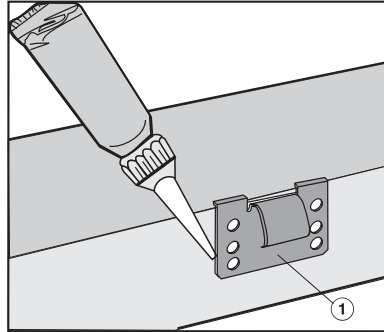
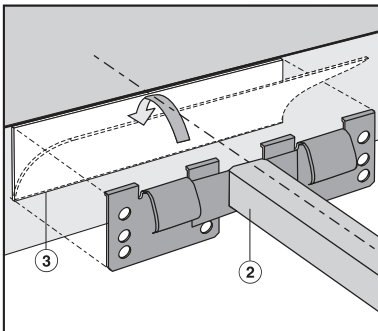
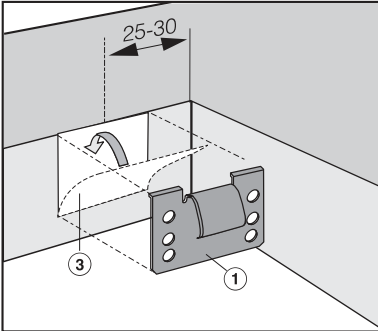

- Bringen Sie das Klebeband ③ an den in den Abbildungen angegebenen Positionen am oberen Rand des Ausschnittes an.
- Legen Sie die Klemmfedern ① bzw. Zwischenleisten ② am oberen Rand des Ausschnittes auf bzw. an und drücken Sie sie fest an.

- Verkleben Sie die seitlichen Ränder und den unteren Rand der Klemmfedern ① bzw. Zwischenleisten ② mit Silikon.
- Füllen Sie den Zwischenraum ⑤ zwischen den Leisten ② und der Arbeitsplatte mit Silikon aus.

# Einbau

## Combiset einsetzen

- Führen Sie die Netzanschlussleitung durch den Arbeitsplattenausschnitt nach unten.
- Legen Sie das Combiset (mit der Vorderseite zuerst) in den Arbeitsplattenausschnitt.
- Drücken Sie das Combiset mit beiden Händen am Rand gleichmäßig nach unten, bis es deutlich merkbar einrastet. Achten Sie darauf, dass die Dichtung nach dem Einrasten auf der Arbeitsplatte aufliegt, damit die Abdichtung zur Arbeitsplatte gewährleistet ist.

Dichten Sie das Combiset auf keinen Fall zusätzlich mit Fugendichtungsmittel (z. B. Silikon) ab.

Wenn die Dichtung an den Ecken nicht richtig auf der Arbeitsplatte aufliegt, können die Eckenradien ( $\leq R4$ ) mit der Stichsäge vorsichtig nachgearbeitet werden.

## Einsetzen mehrerer Combiset

- Schieben Sie das eingebaute Combiset zur Seite, bis die Löcher der Zwischenleiste zu sehen sind.

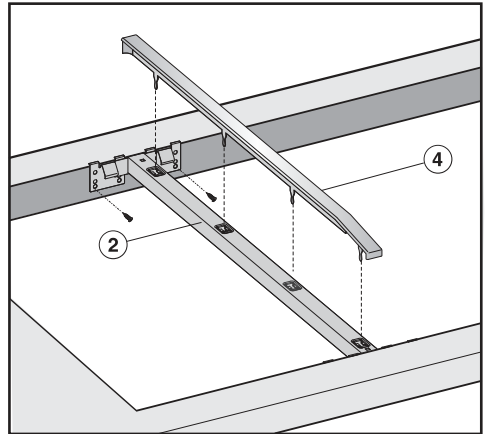

- Rasten Sie die Abdeckung ④ in die vorgesehenen Löcher der Zwischenleiste ② ein.
- Legen Sie das nächste Combiset (mit der Vorderseite zuerst) in den Arbeitsplattenausschnitt.
- Gehen Sie weiter vor wie bereits beschrieben.

## Combiset anschließen

- Schließen Sie das/die Combiset an das Elektronetz an.
- Prüfen Sie die Funktion jedes Combiset.

## Combiset herausheben

Wenn das Combiset nicht von unten zugänglich ist, benötigen Sie ein Spezialwerkzeug zum Herausheben.

- Wenn das Combiset von unten zugänglich ist, drücken Sie es von unten heraus. Drücken Sie die hintere Seite zuerst heraus.



## Verletzungsgefahr!

Durch unsachgemäße Installations- und Wartungsarbeiten oder Reparaturen können erhebliche Gefahren für den Benutzer entstehen, für die Miele nicht haftet.

Miele kann nicht für Schäden verantwortlich gemacht werden, die durch unsachgemäße Installations- und Wartungsarbeiten oder Reparaturen entstehen oder die durch einen installationsseitig fehlenden oder unterbrochenen Schutzleiter verursacht wurden (z. B. elektrischer Schlag).

Die Installation des Kochfelds an das Elektonetz darf nur von einer Elektro- Fachkraft durchgeführt werden, die die landesüblichen Vorschriften und die Zusatzvorschriften der örtlichen Elektroversorgungsunternehmen genau kennt und sorgfältig beachtet.

Der Berührungsschutz betriebsisolierter Teile muss nach der Montage sichergestellt sein!

## Anschluss

AC 230 V / 50 Hz

Die erforderlichen Anschlussdaten finden Sie auf dem Typenschild. Diese Angaben müssen mit denen des Netzes übereinstimmen.

Die Anschlussmöglichkeiten entnehmen Sie bitte dem Anschlussschema.

## Fehlerstromschutzschalter

Zur Erhöhung der Sicherheit empfiehlt der VDE bzw. ÖVE, dem Kochfeld einen FI-Schutzschalter mit einem Auslösestrom von 30 mA vorzuschalten.

## Trenneinrichtungen

Das Gerät muss durch Trenneinrichtungen allpolig vom Netz abgeschaltet werden können! Im abgeschalteten Zustand muss ein Kontaktabstand von mindestens 3 mm vorhanden sein! Die Trenneinrichtungen sind Überstromschutzorgane und Schutzschalter.

## Vom Netz trennen

 Personenschäden durch elektrischen Schlag!

Das Netz ist nach der Trennung gegen Wiedereinschalten zu sichern.

Soll der Stromkreis des Gerätes vom Netz getrennt werden, machen Sie je nach Installation in der Verteilung folgendes:

### Schmelzsicherungen

- Sicherungseinsätze aus den Schraubkappen ganz herausnehmen.

### Sicherungs-Schraubautomaten

- Prüfkнопf (rot) drücken, bis der Mittelknopf (schwarz) herausspringt.

### Einbau-Sicherungsautomaten

- (Leitungs-Schutzschalter, mind. Typ B oder C!): Kippschalter von 1 (Ein) auf 0 (Aus) stellen.

### FI-Schutzschalter

- (Fehlerstrom-Schutzschalter) Den Hauptschalter von 1 (Ein) auf 0 (Aus) schalten oder die Prüftaste betätigen.

## Netzanschlussleitung

Das Kochfeld muss mit einer Netzanschlussleitung Typ H 05 VV-F (PVC-isoliert) mit geeignetem Querschnitt entsprechend dem Anschlussschema angeschlossen werden.

Die Anschlussmöglichkeiten entnehmen Sie bitte dem Anschlussschema.

Die für Ihr Kochfeld zulässige Anschlussspannung und den zugehörigen Anschlusswert entnehmen Sie bitte dem Typenschild.

## Wechsel der Netzanschlussleistung

 Personenschäden durch elektrischen Schlag!

Die Netzanschlussleitung darf nur von einer Elektro-Fachkraft ausgetauscht werden, die die landesüblichen Vorschriften und die Zusatzvorschriften der örtlichen Elektroversorgungsunternehmen genau kennt und sorgfältig beachtet.

Der Schutzleiter muss an den mit  gekennzeichneten Anschluss angeschlossen werden.

Bei Wechsel der Netzanschlussleitung darf nur der spezielle Leitungstyp H 05 VV-F (PVC-isoliert) verwendet werden, der beim Hersteller oder Kundendienst erhältlich ist.

Die erforderlichen Anschlussdaten finden Sie auf dem Typenschild.

# Elektroanschluss

## Anschlusschema

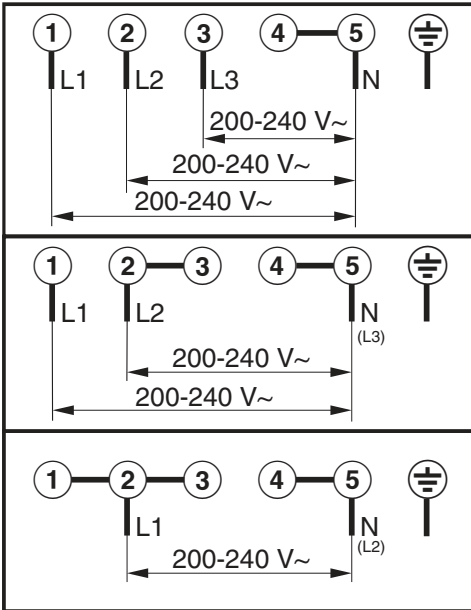

# Kundendienst, Typenschild, Garantie

---

## Kundendienst

Bei Störungen, die Sie nicht selbst beseitigen können, benachrichtigen Sie

- Ihren Miele Fachhändler oder
- den Miele Werkkundendienst.

Die Telefonnummer des Werkkundendienstes finden Sie am Ende dieser Gebrauchs- und Montageanweisung.

Der Kundendienst benötigt die Modellbezeichnung und Fabrikationsnummer.

## Typenschild

Kleben Sie hier das beiliegende Typenschild ein. Achten Sie darauf, dass die Modellbezeichnung mit den Angaben auf der Rückseite dieser Gebrauchsanweisung übereinstimmt.

## Garantiezeit und Garantiebedingungen

Die Garantiezeit beträgt 2 Jahre.

Weitere Informationen entnehmen Sie den mitgelieferten Garantiebedingungen.

# Produktdatenblätter

---

Nachfolgend sind die Produktdatenblätter der in dieser Gebrauchs- und Montageanweisung beschriebenen Modelle angehängt.

## Informationen zu elektrischen Haushaltskochmulden

nach Verordnung (EU) Nr. 66/2014

<b>MIELE</b>	
<b>Modellname / -kennzeichen</b>	CS 1234-1
Anzahl der Kochzonen und/oder Kochflächen	4
Bei kreisförmigen Kochzonen: Durchmesser der nutzbaren Oberfläche/Kochzone Bei nicht kreisförmigen Kochzonen oder -flächen: Länge / Breite der nutzbaren Oberfläche/Kochzone L/W	1. = Ø 140-200 mm 2. = Ø 140-200 mm 3. = Ø 160-230 mm 4. = Ø 100-160 mm 5. = 6. =
Energieverbrauch je Kochzone oder -fläche je kg (EC <sub>electric cooking</sub> )	-
Energieverbrauch der Kochmulde je kg (EC <sub>electric hob</sub> )	-







## **Deutschland:**

Miele & Cie. KG  
Carl-Miele-Straße 29  
33332 Gütersloh

Telefon: 0800 22 44 666 (kostenfrei)

Mo-Fr 8-20 Uhr

Sa+So 9-18 Uhr

Telefax: 05241 89-2090

Miele im Internet: [www.miele.de](http://www.miele.de)

E-Mail: [info@miele.de](mailto:info@miele.de)

## **Österreich:**

Miele Gesellschaft m.b.H.  
Mielestraße 1  
5071 Wals bei Salzburg

Telefon: 050 800 800 (Festnetz zum Ortstarif;

Mobilfunkgebühren abweichend)

Mo-Fr 8-17 Uhr

Telefax: 050 800 81219

Miele im Internet: [www.miele.at](http://www.miele.at)

E-Mail: [info@miele.at](mailto:info@miele.at)

## **Luxemburg:**

Miele S.à.r.l.  
20, rue Christophe Plantin  
Postfach 1011  
L-1010 Luxemburg/Gasperich

Telefon: 00352 4 97 11-30 (Werkkundendienst)

Telefon: 00352 4 97 11-45 (Produktinformation)

Mo-Do 8.30-12.30, 13-17 Uhr

Fr 8.30-12.30, 13-16 Uhr

Telefax: 00352 4 97 11-39

Miele im Internet: [www.miele.lu](http://www.miele.lu)

E-Mail: [infolux@miele.lu](mailto:infolux@miele.lu)

CS 1234-1



de-DE

M.-Nr. 07 938 540 / 13