

UNOLD®

TURMVENTILATOR Skyline



Bedienungsanleitung

**Instructions for use | Notice d'utilisation
Gebruiksaanwijzing | Istruzioni per l'uso
Instrucciones de uso | Instrukcja obsługi**

Modell 86855

Impressum:

Bedienungsanleitung Modell 86855

Stand: November 2025 /nr

Copyright ©

UNOLD AG

Mannheimer Straße 4

68766 Hockenheim

Telefon +49 (0)62 05/94 18-0

Telefax +49 (0)62 05/94 18-12

E-Mail info@unold.de

Internet www.unold.de

Weitere Informationen zu unserem Sortiment erhalten Sie unter www.unold.de



INHALTSVERZEICHNIS**Bedienungsanleitung Modell 86855**

Technische Daten	6
Symbolerklärung.....	6
Für Ihre Sicherheit.....	6
Montieren	9
Erklärung der Tasten der Fernbedienung	10
Fernbedienung	11
Bedienen	12
Reinigen und Pflegen.....	14
Informationen für den Fachhandel.....	14
Garantiebestimmungen	15
Entsorgung / Umweltschutz	15
Service-Adressen	16

Instructions for use Model 86855

Technical Specifications.....	17
Explanation of the symbols	17
For your safety.....	17
Assembly	19
Explanation of the button remote control unit	20
Remote control unit	21
Operation.....	21
Cleaning and care.....	23
Guarantee Conditions.....	24
Waste Disposal / Environmental Protection .	24
Service	16

Notice d'utilisation Modèle 86855

Spécification technique	25
Explication des symboles.....	25
Pour votre sécurité.....	25
Montage	28
Explication des touches télécommande.....	29
Télécommande	29
Utilisation	30
Nettoyage et entretien	32
Conditions de Garantie.....	32
Traitement des déchets / Protection de l'environnement.....	32
Service	16

Gebruiksaanwijzing Model 86855

Technische gegevens	33
Verklaring van de symbolen.....	33
Voor uw veiligheid.....	33
Montage	36
Verklaring van de knoppen afstandsbediening	37
Afstandsbediening	37
Bedienen	38
Reiniging en onderhoud	39
Garantievoorwaarden	40
Verwijderen van afval/Milieubescherming ...	40
Service	16

INHALTSVERZEICHNIS**Istruzioni per l'uso Modello 86855**

Dati tecnici	41
Significato dei simboli	41
Per la vostra sicurezza.....	41
Montaggio.....	43
Telecomando.....	44
Spiegazione dei tasti telecomando.....	45
Uso	45
Pulizia e cura	47
Norme di garanzia	48
Smaltimento/Tutela dell'ambiente	48
Service	16

Manual de instrucciones Modelo 86855

Datos técnicos	49
Explicación de símbolos	49
Para su seguridad	49
Montar.....	52
Control remoto.....	53
Explicación de las teclas control remoto.....	53
Manejo	54
Limpieza y cuidado.....	55
Condiciones de Garantía.....	56
Disposición/Protección del medio ambiente	56
Service	16

Instrukcja obsługi Model 86855

Dane techniczne.....	57
Objaśnienie symboli.....	57
Dla bezpieczeństwa użytkownika	57
Montaż	59
Pilot	60
Objaśnienie przycisków pilot	61
Obsługa	61
Czyszczenie i pielęgnacja	63
Warunki gwarancji.....	63
Utylizacja / ochrona środowiska.....	64
Service	16

DE

BEDIENUNGSANLEITUNG MODELL 86855

EN

TECHNISCHE DATEN



FR

NL

IT

ES

PL

Leistung:	60 Watt, 220-240 V~, 50 Hz		
Maße:	ca. 32,0 x 32,0 x 106,8 cm (L/B/H)		
Gewicht:	ca. 4,4 kg		
Schutzklasse:	II		
Kabellänge:	ca. 160 cm		
Farbe:	schwarz		
Ausstattung:	3 Geschwindigkeitsstufen, 3 Windarten, Zeitvorwahl (1 bis 8 Stunden), Öszillation, Aromabox, Tragegriff am Gehäuse, Anionenfunktion		
Zubehör:	Bedienungsanleitung, Fernbedienung		

Änderungen und Irrtümer in Ausstattungsmerkmalen, Technik, Farben und Design vorbehalten

SYMBOLERKLÄRUNG

Dieses Symbol kennzeichnet eventuelle Gefahren, die Verletzungen nach sich ziehen können oder zu Schäden am Gerät führen.

FÜR IHRE SICHERHEIT

Bitte lesen Sie die folgenden Anweisungen und bewahren Sie diese auf.

Personen im Haushalt

1. Dieses Gerät kann von Kindern ab 8 Jahren sowie von Personen mit reduzierten physischen, sensorischen oder mentalen Fähigkeiten oder Mangel an Erfahrung und/oder Wissen benutzt werden, wenn sie beaufsichtigt oder bezüglich des sicheren Gebrauchs des Gerätes unterwiesen wurden und die daraus resultierenden Gefahren verstanden haben.
2. Kinder dürfen nicht mit dem Gerät spielen.
3. Reinigung und benutzerseitige Wartung dürfen nicht durch Kinder durchgeführt werden, es sei denn, sie sind älter als 8 Jahre und werden beaufsichtigt.
4. Bewahren Sie das Gerät und das Kabel außerhalb der Reichweite von Kindern unter 8 Jahren auf.

Sicherheitshinweise zum Aufstellen und Betrieb des Gerätes

5. Schalten Sie das Gerät nur ein, wenn es ordnungsgemäß montiert wurde.
6. Achten Sie auf ausreichend Platz am Standort des Gerätes. Es müssen mindestens 50 cm zwischen dem Gerät und anderen Gegenständen eingehalten werden.
7. Verwenden Sie das Gerät nicht in besonders staubhaltigen Räumen oder in der Nähe brennbarer Substanzen.
8. Gerät nur an Wechselstrom mit Spannung gemäß Typenschild anschließen.
9. Dieses Gerät darf nicht mit einer externen Zeitschaltuhr oder einem Fernbedienungssystem (wie z. B. Funksteckdosen) betrieben werden. Die mitgelieferte Fernbedienung ist davon ausgenommen.
10. Tauchen Sie das Gerät oder die Zuleitung keinesfalls in Wasser oder andere Flüssigkeiten ein – es besteht Lebensgefahr!
11. Öffnen Sie auf keinen Fall das Gehäuse des Gerätes, es besteht die Gefahr eines Stromschlages!
12. Das Gerät ist ausschließlich für den Haushaltsgebrauch oder ähnliche Verwendungszwecke bestimmt, z. B. in Teeküchen in Geschäften, Büros oder sonstigen Arbeitsstätten, zur Verwendung durch Gäste in Hotels, Motels oder sonstigen Beherbergungsbetrieben, in Privatpensionen oder Ferienhäusern.
13. Achten Sie darauf, dass die Zuleitung so verlegt wird, dass ein Stolpern über die Zuleitung ausgeschlossen ist.
14. Um Schäden am Kabel zu vermeiden, wickeln Sie die Zuleitung nie um das Gerät.
15. Um Schäden am Kabel zu vermeiden, ziehen Sie den Netzstecker immer am Stecker aus der Steckdose, ziehen Sie dabei nie an der Zuleitung.
16. Achten Sie darauf, dass die verwendete Steckdose leicht zugänglich ist, damit der Stecker bei Gefahr schnell herausgezogen werden kann.
17. Achten Sie darauf, die Zuleitung nicht einzuklemmen oder über Ecken zu ziehen, um Schäden an der Zuleitung zu vermeiden.
18. Verwenden Sie nach Möglichkeit kein Verlängerungskabel. Wenn dies nicht vermeidbar ist, wickeln Sie das Verlängerungskabel

bitte vollständig ab und beachten Sie die Leistungsgrenzen des jeweiligen Kabels.

19. Stellen Sie das Gerät nicht direkt unter eine Steckdose.
20. Das Gerät darf nicht in nassen/nasskalten oder feuchten Räumen betrieben werden – Stromschlaggefahr!
21. Vermeiden Sie starke Sonneneinstrahlung auf das Gerät.
22. Es dürfen niemals Gegenstände wie Finger, Nadeln, Stifte etc. durch die Öffnungen in das Innere des Gerätes gesteckt werden – Verletzungsgefahr!
23. Prüfen Sie regelmäßig das Gerät, den Stecker und die Zuleitung auf Verschleiß oder Beschädigungen. Bei Beschädigung senden Sie das Gerät bitte zur Überprüfung und Reparatur an unseren Kundendienst. Unsachgemäße Reparaturen können zu erheblichen Gefahren für den Benutzer führen und haben den Ausschluss der Garantie zur Folge.
24. Wenn die Zuleitung beschädigt ist, darf diese ausschließlich durch den Hersteller bzw. dessen Kundenservice oder eine andere, entsprechend fachlich qualifizierte Person ausgetauscht werden, um Gefahren zu vermeiden.
25. Um Schäden zu vermeiden, darf das Gerät nicht mit Zubehör anderer Hersteller oder Marken benutzt werden.
26. Nach Gebrauch sowie vor dem Reinigen den Netzstecker aus der Steckdose ziehen. Das Gerät niemals unbeaufsichtigt lassen, wenn der Netzstecker eingesteckt ist.



Es dürfen niemals Gegenstände wie Finger, Nadeln, Stifte etc. durch die Öffnungen in das Innere des Gerätes gesteckt werden – Verletzungsgefahr!
Das Gerät nur auf einem ebenen, stabilen Untergrund betreiben, damit dieses nicht umkippt.

Der Hersteller übernimmt keine Haftung bei fehlerhafter Montage, bei unsachgemäßer oder fehlerhafter Verwendung oder nach Durchführung von Reparaturen durch nicht autorisierte Dritte.

MONTIEREN

1. Stellen Sie vor der Montage sicher, dass Sie das Gerät auf einem ebenen, trockenen Untergrund montieren.
2. Entfernen Sie alle Verpackungsmaterialien und Transportsicherungen. Halten Sie Verpackungsmaterial wie z. B. Kunststoffbeutel oder Styropor von Kleinkindern fern – Erstickungsgefahr!
3. Prüfen Sie, ob alle benötigten Teile vorhanden sind.
4. Fügen Sie zunächst beide Teile des Standfußes zusammen, bis diese einrasten (siehe Abbildungen 1 und 5).
5. Drehen Sie den Ventilator so, dass das untere Ende nach oben zeigt.
6. Stecken Sie dann den Standfuß auf die Unterseite des Ventilators und fixieren Sie diesen mit den vier Schrauben.
7. Achten Sie darauf, dass sich die Zuleitung oberhalb des Standfußes befinden muss.
8. Prüfen Sie, ob alle Teile korrekt montiert und fixiert wurden.

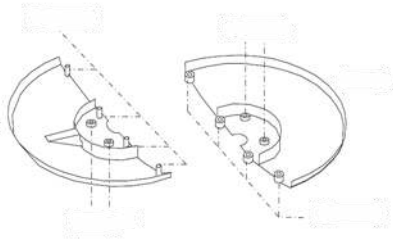
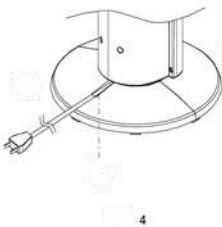
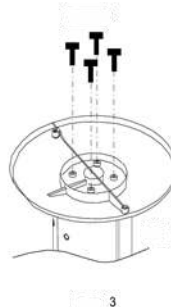
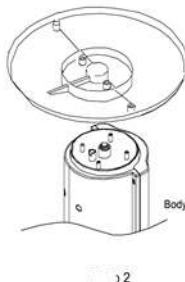
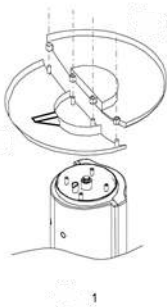

ERKLÄRUNG DER TASTEN DER FERNBEDIENUNG

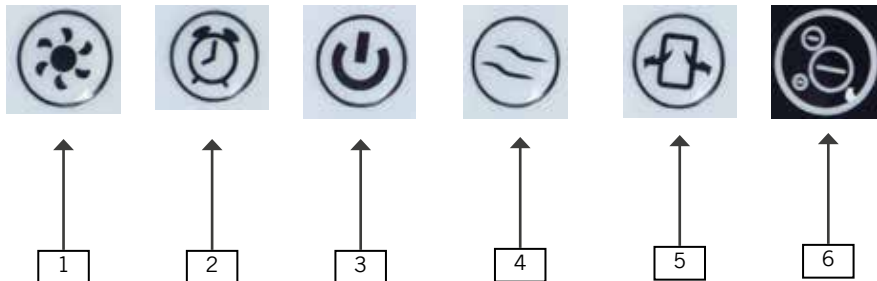

1	Geschwindigkeit/Speed Zum Einstellen der drei verschiedenen Geschwindigkeitsstufen
2	Zeitvorwahl/Timer Zum Auswählen der Zeit, nach der sich das Gerät automatisch abschaltet, einstellbar zwischen 1 und 8 Stunden
3	EIN/AUS/ON OFF Zum Ein- und Ausschalten des Gerätes
4	Modus/Mode Zum Auswählen des gewünschten Modus. Wählbar sind der Standard-, Naturnah- oder Schlafmodus.
5	Oszillation/Swing Zum Ein- und Ausschalten der Schwenkfunktion/Oszillation
6	Anionen/Ion Zum Ein- oder Ausschalten der Anionen-Funktion

FERNBEDIENUNG

DE

EN

FR

NL

IT

ES

PL

1. Ziehen Sie die Abdeckung des Batteriefachs vorsichtig aus der Fernbedienung.

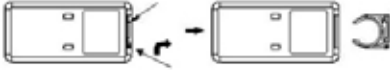

2. Setzen Sie die Batterie in die vorgesehene Halterung ein.
3. Wenn Sie eine andere Batterie einsetzen möchten, achten Sie darauf, eine Knopfzelle vom Typ CR2025 zu verwenden.
4. Schieben Sie die Abdeckung wieder vorsichtig in die Fernbedienung. Dabei muss das „+“-Symbol der Batterie zur Rückseite der Fernbedienung zeigen.
5. Verwenden Sie nur Batterien des passenden Typs.
6. Wenn Sie das Gerät mit der Fernbedienung einstellen, achten Sie darauf, diese während der Einstellungen immer in Richtung des Ventilators zu halten.
7. Die Bezeichnungen auf der Fernbedienung sind identisch mit den Tasten am Gerät.
8. Um Schäden zu vermeiden, lassen Sie die Fernbedienung bitte nicht aus großer Höhe fallen.



1. Vergewissern Sie sich, dass das Gerät auf einem geeigneten, ebenen Untergrund steht und sicher und stabil aufgestellt wurde.
2. Stecken Sie den Stecker in eine Steckdose.
3. Es ertönt ein kurzer Signalton und im Display wird die aktuelle Raumtemperatur angezeigt. Die Kontrollleuchte für „EIN/AUS“ leuchtet auf.
4. Drücken Sie einmal auf die Taste „EIN/AUS“. Es ertönt erneut ein Signalton und das Gerät startet. In der Grundeinstellung läuft das Gerät auf mittlerer Geschwindigkeit im normalen Modus.

Geschwindigkeit einstellen

5. Drücken Sie die Taste „Geschwindigkeit“ so oft, bis das Gerät mit der gewünschten Geschwindigkeit arbeitet. Die entsprechende Einstellung wird durch die jeweilige Kontrollleuchte angezeigt:

Niedrige Geschwindigkeit: 

Mittlere Geschwindigkeit: 

Hohe Geschwindigkeit: 

Modus einstellen

Drücken Sie die Taste „Modus“ und wählen Sie die gewünschte Betriebsart aus. Sie können zwischen Standard-, Naturnah- und Schlaf-Modus wählen. Drücken Sie die Taste „Modus“ so oft hintereinander, bis die gewünschte Einstellung durch die entsprechende Kontrollleuchte angezeigt wird.

Normaler Modus

Symbol 

Naturnaher Modus

Symbol 

Das Gerät arbeitet mit wechselnden Geschwindigkeiten, welche sich wie natürliche Luftbewegung anfühlen.

Schlaf-Modus

Symbol 

Das Gerät arbeitet wie im naturnahem Modus mit fest eingestellten Geschwindigkeiten, die sich stufenweise verringern.

Schwenkfunktion/Oszillation

- Drücken Sie die Taste „Oszillation“, um die Schwenkfunktion einzuschalten. Wenn Sie diese Taste erneut drücken, stoppt das Gerät in der aktuellen Position, der Ventilator läuft jedoch weiter.

Zeitvorwahl

- Über die Taste „Zeitvorwahl“ können Sie die gewünschte Laufzeit des Gerätes auswählen. Dies ist im Bereich 1 bis 8 Stunden möglich. Drücken Sie die Taste „Zeitvorwahl“ so lange, bis die gewünschte Stundenzahl im Display erscheint. Nach Ablauf dieser Zeit schaltet sich das Gerät automatisch aus (vorher ertönt ein Signalton). Wenn Sie keine Zeiteinstellung vornehmen, läuft das Gerät durchgehend.

Anionen-Funktion



- Die Anionen-Funktion erfrischt die ventilierte Luft. Bei aktivierter Anionen-Funktion blinkt das Symbol. Werksseitig ist die Anionen-Funktion immer deaktiviert. Möchten Sie die Anionen-Funktion nutzen, müssen Sie diese einschalten, indem Sie die Taste „ANIONEN“ drücken. Die nun erzeugten negativ geladenen Ionen reinigen die Raumluft, Staubteilchen werden bekämpft. Zum Ausschalten der Funktion erneut die Taste drücken.



Aroma-Box

- An der Vorderseite des Gerätes befindet sich eine kleine Box für das Zufügen von Duftstoffen. Ziehen Sie die Box heraus und träufeln Sie z. B. ein ätherisches Öl auf das Vlies in der Box. Sie können auch einige frische Blütenblätter (z. B. von Rosen) in die Aroma-Box geben. Verschließen Sie die Box anschließend wieder. Die ventilierte Luft duftet nun leicht nach den zugefügten Duftstoffen.

Ausschalten

- Drücken Sie erneut die Taste „EIN/AUS“ am Gerät oder auf der Fernbedienung, um das Gerät auszuschalten. Ziehen Sie den Stecker aus der Steckdose, wenn Sie das Gerät nicht mehr verwenden.

REINIGEN UND PFLEGEN



Schalten Sie das Gerät aus, indem Sie die Taste „EIN/AUS“ drücken, und ziehen Sie den Stecker aus der Steckdose.

Achten Sie darauf, das Gerät niemals in Wasser zu tauchen. Motor oder elektrische Bauteile des Gerätes dürfen nicht feucht werden.

1. Verwenden Sie grundsätzlich keine scharfen Scheuermittel, Stahlwolle, metallischen Gegenstände, heiße Reinigungsmittel oder Desinfektionsmittel.
2. Wischen Sie Gehäuse und Gitter des Ventilators mit einem leicht feuchten Tuch ab.
3. Bewahren Sie den Ventilator an einem trockenen und sicheren Ort auf, um ihn vor Staub, Stößen, Hitze und Feuchtigkeit zu schützen.

INFORMATIONEN FÜR DEN FACHHANDEL



Hiermit erklärt die UNOLD AG, dass sich der Ventilator 86855 in Übereinstimmung mit den grundlegenden Anforderungen der europäischen Richtlinie für elektromagnetische Verträglichkeit (2014/30/EU) und der Niederspannungsrichtlinie (2014/35/EC) befindet.

Die Übereinstimmung mit den Regularien bezieht sich auf den Tag der Erstellung dieser Erklärung.

Hockenheim, 8.12.2016

UNOLD AG, Mannheimer Straße 4, 68766 Hockenheim

GARANTIEBESTIMMUNGEN

Wir gewähren auf dieses Gerät der Marke UNOLD eine Garantie von 24 Monaten – bei gewerblichem Gebrauch 12 Monate – ab dem Kaufdatum, für Schäden, die bei bestimmungsgemäßem Gebrauch nachweislich auf Werksfehler zurückzuführen sind. Innerhalb der Garantiezeit beheben wir Material- und Herstellungsfehler nach unserem Ermessen durch Reparatur oder Umtausch. Unsere Garantieleistungen gelten ausschließlich für in Deutschland und Österreich verkaufte Geräte. Bei anderen Ländern wenden Sie sich bitte an den zuständigen Importeur. Geräte, für die eine Mängelbeseitigung beansprucht wird, senden Sie bitte zusammen mit einer Kopie des maschinell erstellten Kaufbelegs, auf dem das Kaufdatum ersichtlich sein muss, sowie einer Fehlerbeschreibung gut verpackt an unseren Kundendienst. Auf unserer Internetseite <https://unold.de/pages/rucksendungen> können Sie sich einen Rücksendeschein ausdrucken (nur für Einsendungen aus Deutschland und Österreich). Von der Garantie ausgeschlossen sind Schäden durch Verschleiß, unsachgemäße Handhabung und Nichteinhaltung der Wartungs- und Pflegeanweisungen. Der Garantieanspruch erlischt, wenn Reparaturen oder Eingriffe am Gerät von dritter Stelle vorgenommen werden. Diese Herstellergarantie beschränkt weder Ihre gesetzlichen Rechte noch Ihre Ansprüche gegenüber dem Verkäufer oder Händler aus dem Kaufvertrag gemäß den Bestimmungen des Bürgerlichen Gesetzbuches (BGB). Ihre gesetzlichen Rechte als Verbraucher, insbesondere Ihre Rechte auf Gewährleistung und die gesetzlichen Mängelansprüche gemäß §§ 437 ff. BGB, bleiben unberührt.

UNOLD AG, Mannheimer Straße 4, D-68766 Hockenheim

ENTSORGUNG / UMWELTSCHUTZ

Unsere Geräte werden auf hohem Qualitätsniveau für eine lange Nutzungsdauer hergestellt. Regelmäßige Wartung und fachgerechte Reparaturen durch unseren Kundendienst können die Nutzungsdauer des Gerätes verlängern. Wenn ein Gerät defekt und nicht mehr zu reparieren ist, beachten Sie bitte: Dieses Produkt darf nicht zusammen mit dem normalen Hausmüll entsorgt werden. Es besteht eine gesetzliche Bestimmung, Elektro- und Elektronikaltgeräte (Altgeräte) sowie Batterien und Akkumulatoren getrennt vom Hausmüll zu entsorgen. Sie erkennen diese Altgeräte durch das nebenstehende Symbol der durchgestrichenen Mülltonne (WEEE-Symbol). Sie müssen daher dieses Produkt an einer ausgewiesenen Sammelstelle zum Recycling von elektrischen oder elektronischen Geräten abliefern. Durch das separate Sammeln und Recyceln von Abfallprodukten helfen Sie mit, die natürlichen Ressourcen zu schonen und stellen sicher, dass das Produkt in gesundheits- und umweltverträglicher Weise entsorgt wird. Jeder Verbraucher ist für das Löschen von personenbezogenen Daten auf dem Elektro- bzw. Elektronikgerät selbst verantwortlich. Verbrauchte Batterien oder Akkumulatoren gehören nicht in den Hausmüll. Bitte entsorgen Sie diese über Ihren Elektrohändler oder die jeweilige kommunale Sammelstelle. Alte Batterien und alte Akkumulatoren, die nicht vom Altgerät umschlossen sind, sowie Lampen, die zerstörungsfrei aus dem Altgerät entnommen werden können, müssen gemäß Elektroggesetz § 10 Absatz 1 Satz 2 vor der Abgabe an einer Entsorgungsstelle vom Altgerät zerstörungsfrei getrennt werden. Ist dies nicht möglich, nehmen Sie bitte Kontakt mit unserem Kundenservice auf.

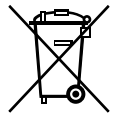

SERVICE-ADRESSEN

DEUTSCHLAND



Mannheimer Straße 4
68766 Hockenheim

Kundendienst
Telefon +49 (0)62 05/94 18-27
Telefax +49 (0)62 05/94 18-22
E-Mail service@unold.de
Internet www.unold.de

Sie möchten innerhalb der Garantiezeit ein Gerät zur Reparatur einsenden? Auf unserer Internetseite <https://unold.de/pages/rucksendungen> können Sie sich einen Rücksendeschein ausdrucken, um damit das Paket kostenlos bei der Post abzugeben (nur für Einsendungen aus Deutschland und Österreich).

SCHWEIZ



MENAGROS AG
Hauptstr. 23
CH 9517 Mettlen
Telefon +41 (0)71 6346015
Telefax +41 (0)71 6346011
E-Mail info@bamix.ch
Internet www.bamix.ch

POLEN

Quadra-Net
Dziadoszanska 10
61-248 Poznań
Internet www.quadra-net.pl

Diese Anleitung kann im Internet unter www.unold.de als pdf-Datei heruntergeladen werden.

INSTRUCTIONS FOR USE MODEL 86855**TECHNICAL SPECIFICATIONS**

Power:	60 watt, 220-240 V~, 50 Hz	
Dimensions:	approx. 32.0 x 32.0 x 106.8 cm (L/W/H)	
Weight:	approx. 4.4 kg	
Degree of protection:	II	
Power cord length:	approx. 160 cm	
Colour:	black	
Features:	3 speed levels, 3 wind types, timer (1 to 8 hours), oscillation, aroma box	
Accessories:	Operating instructions, remote control	

Equipment features, technology, colours and design are subject to change without notice.

EXPLANATION OF THE SYMBOLS

This symbol indicates potential hazards that may result in injury or damage to the appliance.

FOR YOUR SAFETY

Please read the following instructions and keep them on hand for later reference.

Instructions for persons in the household

1. This appliance can be used by children aged from 8 years and above and persons with reduced physical, sensory or mental capabilities or lack of experience and knowledge if they have been given supervision or instruction concerning use of the appliance in a safe way and understand the hazards involved.
2. Children shall not play with the appliance.
3. Cleaning and user maintenance must not be performed by children, unless they are older than 8 years and are supervised.
4. Keep the appliance and the power cord out of the reach of children under 8 years.

Safety instructions for set-up and operation of the appliance

5. Only switch the appliance on when it has been properly assembled.
6. Ensure that there is sufficient space where the appliance is located. A minimum distance of 50 cm must be maintained between the appliance and other objects.
7. Do not use the appliance in rooms that are extremely dusty or in the vicinity of flammable substances.
8. Only connect the appliance to an AC power supply with voltage corresponding to the voltage specified on the rating plate.
9. This appliance must not be operated with an external timer or a remote control system (included remote control is not affected).
10. Never immerse the appliance or the power cord in water or other liquids - life-threatening danger!
11. Do not open the motor housing under any circumstances, there is danger of electric shock!
12. The appliance is intended for household use only, or for similar areas of use, such as in kitchenettes in businesses, offices or other workplaces, for use by guests in hotels, motels or other lodgings, in private guest houses or holiday homes.
13. Ensure that the power cord is laid out in such a manner that there is no possibility of stumbling over it.
14. To avoid damage to the cord, never wrap the power cord around the appliance.
15. To avoid damage to the cord, always unplug the mains plug from the electrical outlet by grasping the plug, never pull the power cord to unplug the appliance.
16. Ensure that the electrical outlet used is easily accessible, in order to unplug the appliance in an emergency.
17. To avoid damage to the power cord, ensure that it is not pinched or pulled over corners.
18. If possible, do not use an extension cord. If you must use an extension cord, completely unwind the extension cord and comply with the power limits of the respective extension cord.
19. Never place the appliance directly under an electrical outlet.
20. The appliance must never be used in wet/wet and cold or damp rooms - danger of electric shock!

21. Keep the appliance out of direct sunlight.
22. Never stick objects such as fingers, needles, pins, etc. through the openings into the interior of the appliance – danger of injury!
23. Check the appliance, the plug and the power cord regularly for wear or damage. If there is damage, please send the appliance for inspection and repair to our customer service organization. Unauthorised repairs can result in serious hazards for the user and void the guarantee.
24. If the power cord is damaged, it must only be repaired by the manufacturer, the manufacturer's customer service organization, or some other person with the appropriate technical qualifications to avoid hazards.
25. To avoid damage, do not use the appliance with accessories from other manufacturers or of other brands.
26. Unplug the mains plug from the electrical outlet after use and before cleaning. Never leave the appliance unattended when the mains plug is plugged in.



Never stick objects such as fingers, needles, pins, etc. through the openings into the interior of the appliance – danger of injury! Only operate the appliance on a level, stable substrate, so that it does not tip over.

The manufacturer will not be liable in the event of incorrect assembly, improper or incorrect use or if repairs are carried out by unauthorized third parties.

ASSEMBLY

1. Before assembling, ensure that you are assembling the appliance on a level, dry substrate.
2. Remove all packaging materials and transport safeguards. Keep the packaging material, such as plastic bags or Styrofoam away from small children - danger of suffocation!
3. Check whether all needed parts are present.
4. First, join the two parts of the base stand together, until the lock in place (see Fig. 1 and 5).

DE
EN
FR
NL
IT
ES
PL

5. Turn the fan so that the entire lower end is pointing upward.
6. Then insert the base stand on the underside of the fan and fix it in place with the four screws.
7. Note that the power cord must be above the base stand.
8. Check whether all parts have been correctly assembled and fixed in place.

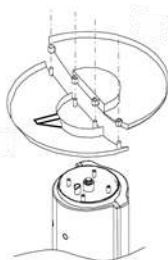

1

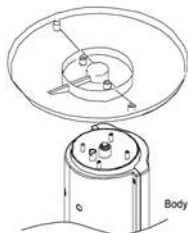

2

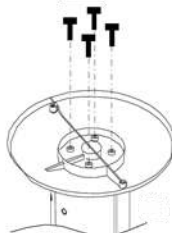

3

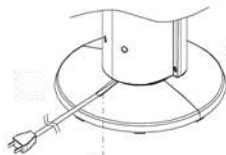

4

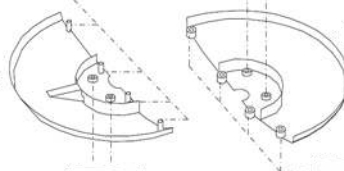

EXPLANATION OF THE BUTTON REMOTE CONTROL UNIT



1



2



3



4



5



6

1	Speed For adjusting the three different speed levels
2	Timer For selecting the time after which the appliance switches off, adjustable between 1 and 8 hours
3	ON/OFF For switching the appliance on and off
4	Mode For selecting the desired mode. Standard mode, Near-Natural Mode or Sleep Mode.
5	Oscillation For switching the Swing Function/Oscillation On and Off
6	Anions For switching the ion function On and Off

DE

EN

FR

NL

IT

ES

PL

REMOTE CONTROL UNIT

- Carefully pull the cover of the battery compartment out of the remote control unit.

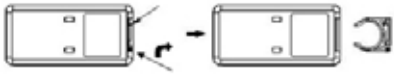

- Insert the battery into the intended holder.

- If you want to insert a different battery, ensure that you use a CR2025 button cell battery.

- Carefully slide the cover back into the remote control unit.
- If you adjust the appliance with the remote control unit, ensure that you always hold it in the direction of the fan while you are making the settings.
- The designations on the remote control unit are identical to the designations of the buttons on the appliance.
- To avoid damage, never allow the remote control unit to fall from a significant height.

OPERATION

- Ensure that the appliance is standing on a suitable, level substrate, and has been set up so that it is safe and stable.
- Plug the power cord into an electrical outlet.
- A short signal tone will sound, and the current temperature will be shown in the display. The „ON/OFF“ indicator light is illuminated.

4. Press the „ON/OFF“ button once. A signal tone sounds again and the appliance starts. In the basic setting the appliance runs at medium speed in Normal mode.

Setting the speed

5. Press the „Speed“ button until the appliance is working at the desired speed. The setting is shown by the respective indicator light:

Low speed 

Medium speed 

High speed 

Setting the mode

Press the „Mode“ button and select the desired operating mode. You can select Standard mode, Near Natural mode, and Sleep mode. Press the „Mode“ button repeatedly until the desired setting is shown through the appropriate indicator light.

Normal mode

Symbol 

Near Natural mode

Symbol 

The appliance works with alternating speeds that feel like the natural movement of air.

Sleep mode

Symbol 

The appliance works in Near Natural mode with permanently set speeds that decrease incrementally.

Swing function/oscillation

6. Press the „Oscillation (Swing)“ button to switch on the swing function. Press the button again to stop the appliance in the current position, the fan however continues to run.

Timer

7. Via the Timer button you can select the desired runtime of the appliance. This is possible in the range from 1 hour to 8 hours. Press the „Timer“ button until the desired number of hours appears in the display. After this

time elapses the appliance switches off automatically (a signal tone sounds beforehand). If you do not make a time setting, the appliance will run continuously.

Anion function



8. The anion function refreshes the ventilated air. With the anion function activated, the symbol is flashing. The anion function is always deactivated in the factory. If you want to use the anion function, you must switch it on by pressing the „ANION“ button. The negatively-charged ions that are now generated, clean the room air, dust particles are reduced. To switch off the function, press the button again.

Aroma box



9. On the front of the appliance there is an opening for the adding of fragrances. Pull out the box and add, e. g. drizzle a few drops of essential oil on the fleece in the box. You can also place some fresh flower petals (e.g. rose petals) in the aroma box. Then reseal the box. Now the ventilated air is slightly scented with the added fragrances.

Switching off

10. Press the „ON/OFF“ button again or the „ON/OFF“ button on the remote control unit to switch off the appliance. When you are no longer using the appliance, unplug the plug from the electrical outlet.

CLEANING AND CARE



Switch off the appliance, by pressing the “ON/OFF” button, and unplug it from the electrical outlet.

Never immerse the appliance in water. The motor or electrical components of the appliance must not get wet.

1. Never use any abrasive scouring agents, steel wool, metal objects, hot cleaning agents or disinfectants.
2. Wipe off the housing and grille of the fan with a slightly damp cloth.
3. Store the fan in a dry, safe place so that it is protected from dust, impact, heat and moisture.

GUARANTEE CONDITIONS

We grant a warranty of 24 months for this UNOLD brand appliance - 12 months for commercial use - from the date of purchase, covering damage that is demonstrably due to factory defects when used as intended. Within the warranty period, we will remedy material and manufacturing defects at our discretion by repair or exchange. Our warranty services apply exclusively to appliances sold in Germany and Austria. For other countries, please contact the responsible importer. Please send appliances for which you seek removal of defects, together with a copy of the machine-generated proof of purchase that shows the date of purchase along with a description of the fault, to our customer service department using suitable packaging. On our website <https://unold.de/pages/rucksendungen>, you can print out a return slip (only for return shipments from Germany and Austria). All types of damage attributable to wear and tear, improper handling and non-compliance with the maintenance and care instructions are excluded from the warranty. The warranty claim is void if repairs or interventions on the appliance are carried out by a third party. This manufacturer's warranty does not limit your statutory rights or your claims against the seller or dealer under the purchase contract in accordance with the provisions of the German Civil Code (BGB). Your statutory rights as a consumer, in particular your rights to warranty and the statutory claims for defects in accordance with Sections 437 et seqq. BGB, remain unaffected.

UNOLD AG, Mannheimer Straße 4, D-68766 Hockenheim

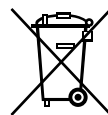

WASTE DISPOSAL / ENVIRONMENTAL PROTECTION

Our appliances are produced on a highquality level for a long lifetime. Regular maintenance and expert repairs by our after-sales service can extend the useful life of the appliance. If an appliance is defective and repair is not possible, we ask you to follow the following instructions for disposal. Do not dispose this appliance together with your standard household waste. There is a legal requirement to dispose of waste electrical and electronic equipment (WEEE) as well as batteries and accumulators separately from household waste. You can recognise this waste equipment by the crossed-out wheeled bin symbol (WEEE symbol). Please bring this product to an approved collection point for recycling of electric and electronic products. By separate collection and disposal of waste products you help to protect natural resources and ensure, that the product is disposed in an adequate way to protect health and environment. Used batteries or accumulators do not belong in household waste. Please dispose of them via your electrical dealer or the respective municipal collection point. Old batteries and old accumulators that are not enclosed in the old appliance, as well as lamps that can be removed from the old appliance without being destroyed, must be separated from the old appliance without being destroyed before being handed over to a disposal point in accordance with the Electrical and Electronic Equipment Act § 10 Paragraph 1 Sentence 2. If this is not possible, please contact our customer service.



The instruction booklet is also available for download: www.unold.de

NOTICE D'UTILISATION MODÈLE 86855**SPÉCIFICATION TECHNIQUE**

Puissance :	60 Watts, 220-240 V~, 50 Hz	
Dimensions :	env. 32,0 x 32,0 x 106,8 cm (L / l / h)	
Poids :	env. 4,4 kg	
Indice de protection :	II	
Longueur du câble :	env. 160 cm	
Couleur :	noir	
Équipement :	3 niveaux de vitesse, 3 types de soufflerie, présélection de durée (1 à 8 heures), oscillation, boîte à arômes	
Accessoires :	mode d'emploi, télécommande	

Modifications et erreurs des caractéristiques de l'équipement, de la technique, des couleurs et du design réservées

EXPLICATION DES SYMBOLES

Ce symbole vous indique des risques possibles qui puissent entraîner des lésions ou des endommagements de l'appareil.

POUR VOTRE SÉCURITÉ

Veillez lire les indications suivantes et les conserver.

Personnes dans le foyer

1. L'appareil peut être utilisé par des enfants en dessous de 8 ans et des personnes aux capacités physiques, sensorielles ou mentales réduites ou manquant d'expérience et/ou de connaissances s'ils sont surveillés ou instruits au niveau de l'utilisation sûre de l'appareil et ont compris les dangers qui en résultent.
2. Les enfants ne doivent pas jouer avec l'appareil.
3. Le nettoyage et l'entretien de l'utilisateur ne doivent pas être effectués par des enfants, sauf s'ils ont plus de 8 ans et sont supervisés.
4. Conserver l'appareil et du câble de connexion hors de portée des enfants de moins de 8 ans.

Remarques de sécurité relatives à l'installation et au fonctionnement de l'appareil

5. Allumer l'appareil uniquement s'il a été monté correctement.
6. S'assurer que l'espace est suffisant à l'endroit où l'appareil est installé. Dégager au moins 50 cm entre l'appareil et les autres objets.
7. Ne pas utiliser l'appareil dans des espaces poussiéreux ou à proximité de substances inflammables.
8. Raccorder exclusivement l'appareil au courant alternatif à la tension se conformant au panneau signalétique.
9. Cet appareil ne doit pas être utilisé avec un minuteur externe ou un système de commande à distance (à l'exception de la télécommande fourni).
10. Ne plonger en aucun cas l'appareil ou son cordon d'alimentation dans l'eau ou dans tout autre liquide : danger de mort !
11. N'ouvrir en aucun cas le boîtier de l'appareil : risque d'électrocution !
12. L'appareil est exclusivement destiné à un usage ménager ou à des fins similaires, par ex. une kitchenette dans des boutiques, des bureaux ou d'autres lieux de travail, à l'usage des clients dans des hôtels, motels ou autres lieux d'hébergement, dans des pensions privées ou des résidences de vacances.
13. Veiller à ce que le cordon d'alimentation ne puisse pas être source de trébuchement.
14. Afin de ne pas endommager le cordon, ne l'enroulez jamais autour de l'appareil.
15. Afin de ne pas endommager le cordon, débranchez toujours au niveau de la prise de courant. Ne tirez jamais sur le cordon.
16. Attention : la prise de courant utilisée doit être aisément accessible afin de pouvoir débrancher rapidement l'appareil en cas de danger.
17. Attention : ne pas pincer le cordon ou le faire passer sur des angles afin d'éviter toute détérioration.
18. Si besoin, utiliser une rallonge. Si cela ne peut pas être évité, dérouler totalement la rallonge et respecter les puissances maximales admissibles du câble en question.
19. Ne posez pas l'appareil directement sous une prise.

20. L'appareil ne doit pas être utilisé dans des locaux humides / froids ou moites : risque d'électrocution !
21. Éviter tout rayonnement intense du soleil sur l'appareil.
22. Ne jamais introduire des objets comme des doigts, des ongles, des crayons, etc. à travers les orifices à l'intérieur de l'appareil : risque de blessure !
23. Vérifier régulièrement l'usure et la détérioration de l'appareil, de la prise et du câble. En cas d'endommagement, veuillez renvoyer l'appareil à notre service clients pour qu'il soit contrôlé et réparé. Toute réparation non-conforme peut provoquer des risques importants pour l'utilisateur et entraîner l'exclusion de la garantie.
24. Si le cordon d'alimentation est endommagé, il doit exclusivement être remplacé par le fabricant ou son service clients, ou par une autre personne techniquement qualifiée, afin d'éviter des situations dangereuses.
25. L'appareil ne doit pas être utilisé avec des accessoires d'autres fabricants ou marques, afin d'éviter des détériorations.
26. Débrancher l'appareil du secteur après utilisation et avant le nettoyage. Ne jamais laisser l'appareil sans surveillance lorsque la prise est branchée.



Ne jamais introduire des objets comme des doigts, des ongles, des crayons, etc. à travers les orifices à l'intérieur de l'appareil: risque de blessure !

L'appareil doit uniquement être utilisé sur un support stable et plat afin qu'il ne bascule pas.

Le fabricant n'est nullement responsable en cas de montage non conforme, d'utilisation irrégulière ou non conforme ou suite à l'exécution de réparations par des tiers non autorisés.

MONTAGE

1. Avant le montage, s'assurer que l'appareil sera installé sur un support sec et plat.
2. Retirer tous les matériaux d'emballage et les protections de transport. Tenir les matériaux d'emballage, comme les sacs en plastique ou le polystyrène, hors de portée des enfants en bas âge : risque d'asphyxie !
3. Vérifiez si toutes les pièces nécessaires sont présentes.
4. Assemblez ensuite les deux parties du pied jusqu'à ce qu'elles s'enclenchent (cf. illustrations 1 et 5).
5. Tournez le ventilateur de sorte que l'extrémité inférieure soit tournée vers le haut.
6. Enfoncez ensuite le pied dans le socle du ventilateur et fixez-le avec les quatre vis.
7. Assurez-vous que le cordon se trouve au-dessus du pied.
8. Vérifiez que toutes les pièces ont été montées et fixées correctement.

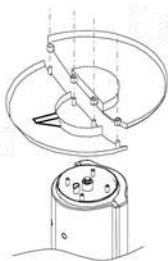

1

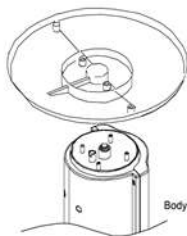

2

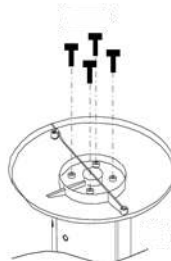

3

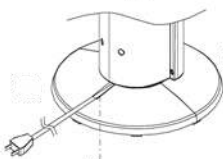

4

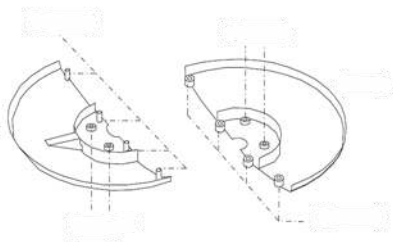

EXPLICATION DES TOUCHES TÉLÉCOMMANDE

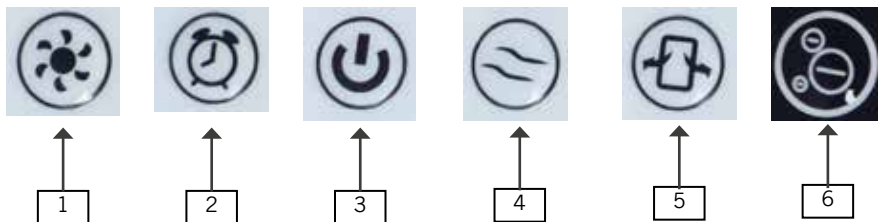

- | | |
|---|--|
| 1 | Vitesse
Pour régler les trois différents niveaux de vitesse |
| 2 | Présélection de la durée
Pour sélectionner la durée au bout de laquelle l'appareil s'éteint automatiquement ; réglable entre 1 et 8 heures |
| 3 | MARCHE/ARRÊT
Pour allumer et éteindre l'appareil |
| 4 | Mode
Pour sélectionner le mode souhaité. Les modes Standard, Naturel ou Sommeil sont disponibles. |
| 5 | Oscillation
Pour activer et désactiver la fonction de pivotement / oscillation |
| 6 | Anions
Pour activer ou désactiver la fonction Ions |

TÉLÉCOMMANDE

- Retirez prudemment le couvercle du compartiment à pile de la télécommande.
- Insérez la pile dans le supporte prévu à cet effet.
- Si vous désirez insérer une autre pile, veuillez à utiliser une pile bouton du type CR2025.
- Repoussez le couvercle prudemment sur la télécommande.
- Si vous réglez l'appareil avec la télécommande, assurez-vous de toujours la pointer sur le ventilateur durant les réglages.
- Les mentions sur la télécommande sont identiques aux touches situées sur l'appareil.
- Afin d'éviter toute détérioration, ne laissez pas la télécommande chuter de grande hauteur.

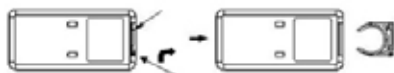

UTILISATION

1. S'assurer que l'appareil est placé sur une surface plane et appropriée, et qu'il est parfaitement stable et immobile.
2. Branchez la prise sur le secteur.
3. Un bref signal sonore est émis et la température ambiante actuelle est affichée à l'écran. Le voyant lumineux pour « MARCHE/ARRÊT » s'allume.
4. Appuyez maintenant une fois sur la touche « MARCHE / ARRÊT ». Un signal sonore est émis une nouvelle fois et l'appareil démarre. En position initiale, l'appareil fonctionne à vitesse moyenne en mode normal.

Régler la vitesse

5. Pressez plusieurs fois la touche « Vitesse » successivement jusqu'à ce que l'appareil travaille à la vitesse souhaitée. Le réglage correspondant est indiqué par le voyant de contrôle correspondant :

Vitesse faible 

Vitesse moyenne 

Vitesse élevée 

Régler le mode

Appuyer sur la touche « Mode » et choisir le mode de fonctionnement souhaité. Vous pouvez choisir le mode standard, naturel ou repos. Pressez la touche « Mode » plusieurs fois successivement jusqu'à ce que le réglage souhaité s'affiche par le biais du voyant lumineux correspondant.

Mode normal Symbole 

Mode naturel Symbole 

L'appareil fonctionne à vitesses variables s'apparentant au mouvement naturel de l'air.

Mode repos Symbole 

L'appareil travaille comme en mode Naturel à des vitesses déterminées qui sont réduites progressivement.

Fonction de pivotement / Oscillation

6. Pressez la touche « Oscillation » pour activer la fonction de pivotement. Si vous pressez à nouveau cette touche, l'appareil s'arrête dans la position actuelle, mais le ventilateur continue à fonctionner.

Présélection de la durée

7. La touche « Minuterie » permet de sélectionner la durée de fonctionnement de l'appareil souhaitée. La plage de réglage s'étend de 1 à 8 heures. Pressez la touche « Minuterie » jusqu'à ce que la durée souhaitée s'affiche à l'écran. Une fois ce temps écoulé, l'appareil s'éteint automatiquement (un signal sonore est émis au préalable). Si vous ne réglez pas de durée, l'appareil fonctionne en permanence.

Fonction Anions



8. La fonction Anions rafraîchit l'air ventilé. Lorsque la fonction Anions est active, le symbole clignote. La fonction Anions est toujours désactivée en usine. Si vous souhaitez utiliser la fonction Anions, vous devez l'activer en appuyant sur la touche « ANION ». Les ions négatifs désormais générés purifient l'air ambiant et les particules de poussière sont éliminées. Afin de désactiver la fonction, presser une nouvelle fois la touche.

Boîtier Aroma



9. Une petite boîte permettant d'ajouter des parfums se trouve sur la face avant de l'appareil. Tirez la boîte pour la sortir et versez, par exemple quelques gouttes d'huile essentielle sur la toile située dans la boîte. Vous pouvez également placer quelques pétales de fleurs fraîches (par ex. de roses) dans la boîte à arômes. Refermez ensuite la boîte. L'air ventilé a maintenant un léger parfum en fonction des substances odorantes ajoutées.

Éteindre

10. Pressez une nouvelle fois la touche « MARCHE/ARRÊT » ou la touche « MARCHE/ARRÊT » sur la télécommande afin d'éteindre l'appareil. Débranchez la prise si vous ne devez plus utiliser l'appareil.

NETTOYAGE ET ENTRETIEN



Éteindre l'appareil en appuyant sur la touche « MARCHE/ARRÊT » et débrancher la prise.

Attention : ne jamais plonger l'appareil dans l'eau. Le moteur ou les éléments électriques de l'appareil ne doivent jamais être humides.

1. En principe, n'utiliser aucun abrasif puissant, pas de laine de verre, d'objets métalliques, pas de détergent chaud ou de désinfectant.
2. Essuyer la coque et la grille du ventilateur avec un chiffon légèrement humidifié.
3. Conserver le ventilateur dans un endroit sec et sûr, à l'abri de la poussière, des chocs, de la chaleur et de l'humidité.

CONDITIONS DE GARANTIE

Nous appliquons une garantie de 24 mois sur cet appareil de la marque UNOLD - 12 mois en cas d'usage professionnel - à compter de la date d'achat pour les dommages dus à un défaut de fabrication, si la preuve en est apportée et si l'appareil a été utilisé correctement. Pendant la période de garantie, nous apportons gratuitement une solution aux défauts de matériaux et de fabrication par réparation ou remplacement. Notre garantie s'applique exclusivement aux appareils vendus en Allemagne et en Autriche. Pour les autres pays, veuillez contacter l'importateur concerné. Vous devez envoyer à notre service clients les appareils pour lesquels vous sollicitez une garantie pour défaut, après les avoir correctement emballés, en joignant une copie du justificatif d'achat imprimé, qui doit indiquer lisiblement la date d'achat, ainsi qu'un descriptif du ou des défauts. Vous pouvez imprimer un bon de retour sur notre site Internet <https://unold.de/pages/ruckversanden> (uniquement pour les envois depuis l'Allemagne et l'Autriche). Sont exclus de la garantie les dommages causés par l'usure, une mauvaise manipulation et le non-respect des instructions d'entretien et de maintenance. Le droit à la garantie s'annule si des réparations ou des interventions sont effectuées sur l'appareil par un tiers. Cette garantie du fabricant ne limite pas vos droits légaux ni vos droits vis-à-vis du vendeur ou du distributeur dans le cadre du contrat d'achat conformément aux dispositions du Code civil allemand (BGB). Vos droits légaux en tant que consommateur restent inchangés, notamment vos droits à la garantie légale de conformité et contre les vices cachés conformément aux articles 437 et suivants du Code de la consommation allemand (BGB). UNOLD AG, Mannheimer Straße 4, D-68766 Hockenheim

TRAITEMENT DES DÉCHETS / PROTECTION DE L'ENVIRONNEMENT

Nos appareils sont produits selon un standard élevé de qualité pour une longue durée d'utilisation. Un entretien régulier et des réparations compétentes par notre service après-vente prolongent cette durée d'utilisation. Si néanmoins l'appareil est endommagé et ne peut plus être réparé, veuillez suivre les instructions suivantes. Ne jamais disposer ce produit avec les déchets de ménage. Il existe une obligation légale d'éliminer les déchets d'équipements électriques et électroniques (DEEE) ainsi que les piles et les accumulateurs séparément des déchets ménagers. Vous reconnaissez ces appareils usagés grâce au symbole de la poubelle barrée (symbole DEEE) ci-contre. Apportez ce produit à une station de collection pour récupération de produits électriques et électroniques. Par la collection séparée vous aidez à protéger les ressources naturelles et prenez soin, que le produit est démonté sans risque pour la santé et l'environnement. Les piles ou accumulateurs usagés ne doivent pas être jetés avec les ordures ménagères. Veuillez les éliminer via votre revendeur d'appareils électriques ou le point de collecte communal correspondant. Les

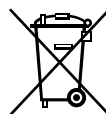

piles et les accumulateurs usagés qui ne sont pas enfermés dans l'appareil usagé, ainsi que les lampes qui peuvent être retirées de l'appareil usagé sans être détruites, doivent être séparés de l'appareil usagé sans être détruits avant d'être remis à un point de collecte, conformément à la loi sur les équipements électriques et électroniques, § 10, alinéa 1, phrase 2. Si cela n'est pas possible, veuillez prendre contact avec notre service clientèle.

GEbruIKSAANWIJZING MODEL 86855

TECHNISCHE GEGEVENS

Vermogen:	60 watt, 220-240 V~, 50 Hz	
Afmetingen:	ca. 32,0 x 32,0 x 106,8 cm (l x b x h)	
Gewicht:	ca. 4,4 kg	
Beschermklasse:	II	
Kabellengte:	ca. 160 cm	
Kleur:	zwart	
Uitvoering:	3 snelheden, 3 windsoorten, tijdprogrammering (1 tot 8 uur), oscillatie, aroma-box	
Toebehoren:	gebruiksaanwijzing, afstandsbediening	

Wijzigingen en vergissingen in de uitrustingskenmerken, techniek, kleuren en design voorbehouden

VERKLARING VAN DE SYMBOLEN



Dit symbool wijst op eventuele gevaren die letsel tot gevolg kunnen hebben of tot schade aan het apparaat leiden.

VOOR UW VEILIGHEID

Lees de volgende aanwijzingen a.u.b. door en bewaar ze goed.

Personen in het huishouden

1. Het apparaat kan door kinderen van 8 jaar en ouder gebruikt worden en door personen met beperkte fysieke, sensorische of mentale vaardigheden of met gebrek aan ervaring en/of kennis, mits zij onder toezicht staan of instructies over het gebruik van dit apparaat hebben gekregen en de hieruit resulterende gevaren begrepen hebben.
2. Kinderen mogen niet met het apparaat spelen.
3. Kinderen jonger dan 8 jaar moeten weggehouden worden van het apparaat en de aansluitkabel.

Veiligheidsinstructies voor het opstellen en gebruik van het apparaat

4. Schakel het apparaat pas in, als het volgens de voorschriften gemonteerd werd.
5. Let op dat er genoeg ruimte voorhanden is op de plaats waar het apparaat opgesteld is. Er moet minstens 50 cm afstand tussen het apparaat en andere voorwerpen aangehouden worden.
6. Gebruik het apparaat niet in bijzonder stoffige ruimtes of in de buurt van brandbare substanties.
7. Sluit het apparaat uitsluitend aan op wisselstroom met spanning overeenkomstig het typeplaatje.
8. Dit apparaat mag niet met een externe tijdklok of met een afstandsbediening bediend worden (de meegeleverde afstandsbediening wordt niet beïnvloed).
9. Dompel het apparaat of de aansluitkabel nooit in water of andere vloeistoffen – er bestaat levensgevaar!
10. Open de behuizing van het apparaat nooit, er bestaat gevaar voor een elektrische schok!
11. Het apparaat is uitsluitend bestemd voor huishoudelijk gebruik of voor soortgelijke doeleinden, bijv. in theekeukens in bedrijven, kantoren of overige werklocaties, voor gebruik door gasten in hotels, motels of overige logiesbedrijven, in particuliere pensions of vakantiehuizen.
12. Let op dat de aansluitkabel zodanig gelegd wordt dat er niemand over kan struikelen.
13. Wikkel de aansluitkabel nooit om het apparaat, om schade aan de kabel te vermijden.
14. Trek de netstekker steeds direct aan de stekker uit het stopcontact en trek nooit aan de aansluitkabel, om schade aan de kabel te vermijden.
15. Let op dat het gebruikte stopcontact gemakkelijk toegankelijk is, zodat de stekker bij gevaar snel uit het stopcontact kan worden getrokken.
16. Let op dat de aansluitkabel niet ingeklemd wordt of langs een hoek wordt gelegd, om schade aan de kabel te vermijden.
17. Maak zo mogelijk geen gebruik van een verlengkabel. Als dit onvermijdelijk is, rol de verlengkabel dan a.u.b. helemaal af en neem de prestatiegrenzen van de betreffende kabel in acht.

18. Zet het apparaat nooit direct onder een stopcontact neer.
19. Het apparaat mag niet in natte/natkoude of vochtige ruimtes worden gebruikt – gevaar voor een elektrische schok!
20. Stel het apparaat niet bloot aan sterk zonlicht.
21. Er mogen nooit voorwerpen, zoals vingers, naalden, pennen enz. door de openingen heen in het binnenste van de ventilator worden gestoken in verband met kans op letsel!
22. Controleer het apparaat, de stekker en de aansluitkabel regelmatig op slijtage of beschadiging. Stuur het apparaat bij beschadiging voor controle en reparatie naar onze klantenservice. Onveiligheids reparaties kunnen leiden tot aanzienlijke gevaren voor de gebruiker en hebben tot gevolg dat de garantie vervalt.
23. Als de voedingskabel is beschadigd, mag deze uitsluitend door de fabrikant resp. zijn klantenservice of een andere, vaktechnisch gekwalificeerde persoon worden vervangen om gevaren te voorkomen.
24. Om schade te voorkomen mag het apparaat niet met toebehoren van andere fabrikanten of merken worden gebruikt.
25. Trek de netstekker uit het stopcontact nadat u het apparaat heeft gebruikt en voordat u het gaat reinigen. Laat het apparaat nooit zonder toezicht achter, als de netstekker in het stopcontact steekt.



**Er mogen nooit voorwerpen, zoals vingers, naalden, pennen enz. door de openingen heen in het binnenste van de ventilator worden gestoken in verband met kans op letsel!
Het apparaat uitsluitend op een effen, stabiele ondergrond gebruiken, zodat het niet kan omvallen.**

De fabrikant is niet aansprakelijk, indien het apparaat verkeerd gemonteerd, ondeskundig of foutief gebruikt of door niet geautoriseerde derden gerepareerd werd.

MONTAGE

1. Controleer vóór de montage of de ondergrond voor de montage van het apparaat effen en droog is.
2. Verwijder alle verpakkingsmaterialen en transportbeveiligingen. Houd verpakkingsmateriaal zoals bv. kunststofzakken of piepschuim uit de buurt van kleine kinderen – gevaar voor verstikking!
3. Controleer of alle vereiste onderdelen aanwezig zijn.
4. Voeg eerst beide delen van de standvoet samen tot deze in elkaar klikken (zie afbeelding 1 en 5).
5. Draai de ventilator zo dat het onderste uiteinde naar boven wijst.
6. Steek daarna de standvoet op de onderkant van de ventilator en fixeer deze met de vier schroeven.
7. Let erop dat de voedingskabel zich boven de standvoet bevindt.
8. Controleer of alle onderdelen correct gemonteerd en bevestigd werden.

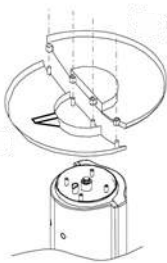

1

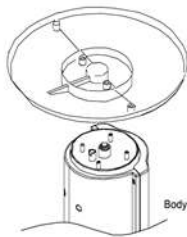

2

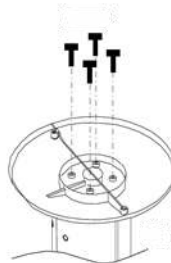

3

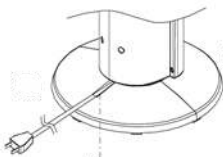

4

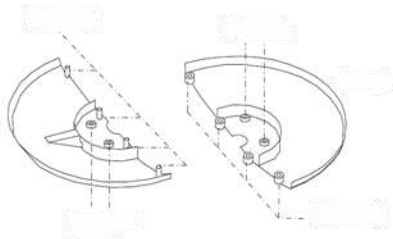

VERKLARING VAN DE KNOPPEN AFSTANDSBEDIENING



1



2



3



4



5



6

- | | |
|---|--|
| 1 | Snelheid
Voor het instellen van de drie verschillende snelheden |
| 2 | Tijdprogrammering
Om de tijd te kiezen, waarna het apparaat automatisch wordt uitgeschakeld, instelbaar tussen 1 en 8 uur |
| 3 | AAN/UIT
Voor het in- en uitschakelen van het apparaat |
| 4 | Modus
Om de gewenste modus te kiezen. U kunt kiezen tussen de standaardmodus, de modus dicht bij de natuur en de slaapmodus. |
| 5 | Oscillatie
Voor het in- en uitschakelen van de zwenkfunctie/oscillatie |
| 6 | Anionen
Voor het in- of uitschakelen van de ionen-functie |

AFSTANDSBEDIENING

- Trek de afdekking van het batterijvak voorzichtig uit de afstandsbediening.
 - Plaats de batterij in de hiervoor voorziene houder.
 - Als u een andere batterij wilt aanbrengen, let er dan op dat u een knoopcel van het type CR2025 gebruikt.
- Schuif de afdekking weer voorzichtig in de afstandsbediening.
- Als u het apparaat met de afstandsbediening wilt instellen, let er dan op dat u dit tijdens de instellingen steeds in de richting van de ventilator houdt.
- De aanduidingen op de afstandsbediening zijn identiek met de knoppen aan het apparaat.
- Laat de afstandsbediening niet vanuit een grote hoogte naar beneden vallen, om schade te vermijden.

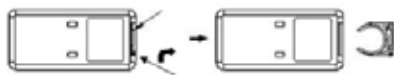



BEDIENEN

1. Controleer of het apparaat op een geschikte, vlakke ondergrond staat en veilig en stabiel is opgesteld.
2. Steek de stekker in een stopcontact.
3. Er klinkt een korte signaaltoon en op het display wordt de huidige kamertemperatuur weergegeven. Het controlelampje voor „AAN/UIT“ gaat branden.
4. Druk een keer op de knop „AAN/UIT“. Er klinkt opnieuw een signaaltoon en het apparaat start. In de basisinstelling draait het apparaat met gemiddelde snelheid in de normale modus.

Snelheid instellen

5. Druk zo vaak op de knop „Snelheid“ totdat het apparaat met de gewenste snelheid draait. De betreffende instelling wordt weergegeven door het bijbehorende controlelampje:

Lage snelheid 

Gemiddelde snelheid: 

Hoge snelheid: 

Modus instellen

Druk op de knop „Modus“ en stel de gewenste modus in. U kunt kiezen tussen de standaardmodus, de modus dicht bij de natuur en de slaapmodus. Druk zo vaak op de knop „Modus“ totdat de gewenste instelling door het betreffende controlelampje weergegeven wordt.

Normale modus 

Modus dicht bij de natuur 

Het apparaat werkt met wisselende snelheden die het gevoel van een natuurlijke luchtbeweging geven.

Slaap-modus 

Het apparaat werkt net als in de ‚modus dicht bij de natuur‘ met vast ingestelde snelheden die zich traploos verlagen.

Draaifunctie/oscillatie

6. Druk op de knop „Oscillatie“ om de zwenkfunctie in te schakelen. Als u nogmaals op deze knop drukt, stopt het apparaat in de huidige positie, de ventilator draait echter verder.

Tijdprogrammering

- Via de knop „Tijdprogrammering“ kunt u de gewenste werkingsduur van het apparaat instellen. Deze duur kan tussen een 1 uur en 8 uur ingesteld worden. Druk zo vaak op de knop „Tijdprogrammering“ tot het gewenste aantal uren op het display verschijnt. Na afloop van deze tijd schakelt het apparaat automatisch uit (van tevoren klink een signaaltoon). Wanneer u geen tijd instelt, werkt het apparaat ononderbroken door.

Anionen-functie



- De anionen-functie verfrist de geventileerde lucht. Als de anionen-functie geactiveerd is, knippert het symbool. Af fabriek is de anionen-functie steeds gedeactiveerd. Als u van de anionen-functie gebruik wilt maken, moet u deze inschakelen door op de knop „ANION“ te drukken. De negatief geladen ionen die nu gegenereerd worden, reinigen de kamerlucht en gaan stofdeeltjes tegen. Om deze functie uit te schakelen, moet u opnieuw op de knop drukken.

Aroma-box



- Aan de voorkant van het apparaat bevindt zich een kleine box voor het toevoegen van geurstoffen. Trek deze box eruit en druppel bijv. een etherische olie op het vlies in de box. U kunt ook enkele verse bloemblaadjes (bijv. van rozen) in de aroma-box leggen. Sluit de box vervolgens weer. De geventileerde lucht ruikt nu licht naar de toegevoegde geurstoffen.

Uitschakelen

- Druk opnieuw op de knop „AAN/UIT“ of de knop „AAN/UIT-“ op de afstandsbediening om het apparaat uit te schakelen. Trek de stekker uit het stopcontact als u het apparaat niet meer gebruikt.

REINIGING EN ONDERHOUD



Schakel het apparaat uit door op de knop „AAN/UIT“ te drukken en trek dan de stekker uit het stopcontact.

Denk eraan dat u het apparaat nooit in water dompelt. De motor of de elektrische componenten mogen niet vochtig worden.

- Gebruik nooit scherpe schuurmiddelen, staalwol, metalen voorwerpen, hete schoonmaakmiddelen of desinfecterende middelen.

2. Veeg de behuizing en het rooster van de ventilator met een licht vochtige doek af.
3. Sla de ventilator op een droge en veilige plaats op om hem te beschermen tegen stof, schokken, hitte en vocht.

GARANTIEVOORWAARDEN

Wij geven 24 maanden garantie op dit apparaat van het merk UNOLD (bij commercieel gebruik 12 maanden) vanaf de datum van aankoop voor schade die aantoonbaar te wijten is aan fabrieksfouten mits gebruik volgens de voorschriften. Binnen de garantieperiode verhelpen we materiaal- en fabricagefouten naar eigen goeddunken door reparatie of vervanging. Onze garantieservices gelden uitsluitend voor apparaten die in Duitsland en Oostenrijk zijn verkocht. Neem voor andere landen contact op met de verantwoordelijke importeur. Stuur apparaten waarvoor een defect wordt geclaimd goed verpakt naar onze klantenservice, samen met een kopie van het machinaal gegenereerde aankoopbewijs, waarop de aankoopdatum zichtbaar moet zijn, en een beschrijving van het defect. U kunt een retouretiket afdrukken vanaf onze website <https://unold.de/pages/rucksendungen> (alleen voor retourzendingen vanuit Duitsland en Oostenrijk). De garantie dekt geen schade veroorzaakt door slijtage, onjuist gebruik en het niet naleven van de onderhouds- en verzorgingsinstructies. De garantie vervalt als het apparaat wordt gerepareerd of als er door derden mee wordt geknoeid. Deze fabrieksgarantie beperkt uw wettelijke rechten of uw vorderingen tegen de verkoper of dealer die voortvloeien uit het koopcontract in overeenstemming met de bepalingen van het Duitse Burgerlijk Wetboek (BGB) niet. Uw wettelijke rechten als consument, in het bijzonder uw garantierechten en wettelijke aanspraken op gebreken volgens §§ 437 e.v. BGB, blijven onaangetaast.



UNOLD AG, Mannheimer Straße 4, D-68766 Hockenheim

VERWIJDEREN VAN AFVAL / MILIEUBESCHERMING

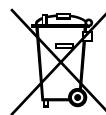
Onze apparaten zijn geproduceerd met een hoge kwaliteit voor een lange gebruik. Regelmatige onderhoud en vakkundig reparaties door onze klantenservice verlengt de gebruiksduur. Wanneer het apparaat defect is en kan niet meer gerepareerd worden, let op de volgende instructies. Dit product mag niet samen met het normale huishoudelijke afval worden afgevoerd. Het is wettelijk verplicht om afgedankte elektrische en elektronische apparatuur (AEEA) en batterijen en accu's gescheiden van het huishoudelijk afval in te leveren. U kunt deze afgedankte apparatuur herkennen aan het symbool van de doorgekruiste vuilnisbak (WEEE-symbool). U dient dit product bij een voor het recycleren van elektrische of elektronische apparaten aangewezen verzamelplaats in te leveren. Door het separaat inzamelen en recycleren van afvalproducten helpt u mee bij het zuinig omgaan met de natuurlijke hulpbronnen en zorgt u ervoor dat het product op een gezondheids- en milieuvriendelijke manier afgevoerd wordt. Oude batterijen en oude accu's die niet in het oude apparaat zijn ingesloten, evenals lampen die uit het oude apparaat kunnen worden verwijderd zonder te worden vernietigd, moeten van het oude apparaat worden gescheiden zonder te worden vernietigd voordat ze worden overhandigd aan een afvalverwijderingspunt in overeenstemming met de Wet elektrische en elektronische apparatuur § 10 Paragraaf 1 zin 2. Als dit niet mogelijk is, neem dan contact op met onze klantenservice. Gebruikte batterijen of accu's horen niet bij het huisvuil. Geef ze af via uw elektriciteitsleverancier of het desbetreffende gemeentelijke inzamelpunt.



ISTRUZIONI PER L'USO MODELLO 86855**DATI TECNICI**

Potenza:	60 Watt, 220-240 V~, 50 Hz	
Misure:	circa 32,0 x 32,0 x 106,8 cm (lungh./largh./alt.)	
Peso:	circa 4,4 kg	
Classe di isolamento:	II	
Lunghezza cavo:	circa 160 cm	
Colore:	nero	
Dotazioni:	3 livelli di velocità, 3 tipologie di flusso d'aria, temporizzazione (1 - 8 ore), oscillazione, cassetina aromi	
Accessori:	istruzioni per l'uso, telecomando	

Con riserva di modifiche ed errori relativi a caratteristiche delle dotazioni, tecnica, colore e design

SIGNIFICATO DEI SIMBOLI

Questo simbolo segnala possibili pericoli in grado di provocare lesioni a persone o danni all'apparecchio.

PER LA VOSTRA SICUREZZA

Si raccomanda di leggere e conservare le presenti istruzioni.

Persone in ambito domestico

1. L'apparecchio può essere utilizzato da bambini a partire dagli 8 anni di età e da persone che presentano ridotte capacità fisiche, sensoriali o mentali o che difettano della necessaria esperienza e/o conoscenze solo se adeguatamente sorvegliati o addestrati sull'uso in sicurezza dell'apparecchio e se a conoscenza dei rischi correlati.
2. I bambini non devono giocare con l'apparecchio.
3. I bambini sotto i 8 anni devono essere tenuti lontani dall'apparecchio e dal cavo di collegamento.
4. La pulizia e la manutenzione dell'utente non devono essere eseguiti dai bambini, a meno che non siano più di 8 anni e siano sorvegliati.

Avvertenze di sicurezza per l'installazione e l'esercizio dell'apparecchio

5. Accendere l'apparecchio soltanto se è stato correttamente montato.

6. Fare attenzione che nel posto in cui l'apparecchio è installato sia disponibile uno spazio sufficiente. Tra l'apparecchio e altri oggetti deve essere mantenuta una distanza di almeno 50 cm.
7. Non utilizzare l'apparecchio in spazi particolarmente polverosi o nelle vicinanze di sostanze infiammabili.
8. Collegare l'apparecchio soltanto a corrente alternata con la tensione indicata sulla targhetta.
9. Questo apparecchio non deve essere comandato tramite timer esterni o sistemi di telecomando (Il telecomando in dotazione è esente).
10. Non immergere mai l'apparecchio o il cavo di alimentazione in acqua o altri liquidi – sussiste pericolo di morte!
11. Non aprire mai la scocca dell'apparecchio, sussiste il pericolo di scosse elettriche!
12. L'apparecchio è progettato esclusivamente per l'uso domestico o per impieghi similari, ad es. in aree cucina di negozi, uffici o altri luoghi di lavoro, per l'utilizzo da parte degli ospiti di hotel, motel o altre strutture ricettive, in pensioni private o case di vacanza.
13. Fare attenzione che il cavo di alimentazione sia posato in modo da escludere che vi si possa inciampare sopra.
14. Per evitare danni al cavo, non avvolgere mai il cavo di alimentazione attorno all'apparecchio.
15. Per evitare danni al cavo, staccare la spina di rete dalla presa elettrica afferrando sempre la spina, mai il cavo di alimentazione.
16. Fare attenzione che la presa elettrica usata sia facilmente accessibile, in modo che in caso di pericolo la spina possa essere staccata velocemente.
17. Prestare attenzione che il cavo di alimentazione non si incastri e non sfregi contro gli spigoli, in modo da evitare di danneggiarlo.
18. Se possibile, non usare prolunghes. Se ciò è inevitabile, si raccomanda di srotolare completamente la prolunga e di osservare i limiti prestazionali del relativo cavo.
19. Non posizionare l'apparecchio direttamente sotto a una presa elettrica.
20. Non far funzionare l'apparecchio in ambienti bagnati/bagnati e freddi oppure umidi – pericolo di scossa elettrica!

21. Evitare radiazioni solari intense sull'apparecchio.
22. Non introdurre mai oggetti come dita, aghi, spine ecc. attraverso le aperture all'interno dell'apparecchio – pericolo di ferirsi!
23. Controllare regolarmente che l'apparecchio, la spina e il cavo di alimentazione non presentino tracce di usura o danni. In caso di danni inviare l'apparecchio al servizio clienti per il controllo e l'eventuale riparazione. Riparazioni non idonee possono infatti causare notevoli pericoli per l'utente e comportano il decadere della garanzia.
24. Se il cavo di alimentazione è danneggiato, per evitare danni, deve essere sostituito esclusivamente dal produttore o dalla relativa assistenza clienti o da un'altra persona analogamente qualificata.
25. Per evitare danni, l'apparecchio non deve essere utilizzato con accessori di altri marchi o produttori.
26. Dopo l'utilizzo e prima della pulizia staccare la spina della presa elettrica. Non lasciare mai l'apparecchio incustodito quando la spina è inserita.



**Non introdurre mai oggetti come dita, aghi, spine ecc. attraverso le aperture all'interno dell'apparecchio – pericolo di ferirsi!
Far funzionare l'apparecchio soltanto su un sottofondo piano e stabile, di modo che non si rovesci.**

Il produttore declina qualunque responsabilità in caso di montaggio errato, utilizzi errati o non idonei o qualora le riparazioni siano eseguite da terzi non autorizzati.

MONTAGGIO

1. Prima del montaggio accertarsi che l'apparecchio sia montato su un sottofondo piano e asciutto.
2. Rimuovere tutti i materiali da imballo e le protezioni da trasporto. Tenere i materiali da imballo, come ad es. sacchetti in plastica o polistirolo, fuori dalla portata dei bambini – pericolo di soffocamento!
3. Controllare che tutte le parti richieste siano presenti.
4. Per prima cosa assemblare le due parti del piede di appoggio finché scattano in posizione (vedere le Figure 1 e 5).

5. Capovolgere il ventilatore di modo che l'estremità inferiore sia rivolta verso l'alto.
6. Quindi inserire il piede d'appoggio sul lato inferiore del ventilatore e serrare con le quattro viti.
7. Prestare attenzione che il cavo di alimentazione si deve trovare sopra al piede d'appoggio.
8. Verificare che tutte le parti siano state correttamente montate e fissate.

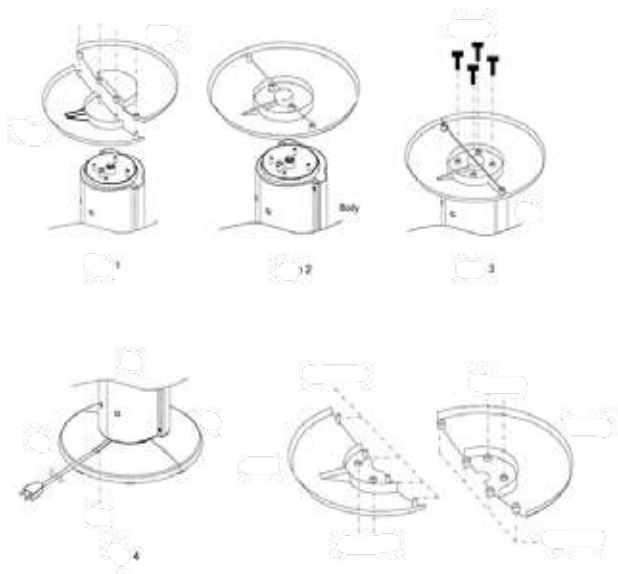

TELECOMANDO

1. Staccare cautamente il coperchio del vano batteria del telecomando.
2. Inserire la batteria nell'apposito sostegno.
3. Se si desidera utilizzare un'altra batteria fare attenzione a usare una pila a bottone di tipo CR2025.
4. Rispingere cautamente il coperchio nel telecomando.
5. Nel regolare l'apparecchio con il telecomando, stare attenti che durante le regolazioni questo sia puntato sempre in direzione del ventilatore.
6. Le designazioni sul telecomando sono identiche a quelle dell'apparecchio.
7. Per evitare danni, non far cadere il telecomando da grandi altezze.

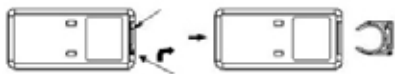

SPIEGAZIONE DEI TASTI TELECOMANDO

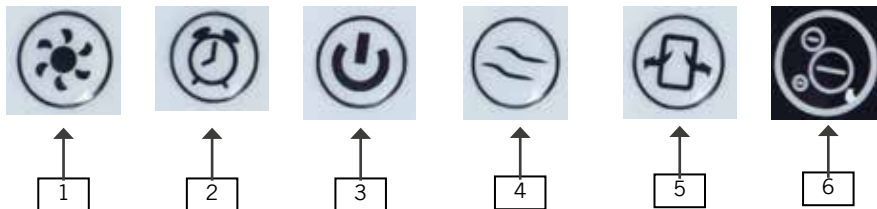

1	Velocità Per impostare i tre diversi livelli di velocità
2	Temporizzazione Per selezionare il tempo dopo il quale l'apparecchio si disattiva automaticamente, impostabile tra 1 e 8 ore
3	(ON/OFF) Per accendere e spegnere l'apparecchio
4	Modo Per selezionare la modalità desiderata. E' possibile scegliere tra le modalità Standard, Naturale e Sonno.
5	Oscillazione Per attivare/disattivare la funzione Swing/Oscillazione
6	Anioni Per attivare/disattivare la funzione Ioni

USO

1. Assicurarsi che l'apparecchio sia posizionato su un sottofondo piano idoneo e che sia stato installato in maniera stabile e sicura.
2. Inserire la spina in una presa elettrica.
3. E' inviato un breve segnale acustico e il display visualizza la temperatura ambiente attuale. La spia di controllo „ON/OFF“ si illumina.
4. Premere una volta il tasto „ON/OFF“. E' nuovamente inviato un segnale acustico e l'apparecchio si avvia. Nell'impostazione base l'apparecchio funziona a velocità media in modalità normale.

Regolazione della velocità

5. Premere il tasto „Velocità“ finché l'apparecchio lavora alla velocità desiderata. L'impostazione è indicata dalla relativa spia di controllo:

DE

Velocità bassa: 

EN

Velocità media: 

FR

Velocità alta: 

NL

IT

ES

PL

Impostazione della modalità

Premere il tasto „Modo“ e selezionare la modalità operativa desiderata. E' possibile scegliere tra le modalità Standard, Naturale e Sonno. Premere il tasto „Modo“ in sequenza finché la spia di controllo visualizza l'impostazione desiderata.

Modo Normale 

Modo Naturale 

L'apparecchio lavora a velocità mutevoli, che assomigliano ai movimenti dell'aria naturale.

Modo Sonno 

L'apparecchio lavora come nella modalità Naturale a velocità impostate in maniera fissa che si riducono gradualmente.

Funzione Swing/Oscillazione

- Per attivare la funzione Swing premere il tasto „Oscillazione“. Premendo nuovamente questo tasto, l'apparecchio si arresta nella posizione attuale, mentre il ventilare continua a funzionare.

Temporizzazione

- Tramite il tasto „Temporizzazione“ è possibile selezionare il tempo di funzionamento desiderato per l'apparecchio. Ciò è possibile nell'intervallo 1 - 8 ore. Premere il tasto „Temporizzazione“ finché sul display compare il numero di ore desiderato. Dopo che è trascorso questo tempo l'apparecchio si spegne automaticamente (prima è inviato un segnale acustico). Se non è eseguita alcun'impostazione temporale, l'apparecchio funziona in maniera continua.

Funzione anioni



- La funzione anioni depura l'aria ventilata. Se la funzione anioni è attivata il simbolo lampeggia. Nell'impostazione di fabbrica la funzione anioni è disattivata. Se si desidera utilizzare la funzione anioni, è necessario attivarla premendo il tasto „ANION“. Gli ioni negativi così pro-

dotti depurano l'aria ambientale, abbattendo le particelle di polvere. Per disattivare la funzione premere nuovamente il tasto.

Cassettina aromi



9. Sul lato frontale dell'apparecchio è presente una cassetina per l'aggiunta di aromi. Svitare il coperchio e far gocciolare ad. es. dell'olio essenziale sul tessuto non tessuto della cassetina. Nella cassetina degli aromi possono venir messi anche dei petali freschi (ad es. di rose). Quindi richiudere la cassetina con il coperchio. L'aria ventilata profuma ora leggermente degli aromi aggiunti.

Spegnimento

10. Per spegnere l'apparecchio premere nuovamente il tasto „ON/OFF“ oppure il tasto „ON/OFF“ del telecomando. Quando l'apparecchio non viene più utilizzato staccare la spina dalla presa elettrica.

PULIZIA E CURA



Spegnere l'apparecchio premendo il tasto „ON/OFF“ e staccare la spina dalla presa elettrica.

Prestare attenzione a non immergere mai l'apparecchio in acqua. Il motore o i componenti elettrici dell'apparecchio non devono inumidirsi.

1. In linea di principio non bisogna usare prodotti abrasivi, lana d'acciaio, oggetti metallici, disinfettanti o detergenti caldi.
2. Strofinare la scocca e la griglia del ventilatore con un panno leggermente inumidito.
3. Conservare il ventilatore in un luogo asciutto e sicuro al riparo da polvere, urti, calore e umidità.

NORME DIE GARANZIA



Su questo apparecchio, UNOLD riconosce una garanzia di 24 mesi dalla data d'acquisto, o 12 mesi in caso di uso professionale, per i danni dimostrabilmente riconducibili a difetti di fabbrica e che si sono prodotti durante un uso conforme. All'interno del periodo di garanzia, a nostra discrezione possiamo ovviare ai difetti di materiali e fabbricazione mediante riparazione o sostituzione. Le nostre prestazioni inerenti alla garanzia si applicano esclusivamente agli apparecchi venduti in Germania e Austria. Per altri Paesi rivolgersi all'importatore competente. Gli apparecchi per i quali viene reclamata una riparazione devono essere inviati al nostro servizio clienti, correttamente imballati e corredati di una copia dello scontrino d'acquisto emesso con mezzi informatici sul quale risulti visibile la data d'acquisto. Sul nostro sito Internet <https://unold.de/pages/rucksendungen> potete stampare una bolla per la spedizione di ritorno (solo per le spedizioni da Germania e Austria). Sono esclusi dalla garanzia i danni causati da usura, manipolazione impropria e inosservanza delle istruzioni per la cura e la manutenzione. Il diritto alla garanzia decade in caso di esecuzione di riparazioni o interventi sull'apparecchio da parte di terzi. Questa garanzia del produttore non limita i vostri diritti legali o i vostri diritti nei confronti del venditore o rivenditore derivanti dal contratto di acquisto in conformità alle disposizioni del Codice Civile tedesco (BGB). Restano invariati i diritti legali che vi spettano in qualità di consumatori, in particolare i diritti relativi a garanzia e difettosità ai sensi dell'art. 437 e successivi del Codice Civile tedesco. UNOLD AG, Mannheimer Straße 4, D-68766 Hockenheim

SMALTIMENTO / TUTELA DELL'AMBIENTE

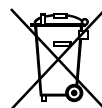
I nostri apparecchi vengono prodotti rispettando un elevato standard qualitativo per una lunga durata di utilizzo. Una corretta manutenzione e riparazioni adeguate a cura dal nostro servizio clienti possono prolungare la durata di utilizzo del prodotto. Se un apparecchio è difettoso e non più riparabile, per il suo smaltimento si presti attenzione ai punti che seguono. Questo prodotto non deve essere smaltito unitamente ai comuni rifiuti domestici. È obbligatorio smaltire i rifiuti di apparecchiature elettriche ed elettroniche (RAEE), nonché le pile e gli accumulatori, separatamente dai rifiuti domestici. Queste apparecchiature sono riconoscibili dal simbolo del cassetto barrato (simbolo RAEE). Consegnare il prodotto a un centro di raccolta per il riciclaggio dei rifiuti elettrici o elettronici. Con la raccolta differenziata dei rifiuti e dei prodotti riciclabili è possibile contribuire alla tutela delle risorse naturali e far smaltire il prodotto nel rispetto dell'ambiente e della salute. Le vecchie batterie e i vecchi accumulatori che non sono contenuti nel vecchio apparecchio, così come le lampade che possono essere rimosse dal vecchio apparecchio senza essere distrutte, devono essere separate dal vecchio apparecchio senza essere distrutte prima di essere consegnate a un punto di smaltimento in conformità con la legge sulle apparecchiature elettriche ed elettroniche § 10 paragrafo 1 frase 2. Se ciò non fosse possibile, si prega di contattare il nostro servizio clienti. Le batterie o gli accumulatori usati non vanno smaltiti nei rifiuti domestici. Si prega di smaltirli tramite il proprio rivenditore di materiale elettrico o il rispettivo centro di raccolta comunale.



MANUAL DE INSTRUCCIONES MODELO 86855**DATOS TÉCNICOS**

Potencia:	60 vatios, 220-240 V~, 50 Hz	
Medidas:	aprox. 32,0 x 32,0 x 106,8 cm (L/An/AI)	
Peso:	aprox. 4,4 kg	
Clase de protección:	II	
Longitud del cable:	aprox. 160 cm	
Color:	negro	
Equipamiento:	3 niveles de velocidad, 3 tipos de viento, preselección de tiempo (de 1 a 8 horas), oscilación, caja aromática	
Accesorios:	Manual de instrucciones, control remoto	

Salvo modificaciones y errores a nivel de las características de equipamiento, la tecnología, los colores y el diseño

EXPLICACIÓN DE SÍMBOLOS

Este símbolo se asocia con riesgos eventuales que pueden provocar lesiones o daños en el aparato.

PARA SU SEGURIDAD

Lea y conserve las siguientes instrucciones.

Personas en el hogar

1. Este aparato puede ser manejado por niños a partir de 8 años y por personas con capacidad física, sensorial o mental reducida o carentes de experiencia y/o conocimientos siempre que estén supervisados o hayan sido correspondientemente instruidos en el manejo seguro de dicho aparato y comprendan los peligros que conlleva.
2. Los niños no deben jugar con el aparato.
3. La limpieza y el mantenimiento del usuario no deben ser realizados por niños, a menos que sean mayores de 8 años y estén supervisados.
4. Guarde el equipo en un lugar inalcanzable para los niños. Los niños menores de 8 años deben mantenerse alejados del aparato y del cable de conexión.

Indicaciones de seguridad para la colocación y el uso del aparato

5. Conecte el aparato solamente si está correctamente montado.
6. Asegúrese de que haya espacio suficiente en el lugar de emplazamiento del aparato. Como mínimo debe haber 50 cm entre el aparato y otros objetos.
7. No utilice el aparato en recintos con mucho polvo o cerca de sustancias inflamables.
8. Conecte el aparato solo a corriente alterna con una tensión de acuerdo con la placa de características.
9. Este aparato no debe utilizarse con un reloj programador externo ni con un sistema de mando a distancia (el control remoto suministrado está exento).
10. No sumerja nunca el aparato o el cable de alimentación en agua o en otros líquidos. ¡Existe peligro de muerte!
11. No abra la carcasa del aparato. ¡Existe peligro de descarga eléctrica!
12. El aparato está destinado exclusivamente al uso doméstico o a fines de uso similares, por ejemplo, en cocinas tipo office en comercios, oficinas u otros lugares de trabajo, para el uso por parte de clientes en hoteles, moteles u otros establecimientos de alojamiento colectivo o para el uso en pensiones privadas o en casas vacacionales.
13. Preste atención a tender el cable de alimentación de manera que quede excluido el riesgo de tropiezos.
14. No enrolle nunca el cable de alimentación alrededor del aparato para evitar daños en el mismo.
15. Con el fin de evitar daños en el cable, desenchufe el aparato sujetando siempre la clavija. No tire nunca del cable de alimentación.
16. Preste atención a que la toma de corriente utilizada sea fácilmente accesible, de manera que pueda desenchufar rápidamente el aparato en caso de peligro.
17. Preste atención a que el cable de alimentación no quede aprisionado ni tendido por esquinas para evitar daños en el cable.
18. De ser posible, no use ningún cable de prolongación. Si fuera inevitable hacerlo, desenrolle completamente el cable de

prolongación y tenga en cuenta los límites de potencia del cable en cuestión.

19. No coloque el aparato directamente debajo de una toma de corriente.
20. El aparato no se debe operar en ambientes húmedos, mojados y fríos. ¡Peligro de descarga eléctrica!
21. Evite exponer el aparato a la radiación solar excesiva.
22. No se deben introducir nunca los dedos ni objetos como agujas, bolígrafos, etc. por los orificios hasta el interior del aparato. ¡Peligro de lesiones!
23. Controle periódicamente si el aparato, el enchufe y el cable de alimentación presentan desgaste o daños. En caso de daños envíe el aparato para su verificación y reparación a nuestro servicio de atención al cliente. Las reparaciones inadecuadas pueden ocasionar considerables peligros para el usuario y tienen como consecuencia la exclusión de la garantía.
24. En caso de que el cable de alimentación esté dañado, para evitar peligros lo deberá cambiar el fabricante, su Servicio Postventa u otra persona profesional cualificada correspondientemente.
25. Para evitar daños en el aparato, este no debe ser usado con accesorios de otros fabricantes o marcas.
26. Después del uso así como antes de la limpieza, desenchufe el aparato. No deje nunca el aparato sin vigilancia cuando esté enchufado.



No se deben introducir nunca los dedos ni objetos como agujas, bolígrafos, etc. por la rejilla hasta el interior del aparato. ¡Peligro de lesiones!
Operar el aparato solo sobre una base plana y estable para que no vuelque.

El fabricante no es responsable en caso de montaje erróneo, uso inapropiado o equivocado o después de haber sido efectuadas reparaciones por terceros no autorizados.

MONTAR

1. Antes del montaje, asegúrese de montar el aparato sobre una base plana y seca.
2. Retire todos los materiales de embalaje y los seguros de transporte. Mantenga el material de embalaje como, p. ej., bolsas de plástico o poliestireno, alejado de los niños. ¡Peligro de asfixia!
3. Compruebe que todas las piezas necesarias estén disponibles.
4. Primero, ensamble las dos piezas del pie de apoyo hasta que encajen (véanse ilustraciones 1 y 5).
5. Gire el ventilador de tal modo que el extremo muestre hacia arriba.
6. Después, coloque el pie de apoyo sobre la parte inferior del ventilador y fíjelo con los cuatro tornillos.
7. Preste atención a que el cable de alimentación se encuentre por encima del pie de apoyo.
8. Compruebe si todas las piezas están correctamente montadas y fijadas.

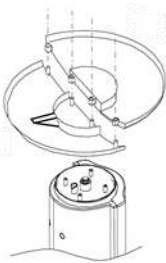

1

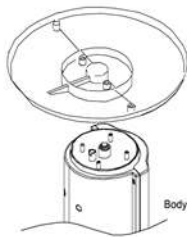

2

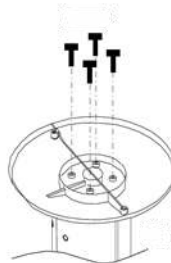

3

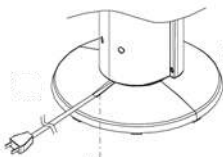

4

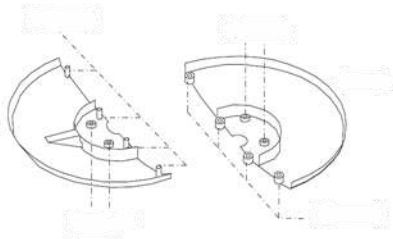

CONTROL REMOTO

1. Extraiga la cubierta del compartimento de pilas con cuidado del control remoto.

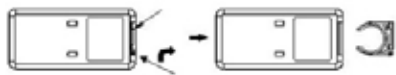

2. Coloque la pila en el soporte previsto.
3. Si desea colocar otra pila, preste atención a utilizar una pila de botón de tipo CR2025.

4. Vuelva e colocar la cubierta con cuidado en el control remoto.
5. Si ajusta el aparato con el control remoto, preste atención a mantener el control remoto durante los ajustes siempre en la dirección del ventilador.
6. Las denominaciones en el control remoto son idénticas a la teclas del aparato.
7. Para evitar daños, no deje caer el control remoto desde una gran altura.

EXPLICACIÓN DE LAS TECLAS CONTROL REMOTO

1



2



3



4



5



6

1

Velocidad

Para el ajuste de los tres niveles de velocidad diferentes

2

Preselección de tiempo

Para la selección del tiempo, después del cual se debe desconectar el aparato automáticamente. Se puede ajustar entre 1 y 8 horas

3

CON/DES

Para encender y apagar el aparato

4

Modo

Para seleccionar el modo deseado. Se puede seleccionar entre modo estándar, modo natural o modo de espera.

5

Oscilación

Para conectar y desconectar la función de giro/oscilación

6

Aniones

Para conectar y desconectar la función de iones

MANEJO

1. Asegúrese de que el aparato esté sobre una base adecuada y plana y de que se haya colocado de forma segura y estable.
2. Inserte el enchufe en una toma de corriente.
3. Se emite una breve señal acústica y en la pantalla se indica la temperatura ambiente actual. Se ilumina el piloto de control para „CON/DES“.
4. Pulse una vez la tecla „CON/DES“. Se emite de nuevo una señal acústica y el aparato arranca. En el ajuste básico, el aparato funciona con velocidad media en modo normal.

Ajustar velocidad

5. Pulse la tecla „Velocidad“ varias veces hasta que el aparato opera con la velocidad deseada. El ajuste correspondiente se indica mediante el piloto de control correspondiente:

Velocidad baja: 

Velocidad media: 

Velocidad alta: 

Ajustar modo

Pulse la tecla „Modo“ y seleccione el modo de servicio deseado. Puede seleccionar entre modo estándar, modo natural o modo de reposo. Pulse la tecla „Modo“ varias veces seguidas hasta que se indique el ajuste deseado mediante el piloto de control correspondiente.

Modo normal 

Modo natural 

El aparato funciona con velocidades alternas que parecen movimientos de aire naturales.

Modo de reposo 

El aparato opera igual que como en el modo natural con velocidades fijamente ajustadas que se reducen de forma escalonada.

Función de giro/oscilación

6. Pulse la tecla „Oscilación“ para conectar la función de giro. Si pulsa de nuevo esta tecla se detiene el aparato en la posición actual. Sin embargo, el ventilador sigue en marcha.

Preselección de tiempo

7. Mediante la tecla „Preselección de tiempo“ puede seleccionar el tiempo de ejecución deseado del aparato. Este se encuentra en el rango de 1 a 8 horas. Pulse la tecla „Preselección de tiempo“ varias veces hasta que se indiquen las horas deseadas en la pantalla. Una vez transcurrido este tiempo, el aparato se desconecta automáticamente (antes se emite una señal acústica). Si no realiza ningún ajuste de tiempo, el aparato funcionará de forma continua.

Función de aniones:



8. La función de aniones refresca el aire ventilado. Con la función de aniones activada parpadea el símbolo. Por defecto, la función de aniones está siempre desactivada. Si desea utilizar la función de aniones debe conectarla pulsando la tecla „ANION“. Los iones de carga negativa ahora generados limpian el aire ambiente eliminando partículas de polvo. Para desconectar la función pulse de nuevo la tecla.

Caja aromática



9. En la parte delantera del aparato se encuentra una pequeña caja para añadir fragancias. Extraiga la caja y aplique unas gotas, p. ej., de un aceite esencial sobre el fieltro en la caja. También puede añadir algunas hojas de flores frescas (p. ej., de rosas) a la caja aromática. A continuación, vuelva a cerrar la caja. Ahora, el aire ventilado olerá ligeramente a las fragancias añadidas.

Desconexión

10. Pulse de nuevo la tecla „CON/DES“ o la tecla „CON/DES“ en el control remoto para desconectar el aparato. Retire el enchufe de la toma de corriente cuando no utilice el aparato.

LIMPIEZA Y CUIDADO



Desconecte el aparato pulsando la tecla “CON/DES” y retire el enchufe de la toma de corriente.

Procure no sumergir nunca el aparato en agua. El motor o los componentes eléctricos del aparato no se deben mojar.

1. No utilice productos de limpieza agresivos, lana o estopa de acero, objetos metálicos, productos de limpieza calientes ni desinfectantes.
2. Limpie la carcasa y la rejilla del ventilador con un paño ligeramente húmedo.
3. Guarde el ventilador en un lugar seco y seguro para protegerlo contra el polvo, los golpes, el calor y la humedad.

DE

EN

FR

NL

IT

ES

PL

CONDICIONES DE GARANTIA

Concedemos una garantía de 24 meses, 12 meses en el caso de uso comercial, a partir de la fecha de compra de este aparato de la marca UNOLD, para aquellos daños que se demuestren debidos a defectos de fábrica con un uso conforme a lo previsto. Dentro del período de garantía, subsanaremos los defectos de material y de fabricación mediante la reparación o el cambio a nuestra discreción. Nuestros servicios de garantía se aplican exclusivamente a los dispositivos vendidos en Alemania y Austria. Para otros países, póngase en contacto con el importador responsable. Por favor, envíe bien embaladas las unidades para las que se reclama la eliminación de un defecto junto con una copia de la factura de compra (la factura debe ser impresa, no manual) en la que debe figurar la fecha de compra, así como una descripción del defecto, a nuestro servicio de atención al cliente. Puede imprimir una hoja de devolución en nuestro sitio web <https://unold.de/pages/rucksendungen> (solo para envíos de Alemania y Austria). Quedan excluidos de la garantía los daños debidos al desgaste, la manipulación incorrecta y el incumplimiento de las instrucciones de mantenimiento y cuidado. La garantía queda anulada si la unidad es reparada o manipulada por terceros. Esta garantía del fabricante no limita sus derechos legales ni sus reclamaciones contra el vendedor o distribuidor derivadas del contrato de compraventa de conformidad con las disposiciones del Código Civil alemán (BGB). Sus derechos legales como consumidor, en concreto sus derechos de garantía y las reclamaciones legales por defectos según §§ 437 y siguientes del BGB, no se verán afectados.



UNOLD AG, Mannheimer Straße 4, D-68766 Hockenheim

DISPOSICIÓN/PROTECCIÓN DEL MEDIO AMBIENTE

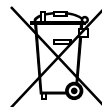
Nuestros aparatos se fabrican con un alto nivel de calidad por un largo período de uso. El mantenimiento regular y las reparaciones de tipo técnico a través de nuestro servicio al cliente pueden prolongar la duración del aparato. Cuando un aparato está defectuoso y ya no puede repararse, por favor considere en la disposición final los siguientes puntos: Este producto no puede ser eliminado junto a la basura domiciliaria. Existe la obligación legal de eliminar los residuos de aparatos eléctricos y electrónicos (RAEE), así como las pilas y acumuladores, por separado de la basura doméstica. Puede reconocer estos residuos por el símbolo del cubo de basura tachado (símbolo RAEE). Usted debe entregar este producto a un lugar oficial para el reciclaje de aparatos eléctricos o electrónicos. Mediante la clasificación por separado y el reciclaje de productos residuales, Usted contribuye a proteger los recursos naturales y asegura que el producto sea eliminado de forma salubre y acorde con el medio ambiente. Las pilas y los acumuladores antiguos que no estén incluidos en el aparato antiguo, así como las lámparas que puedan extraerse del aparato antiguo sin ser destruidas, deben separarse del aparato antiguo sin ser destruidas antes de entregarlos a un punto de eliminación conforme a la Ley de aparatos eléctricos y electrónicos, artículo 10, apartado 1, frase 2. Si esto no fuera posible, póngase en contacto con nuestro servicio de atención al cliente. Las pilas o acumuladores usados no deben tirarse a la basura doméstica. Elimínelos a través de su distribuidor de material eléctrico o en el punto de recogida municipal correspondiente.



INSTRUKCJA OBSŁUGI MODEL 86855**DANE TECHNICZNE**

Moc:	60 W, 220-240 V~, 50 Hz	
Wymiary:	ok. 32,0 x 32,0 x 106,8 cm (dł./szer./wys.)	
Ciężar:	ok. 4,4 kg	
Stopień ochrony:	II	
Długość przewodu:	ok. 160 cm	
Kolor:	czarny	
Wyposażenie:	3 stopnie prędkości, 3 rodzaje nawiewu, wybór wstępny czasu (od 1 do 8 godzin), oscylacja, schowek na zapachy	
Akcesoria:	Instrukcja obsługi, pilot	

Zmiany i błędy w opisie wyposażenia, technice, kolorach i konstrukcji są zastrzeżone.

OBJAŚNIENIE SYMBOLI

Symbol ten oznacza ewentualne niebezpieczeństwa, które mogą prowadzić do obrażeń lub uszkodzenia urządzenia.

DLA BEZPIECZEŃSTWA UŻYTKOWNIKA

Prosimy przeczytać poniższe instrukcje i zachować je do użytku w przyszłości.

Wskazówki dotyczące osób w gospodarstwie domowym

1. Příklad může být používán dětmi od 8 let a osobami se sníženými fyzickými, smyslovými nebo duševními schopnostmi nebo s nedostatkem zkušeností a/nebo nedostatkem znalostí, pokud jsou pod dohledem nebo pokud byly poučeny o bezpečném používání přístroje a porozuměly z něj vyplývajícím rizikům.
2. Děti se s přístrojem nesmí hrát.
3. Děti mají být pod dohledem, aby bylo zajištěno, že si s přístrojem nehrají.
4. Čištění a údržbu uživatele nesmí provádět děti, pokud nejsou starší 8 let a jsou pod dohledem.
5. Příklad odkládejte na místo, které je nepřístupné dětem. Děti do 8 let se musí držet mimo dosah spotřebiče a připojovacího kabelu.

Wskazówki bezpieczeństwa dotyczące ustawienia i obsługi urządzenia

6. Włączac urządzenie tylko wtedy, gdy zostało ono prawidłowo zmontowane.

7. Zwrócić uwagę na wystarczającą ilość miejsca w miejscu ustawienia urządzenia. Między urządzeniem a innymi przedmiotami zachowany musi być odstęp min. 50 cm.
8. Nie używać urządzenia w bardzo zakurzonych pomieszczeniach lub w pobliżu substancji palnych.
9. Urządzenie należy podłączać wyłącznie do prądu przemiennego o napięciu podanym na tabliczce znamionowej.
10. Urządzenie nie może pracować z zewnętrznym regulatorem czasowym lub systemem zdalnego sterowania (dołączony pilot zdalnego sterowania jest zwolniony).
11. W żadnym wypadku nie zanurzać urządzenia lub przewodu w wodzie lub w innych cieczach – zagrożenie dla życia!
12. W żadnym wypadku nie otwierać obudowy urządzenia – niebezpieczeństwo porażenia prądem elektrycznym!
13. Urządzenie przeznaczone jest wyłącznie do użycia w gospodarstwie domowym lub w podobnych zastosowaniach, np. aneksach kuchennych w sklepach, biurach lub innych zakładach, do użycia przez gości w hotelach, motelach lub innych noclegowniach, w prywatnych pensjonatach lub domach letniskowych.
14. Zwrócić uwagę na to, aby przewód zasilający był ułożony w taki sposób, aby nie można było się o niego potknąć.
15. Nigdy nie owijać kabla wokół urządzenia, aby uniknąć jego uszkodzenia.
16. Aby uniknąć uszkodzenia kabla, wtyczkę należy wyciągać z gniazda zawsze trzymając za wtyczkę, a nie ciągnąc za przewód.
17. Zwrócić uwagę na to, aby używane gniazdo było łatwo dostępne, aby w razie niebezpieczeństwa wtyczkę można było łatwo wyciągnąć.
18. Aby uniknąć uszkodzenia kabla, należy zwrócić uwagę na to, aby nie zakleszczać przewodu i nie przeciągać go po narożnikach.
19. W miarę możliwości nie używać przedłużaczy. Jeśli nie można tego uniknąć, odwinąć całkowicie przedłużacz i nie przekraczać granic mocy danego kabla.
20. Nie ustawiać urządzenia bezpośrednio pod gniazdem.
21. Nie używać urządzenia w mokrych / mokrych i zimnych lub wilgotnych pomieszczeniach – niebezpieczeństwo porażenia prądem elektrycznym!

22. Unikać silnego nasłonecznienia urządzenia.
23. Nigdy nie wkładać w otwory wentylatora palców lub przedmiotów takich jak igły, długopisy itp. – niebezpieczeństwo obrażeń!
24. Regularnie sprawdzać urządzenie, wtyczkę i kabel zasilający pod kątem śladów zużycia lub uszkodzenia. W przypadku uszkodzenia urządzenia odesłać je w celu sprawdzenia i naprawy do naszego serwisu klienta. Nieprawidłowo wykonane naprawy mogą powodować znaczne niebezpieczeństwo dla użytkownika i prowadzą do unieważnienia gwarancji.
25. Aby uniknąć niebezpieczeństw, uszkodzony przewód zasilający może wymieniać wyłącznie producent lub jego serwis klienta lub też inna, odpowiednio wykwalifikowana osoba.
26. Aby uniknąć szkód, nie wolno urządzenia używać z akcesoriami innych producentów lub marek.
27. Po użyciu urządzenia i przed czyszczeniem urządzenia wyciągnąć wtyczkę z gniazda. Nigdy nie pozostawiać urządzenia bez nadzoru, gdy wtyczka włożona jest do gniazda.



**Nigdy nie wkładać w otwory wentylatora palców lub przedmiotów takich jak igły, długopisy itp. – niebezpieczeństwo obrażeń!
Używać urządzenia tylko ustawionego na równym, stabilnym podłożu, aby uniknąć jego przewrócenia się.**

Producent nie przejmuje odpowiedzialności za nieodpowiednie bądź wadliwe użytkowanie lub po przeprowadzonych naprawach przez nieautoryzowane zakłady bądź niekompetentne osoby.

MONTAŻ

1. Przed montażem należy upewnić się, że urządzenie jest montowane na równym, suchym podłożu.
2. Usunąć całkowicie materiał opakowaniowy i zabezpieczenia transportowe. Przechowywać materiał opakowaniowy, np. plastikowe worki lub styropian, z dala od małych dzieci – niebezpieczeństwo uduszenia!
3. Sprawdzić, czy obecne są wszystkie potrzebne części.
4. Połączyć najpierw obydwie części nogi urządzenia aż do zatrzaśnięcia (patrz rys. 1 i 5).
5. Obrócić wentylator w taki sposób, aby dolny koniec był skierowany do góry.
6. Nałożyć nogę urządzenia na dolną część wentylatora i ustalić czterema śrubami.

7. Zwrócić przy tym uwagę, aby przewód zasilający znajdował się nad nogą.
8. Sprawdzić, czy wszystkie części zostały prawidłowo zamontowane i przymocowane.

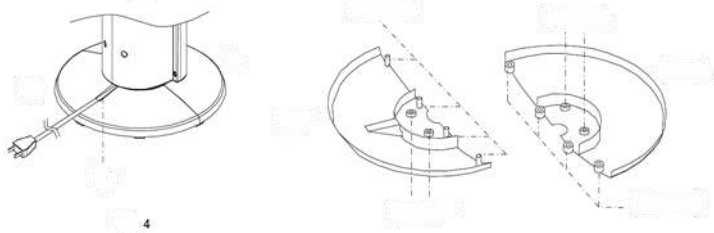
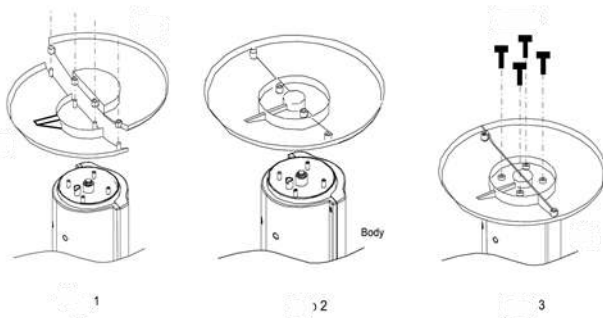

PILOT

1. Ostrożnie zdjąć z pilota pokrywę wnęki na baterię.
2. Włożyć baterię w zamocowanie.
3. Gdy chce się użyć inne baterii, zwrócić uwagę na to, aby używać baterii okrągłej tylko typu CR2025.
4. Nasunąć pokrywę ostrożnie na pilota.
5. Gdy urządzenie ustawia się pilotem, podczas ustawiania kierować pilota zawsze w kierunku wentylatora.
6. Oznaczenia przycisków na pilocie są identyczne z oznaczeniami na urządzeniu.
7. Aby uniknąć szkód, nie należy upuścić pilota z większej wysokości.

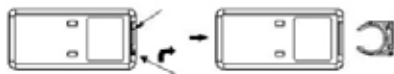

OBJAŚNIENIE PRZYCISKÓW PILOT

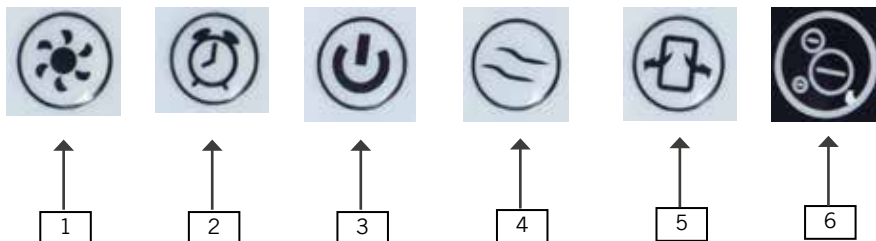

1	Prędkość Ustawianie trzech różnych stopni prędkości
2	Wybór wstępny czasu Wybór czasu, po upływie którego urządzenie automatycznie wyłączy się, możliwość ustawienia w przedziale od 1 do 8 godzin
3	WŁ./WYŁ. Włączenie i wyłączenie urządzenia
4	Tryb Ustawianie żądanego trybu. Można wybrać między trybem standardowym, naturalnym lub nocnym.
5	Oscylacja Włączenie i wyłączenie funkcji obracania / oscylacji
6	Aniony Włączenie lub wyłączenie funkcji jonizacji

OBSŁUGA

1. Upewnić się, że urządzenie stoi na odpowiednim, równym podłożu i jest ustawione w sposób pewny i stabilny.
2. Włożyć wtyczkę do gniazda.
3. Rozbrzmiewa krótki sygnał dźwiękowy i na wyświetlaczu wyświetla się aktualna temperatura pomieszczenia. Zapala się kontrolka „WŁ./WYŁ.“.
4. Nacisnąć teraz jeden raz przycisk „WŁ./WYŁ.“. Rozbrzmiewa ponownie sygnał dźwiękowy i urządzenie rozpoczyna pracę. W ustawieniu podstawowym urządzenie pracuje ze średnią prędkością w trybie normalnym.

Ustawianie prędkości

5. Naciskać przycisk „Prędkość“ tak długo, aż urządzenie będzie pracować z żądaną prędkością. Wybrane ustawienie sygnalizowane jest odpowiednią kontrolką:

DE

Niska prędkość: 

EN

Średnia prędkość: 

FR

Wysoka prędkość: 

NL

IT

ES

PL

Ustawianie trybu

Nacisnąć przycisk „Tryb“ i wybrać żądany rodzaj pracy. Można wybrać między trybem standardowym, naturalnym i nocnym. Naciskać przycisk „Tryb“ tak często, aż zapali się odpowiednia kontrolka sygnalizująca żądane ustawienie.

Tryb normalny Tryb naturalny 

Urządzenie pracuje ze zmienną prędkością zbliżoną do naturalnego ruchu powietrza.

Tryb nocny 

Urządzenie pracuje z nawiewem zbliżonym do naturalnego z ustalonymi prędkościami, które się stopniowo zmniejszają.

Funkcja obracania / oscylacja

- Nacisnąć przycisk „Oscylacja“, aby włączyć funkcję obracania. Po ponownym naciśnięciu tego przycisku urządzenie zatrzymuje się w aktualnej pozycji, przy czym wentylator nadal pracuje.

Wybór wstępny czasu

- Za pomocą przycisku „Wybór wstępny czasu“ można wybrać żądany czas pracy urządzenia. Jest to możliwe w zakresie od 1 do 8 godzin. Naciskać przycisk „Wybór wstępny czasu“ tak długo, aż na wyświetlaczu pojawi się żądana liczba godzin. Po upływie tego czasu wygenerowany zostaje sygnał dźwiękowy i urządzenie automatycznie wyłącza się. Jeżeli nie zostanie wybrany czas, urządzenie pracuje przez cały czas.

Funkcja anionowania

-  Funkcja anionowania odświeża wentylowane powietrze. Gdy aktywowana jest funkcja anionowania, miga symbol. Fabrycznie funkcja anionowania jest zawsze dezaktywowana. Jeżeli ma być używana funkcja anionowania, należy ją włączyć przez naciśnięcie przycisku „ANION“. Teraz wytworzone jony ujemne oczyszczają powietrze w pomieszczeniu zwalczając cząstki kurzu. W celu wyłączenia funkcji nacisnąć ponownie przycisk.

Schówek na zapachy



9. W przedniej części urządzenia znajduje się mały schówek na zapachy. Wyciągnąć schówek i dodać na wólklinie w schowku kilka kropel np. olejku eterycznego. Do schowka na zapachy można włożyć również kilka świeżych płatków kwiatów (np. róży). Następnie ponownie zamknąć schówek. Wentylowane powietrze ma teraz delikatny zapach.

Wyłączenie

10. Naciśnięć ponownie przycisk „WŁ./WYŁ.“ lub przycisk „WŁ./WYŁ.“ na pilocie, aby wyłączyć urządzenie. Wyciągnąć wtyczkę z gniazda, gdy urządzenie nie jest używane.

CZYSZCZENIE I PIELEGNACJA



Wyłączyć urządzenie przez naciśnięcie przycisku „WŁ./WYŁ.“ i wyciągnąć wtyczkę z gniazda.

Nigdy nie zanurzać urządzenia w wodzie. Silnik i podzespoły elektryczne urządzenia nie mogą się zmoczyć.

1. Zasadniczo nie należy używać ostrych środków szorujących, wełny stalowej, metalowych przedmiotów, gorących środków czyszczących lub środków dezynfekujących.
2. Obudowę i kratkę wentylatora wystarczy wytrzeć lekko wilgotną ściereczką.
3. Przechowywać wentylator w suchym i bezpiecznym miejscu, zabezpieczonym przed kurzem, wstrząsami, wysoką temperaturą i wilgocią.

WARUNKI GWARANCJI

Na nasze urządzenie marki UNOLD udzielamy 24-miesięcznej – lub 12-miesięcznej gwarancji w przypadku użytku komercyjnego – licząc od daty zakupu. Gwarancja obejmuje uszkodzenia, które w przypadku użytkowania zgodnego z przeznaczeniem mogą zostać uznane jako wady fabryczne. W okresie gwarancji usuniemy wady materiałowe i produkcyjne poprzez naprawę lub wymianę według własnego uznania. Nasze gwarancje dotyczą wyłącznie urządzeń sprzedawanych w Niemczech i Austrii. W przypadku innych krajów prosimy o kontakt z odpowiedzialnym importerem. Urządzenia, w przypadku których reklamowana jest wada, należy odesłać do naszego biura obsługi klienta. Muszą być dobrze zapakowane i towarzyszyć im musi kopia wygenerowanego maszynowo dowodu zakupu, na którym musi znajdować się data zakupu. Należy opisać usterkę. Na naszej stronie internetowej <https://unold.de/pages/rucksendungen> można wydrukować zaświadczenie o odesłaniu (tylko w przypadku zgłoszeń z Niemiec i Austrii). Gwarancja nie obejmuje uszkodzeń spowodowanych zużyciem,

nieprawidłową obsługą oraz nieprzestrzeganiem instrukcji konserwacji i pielęgnacji. Gwarancja wygasa, jeśli nieupoważniona osoba trzecia będzie naprawiać lub ingerować w urządzenie. Ta gwarancja producenta nie ogranicza praw ustawowych ani roszczeń wobec nabywcy bądź dystrybutora wynikających z umowy kupna zgodnie z postanowieniami kodeksu cywilnego (k.c.). Nie ma to wpływu na ustawowe prawa konsumentów, w szczególności prawa do gwarancji i ustawowych roszczeń z tytułu wad, zgodnie z §§ 437 kc.

UNOLD AG, Mannheimer Straße 4, D-68766 Hockenheim

UTYLIZACJA / OCHRONA ŚRODOWISKA

Nasze urządzenia wyprodukowane zostały na wysokim poziomie do długiego użytkowania. Regularna konserwacja i fachowe naprawy poprzez nasz serwis mogą wydłużyć pracę urządzenia. W razie kiedy urządzenie jest uszkodzone i nie nadaje się do naprawy, proszę przestrzegać zaleceń. Ten produkt nie może być zutylizowany razem z normalnymi odpadami domowymi. Zużyty sprzęt elektryczny i elektroniczny (WEEE) oraz baterie i akumulatory muszą być utylizowane oddzielnie od odpadów domowych. Zużyty sprzęt można rozpoznać po symbolu przekreślonego kosza na śmieci (symbol WEEE). Muszą Państwo dostarczyć ten produkt do zbiorczego punktu recyklingowego dla urządzeń elektrycznych i elektronicznych. Poprzez oddzielne zbieranie i recykling odpadów pomagają Państwo chronić naturalne zasoby i sprawiają, że ten produkt będzie zutylizowany w sposób bezpieczny dla zdrowia i środowiska naturalnego. Stare baterie i stare akumulatory, które nie są zamknięte w starym urządzeniu, a także lampy, które można wyjąć ze starego urządzenia bez ich zniszczenia, należy oddzielić od starego urządzenia bez ich zniszczenia przed przekazaniem do punktu utylizacji zgodnie z ustawą o sprzęcie elektrycznym i elektronicznym § 10 ust. 1 zdanie 2. Jeśli nie jest to możliwe, prosimy o kontakt z naszym działem obsługi klienta. Zużyte baterie lub akumulatory nie należą do odpadów domowych. Należy je utylizować za pośrednictwem sprzedawcy sprzętu elektrycznego lub odpowiedniego miejskiego punktu zbiórki odpadów.

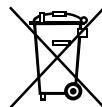

Hinweise zur verwendeten Batterie EU 2023/1542

Erzeuger: Shenzhen Si Hui Pak Ko Batteries Co., Ltd.

Batterieart: CR2025

Aufladbar: n

Ort der Erzeugung: No.88 Ji Guang Lu, Cang Feng Da Dao, Cheng Zhong Qu, Si Hui Zhao Qing, Guangdong, China

Datum der Erzeugung: 01/2026

Gewicht: 2,4 g

Kapazität: 3,7 V, 6000 mAh, 22.2 W

Chemische Zusammensetzung: Das Produkt enthält Mangandioxid mit einem Massenanteil von etwa 31,00 % (CAS 1313-13-9) sowie Lithium mit rund 2,20 % (CAS 7439-93-2). Der Graphitanteil beträgt ungefähr 3,00 % (CAS 7782-42-5). Zusätzlich sind Propylencarbonat (2,50 %, CAS 108-32-7) und Lithiumperchlorat (0,50 %, CAS 7791-03-9) enthalten. Eisen stellt mit etwa 60,80 % (CAS 7439-89-6) den Hauptbestandteil des Materials dar.

Die Batterie enthält kein Quecksilber, Cadmium oder Blei in Konzentrationen, die gemäß der EU-Batterieverordnung 2023/1542 verboten sind.

Gefährliche Stoffe:

Dieses Produkt enthält Lithium, organische Lösungsmittel und weitere brennbare Stoffe. Unsachgemäße Handhabung der Batterie kann daher zu Verformung, Austreten von Flüssigkeit*, Überhitzung, Explosion oder Brand führen und Mensch und Gerät gefährden. Bitte beachten Sie die Sicherheitshinweise unbedingt.

*Als Austreten wird das unbeabsichtigte Entweichen von Flüssigkeit verstanden

Feuerlöschmittel: Alkalimetall-Löschler oder viel kaltes Wasser zur Kühlung. In geschlossenen Räumen bei vielen brennenden Lithium-Batterien Smothering-Mittel verwenden (Wasserstoffexplosionsgefahr).

Kritische Rohstoffe: Bei der Verbrennung kann das Material chemisch reagieren und gefährliche Zersetzungsprodukte bilden. Dabei können Kohlendioxid, Schwefeldioxid, Stickoxide sowie Kohlenmonoxid freigesetzt werden.

Die chemische Zusammensetzung basiert auf Angaben aus dem Sicherheitsdatenblatt des Herstellers und typischen Materialzuordnungen für Batterien dieses Typs.

Manufacturer: Shenzhen Si Hui Pak Ko Batteries Co., Ltd.

Battery type: CR2025

Rechargeable: n

Place of manufacture: No.88 Ji Guang Lu, Cang Feng Da Dao, Cheng Zhong Qu, Si Hui Zhao Qing, Guangdong, China

Date of manufacture: 01/2026

Weight: 2,4 g

Capacity: 3.7V 5000 mAh

Chemical composition: The product contains manganese dioxide with a mass fraction of approximately 31.00% (CAS 1313-13-9) and lithium with approximately 2.20% (CAS 7439-93-2). The graphite content is approximately 3.00% (CAS 7782-42-5). It also contains propylene carbonate (2.50%, CAS 108-32-7) and lithium perchlorate (0.50%, CAS 7791-03-9). Iron is the main component of the material, accounting for approximately 60.80% (CAS 7439-89-6).

The battery does not contain mercury, cadmium, or lead in concentrations prohibited by EU Battery Regulation 2023/1542.

Hazardous substances:

This product contains lithium, organic solvents, and other flammable substances. Improper handling of the battery may result in deformation, leakage of liquid*, overheating, explosion, or fire, posing a risk to people and equipment. Please observe the safety instructions carefully.

*Leakage is defined as the unintentional escape of liquid.

Fire extinguishing media: Alkali metal extinguisher or plenty of cold water for cooling. In enclosed spaces with many burning lithium batteries, use smothering agents (risk of hydrogen explosion).

Critical raw materials: Carbon monoxide, carbon dioxide, lithium oxide vapors

The chemical composition is based on information from the manufacturer's safety data sheet and typical material classifications for batteries of this type.

Fabricant : Shenzhen Si Hui Pak Ko Batteries Co., Ltd.

Type de batterie : CR2025

Rechargeable : n

Lieu de fabrication : No.88 Ji Guang Lu, Cang Feng Da Dao, Cheng Zhong Qu, Si Hui Zhao Qing, Guangdong, China

Date de fabrication : 01/2026

Poids : 2,4 g

Capacité : 3,7 V 5000 mAh

Composition chimique : Le produit contient environ 31,00 % en masse de dioxyde de manganèse (CAS 1313-13-9) et environ 2,20 % de lithium (CAS 7439-93-2). La teneur en graphite est d'environ 3,00 % (CAS 7782-42-5). Il contient également du carbonate de propylène (2,50 %, CAS 108-32-7) et du perchlorate de lithium (0,50 %, CAS 7791-03-9). Le fer représente environ 60,80 % (CAS 7439-89-6) du matériau et en est donc le composant principal

La batterie ne contient pas de mercure, de cadmium ou de plomb dans des concentrations interdites par le règlement européen 2023/1542 sur les batteries.

Substances dangereuses :

Ce produit contient du lithium, des solvants organiques et d'autres substances inflammables. Une mauvaise manipulation de la batterie peut donc entraîner une déformation, une fuite de liquide*, une surchauffe, une explosion ou un incendie et mettre en danger les personnes et les appareils. Veuillez respecter impérativement les consignes de sécurité.

*On entend par fuite toute échappement involontaire de liquide.

Moyens d'extinction : Extincteur à métal alcalin ou beaucoup d'eau froide pour refroidir. Dans les espaces clos où de nombreuses batteries au lithium sont en feu, utiliser un agent étouffant (risque d'explosion d'hydrogène).

Matières premières critiques : monoxyde de carbone, dioxyde de carbone, vapeurs d'oxyde de lithium

La composition chimique est basée sur les informations figurant dans la fiche de données de sécurité du fabricant et sur les classifications typiques des matériaux utilisés pour les batteries de ce type.

Producent: Shenzhen Si Hui Pak Ko Batteries Co., Ltd.

Type batterij: CR2025

Opladbaar: n

Productielocatie: No.88 Ji Guang Lu, Cang Feng Da Dao, Cheng Zhong Qu, Si Hui Zhao Qing, Guangdong, China

Productiedatum: 01/2026

Gewicht: 2,4 g

Capaciteit: 3,7 V 5000 mAh

Chemische samenstelling: Het product bevat mangaandioxide met een massapercentage van ongeveer 31,00 % (CAS 1313-13-9) en lithium met ongeveer 2,20 % (CAS 7439-93-2). Het grafietgehalte bedraagt ongeveer 3,00 % (CAS 7782-42-5). Daarnaast bevat het propyleencarbonaat (2,50 %, CAS 108-32-7) en lithiumperchloraat

(0,50 %, CAS 7791-03-9). IJzer vormt met ongeveer 60,80 % (CAS 7439-89-6) het belangrijkste bestanddeel van het materiaal. Overige bestanddelen zijn aanwezig in een aandeel van ongeveer 1-2 %.

De batterij bevat geen kwik, cadmium of lood in concentraties die verboden zijn volgens de EU-batterijverordening 2023/1542.

Gevaarlijke stoffen:

Dit product bevat lithium, organische oplosmiddelen en andere brandbare stoffen. Onjuist gebruik van de batterij kan leiden tot vervorming, lekkage van vloeistof*, oververhitting, explosie of brand en een gevaar vormen voor mens en apparaat. Neem de veiligheidsinstructies strikt in acht.

*Onder lekkage wordt het onbedoeld ontsnappen van vloeistof verstaan.

Brandblusmiddelen: Alkalimetaalblusser of veel koud water om te koelen. Gebruik in gesloten ruimtes met veel brandende lithiumbatterijen smothering-middelen (gevaar voor waterstofexplosie).

Kritische grondstoffen: koolmonoxide, kooldioxide, lithiumoxide-dampen

De chemische samenstelling is gebaseerd op informatie uit het veiligheidsinformatieblad van de fabrikant en typische materiaaltoewijzingen voor batterijen van dit type.

Produttore: Shenzhen Si Hui Pak Ko Batteries Co., Ltd.

Tipo di batteria: CR2025

Ricaricabile: n

Luogo di produzione: No.88 Ji Guang Lu, Cang Feng Da Dao, Cheng Zhong Qu, Si Hui Zhao Qing, Guangdong, China

Data di produzione: 01/2026

Peso: 2,4 g

Capacità: 3,7 V 5000 mAh

Composizione chimica: Il prodotto contiene biossido di manganese con una percentuale in massa di circa il 31,00% (CAS 1313-13-9) e litio con circa il 2,20% (CAS 7439-93-2). La percentuale di grafite è pari a circa il 3,00% (CAS 7782-42-5). Sono inoltre presenti carbonato di propilene (2,50%, CAS 108-32-7) e perclorato di litio (0,50%, CAS 7791-03-9). Il ferro rappresenta il componente principale del materiale con circa il 60,80% (CAS 7439-89-6). Gli altri componenti sono presenti in una percentuale di circa l'1-2%.

La batteria non contiene mercurio, cadmio o piombo in concentrazioni vietate dal regolamento UE sulle batterie 2023/1542.

Sostanze pericolose:

Questo prodotto contiene litio, solventi organici e altre sostanze infiammabili. Un uso improprio della batteria può quindi causare deformazioni, fuoriuscite di liquido*, surriscaldamento, esplosioni o incendi, mettendo in pericolo le persone e l'apparecchio. Si prega di osservare scrupolosamente le avvertenze di sicurezza.

*Per fuoriuscita si intende la fuoriuscita accidentale di liquido

Mezzi di estinzione: Estintore a metalli alcalini o molta acqua fredda per raffreddare. In ambienti chiusi con molte batterie al litio in fiamme, utilizzare agenti soffocanti (pericolo di esplosione di idrogeno).

Materie prime critiche: monossido di carbonio, anidride carbonica, vapori di ossido di litio

La composizione chimica si basa sulle informazioni riportate nella scheda di sicurezza del produttore e sulle classificazioni tipiche dei materiali per batterie di questo tipo.

Fabricante: Shenzhen Si Hui Pak Ko Batteries Co., Ltd.

Tipo de batería: CR2025

Recargable: n

Lugar de fabricación: No.88 Ji Guang Lu, Cang Feng Da Dao, Cheng Zhong Qu, Si Hui Zhao Qing, Guangdong, China

Fecha de fabricación: 01/2026

Peso: 2,4 g

Capacidad: 3,7 V 5000 mAh

Composición química: El producto contiene dióxido de manganeso con una proporción en masa de aproximadamente el 31,00 % (CAS 1313-13-9), así como litio con aproximadamente el 2,20 % (CAS 7439-93-2). La proporción de grafito es de aproximadamente el 3,00 % (CAS 7782-42-5). Además, contiene carbonato de propileno (2,50 %, CAS 108-32-7) y perclorato de litio (0,50 %, CAS 7791-03-9). El hierro es el componente principal del material, con aproximadamente un 60,80 % (CAS 7439-89-6). La batería no contiene mercurio, cadmio ni plomo en concentraciones prohibidas por el Reglamento (UE) 2023/1542 sobre baterías.

Sustancias peligrosas:

Este producto contiene litio, disolventes orgánicos y otras sustancias inflamables. El manejo inadecuado de la batería puede provocar deformación, fuga de líquido*, sobrecalentamiento, explosión o incendio, lo que supone un riesgo para las personas y los equipos. Siga atentamente las instrucciones de seguridad.

*Se entiende por fuga el escape involuntario de líquido.

Medios de extinción de incendios: Extintor de metales alcalinos o mucha agua fría para enfriar. En espacios cerrados con muchas baterías de litio en llamas, utilizar agentes sofocantes (peligro de explosión de hidrógeno).

Materias primas críticas: monóxido de carbono, dióxido de carbono, vapores de óxido de litio

La composición química se basa en la información de la ficha de datos de seguridad del fabricante y en las clasificaciones típicas de los materiales para baterías de este tipo.

Producent: Shenzhen Si Hui Pak Ko Batteries Co., Ltd.

Typ baterii: CR2025

Możliwość ładowania: n

Miejsce produkcji: No.88 Ji Guang Lu, Cang Feng Da Dao, Cheng Zhong Qu, Si Hui Zhao Qing, Guangdong, China

Data produkcji: 01/2026

Waga: 2,4 g

Pojemność: 3,7 V 5000 mAh

Skład chemiczny: Produkt zawiera około 31,00% masowo dwutlenku manganu (CAS 1313-13-9) oraz około 2,20% lit (CAS 7439-93-2). Zawartość grafitu wynosi około 3,00% (CAS 7782-42-5). Dodatkowo zawiera węgiel propylenowy (2,50%, CAS 108-32-7) i nadchloran litu (0,50%, CAS 7791-03-9). Głównym składnikiem materiału jest żelazo, którego zawartość wynosi około 60,80% (CAS 7439-89-6). Bateria nie zawiera rtęci, kadmu ani ołowiu w stężeniach zabronionych zgodnie z rozporządzeniem UE w sprawie baterii 2023/1542.

Substancje niebezpieczne:

Ten produkt zawiera lit, rozpuszczalniki organiczne i inne substancje łatwopalne. Nieprawidłowe obchodzenie się z baterią może spowodować jej odkształcenie, wyciek płynu*, przegrzanie, wybuch lub pożar, stwarzając zagrożenie dla ludzi i sprzętu. Należy dokładnie przestrzegać instrukcji bezpieczeństwa.

*Wyciek definiuje się jako niezamierzone wydostanie się płynu.

Środki gaśnicze: Gaśnica z metalami alkalicznymi lub duża ilość zimnej wody do schłodzenia. W zamkniętych pomieszczeniach, w przypadku wielu płonących baterii litowych, należy użyć środków tłumiących (niebezpieczeństwo wybuchu wodoru).

6. Surowce krytyczne: tlenek węgla, dwutlenek węgla, opary tlenu litu

Skład chemiczny oparty jest na informacjach zawartych w karcie charakterystyki producenta oraz typowych klasyfikacjach materiałów dla baterii tego typu.

Produktdatenblatt gemäß Verordnung (EU) Nr. 206/2012

Modell	Unold Standventilator Skyline 86855		
Hersteller	UNOLD AG, Mannheimer Str. 4, 68766 Hockenheim service@unold.de		
Maximaler Volumenstrom	F	35,72	m ³ /min
Ventilator Leistungsaufnahme	P	40,80	W
Serviceverhältnis	SV	0,88	(m ³ /min)/W
Leistungsaufnahme im Bereitschaftszustand	P _{SB}	0,5	W
Ventilator-Schalleistungspegel	L _{WA}	60,2	dB(A)
Maximale Luftgeschwindigkeit	c	3,223	m/s
Saisonaler Stromverbrauch	Q	13,616	kWh/a
Messnorm für die Ermittlung des Serviceverhältnisses	EN 50564:2011 IEC 60879:2019 EN60704-1:2010+A11:2012 EN 60704-2-7:1998		

Die angegebenen Werte wurden nach den in der Verordnung (EU) Nr. 206/2012 vorgeschriebenen Prüfverfahren ermittelt

Aus dem Hause

UNOLD®