

TechniSat

DIGITRADIO 1

Portable DAB+/FM radio



CONTENTS

ENGLISH	3-61
FRANÇAIS	62-120
ITALIANO	121-179
NEDERLANDS.....	180-238
NORSK.....	239-297
DANSK.....	298-356
POLSKE	357-415
ČEŠTINA.....	416-474
SLOVENSKÉ.....	475-533

Instruction Manual

DIGITRADIO 1

Portable DAB+/FM radio



TechniSat

EN

FR

IT

NL

NW

DK

PL

CZ

SK

1 Illustrations

1. View from the front and side

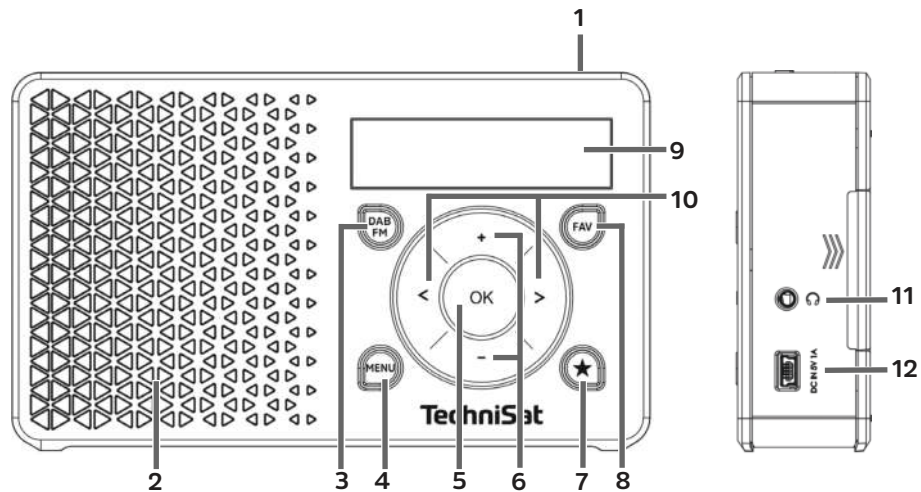

- 1 **On/Standby** (Top)
- 2 **Speaker** (Mono)
- 3 **DAB/FM** button for changing mode
- 4 **MENU** for accessing the menu
- 5 **OK** button for confirmation
- 6 **Volume +/-** buttons (loud/quiet)
- 7 **Direct selection button**
- 8 **FAV** button
- 9 **Display**
- 10 **◀/▶** Selection buttons
- 11 **Headphone socket** (3.5mm jack)
- 12 **DC-IN USB port** for external power supply

1.2 View from the back

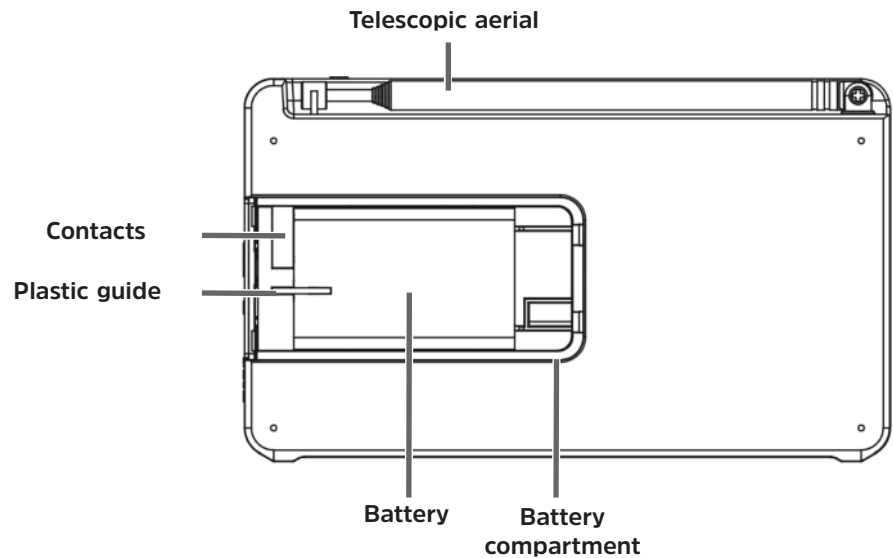

2 Contents

1	Illustrations	4
1.1	View from the front and side	4
1.2	View from the back	6
2	Contents	7
3	Foreword	10
3.1	Target group of this operating manual	10
3.1.1	Intended use	11
3.2	Important instructions	11
3.2.1	Safety	12
3.2.2	Disposal	17
3.2.3	Legal notices	21
3.2.4	Servicing notes	22
4	Setting Up the Device	24
5	Description of the DIGITRADIO 1	27
5.1	Scope of delivery	27
5.2	Special features of the DIGITRADIO 1	27
5.3	Preparing the DIGITRADIO 1 for use	28
5.3.1	Inserting the battery	28

5.3.2	Connecting to the mains	30
5.3.3	Aligning the telescopic aerial.....	31
5.3.4	Using headphones.....	32
5.4	General device functions	33
5.4.1	Switching the device on	33
5.4.2	Switching the device off.....	34
5.4.3	Switching between DAB+ and FM mode.....	35
5.4.4	Setting the volume	35
5.4.5	Display	36
5.4.6	Accessing the display	36
6	Menu operation	37
7	The DAB+ (digital radio) function	38
7.1	What is DAB+?.....	38
7.1.1	Data compression	38
7.1.2	Audio stream	39
7.2	DAB+ (digital radio) reception.....	39
7.2.1	Carrying out a full scan.....	40
7.2.2	Selecting a station.....	40
7.2.3	Storing DAB+ stations in a storage location	41
7.2.4	Accessing DAB+ stations in a storage location.....	41
7.2.5	Overwriting/deleting a stored station position	42

7.2.6	Signal strength.....	42
7.2.7	Manual settings	43
7.2.8	Volume adjustment (DRC)	43
7.2.9	Deleting inactive stations	44
8	FM (VHF) operation	45
8.1	Switching to FM radio mode	45
8.2	FM (VHF) reception with RDS information.....	46
8.3	Automatic station scanning	46
8.4	Manual station scanning.....	47
8.5	Scan settings	47
8.6	Audio settings	48
8.7	Storing FM stations in a storage location.....	48
8.8	Accessing FM stations in a storage location	49
8.9	Overwriting/deleting a stored station location	49
9	System settings	50
9.1	Setting the time and date	50
9.1.1	Setting the time/date manually.....	50
9.1.2	Updating the time.....	51
9.1.3	Setting the time format	52
9.1.4	Setting the date format	53
9.2	Display brightness	54

9.3	Language	55
9.4	Factory settings	56
9.5	Software version	57
10	Cleaning.....	57
11	Eliminating malfunctions	59
12	Technical data / Manufacturer's notes	60
13	Notes	61

3 Foreword

This operating manual will help you use your radio - hereafter referred to as the DIGIRADIO or the device - safely and as intended.

3.1 Target group of this operating manual

This operating manual is intended for anyone setting up, using, cleaning or disposing of the device.

3.1.1 Intended use

The device has been developed to receive DAB+/FM radio broadcasts. The device is designed for personal use and is not suitable for commercial purposes.

3.2 Important instructions

Please observe the following instructions to minimise any safety hazards, prevent damage to the device, and help protect the environment.

Please read all the safety instructions carefully and store them for future reference.

Always follow all the warnings and instructions in this instruction manual and on the rear of the device.





Warning - indicates an important note that you must always observe in order to avoid problems with the device, loss or abuse of data or unwanted operation.



Tip - indicates a note about the function described as well as other functions associated with it and any others to be observed with reference to the respective place in the instruction manual.

3.2.1 Safety

For your own protection you should read the safety precautions carefully before using your **DIGITRADIO 1**. The manufacturer accepts no liability for damage caused by inappropriate handling, or by non-compliance with the safety precautions.

-  Do not open the device housing under any circumstances! Touching parts that conduct high voltages can be fatal!
-  Any necessary repairs to the device should only be carried out by qualified personnel.
-  Only operate the device in a temperate climate.









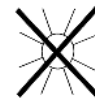





-  In the event of lengthy transportation and when switching from a cold to a warm environment, do not switch on immediately; wait for the temperature to equalise.







-  Do not expose the device to dripping or sprayed water. If water gets into the device, switch it off and contact the service department.

-  Do not expose the device to sources of heat that will heat it up in addition to normal use.













-  The device should be disconnected from the mains in the event of a storm. Overvoltage can damage the device.
-  If there is an obvious problem with the device, or a smell or smoke is produced, or there is a significant malfunction or damage to the housing, switch the device off and contact the service department.
-  Only connect the device to a mains voltage at 100V-240V~, 50/60 Hz using the mains adapter.
-  Never try to operate the device at a different voltage.

-  The mains adapter may only be connected after completion of the installation as instructed.
-  Do not operate the device if the mains adapter is defective or the device is damaged in any other way.
-  When removing the mains adapter from the socket, pull on the plug, not the cable.
-  Do not operate the device near to baths, swimming pools or where water may splash onto it during operation.
-  Never attempt to repair a defective device yourself. Always contact one of our customer service locations.
-  Foreign bodies such as nails, coins etc. should not get into the interior of the device. Do not bring metallic objects into contact with the connection points or touch them with your fingers. This may cause a short circuit.
-  No naked flames such as burning candles may be placed on the device.
-  Never allow children to use this device unsupervised.

-  The device is still connected to the mains when in standby mode. Unplug the mains adapter if you are not going to use the radio for some time. Only pull on the plug, not the cable.
-  Do not listen to music or the radio at a high volume. Doing so can cause permanent hearing damage.
-  This device is not intended for use by persons (including children) with restricted physical, sensory or mental faculties, or who lack the experience and/or knowledge to use it, unless they are supervised by a person responsible for their safety or have received instruction from them on how to use the device.
-  Children must be supervised to ensure that they are not using the device as a toy.
-  Making modifications to the device is forbidden.
-  Damaged devices or accessories may no longer be used.

Using batteries

-  Keep batteries out of reach of children. Children could put batteries in their mouths and swallow them. Doing so can cause serious health damage. Seek medical advice immediately if this occurs! Always keep batteries out of reach of small children.
-  Only operate the device with the battery permitted for it.
-  Standard batteries may not be charged. Rechargeable batteries may not be reactivated in any other way, may not be disassembled, heated up or thrown onto an open fire (risk of explosion!).
-  Clean battery contacts and device contacts before inserting.
-  There is a risk of explosion if a battery is inserted incorrectly!
-  Only replace batteries with others of the right type and the right model number.
-  Caution! Do not expose batteries to extreme conditions.
-  Do not place on heated objects; do not expose to direct sunlight!

-  Leaking or damaged batteries can irritate the skin. Use suitable protective gloves. Clean the battery compartment with a dry cloth.
-  If the device is not used for an extended period, take the battery out.

3.2. Disposal

The packaging material used for your device consists entirely of recyclable materials. Please sort the components appropriately, and dispose of them in line with your local waste disposal regulations. At the end of its useful life span, this product may not be disposed of with your regular household waste. It must be taken to a recycling collection point for electrical and electronic equipment.

This is indicated by the  symbol on the product, the operating manual or the packaging. The materials used can be re-used in accordance with their labelling. By ensuring that valuable raw materials in old equipment are re-used, you can make a valuable contribution towards protecting our environment.



Please contact your local authority for the location of the nearest recycling point. Please ensure that dead batteries/rechargeable batteries and electronic waste items are not sent to your regular household refuse site, but are correctly disposed of (either taken back by a specialist company or at collection points at specialist dealers).



Batteries can contain toxic substances that are hazardous to health and the environment. Batteries are subject to European Directive 2006/66/EC. They may not be disposed of with normal household waste.



Disposal Instructions:

Disposing of packaging:

Your new device has been protected on its way to you by packaging. All the materials used are environmentally-friendly and can be re-used. Please help by disposing of the packaging in an environmentally appropriate way. Please contact your dealer or local waste disposal centre for current disposal instructions.



Risk of suffocation! Keep packaging and parts of packaging away from children. Risk of suffocation from the plastic film and other packaging materials.

Disposing of the device:

Old devices are not worthless. Valuable raw materials can be extracted from them so that they can be disposed of in an eco-friendly way. Contact your local recycling centre for information about the correct way to dispose of your radio. Batteries contained in the device must be removed prior to its disposal.



This device is marked in accordance with the Waste Electrical and Electronic Equipment (WEEE) Directive 2012/19/EC. 



At the end of its useful life span, this product may not be disposed of with your regular household waste. It must be taken to a recycling collection point for electrical and electronic equipment. The symbol on the product, the operating manual or the packaging indicates this. The materials used can be re-used in accordance with their labelling. By ensuring that valuable raw materials in old equipment are re-used, you can make a valuable contribution towards protecting our environment.



Important notice on the disposal of batteries: Batteries can contain toxic substances that are hazardous to the environment. Please ensure that batteries are disposed of in accordance with the applicable legal provisions. Never throw batteries away with normal household waste. You can dispose of used batteries with your dealer or at a dedicated waste disposal site at no charge.

3.2.3 Legal notices



TechniSat hereby declares that the radio unit type **DIGITRADIO 1** complies with Directive 2014/53/EU. The full text of the EU conformity declaration can be found at the following website:

https://www.technisat.com/de_DE/Konformitaetserklaerung/352-687/?productID=11473



TechniSat is not liable for product damage caused by external influences, wear and tear, inappropriate use, unauthorised repairs, modifications or accidental damage.



We reserve the right to make amendments and printing errors Version 03/17. Duplication and reproduction only with the publisher's approval You can find the current version of the manual in PDF format in the download area of the TechniSat home page at www.technisat.com.



DIGITRADIO 1 and **TechniSat** are registered trademarks of:

TechniSat Digital GmbH

TechniPark

Julius-Saxler-Strasse 3

D-54550 Daun/Vulkaneifel, Germany

www.technisat.de



3.2.4 Servicing notes



This product is quality controlled and given the legal warranty period of 24 months from the date of purchase. Please retain the receipt as proof of purchase. Please contact the retailer of the product in the event of warranty claims.



Note:

For questions and information, or if there is a problem with the device, our Technical Hotline is:

Mon. - Fri. 8am - 8pm on:
+49 (0)3925 9220 1800



If the device needs to be sent to us for any reason, please only use the following address:

TechniSat Digital GmbH
Service-Center
Nordstr. 4a
39418 Stassfurt, Germany

Names of the companies, institutions or brands mentioned are trademarks or registered trademarks of the respective owner.

EN

FR

IT

NL

NW

DK

PL

CZ

SK

4 Setting Up the Device

- > Place the radio on a firm, secure, horizontal surface. Make sure the area is well ventilated.

Caution!

- > Do not place the device on soft surfaces such as carpets and blankets or near curtains and wall hangings. The ventilation holes may be covered. This can disrupt the necessary air circulation, potentially leading to the device catching fire.
- > Do not place the device near to sources of heat, such as radiators. Avoid direct sunlight and very dusty environments.
- > The device may not be placed in rooms with high humidity, e.g. kitchens or saunas, as the presence of condensation can damage it. The device is intended for use in dry environments and moderate climates and may not be exposed to droplets or water spray.

- > Please note that the base of the device may leave coloured marks on some furniture surfaces under certain circumstances. Put a protective layer between your furniture and the device.
- > Keep the **DIGITRADIO 1** away from devices that generate strong magnetic fields..
- > Do not place heavy items on the device.
- > If you take the device from a cold to a warm environment, condensation may collect inside it. In this case, wait around an hour before using it.
- > Lay the mains cable in such a way that nobody can trip over it.
- > Ensure that the mains cable and adapter are always easily accessible so that the device can be quickly disconnected from the mains supply!
- > The socket should be as close to the device as possible.
- > When connecting to the mains, insert the plug fully into the socket.
- > Use a suitable, easily accessible mains connection and avoid using multiple sockets!

- > Do not handle the mains adapter with wet hands, as there is a risk of electric shock!
- > In the event of malfunctions or the presence of smoke or smells, remove the mains adapter from the socket immediately!
- > If the device is not being used for an extended period, e.g. before leaving on a lengthy trip, unplug it from the mains.
- > If the device is not being used for an extended period, take the battery out.
- > You can damage your hearing if you set the volume too high, particularly when using headphones.

5 Description of the DIGITRADIO 1

5.1 Scope of delivery

Please check that the scope of delivery is complete before set-up.

- 1 x DIGITRADIO 1
- 1 x Battery
- 1 x Mains adapter
- 1 x USB cable
- 1 x Instruction manual

5.2 Special features of the DIGITRADIO 1

The DIGITRADIO 1 is a DAB+/FM receiver with the following functions:

- You can store up to 20 DAB+ and 20 FM stations.
- The radio can receive the following frequencies: **FM 87.5-108 MHz** (analogue) and **DAB 174.9-239.2 MHz** (digital).
- The device has a time and date display.
- Direct selection button.
- Rechargeable battery.

5.3 Preparing the DIGITRADIO 1 for use

5.3.1 Inserting the battery

- > Open the **battery compartment** at the back of the device by pushing the battery compartment cover in the direction of the arrow marked on the side. Then remove the cover.
- > Insert the **DIGITRADIO 1** battery, paying attention to the alignment of the gold contacts with one another. Push it under the plastic guide within the battery compartment.

 The **DIGITRADIO 1** battery can also be purchased separately in retail outlets.

- > Place the battery compartment cover back on the battery compartment (1) and push it shut until it audibly clicks into place (2).

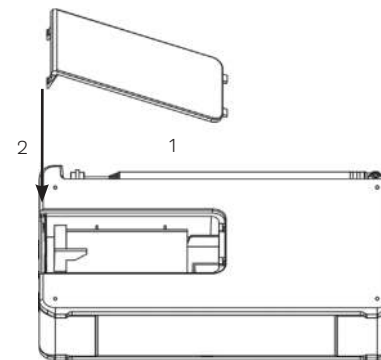



 The battery is charged as soon as the device is connected to the mains network. The charge status is shown in the display by way of a battery symbol.

 Replace or recharge the battery when it is dying.

5.3.2 Connecting to the mains

- > To do this, attach the supplied USB cable to the mains adapter and insert it into the **mini-USB port** marked **DC-IN** on the side of the **DIGITRADIO 1**. Then attach the mains adapter to the mains.

 Ensure that the operating voltage of the mains adapter corresponds with the local mains voltage before you insert it into the wall socket.

 Once a mains connection has been established for the first time, “**TechniSat Digitalradio**” appears in the display. You can then select the operating language. To do so, use the ◀ or ▶ button to select one of the available languages and confirm the selection by pressing the **OK** button. The DAB+ station scan will then be carried out for the first time. Please also note the information in Section 5.4.1.

5.3.3 Aligning the telescopic aerial

The number and quality of broadcast stations depends on the reception conditions at the location of the device. Excellent reception can be achieved with the telescopic aerial.

- > Align the telescopic aerial and extend it to its full length.

 Precise alignment of the telescopic aerial is important, especially in the fringe areas of DAB+ reception. The position of the nearest radio mast can be quickly found on the Internet by going to www.digitalradio.de, for example.

 Start the first scan at a window facing the radio mast.

 DAB+ reception may be restricted in bad weather.

 Do not touch the telescopic aerial when receiving a station. This can impede reception and lead to sound dropouts.

5.3.4 Using headphones

Damage to hearing!

Do not listen to the radio at high volume with headphones. Doing so can cause permanent hearing damage. Turn the radio volume down to a low volume before using headphones.



Only use headphones with a 3.5 mm stereo jack plug.

- > Insert the headphone jack into the **headphone socket** on the side of the device. Sound is then played exclusively via the headphones and the speaker is switched to mute.
- > If you would like to use the speakers again, unplug the headphones from the headphone jack on the device.



If you want to set the volume to maximum, the message **[Warning! Loud Volume! OK?]** appears shortly before the maximum volume is reached. Confirm the message by pressing the **OK** button. You can then adjust the volume to the maximum possible level. The setting is stored until the device is next switched off/on.

5.4 General device functions

5.4.1 Switching the device on

- > To ensure good DAB+/FM (VHF) reception, please fully remove the aerial located on the reverse of the device. Please also note Section 5.3.3 when doing so.
- > First prepare the **DIGITRADIO 1** for operation as described in Sections 5.3.1 and 5.3.2.
- > Press the **On/Standby** button on the top of the device to switch the **DIGITRADIO 1** on.



After switching the device on for the first time, you must set the **[language]**. To do so, use the ◀ or ▶ buttons to select one of the available languages and confirm the selection by pressing the **OK** button. The device then automatically runs a full scan in DAB mode. The display information shows the progress during the scan, plus the number of digital radio stations found. The first DAB+ station is played after the scan has finished.

5.4.2 Switching the device off

When using the mains:

- > Briefly press the **On/Standby** button to switch the device to standby mode. The message **[Standby]** appears briefly in the display. The date and time are shown in the display. You can adjust the display brightness in standby mode as described in Section 9.2.
- > Holding down the **On/Standby** button puts the device into power saving mode and the display is blank. The message **[Power off]** appears briefly in the display.

 The battery continues to be charged during standby or power saving mode.

In battery mode:

- > In battery mode, the device is always switched off by pressing the **On/Standby** button. The message **[Power off]** appears briefly in the display. There is no time or date display in this case.

 Standby mode is not available in battery mode.

5.4.3 Switching between DAB+ and FM mode

- > Use the **DAB/FM** button to switch between **DAB+** (Digital Radio) and **FM** (VHF).

5.4.4 Setting the volume

- > Set the volume using the **Volume +/-** buttons. The set volume is displayed via a bar diagram. Please also note Section 5.3.4 on operation with headphones attached.

5.4.5 Display

Depending on the function or option selected, the following information is shown in **Display**:

Station name,
frequency, menu
name

Display, menu
options, volume

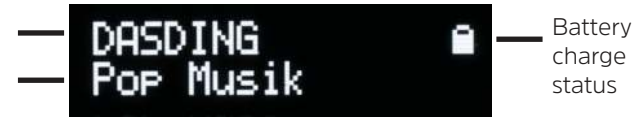

5.4.6 Accessing the display

- > Press the **MENU** button and use the ◀ or ▶ buttons to select the **[Display]** submenu. Then press the **OK** button. Use the ◀, ▶ and **OK** buttons to select a display option. You have the option of displaying the following information:

In **DAB+** mode (selected function is marked with a “*“):

[Scrolling text] (running text containing additional information that may be provided by the broadcaster), **[Signal strength]**, **[Programme type]**, **[Ensemble]**, **[Frequency]**, **[Signal quality]**, **[Bit rate and codec]**, **[Time]** and **[Date]**.

In **FM/VHF** mode (selected function is marked with a “*“):



[Radio text] (where broadcast), **[Programme type]** (PTY), **[PS]** (Programme service name, station name or frequency), **[Audio information]**, **[Time]** and **[Date]**.

- > Press the **MENU** button to exit the setting and return to the play view.

6 Menu operation

You can access all the functions and settings for the **DIGITRADIO 1** via the menu. The **MENU**, ◀, ▶ and **OK** buttons are used for menu navigation.

The menu is split into submenus, each of which contains various menu items or functions that can be activated depending on the mode (DAB+ or FM). Simply press the **MENU** button briefly to open the menu. To switch to the submenus, first press the ◀ or ▶ buttons to display a submenu and then press the **OK** button to access the submenu. An asterisk (*) marks the current selection.

-  Closing the menu: Press the **MENU** button several times (depending on which submenu you are in) until the current radio station is displayed again.
-  Settings are only saved if the **OK** button has been pressed. If the **MENU** button is pressed instead, the settings are not accepted and saved (the **MENU** button takes on the function of a “Back” button here).
-  **Functions** and the **buttons** to be pressed are shown in **bold** in the operating manual. Displays are in **[square brackets]**.



Some text descriptions (e.g. menu items, broadcaster information) may be too long to appear in the display. These will then be shown as scrolling text after a few moments.

7 The DAB+ (digital radio) function

7. What is DAB+?

DAB+ is a new digital format that delivers crystal-clear sound with no background noise. In contrast to traditional analogue radio stations, DAB+ can be used to broadcast multiple stations on one and the same frequency. These are called ensembles or multiplexes. An ensemble consists of the radio station and several service components or data services that are broadcast by the radio stations. You can find out more at www.digitalradio.de or www.digitalradio.ch, for example.

7.1. Data compression

Digital radio exploits aspects of human hearing for data compression. The human ear does not detect sounds that are below a certain minimum volume. Data below the absolute threshold of hearing can therefore be filtered out. This is possible because the digital data stream also saves the relative volume of each unit of information to other units. At a specific threshold, the quieter parts of a sound signal are blocked out by the louder parts. All the sound information below the threshold of hearing

in a piece of music can be filtered out of the signal being broadcast. This leads to a reduction of data in the data stream to be transmitted, with no detectable sound difference for the listener (HE AAC v2 - process for enhancing the DAB+ encoding process).

7.1.2 Audio stream

With digital radio, audio streams are continuous data streams that contain MPEG-1 Audio Layer II frames and represent acoustic information. They are used to broadcast normal radio programmes, which you can listen to on the receiver. Digital radio not only provides radio with excellent sound quality, but additional information as well. The information may be about the current programme or something else (e.g. news, weather, traffic and tips).





7.2 DAB+ (digital radio) reception

> Press the **DAB+/FM** button until **[DAB]** is shown in the display.



If DAB+ is being launched for the first time, a full station scan will take place. When the scan has finished, the first station in alphanumeric order will be played.



7.2.1 Carrying out a full scan

-  The automatic **Full Scan** scans all DAB+ Band III channels and thus finds every station being broadcast in the reception range.
-  When the scan has finished, the first station in alphanumeric order will be played.
- > To carry out a full scan, open the menu by pressing the **MENU** button and use the ◀, ▶ and **OK** buttons to select **[Full Scan]**.
- > **[Scanning...]** appears in the display.
-  During the scan, a progress bar and the number of stations found are displayed.
-  If no stations are found, check the telescopic aerial and change the location of the device if necessary (Sections 5.3.3 / 3.2.1).

7.2.2 Selecting a station

- > To select a **DAB+** station, press the ◀ or ▶ buttons and confirm the station selection with **OK**.

7.2.3 Storing DAB+ stations in a storage location

-  The programme memory can store up to 20 stations in the DAB+ range.
- > First select the station you want (see Section 7.2.2).
- > To save this station to a storage location, **hold** the **FAV** button down while the station is playing. Then use the ◀ and ▶ buttons to select a station storage location (1 - 20). Press the **OK** button to save it.
- > Repeat the process to save more stations.
-  The station stored in **FAV storage location 1** can also be accessed via the **direct selection button**.

7.2.4 Accessing DAB+ stations in a storage location

- > To access a station that you have already saved in the FAV memory, **briefly** press the **FAV** button and use the ◀ and ▶ buttons to select a station storage location (1 - 20). Press the **OK** button to play the station.
-  If no station has been saved to the selected storage location, **[(none)]** appears in the display.

7.2.5 Overwriting/deleting a stored station location

> Simply save a new station to a favourites storage location as described.

 If factory settings are applied, all storage locations will be deleted.

7.2.6 Signal strength

> Briefly press the **MENU** button and use the ◀ or ▶ buttons to select the **[Display]** entry, then press **OK**.

> Use the ◀ or ▶ buttons to select the **[Signal Strength]** entry, then press **OK**.

> Exit the menu by pressing **MENU** several times.

> The signal strength is shown in the display via a bar diagram.

 Stations with a signal strength below the necessary minimum signal strength are not broadcasting a sufficiently strong signal. Align the telescopic aerial as described in Section 5.3.3 if necessary.

7.2.7 Manual settings

This menu item is used for checking the channels and can be used for aligning the aerial.

> Briefly press the **MENU** button and use the ◀ or ▶ buttons to select the **[Manual Settings]** entry, then press **OK**.

> Use the ◀ or ▶ and **OK** buttons to select a channel (5A to 13F). Its signal strength will then be shown in the display. If a DAB+ station is received on a channel, the station's ensemble name is displayed. The aerial can then be aligned for maximum signal strength.

 Stations with a signal strength below the necessary minimum signal strength are not broadcasting a sufficiently strong signal. Align the telescopic aerial as described in Section 5.3.3 if necessary.

7.2.8 Volume adjustment (DRC)

The volume adjustment menu item is used to set the compression rate, which equalises dynamic fluctuations and the associated volume variations.

- > Press the **MENU** button and use the ◀ or ▶ buttons to select the **[Volume Adjustment]** submenu.
- > Press the **OK** button.
- > Use ◀ or ▶ to select the compression rate:
 - DRC high** - High compression
 - DRC low** - Low compression
 - DRC off** - Compression deactivated.
- > Confirm by pressing the **OK** button.

7.2.9 Deleting inactive stations

This menu item is used for removing old stations that can no longer be received from the list of stations.





- > Press the **MENU** button and use the ◀ or ▶ buttons to select the **[Delete Inactive Station]** submenu.
- > Press the **OK** button.

The **[Clear]** query checks whether the inactive station should be deleted.

- > Use ◀ or ▶ to select **[Yes]** and confirm by pressing the **OK** button.

8 FM (VHF) operation

8.1 Switching to FM radio mode

- > Press the **DAB/FM** button to switch to **FM** mode.
- > **[FM]** appears in the display.
-  When first switched on, the frequency is set to 87.5 MHz.
-  If you have already set or saved a station, the radio plays the last station set.
-  The station name appears with RDS stations.
-  Align the aerial to improve reception (Section 5.3.3).

8.2 FM (VHF) reception with RDS information

RDS is a process for transmitting additional information via FM stations. Broadcasters with RDS send their station name or programme type, for example. This appears in the display. The device can display **RT** (radio text), **PS** (programme service or station name) and **PTY** (programme type) RDS information.

8.3 Automatic station scan

- > Hold down the ◀ or ▶ buttons for some time (2 to 3 sec.), to automatically scan for the next station with a sufficiently strong signal.
- > Alternatively you can also press the **OK** button.

 If a FM station with a sufficiently strong signal is found, the scan stops and the station is played. If an RDS station is being received, the station name and radio text (where available) appear.

 Please use the manual station scan to search for stations with weaker signals.

8.4 Manual station scan

- > Press the ◀ or ▶ buttons multiple times to set the station or frequency you want.

 The display shows the frequency in increments of 0.05 MHz.

8.5 Scan settings

The sensitivity of the scan can be set in this menu item.

- > Press the **MENU** button and use the ◀ or ▶ buttons to select the **[Scan Settings]** entry, then press **OK**.
- > Select whether the scan should only stop at stations with a strong signal **[Strong Stations Only]** or at all stations (including ones with weak signals) **[All Stations]**.

 With the **All Stations** setting, the automatic scan stops every time an available station is found. This can lead to weak stations with background noise being played. During commissioning and when applying the factory settings, the **[All Stations]** menu item is set by default.

8.6 Audio settings

- > Press the **MENU** button and use the ◀ or ▶ buttons to select the **[Audio Settings]** submenu.
- > Press the **OK** button.
- > In the event of weak FM reception, use ◀ or ▶ to select the **[Stereo Possible]** or **[Mono Only]** entry to play in stereo (only available via headphones) or in mono only.
- > Confirm by pressing the **OK** button.

8.7 Storing FM stations in a storage location

-  The programme memory can store up to 20 stations in the FM/VHF range.
- > First set the station frequency you want (Sections 8.3, 8.4).
- > To save this station to a storage location, **hold** the **FAV** button down while the station is playing. Then use the ◀ and ▶ buttons to select a station storage location (1 - 20). Press the **OK** button to save it.
- > Repeat the process to save more stations.



The station stored in **FAV storage location 1** can also be accessed via the **direct selection button**.

8.8 Accessing FM stations in a storage location

- > To access a station that you have already saved in the FAV memory, briefly press the **FAV** button and use the ◀ and ▶ buttons to select a station storage location (1 - 20). Press the **OK** button to play the station.
-  If no station has been saved to the selected storage location, **[(none)]** appears in the display.

8.9 Overwriting/deleting a stored station location

- > Simply save a new station to the relevant storage location as described.
-  If factory settings are applied, all storage locations will be deleted.

9 System settings

All the settings described in this section apply equally to DAB+ and FM mode.

9.1 Setting the time and date

9.1.1 Setting the time/date manually

Depending on the time update setting (Section 9.1.2), you will need to set the time and date manually.

- > Press the **MENU** button and use the ◀ or ▶ buttons to select the **[Time]** submenu.
- > Press the **OK** button.
- > Use the ◀ or ▶ buttons to select the [Set Time/Date] entry and press **OK**.
- > The first numbers for the time flash (hours); these can be changed using the ◀ or ▶ buttons.



The ▶ button increases the value, and the ◀ button reduces the value.

- > Press the **OK** button to accept the setting.

- > The next numbers for the time then flash (minutes); these can also be changed as described above.
- > After each setting, press the **OK** button to move on to the next setting.
- > Proceed with setting the date as described above.
- > Once all the settings have been carried out and the **OK** button has been pressed for the last time, **[Time Saved]** appears in the display.

9.1.2 Updating the time

In this submenu you can specify whether the time should update automatically via DAB+ or FM (VHF) or you want to enter it manually (Section 9.1.1).

- > Press the **MENU** button and use the ◀ or ▶ buttons to select the **[Time]** submenu.
- > Press the **OK** button.
- > Use the ◀ or ▶ buttons to select the **[Time Updates]** entry, then press **OK**.

- > Use the ◀ or ▶ and **OK** buttons to select the following options:

[All Sources] (updates via DAB+ and FM)

[Update via DAB] (updates via DAB+ only)

[Update via FM] (updates via FM only)

[No Updates] (Date/time must be entered manually, see Section 9.1.1.)

9.1.3 Setting the time format

In the **Set 12/24 Hrs submenu**, you can enable the 12 or 24 hour format.

- > Press the **MENU** button and use the ◀ or ▶ buttons to select the **[Time]** entry.

- > Press the **OK** button.

- > Use the ◀ or ▶ buttons to select the **[Set 12/24 Hrs]** entry and press **OK**.

- > Use the ◀ or ▶ buttons to select one of the following options:

[Set 24 Hrs]

[Set 12 Hrs]

- > Press the **OK** button to accept the setting.

9.1.4 Setting the date format

In the **Set Date Format** submenu, you can specify the date display format.

- > Press the **MENU** button and use the ◀ or ▶ buttons to select the **[Time]** submenu.

- > Press the **OK** button.

- > Use the ◀ or ▶ buttons to select the **[Set Date Format]** entry, then press **OK**.

- > Use the ◀ or ▶ buttons to select one of the following options:

[DD-MM-YYYY] (day, month, year)

[MM-DD-YYYY] (month, day, year)

- > Press the **OK** button to accept the setting.

9.2 Display brightness

You can set the display brightness for both operation and standby (only available if the radio is connected to the mains).

- > To do so, press the **MENU** button and use the ◀ or ▶ buttons to select the **[Brightness]** entry.
- > Press the **OK** button.
- > Use the ◀ or ▶ buttons and then press the **OK** button to select one of the following functions:

[Operation] controls the brightness in normal operating mode. Here you can select from among the **[High]**, **[Medium]** and **[Low]** brightness levels. Use the ◀ or ▶ buttons to select a brightness level and press the **OK** button to save this. The setting applies to both mains and battery operation.

[Standby] controls the brightness in standby mode (only applicable when the radio is connected to the mains). Here you can select from among the **[High]**, **[Medium]** and **[Low]** brightness levels. Use the ◀ or ▶ buttons to select a brightness level and press the **OK** button to save this.

[Auto Dim]: if the **[On]** option has been selected, this automatically dims the display to the **Low** brightness level if the radio has not been used for 10 seconds. If the **[Off]** option has been selected, the display is permanently illuminated at the brightness level selected under the **[Operation]** function. Press the **OK** button to save the setting.



For **battery operation**, only the **Operation** and **Auto Dim** settings are applicable. **Standby mode** (date and time appear in the display when switched off) is only available if the device is connected to the mains.

9.3 Language

- > Press the **MENU** button and use the ◀ or ▶ buttons to select the **[Language]** submenu.
- > Press the **OK** button.
- > Use the ◀ or ▶ buttons to select one of the available languages and confirm the selection by pressing the **OK** button.

9.4 Factory settings

When you change the location of the device, e.g. if you move house, it is possible that the stored stations can no longer be received. By resetting to the **factory settings**, you can delete all the stored stations in this way and then run a new station scan.

- > Press the **MENU** button and use the ◀ or ▶ buttons to select the **[Factory Settings]** entry. Press the **OK** button.
- > To apply the factory settings, use the ◀ or ▶ buttons to select the **[Yes]** entry, then press the **OK** buttons.



All previously stored stations and settings will be deleted. The device will now be in the status it was in when supplied.

- > **[Restarting...]** now appears in the display and the device will start with the language selection (**[Language]**). Use the ◀ or ▶ buttons to select one of the available languages and confirm the selection by pressing the **OK** button. The device then automatically runs a full scan in DAB mode. The display information shows the progress during the scan, plus the number of digital radio stations found. The first DAB+ station is played after the scan has finished.

9.5 Software version

You can review the currently installed software version under Software Version.

- > Press the **MENU** button and use the ◀ or ▶ buttons to select the **[Software Version]** entry.
- > Press the **OK** button. The current software version is displayed.

10 Cleaning



To prevent the risk of electric shock, you should not clean the device with a wet cloth or under running water. Disconnect from the mains and switch the device off before cleaning!



Abrasive sponges, abrasive powders and solvents such as alcohol or petrol may not be used.



None of the following substances may be used: salt water, insecticides, solvents containing chlorine or acid (ammonium chloride).



Clean the housing with a soft cloth dampened with water. Do not use spirits, thinners etc.; you could damage the surface of the device.



Only clean the display with a soft cotton cloth. If necessary, use a cotton cloth with a small amount of non-alkaline, thinned soap solution, based on water or alcohol.



Rub the cotton cloth gently over the surface.

11 Eliminating malfunctions

If the device is not functioning as intended, run a check using the following table.

Symptom	Possible cause/remedy
Device cannot be switched on.	The device is not receiving power. Connect the mains adapter properly to the socket and the device. Charge the battery.
There is no sound.	Increase the volume.
The display cannot be switched on.	Disconnect the device from the mains/remove the battery and resupply the device with power.
Poor reception via DAB+/FM.	Extend the aerial fully. Change the position of the aerial or of the DIGITRADIO 1 .
Device cannot be operated.	Disconnect the device from the mains/remove the battery and resupply the device with power.

If the malfunction cannot be eliminated even after carrying the checks described, please contact the Technical Hotline.

12 Technical data / Manufacturer's notes

Subject to technical changes and errors.

Reception modes	DAB/DAB+, FM
Power supply	AC input: 100-240V, 50/60Hz / DC output: 5V, 1A
Battery	3.7V/1050mAh Li-Ion, charging current max. 500mA Battery lifetime up to 10 hours (speaker at medium volume).
Frequencies	FM: 87.5-108MHz DAB/DAB+: 174-240MHz
Display	OLED
Power consumption	when operating max. 6W (with mains adapter and battery charging) when operating typically: 1W (50% volume, no battery charging) Standby: < 0.4W Power off: < 0.3W Battery-operated power off: < 0.3mW
Audio output performance	1W RMS
Weight	272g
Dimensions (W x H x D)	15.6cm x 9.2cm x 3.34cm

13 Notes

Mode d'emploi

DIGITRADIO 1

Radio DAB+/FM portable



TechniSat

1 Illustration

1.1 Vue avant et de côté

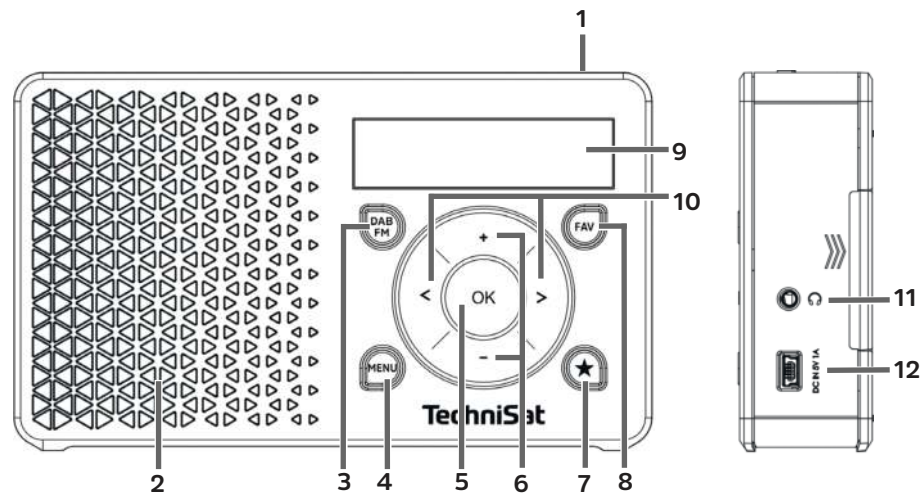

- 1 **Marche/veille** (en haut)
- 2 **Haut-parleur** (mono)
- 3 **DAB/FM** Touche de changement de mode
- 4 **MENU** pour afficher le menu
- 5 **OK** Touche de confirmation
- 6 **Volume +/-** Touches (élevé/bas)
- 7 **Touche de sélection directe**
- 8 Touche **FAV**
- 9 **Écran**
- 10 **◀/▶** Touches de sélection
- 11 **Prise casque** (jack 3,5 mm)
- 12 **Prise USB DC-IN** pour l'alimentation électrique externe

1.2 Vue de dos

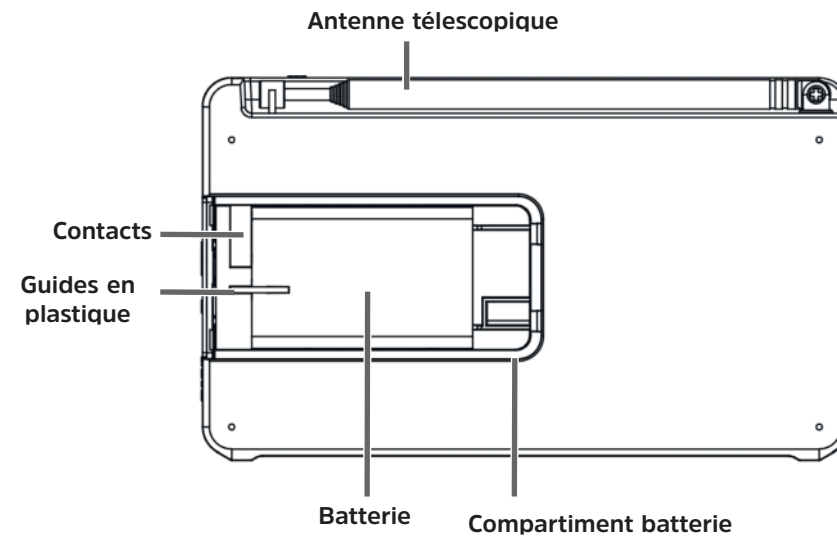

2 Table des matières

1	Illustrations	63
1.1	Vue avant et de côté	63
1.2	Vue de dos	65
2	Table des matières	66
3	Avant-propos	69
3.1	Groupe cible de ce mode d'emploi	69
3.1.1	Utilisation conforme	70
3.2	Consignes importantes	70
3.2.1	Sécurité	71
3.2.2	Mise au rebut	76
3.2.3	Mentions légales	80
3.2.4	Instructions d'entretien	82
4	Installation de l'appareil	83
5	Description de la DIGITRADIO 1	86
5.1	Contenu de la livraison	86
5.2	Caractéristiques spécifiques de la DIGITRADIO 1	86
5.3	Préparer la DIGITRADIO 1 au fonctionnement	87

5.3.1	Mise en place de la batterie	87
5.3.2	Branchement du bloc d'alimentation	89
5.3.3	Orientation de l'antenne télescopique	90
5.3.4	Utilisation du casque	91
5.4	Fonctions générales de l'appareil	92
5.4.1	Mise en marche de l'appareil	92
5.4.2	Mise à l'arrêt de l'appareil	93
5.4.3	Commutation du mode DAB+/FM	94
5.4.4	Réglage du volume	94
5.4.5	Écran	94
5.4.6	Ouverture de l'affichage à l'écran	95
6	Commande du menu	96
7	La fonction DAB+ (radiodiffusion numérique)	97
7.1	Qu'est ce que DAB+	97
7.1.1	Compression des données	97
7.1.2	Audio Stream	98
7.2	Entrée DAB+ (radiodiffusion numérique)	98
7.2.1	Effectuer une recherche complète	99
7.2.2	Choisir une station	99
7.2.3	Mémoriser une station DAB+ sur un emplacement mémoire	100
7.2.4	Accéder à une station DAB+ à partir d'un emplacement mémoire	100

7.2.5	Écraser/supprimer un programme mémorisé	101
7.2.6	Puissance du signal	101
7.2.7	Réglage manuel	102
7.2.8	Adaptation du volume (DRC)	102
7.2.9	Supprimer les stations inactives	103
8	Mode FM	104
8.1	Mise en marche de la radio FM	104
8.2	Réception FM avec informations RDS	105
8.3	Recherche automatique des stations	105
8.4	Recherche manuelle des stations	106
8.5	Réglage de la recherche	106
8.6	Réglage audio	107
8.7	Mémoriser une station FM sur un emplacement mémoire	107
8.8	Accéder à une station FM à partir d'un emplacement mémoire	108
8.9	Écraser/supprimer un programme mémorisé	108
9	Réglages système	109
9.1	Réglages de l'heure et de la date	109
9.1.1	Réglage manuel heure/date	109
9.1.2	Actualisation de l'heure	110
9.1.3	Réglage du format de l'heure	111
9.1.4	Réglage du format de la date	112

9.2	Luminosité de l'écran	113
9.3	Langue	114
9.4	Réglages d'usine	115
9.5	Version SW	116
10	Nettoyage	116
11	Dépannage	118
12	Données techniques / consignes du fabricant	119
13	Notes	120

3 Avant-propos

Ce mode d'emploi vous aide à utiliser votre poste de radio, ci-après nommé DIGITRADIO ou appareil, de manière sûre et conforme à sa destination.

3.1 Groupe cible de ce mode d'emploi

Ce mode d'emploi s'adresse à toutes les personnes, qui installent, utilisent, nettoient ou mettent l'appareil au rebut.

3.1.1 Utilisation conforme

L'appareil est conçu pour la réception de stations de radio DAB+/FM. L'appareil est conçu pour une utilisation privée et ne convient pas à une utilisation commerciale.

3.2 Consignes importantes

Veillez observer les indications ci-dessous afin de réduire tout risque au niveau de la sécurité, d'éviter toute détérioration de l'appareil, ainsi que pour apporter une contribution à la protection de l'environnement.



Lisez attentivement l'ensemble des consignes de sécurité et conservez-les pour toute question ultérieure. Respectez toujours l'ensemble des avertissements et consignes de ce mode d'emploi, ainsi que ceux au dos de l'appareil.

 Attention - Désigne une indication importante à lire attentivement, afin d'éviter toute perturbation de l'appareil, toute perte/mauvaise utilisation de données ou tout fonctionnement indésirable.

 Astuce - désigne une indication relative à la fonction présentée, ainsi qu'une autre fonction liée et éventuellement à respecter, avec ses références dans le manuel.

3.2.1 Sécurité

Pour votre sécurité, vous devez lire attentivement les consignes de sécurité avant de mettre votre **DIGITRADIO 1** en service. Le fabricant décline toute responsabilité pour les dommages résultant d'une utilisation inappropriée de l'appareil et du non-respect des dispositions de sécurité.

-  N'ouvrez jamais l'appareil !
Tout contact avec des pièces conductrices de tension peut entraîner la mort !
-  Les interventions éventuellement nécessaires doivent être uniquement effectuées par du personnel qualifié.
-  Cet appareil doit uniquement être utilisé dans des régions à climat tempéré.



-  Lors d'un transport prolongé dans le froid et d'un passage dans des locaux chauffés, ne pas le mettre en marche immédiatement ; attendre l'équilibrage des températures.

⚠ N'exposez pas l'appareil à des gouttes d'eau ou des éclaboussures. Si de l'eau pénètre dans l'appareil, arrêtez-le et contactez l'assistance technique.

⚠ N'exposez pas l'appareil à des sources de chaleur qui peuvent échauffer l'appareil en plus de son utilisation normale.



⚠ En cas d'orage, il est conseillé de débrancher l'appareil de la prise de courant. Une surtension peut endommager l'appareil.

⚠ Si l'appareil semble défectueux, s'il produit des odeurs ou des fumées, s'il présente des dysfonctionnements importants, si le boîtier est endommagé, arrêtez immédiatement l'appareil et contactez l'assistance technique.

⚠ L'appareil doit être uniquement branché avec le bloc d'alimentation à une tension secteur de 100 V-240 V~, 50/60 Hz.

⚠ N'essayez jamais d'utiliser l'appareil avec une autre tension.

⚠ Le bloc d'alimentation doit uniquement être branché une fois l'installation terminée.

⚠ Si le bloc d'alimentation est défectueux, ou si l'appareil présente des dommages, il ne faut alors pas le mettre en marche.

⚠ Lors du débranchement du bloc d'alimentation hors de la prise secteur, tirez sur la fiche et non pas sur le câble.







⚠ Ne mettez pas l'appareil en marche à proximité d'une baignoire, de piscines ou de projections d'eau.

⚠ N'essayez jamais de réparer vous-même un appareil défectueux. Adressez-vous toujours à un de nos centres de service après-vente.







⚠ Les corps étrangers tels que des aiguilles, pièces de monnaie etc. ne doivent en aucun cas tomber à l'intérieur de l'appareil. Les contacts de branchement ne doivent pas entrer en contact avec des objets métalliques ou avec les doigts, sous peine de provoquer des courts-circuits.

⚠ Aucune flamme nue, p. ex. des bougies allumées, ne doit être placée sur l'appareil.

⚠ Ne laissez jamais les enfants utiliser cet appareil sans surveillance.

-  L'appareil demeure également branché au réseau électrique à l'état éteint/en veille. Débranchez la fiche de la prise de courant si vous n'utilisez pas l'appareil pendant une longue période. Tirez seulement sur la fiche et pas sur le câble.
-  N'écoutez pas la musique ou la radio à plein volume. Cela peut entraîner des lésions auditives permanentes.
-  Cet appareil n'est pas destiné à être utilisé par des personnes (y compris les enfants) dont les capacités physiques, sensorielles ou mentales sont limitées ou manquant d'expérience et/ou de connaissances, sauf si elles sont surveillées par une personne responsable de leur sécurité ou si elles ont reçu les instructions nécessaires à l'utilisation de l'appareil.
-  Les enfants doivent être surveillés afin de s'assurer qu'ils ne jouent pas avec l'appareil.
-  Il est interdit d'entreprendre des transformations sur l'appareil.
-  Les appareils ou les accessoires endommagés ne doivent plus être utilisés.

Manipulation des batteries

-  Veillez à ce que les batteries ne tombent pas entre les mains des enfants. Les enfants pourraient les mettre dans leur bouche et les avaler, ce qui peut entraîner de graves problèmes de santé. Dans ce cas, contactez immédiatement un médecin ! Conservez de ce fait les batteries hors de portée des enfants en bas âge.
-  Utilisez l'appareil uniquement avec la batterie homologuée pour cet appareil.
-  Les piles normales ne doivent pas être rechargées. Les batteries ne doivent pas être réactivées avec d'autres moyens, ni être démontées, chauffées ou jetées au feu (risque d'explosion !).
-  Nettoyez les contacts de la batterie et les contacts de l'appareil avant la mise en place.
-  Il y a un risque d'explosion si la batterie n'est pas mise correctement en place !
-  Ne remplacez les batteries que par des batteries de type correct portant le bon numéro de modèle.
-  Attention ! N'exposez pas les batteries à des conditions extrêmes.

 Ne les placez pas sur des radiateurs et ne les exposez pas au rayonnement direct du soleil !

 Les batteries ayant fui ou endommagées peuvent causer des brûlures en cas de contact avec la peau. Dans ce cas, utilisez des gants de protection adaptés. Nettoyez le compartiment à piles avec un chiffon sec.

 Si l'appareil n'est pas utilisé pendant une longue période, retirez la batterie.

3.2.2 Mise au rebut

L'emballage de votre appareil est exclusivement composé de matériaux recyclables. Merci de les réalimenter dans le circuit du tri sélectif. En fin de vie, ce produit ne doit pas être jeté avec les ordures ménagères ordinaires, mais ramené à un point de collecte pour le recyclage des appareils électriques et électroniques.

Le symbole  figurant sur le produit, dans le manuel d'utilisation ou sur l'emballage l'indique. Les matériaux peuvent être recyclés conformément à leur marquage. Le recyclage, la réutilisation des matériaux et toute autre forme de réutilisation des appareils usagés contribuent de manière importante à la protection de notre environnement.



Veillez contacter votre municipalité pour connaître le lieu de mise au rebut adapté. Veillez à ce que les piles/batteries vides ainsi que les déchets électroniques ne soient pas jetés avec les ordures ménagères, mais qu'ils soient éliminés de façon adaptée (reprise par les détaillants spécialisés, déchets dangereux).



Les piles/batteries peuvent contenir des substances toxiques nocives pour la santé et l'environnement. Les piles/batteries sont soumises à la directive européenne 2006/66/CE. Celles-ci ne doivent pas être éliminées avec les déchets ménagers ordinaires.



Consignes pour la mise au rebut

Mise au rebut de l'emballage :

Votre nouvel appareil a été protégé par son emballage lors de son expédition. Tous les matériaux utilisés sont écologiques et recyclables. Veuillez apporter votre contribution et mettre l'emballage au rebut en respectant l'environnement. Informez-vous auprès de votre revendeur ou des services communaux de collecte des déchets au sujet des points de collecte actuels.



Risque d'étouffement ! Ne laissez pas l'emballage et ses composants à portée des enfants. Risque d'étouffement dû aux films et aux autres matériaux d'emballage.

Mise au rebut de l'appareil :

les appareils usagés ne sont pas des déchets sans aucune valeur. Grâce à la mise au rebut respectueuse de l'environnement, les matières premières précieuses peuvent être récupérées. Renseignez-vous auprès des services administratifs de votre ville ou de votre commune pour connaître les possibilités d'une mise au rebut de votre appareil conforme et respectueuse de l'environnement. Avant de mettre l'appareil au rebut, les piles/batteries doivent être retirées.



Cet appareil est marqué conformément à la directive 2012/19/UE concernant les appareils usagés électriques et électroniques. 



En fin de vie, ce produit ne doit pas être jeté avec les ordures ménagères ordinaires, mais ramené à un point de collecte pour le recyclage des appareils électriques et électroniques. C'est ce qu'indique le symbole figurant sur le produit, la notice d'utilisation ou l'emballage. Les matériaux peuvent être recyclés conformément à leur marquage. Le recyclage, la réutilisation des matériaux et toute autre forme de réutilisation des appareils usagés contribuent de manière importante à la protection de notre environnement.



Consigne importante relative à la mise au rebut de piles/batteries : Les piles/batteries peuvent contenir des substances toxiques nocives pour l'environnement. Mettez absolument les piles/batteries au rebut conformément aux dispositions légales en vigueur. Ne jetez jamais les piles/batteries avec les déchets ménagers ordinaires. Vous pouvez mettre les piles/batteries gratuitement au rebut auprès de votre revendeur ou aux points de collecte spéciaux.

3.2.3 Mentions légales



Par la présente, TechniSat déclare que le type d'installation radio **DIGITRADIO 1** est conforme à la directive 2014/53/UE. Le texte intégral de la déclaration de conformité est disponible à l'adresse Internet suivante :

https://www.technisat.com/de_DE/Konformitaetserklaerung/352-687/?productID=11473



La société TechniSat ne peut être tenue pour responsable des dommages causés au produit dans le cas d'influences extérieures, d'une usure, d'une utilisation inappropriée, d'une réparation non autorisée, de modifications ou d'accidents.



Sous réserve de modifications et d'erreurs typographiques. Actualisation 03/17. Toutes copies et reproductions sont soumises à l'autorisation de l'éditeur. Vous pouvez télécharger une version actuelle du manuel au format PDF dans la zone de téléchargement du site Internet TechniSat sur www.technisat.de.



DIGITRADIO 1 et **TechniSat** sont des marques déposées de :

TechniSat Digital GmbH

TechniPark
Julius-Saxler-Straße 3
D-54550 Daun/Eifel
Germany
www.technisat.de



EN

FR

IT

NL

NW

DK

PL

CZ

SK

3.2.4 Instructions d'entretien



La qualité de ce produit est contrôlée et garantie pendant la période de garantie légale de 24 mois à compter de la date d'achat. Veuillez conserver la facture comme preuve d'achat. Veuillez vous adresser au revendeur du produit pour toute demande de garantie.



Remarque !

Notre assistance technique téléphonique est disponible pour toute question et information, ou en cas de problème avec l'appareil :

Du lundi au vendredi de 8h00 à 20h00 au tél. :
+49 03925/9220 1800.



Dans le cas d'un éventuel retour nécessaire de l'appareil, veuillez utiliser exclusivement l'adresse suivante :

TechniSat Digital GmbH
Service-Center
Nordstr. 4a
39418 Staßfurt
Germany

Le nom des sociétés, institutions ou marques citées sont des marques ou des marques déposées de leurs propriétaires respectifs.

4 Installation de l'appareil

> Posez l'appareil sur une surface solide, sûre et horizontale. Assurez une circulation d'air suffisante.



Attention ! :

- > N'installez pas l'appareil sur des surfaces souples telles que des tapis, couvertures ou à proximité de rideaux et de tentures, sous peine d'obstruer les orifices de ventilation. La circulation nécessaire de l'air en serait alors interrompue. Cela risque d'entraîner un incendie de l'appareil.
- > N'installez pas l'appareil à proximité d'une source de chaleur comme un radiateur. Évitez les rayons directs du soleil et les endroits avec énormément de poussière.
- > L'emplacement ne doit pas se situer dans des locaux où règne une forte humidité de l'air, par ex. dans la cuisine ou un sauna, la condensation risquant d'entraîner la détérioration de l'appareil. L'appareil est prévu pour une utilisation dans un environnement sec à climat tempéré et ne doit pas être exposé à des gouttes ou projections d'eau.

- > Tenez compte du fait que les pieds de l'appareil risquent de laisser des traces colorées sur certaines surfaces de meubles. Utilisez une protection entre vos meubles et l'appareil.
- > Tenez la **DIGITRADIO 1** éloignée d'appareils produisant des champs magnétiques puissants.
- > Ne posez pas d'objets lourds sur l'appareil.
- > Si vous faites passer l'appareil d'un environnement froid à un environnement chaud, de l'humidité peut se former à l'intérieur de l'appareil. Dans ce cas, patientez env. une heure avant de le mettre en marche.
- > Placez le câble secteur de manière à ce que personne ne puisse trébucher dessus.
- > Assurez-vous que le câble secteur ou le bloc d'alimentation soit toujours facilement accessible, de manière à pouvoir débrancher l'appareil rapidement de l'alimentation électrique !
- > La prise de courant doit se situer le plus près possible de l'appareil.
- > Introduisez entièrement la fiche dans la prise de courant.
- > Utilisez une prise secteur adaptée facilement accessible et évitez d'utiliser des multiprises !

- > Ne saisissez pas la fiche avec les mains mouillées, risque de décharge électrique !
- > En cas de pannes ou de formation de fumée et d'odeur en provenance du boîtier, débranchez immédiatement la fiche de la prise de courant !
- > Lorsque l'appareil ne doit pas être utilisé pendant une période prolongée, par ex. avant de partir en voyage, débranchez la fiche.
- > Si l'appareil ne doit pas être utilisé pendant une longue période, retirez la batterie.
- > Un volume trop élevé, en particulier avec le casque, peut entraîner des lésions auditives.

5 Description de la DIGITRADIO 1

5.1 Contenu de la livraison

Avant la mise en service, veuillez contrôler si le contenu de la livraison est au complet.

- 1 x DIGITRADIO 1
- 1 x batterie
- 1 x bloc d'alimentation
- 1 x câble USB
- 1 x mode d'emploi

5.2 Caractéristiques spécifiques de la DIGITRADIO 1

La DIGITRADIO 1 se compose d'un récepteur DAB+/FM doté des fonctions suivantes :

- Vous pouvez mémoriser jusqu'à 20 stations DAB+ et 20 stations FM.
- La radio capte sur les fréquences **FM 87,5–108 MHz** (analogiques) et **DAB+ 174,9–239,2 MHz** (numériques).
- L'appareil est doté d'un affichage de l'heure et de la date.
- Touche de sélection directe.
- Batterie rechargeable.

5.3 Préparer la DIGITRADIO 1 au fonctionnement

5.3.1 Mise en place de la batterie

- > Ouvrez le **compartiment de la batterie** au dos de l'appareil en appuyant sur le couvercle du compartiment en direction de la flèche placée sur le côté. Retirez ensuite le couvercle.
- > Positionnez la batterie de la DIGITRADIO 1 en respectant l'orientation des contacts dorés les uns avec les autres. Pour cela, glissez-la sous le guide en plastique dans le compartiment de la batterie.



La batterie de la DIGITRADIO 1 peut également être achetée individuellement dans le commerce.

- > Placez le couvercle du compartiment de la batterie sur le compartiment (1) et fermez-le jusqu'à ce qu'il s'enclenche de manière audible (2).

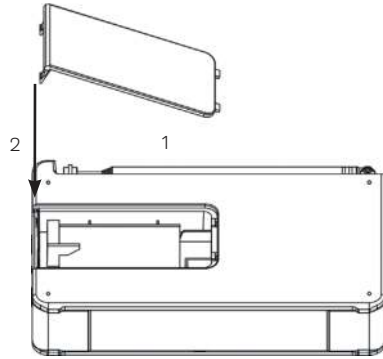

- i** La batterie est rechargée dès que l'appareil est branché au réseau électrique. L'état de chargement s'affiche à l'écran avec une icône de batterie.
- i** Remplacez une batterie s'épuisant à temps ou rechargez-la.

5.3.2 Branchement du bloc d'alimentation

- > Branchez pour cela le câble USB fourni avec le bloc d'alimentation et enfichez la **fiche mini USB** dans la prise marquée **DC-IN** sur le côté de la [DIGITRADIO 1](#). Branchez ensuite le bloc d'alimentation au réseau électrique.

- ⚠** Assurez-vous que la tension de fonctionnement du bloc d'alimentation corresponde à la tension réseau locale avant de le brancher dans la prise de courant murale.
- i** Suite au premier branchement réseau, « **TechniSat Digitalradio** » apparaît à l'écran. Vous pouvez ensuite choisir la langue d'utilisation. Pour cela, sélectionnez à l'aide des touches ◀ ou ▶ l'une des langues disponibles et confirmez la sélection en appuyant sur la touche **OK**. Une première recherche de stations est alors effectuée via DAB+. Observez ici aussi la consigne donnée au point 5.4.1.

5.3.3 Orientation de l'antenne télescopique

Le nombre et la qualité des stations reçues dépendent des conditions de réception à l'endroit où est placé l'appareil. L'antenne télescopique permet d'obtenir une excellente réception.

> Orientez l'antenne télescopique et déployez-la.

 L'orientation exacte de l'antenne télescopique est souvent importante, en particulier dans les zones de réception périphériques DAB+. Sur Internet, par exemple sur « www.digitalradio.de », il est possible de trouver rapidement la situation du pylône émetteur le plus proche.

 Lancez la première recherche près d'une fenêtre en direction du pylône émetteur.

 Par mauvais temps, la réception DAB+ peut être limitée.

 Ne touchez pas l'antenne télescopique durant la lecture d'une station. Cela pourrait entraîner des problèmes de réception et des pannes de son.

5.3.4 Utilisation du casque

Lésions auditives !

N'écoutez pas la radio à plein volume avec un casque. Cela peut entraîner des lésions auditives permanentes. Avant l'utilisation du casque, réglez le volume de l'appareil sur le volume minimal.

 Utilisez uniquement un casque avec une prise jack de 3,5 mm.

> Branchez la fiche du casque dans la **prise casque** placée sur le côté de l'appareil. L'émission du son se fait maintenant exclusivement dans le casque, le haut-parleur est en sourdine.

> Si vous souhaitez écouter à nouveau en passant par le haut-parleur, débranchez la fiche du casque de la prise casque de l'appareil.

 Si vous souhaitez régler le volume maximum, le message **[Attention ! Volume élevé ! OK ?]** apparaît brièvement avant d'atteindre le volume maximum possible. Validez le message en appuyant sur la touche **OK**. Vous pouvez ensuite régler le volume sur la valeur maximale possible. Le réglage est mémorisé jusqu'à la prochaine mise en marche/à l'arrêt de l'appareil.

5.4 Fonctions générales de l'appareil

5.4.1 Mise en marche de l'appareil

- > Pour garantir une bonne réception DAB+/FM, déployez entièrement l'antenne située au dos de l'appareil. Reportez-vous pour cela aussi au point 5.3.3.
- > Préparez d'abord la **DIGITRADIO 1** au fonctionnement comme décrit aux points 5.3.1 et 5.3.2.
- > En appuyant sur la touche **Marche/veille** sur le dessus de l'appareil, vous allumez la **DIGITRADIO 1**.



À la première mise en marche, vous devez d'abord déterminer la **[Langue]**. Pour cela, sélectionnez à l'aide des touches ◀ ou ▶ l'une des langues disponibles et confirmez la sélection en appuyant sur la touche **OK**. L'appareil effectue ensuite automatiquement une recherche complète en mode DAB. Durant la recherche l'écran affiche la progression, ainsi que le nombre de stations de radio numériques trouvées. Une fois la recherche de stations terminée, la première station DAB+ est diffusée.

5.4.2 Mise à l'arrêt de l'appareil

En fonctionnement réseau :

- > En appuyant brièvement sur la touche **Marche/veille** vous pouvez mettre l'appareil en mode veille. L'indication **[Veille]** apparaît brièvement à l'écran. La date et l'heure s'affichent à l'écran. Vous pouvez modifier la luminosité de l'écran en mode veille comme décrit au point 9.2.
- > En maintenant la touche **Marche/veille** enfoncée, l'appareil passe en mode économie d'énergie et l'affichage à l'écran disparaît. L'indication **[Power off]** apparaît brièvement à l'écran :



La batterie se recharge également en veille ou en mode économie d'énergie.

En mode batterie :

- > En mode batterie, l'appareil peut être éteint en appuyant sur la touche **Marche/veille**. L'indication **[Power off]** apparaît brièvement à l'écran : Il n'y a ici pas d'affichage de la date ni de l'heure.



En mode batterie, le mode veille n'est pas disponible.

5.4.3 Commutation du mode DAB+/FM

- > La touche **DAB/FM** permet de passer du mode **DAB+** (radiodiffusion numérique) au mode **FM** et inversement.

5.4.4 Réglage du volume

- > Réglez le volume à l'aide des touches **Volume +/-**. Le volume réglé s'affiche à l'écran sous la forme d'un diagramme à barres. Observez également le point 5.3.4 pour un fonctionnement avec un casque branché.

5.4.5 Écran

Selon la fonction ou l'option choisie, les informations suivantes s'affichent à l'écran :

Nom de la station,
fréquence, nom
du menu

Affichages écran,
options menu,
volume

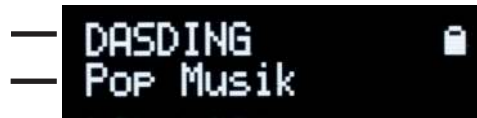

État de
chargement de
la batterie

5.4.6 Ouverture de l'affichage à l'écran

- > Appuyez sur la touche **MENU** et sélectionnez à l'aide des touches ◀ ou ▶ le sous-menu **[Écran]**. Appuyez ensuite sur la touche **OK**. À l'aide des touches ◀, ▶ et **OK**, sélectionnez une option d'affichage. Vous avez le choix entre l'affichage des informations suivantes :

en mode **DAB+** (la fonction sélectionnée est marquée d'un « * ») :

[Défilement de texte] (défilement de texte avec des informations supplémentaires, que les stations mettent dans certains cas à disposition), **[Puissance du signal]**, **[Type de programme]**, **[Ensemble]**, **[Fréquence]**, **[Qualité du signal]**, **[Débit binaire et codec]**, **[Heure]** et **[Date]**.



en mode **DM** (la fonction sélectionnée est marquée d'un « * ») :

[Texte radio] (si diffusé), **[Type de programme]** (PTY), **[Ps]** (Programm Service Name ou nom de la station ou fréquence), **[Informations audio]**, **[Heure]** et **[Date]**.

- > Appuyez sur la touche **MENU**, pour quitter à nouveau le réglage et revenir à la vue lecture.

6 Commande du menu

Le menu vous permet d'accéder à toutes les fonctions et tous les réglages de la **DIGITRADIO 1**. La navigation dans le menu se fait avec les touches **MENU**, **◀**, **▶** et **OK**. Le menu est divisé en sous-menus et comporte, en fonction du type de mode (DAB+ ou FM) différents points de menu ou fonctions activables. Pour ouvrir le menu, il suffit d'appuyer brièvement sur la touche **MENU**. Pour naviguer parmi les sous-menus, appuyez d'abord sur la touche **◀** ou **▶**, pour afficher un sous-menu, puis sur la touche **OK**, pour afficher le sous-menu. Un astérisque (*) marque le choix actuel.

-  Refermer le menu : Appuyez plusieurs fois sur la touche **MENU** (en fonction du sous-menu dans lequel vous vous trouvez), jusqu'à ce que la station de radio actuelle s'affiche à nouveau.
-  Les réglages sont enregistrés en appuyant sur la touche **OK**. Si vous appuyez sur la touche **MENU**, les réglages ne sont pas enregistrés (la touche **MENU** joue ici le rôle d'une touche «Retour »).
-  **Les Fonctions** et **Touches** à activer sont représentées en **gras** dans ce mode d'emploi. Affichages écran entre **[crochets]**.

-  Quelques affichages de texte (par ex. entrées de menu, informations sur les stations) sont éventuellement trop longues pour un affichage à l'écran. Elles s'affichent alors au bout d'un court moment sous forme de texte défilant.

7 La fonction DAB+ (radiodiffusion numérique)

7.1 Qu'est ce que DAB+

DAB* est un nouveau format numérique, qui permet d'écouter un son cristallin sans aucun grésillement. À la différence des stations de radio analogiques usuelles, plusieurs stations sont diffusées sur une même fréquence avec DAB+. Cela s'appelle ensemble ou multiplex. Un ensemble est composé de la station de radio ainsi que de plusieurs composants de service ou services de données, qui sont diffusés individuellement par les stations de radio. Plus d'informations sur www.digitalradio.de ou www.digitalradio.ch.

7.1.1 Compression des données

Digital Radio exploite de ce fait les effets de l'audition humaine. L'oreille humaine ne perçoit pas les tonalités inférieures à un certain volume minimal. Les données qui se trouvent dans ce que l'on appelle un seuil d'audition de repos ne peuvent donc pas être filtrées. Ceci est possible, puisque dans un flux de données numériques concernant chaque unité d'information, le volume relatif correspondant avec

d'autres unités est également Dans un signal sonore, les parties les plus silencieuses sont couvertes par les plus fortes à partir d'une certaine valeur limite. Toutes les informations sonores d'un morceau de musique, situées en-dessous de ce que l'on appelle le seuil d'écoute, peuvent être filtrées du signal à transmettre. Ceci entraîne une réduction des données du flux de données à transmettre, sans différence sonore perceptible pour l'auditeur (méthode HE AAC v2 - en tant que méthode de codage complémentaire pour DAB+).

7.1.2 Audio Stream





Les streams audio de la Digital Radio sont des flux de données continus, qui contiennent des MPEG 1 Audio Layer 2 Frames et illustrent ainsi les informations acoustiques. Cela permet la diffusion de programmes radios usuels et l'écoute par le récepteur. La radiodiffusion numérique ne vous fournit pas uniquement une radio avec une excellente qualité de son, mais également des informations supplémentaires. Ces dernières peuvent concerner le programme en cours ou être totalement autonomes (par ex. informations, temps, circulation, conseils).

7.2 Entrée DAB+ (radiodiffusion numérique)

> Appuyez sur les touches **DAB+/FM** jusqu'à ce que **[DAB]** s'affiche à l'écran.

 Lorsque DAB+ est démarré pour la première fois, une recherche de stations complète est effectuée. Une fois la recherche terminée, la première station en ordre alphanumérique est diffusée.



7.2.1 Effectuer une recherche complète

-  La recherche automatique **Recherche complète** scanne tous les canaux DAB+ Band III - et trouve ainsi toutes les stations diffusées dans la zone de réception.
-  Une fois la recherche terminée, la première station en ordre alphanumérique est diffusée.
- > Afin d'effectuer une recherche complète, ouvrez le menu en appuyant sur la touche **MENU** et sélectionnez à l'aide des touches ◀, ▶ et **OK** le point de menu **[Recherche complète]**.
- > **[Recherche...]** s'affiche à l'écran.
-  Durant la recherche, des barres de progression ainsi que le nombre de stations trouvées s'affichent.
-  Si aucune station n'est trouvée, contrôlez l'antenne télescopique et modifiez si nécessaire l'emplacement de l'appareil (points 5.3.3 / 3.2.1).

7.2.2 Choisir une station

- > Pour sélectionner une station **DAB+** appuyez sur la touche ◀ ou ▶ et confirmez la sélection de la station avec **OK**.

7.2.3 Mémoriser une station DAB+ sur un emplacement mémoire

-  La mémoire de programmes peut mémoriser jusqu'à 20 stations dans la plage DAB+.
- > Commencez par sélectionner la station souhaitée (voir point 7.2.2).
 - > Pour mémoriser cette station sur un emplacement mémoire, **maintenez** la touche **FAV** enfoncée durant la diffusion. À l'aide des touches ◀, ▶ sélectionnez ensuite un emplacement mémoire (1...20). Appuyez sur la touche **OK** pour mémoriser.
 - > Pour mémoriser d'autres stations, répétez cette opération.
-  La station enregistrée sur **l'emplacement mémoire FAV 1** peut également être choisie avec la **touche de sélection directe**.

7.2.4 Accéder à une station DAB+ à partir d'un emplacement mémoire

- > Pour accéder à une station mémorisée précédemment dans la mémoire FAV, appuyez **brièvement** sur la touche **FAV** et sélectionnez à l'aide des touches ◀, ▶ un emplacement mémoire (1...20). Appuyez sur la touche **OK** pour la diffusion de la station.
-  Si aucune station n'est mémorisée sur cet emplacement mémoire, **[(vide)]** s'affiche alors à l'écran.

7.2.5 Écraser/supprimer un programme mémorisé

- > Mémorisez comme décrit une nouvelle station sur un emplacement mémoire de votre choix.
-  Lors de l'affichage des réglages d'usine, tous les emplacements mémoire sont supprimés.

7.2.6 Puissance du signal

- > Appuyez brièvement sur la touche **MENU** et à l'aide de la touche ◀ ou ▶, sélectionnez l'entrée **[Écran]** et appuyez sur la touche **OK**.
 - > À l'aide de la touche ◀ ou ▶, sélectionnez l'entrée **[Puissance du signal]** et appuyez sur la touche **OK**.
 - > Quittez le menu en appuyant plusieurs fois sur la touche **MENU**.
 - > La puissance du signal s'affiche à l'écran sous la forme d'un diagramme à barres.
-  Les stations dont la puissance de signal se situe en-dessous de la puissance de signal minimale n'émettent pas un signal suffisant. Orientez l'antenne télescopique si nécessaire comme décrit au point 5.3.3.

7.2.7 Réglage manuel

Ce point de menu sert à contrôler les canaux de réception et peut servir à l'orientation de l'antenne.

- > Appuyez brièvement sur la touche **MENU** et à l'aide de la touche ◀ ou ▶, sélectionnez l'entrée **[Réglage manuel]** et appuyez sur la touche **OK**.
- > À l'aide de la touche ◀ ou ▶ et **OK**, sélectionnez un canal (5A à 13F). La puissance du signal s'affiche maintenant à l'écran. Si une station DAB+ est réceptionnée sur un canal, le nom de l'ensemble de la station s'affiche. L'antenne peut maintenant être orientée sur la puissance de signal maximale.



Les stations dont la puissance de signal se situe en-dessous de la puissance de signal minimale n'émettent pas un signal suffisant. Orientez l'antenne télescopique si nécessaire comme décrit au point 5.3.3.

7.2.8 Adaptation du volume (DRC)

Le point de menu Adaptation du volume permet de régler le taux de compression, qui compense les oscillations dynamiques et les variations de volume afférentes.

- > Appuyez sur la touche **MENU** et sélectionnez à l'aide des touches ◀ ou ▶ l'entrée **[Adaptation du volume]**.
- > Appuyez sur la touche **OK**.
- > À l'aide de ◀ ou ▶, sélectionnez le taux de compression :
 - DRC élevé** - Compression élevée
 - DRC bas** - Compression basse
 - DRC arrêt** - Compression désactivée.
- > Confirmez en appuyant sur la touche **OK**.

7.2.9 Supprimer les stations inactives

Ce point de menu sert à supprimer de la liste de stations des stations anciennes qui ne peuvent plus être captées.





- > Appuyez sur la touche **MENU** et sélectionnez à l'aide des touches ◀ ou ▶ l'entrée **[Supprimer les stations inactives]**.
- > Appuyez sur la touche **OK**.

La requête **[Vider]**, apparaît pour savoir si les stations inactives doivent être supprimées.

- > À l'aide de ◀ ou ▶, sélectionnez l'entrée **[Oui]** et confirmez en appuyant sur la touche **OK**.

8 Mode FM



8.1 Mise en marche de la radio FM

- > En appuyant sur la touche **DAB/FM**, vous passez en mode **FM**.
- > **[FM]** s'affiche à l'écran.
-  Lors de la première activation, la fréquence 87,5 MHz est réglée.
-  Si vous avez déjà réglé ou mémorisé une station, la radio diffuse la dernière station réglée.
-  Le nom de la station s'affiche pour les stations RDS.
-  Afin d'améliorer la réception, orientez l'antenne télescopique (point 5.3.3).

8.2 Réception FM avec informations RDS

RDS est une méthode de transmission d'informations supplémentaires par émetteur FM. Les diffuseurs avec RDS émettent par exemple leur nom de la station ou le type de programme. Ce dernier s'affiche à l'écran. L'appareil peut afficher les informations RDS **RT** (texte radio), **PS** (nom de la station), **PTY** (type de programme).

8.3 Recherche automatique des stations

- > Maintenez les touches ◀ ou ▶ plus longtemps enfoncées (2 à 3 secondes) pour rechercher automatiquement la prochaine station émettant un signal suffisant.
- > Une alternative consiste à appuyer sur la touche **OK**.
-  Lorsqu'une station FM au signal suffisamment puissant est trouvée, la recherche s'arrête et la station est diffusée. Si une station RDS est captée, le nom de la station s'affiche, accompagnée le cas échéant du texte radio.
-  Pour régler des stations plus faibles, veuillez utiliser la recherche manuelle de stations.

8.4 Recherche manuelle des stations

- > Appuyez plusieurs fois brièvement sur les touches ◀ ou ▶, pour régler la station ou la fréquence souhaitée.

 L'écran affiche la fréquence par pas de 0,05 MHz.

8.5 Réglage de la recherche

La sensibilité de la recherche peut être réglée dans ce point de menu.

- > Appuyez brièvement sur la touche **MENU** et à l'aide de la touche ◀ ou ▶, sélectionnez l'entrée **[Recherche-Réglage]** et appuyez sur la touche **OK**.
- > Sélectionnez si la recherche doit s'arrêter uniquement sur les stations puissantes **[Uniquement stations puissantes]** ou sur toutes les stations (même les plus faibles) **[Toutes les stations]**.

 Avec le réglage **Toutes les stations**, la recherche automatique s'arrête sur chaque station disponible. Cela peut entraîner la diffusion de stations faibles avec un grésillement. Pour la première mise en service et suite à la réalisation des réglages d'usine, le point de menu **[Toutes les stations]** est pré-réglé.

8.6 Réglage audio

- > Appuyez sur la touche **MENU** et sélectionnez à l'aide des touches ◀ ou ▶ l'entrée **[Réglage audio]**.
- > Appuyez sur la touche **OK**.
- > À l'aide de ◀ ou de ▶, sélectionnez l'entrée **[Stéréo possible]** ou **[Uniquement mono]**, pour la diffusion en stéréo (uniquement disponible avec le casque) ou en son mono pour une réception FM plus faible.
- > Confirmez en appuyant sur la touche **OK**.

8.7 Mémoriser une station FM sur un emplacement mémoire

-  La mémoire de programmes peut mémoriser jusqu'à 20 stations dans la plage FM.
- > Commencez par régler la fréquence de station souhaitée (points 8.3, 8.4).
 - > Pour mémoriser cette station sur un emplacement mémoire, **maintenez** la touche **FAV** enfoncée durant la diffusion. À l'aide des touches ◀, ▶ sélectionnez ensuite un emplacement mémoire (1...20). Appuyez sur la touche **OK** pour mémoriser.
 - > Pour mémoriser d'autres stations, répétez cette opération.



La station enregistrée sur l'**emplacement mémoire FAV 1** peut également être choisie avec la **touche de sélection directe**.

8.8 Accéder à une station FM à partir d'un emplacement mémoire

- > Pour accéder à nouveau à une station mémorisée précédemment dans la mémoire FAV, appuyez brièvement sur la touche **FAV** et sélectionnez à l'aide des touches ◀, ▶ un emplacement mémoire (1...20). Appuyez sur la touche **OK** pour la diffusion de la station.



Si vous n'avez mémorisé aucune station sur l'emplacement mémoire sélectionné, **[(vide)]** s'affiche alors à l'écran.

8.9 Écraser/supprimer un programme mémorisé

- > Mémorisez simplement comme décrit une nouvelle station sur l'emplacement mémoire correspondant.



Lors de l'affichage des réglages d'usine, tous les emplacements mémoire sont supprimés.

9 Réglages système

Tous les réglages expliqués sous ce point sont valables à la fois en DAB+ et en fonctionnement FM.

9.1 Réglages de l'heure et de la date

9.1.1 Réglage manuel heure/date

En fonction de l'actualisation de l'heure (point 9.1.2), vous devez régler l'heure et la date manuellement.

- > Appuyez sur la touche **MENU** et sélectionnez à l'aide des touches ◀ ou ▶ l'entrée **[Heure]**.
- > Appuyez sur la touche **OK**.
- > À l'aide de la touche ◀ ou ▶, sélectionnez l'entrée [Réglage heure/date] et appuyez sur la touche **OK**.
- > Les premiers chiffres de l'heure (heures) clignotent et peuvent être modifiés avec les touches ◀ ou ▶.



La touche ▶ augmente la valeur, la touche ◀ réduit la valeur.

- > Appuyez sur la touche **OK** pour enregistrer le réglage.

- > Les chiffres suivants (minutes) de l'heure clignotent ensuite et peuvent également être modifiés comme décrit précédemment.
- > Après chaque nouveau réglage, appuyez sur la touche **OK**, pour accéder à l'étape suivante.
- > Procédez comme décrit précédemment pour le réglage de la date.
- > Une fois tous les réglages effectués, et la touche **OK** enfoncée, **[Heure enregistrée]** apparaît à l'écran.

9.1.2 Actualisation de l'heure

Ce sous-menu vous permet de définir si l'actualisation de l'heure doit avoir lieu automatiquement via DAB+ ou FM ou si vous souhaitez l'effectuer manuellement (point 9.1.1).

- > Appuyez sur la touche **MENU** et sélectionnez à l'aide des touches ◀ ou ▶ l'entrée **[Heure]**.
- > Appuyez sur la touche **OK**.
- > À l'aide de la touche ◀ ou ▶, sélectionnez l'entrée **[Actualisation de l'heure]** et appuyez sur la touche **OK**.

- > À l'aide de la touche ◀ ou ▶ et **OK**, sélectionnez les options suivantes :
 - [Toutes les sources]** (actualisation via DAB+ et FM))
 - [Mise à jour de DAB]** (actualisation uniquement via DAB+)
 - [Mise à jour de FM]** (actualisation uniquement via FM)
 - [Pas de mise à jour]** (L'heure/la date doit être saisie manuellement, voir le point 9.1.1.)

9.1.3 Réglage du format de l'heure

Dans le sous-menu **Réglage 12/24 heures** vous pouvez activer le format 12 ou 24 heures.

- > Appuyez sur la touche **MENU** et sélectionnez à l'aide des touches ◀ ou ▶ l'entrée **[Heure]**.
- > Appuyez sur la touche **OK**.
- > À l'aide de la touche ◀ ou ▶, sélectionnez l'entrée **[Réglage 12/24 h]** et appuyez sur la touche **OK**.
- > À l'aide de la touche ◀ ou ▶, sélectionnez les options suivantes :
 - [Réglage 24 heures]**
 - [Réglage 12 heures]**
- > Appuyez sur la touche **OK** pour enregistrer.

9.1.4 Réglage du format de la date

Dans le sous-menu **Régl. format date**, vous pouvez définir le format d'affichage de la date.

- > Appuyez sur la touche **MENU** et sélectionnez à l'aide des touches ◀ ou ▶ l'entrée **[Heure]**.
- > Appuyez sur la touche **OK**.
- > À l'aide de la touche ◀ ou ▶, sélectionnez l'entrée **[Régl. format date]** et appuyez sur la touche **OK**.
- > À l'aide de la touche ◀ ou ▶, sélectionnez les options suivantes :
 - [JJ-MM-AAAA]** (jour, mois, année)
 - [MM-JJ-AAAA]** (mois, jour, année)
- > Appuyez sur la touche **OK** pour enregistrer.

9.2 Luminosité de l'écran

Vous pouvez régler la luminosité de l'écran aussi bien pour le fonctionnement que pour la veille (uniquement disponible lorsque la radio est branchée au réseau électrique).

- > Appuyez pour cela sur la touche **MENU** et sélectionnez à l'aide des touches ◀ ou ▶ l'entrée **[Luminosité]**.
- > Appuyez sur la touche **OK**.
- > À l'aide des touches ◀ ou ▶ et en appuyant ensuite sur la touche **OK**, sélectionnez l'une des fonctions suivantes :

[Fonctionnement] règle la luminosité en mode normal allumé. Vous pouvez choisir ici entre les niveaux de luminosité **[Élevé]**, **[Moyen]** et **[Bas]**. À l'aide de la touche ◀ ou ▶, sélectionnez un niveau de luminosité et appuyez sur la touche **OK** pour l'enregistrer. Le réglage vaut à la fois en fonctionnement sur réseau et sur batterie.

[Veille] règle la luminosité en mode veille (uniquement pertinent si la radio est branchée au réseau électrique). Vous pouvez choisir ici entre les niveaux de luminosité **[Élevé]**, **[Moyen]** et **[Bas]**. À l'aide de la touche ◀ ou ▶, sélectionnez un niveau de luminosité et appuyez sur la touche **OK** pour l'enregistrer.

[Auto-Dimm] module automatiquement l'écran (uniquement avec l'option sélectionnée **[Marche]**) au bout de 10 secondes d'inactivité de la radio, sur la valeur de luminosité **Bas**. Si l'option **[Arrêt]** est sélectionnée, l'écran s'allume durablement dans la luminosité sélectionnée sous la fonction **[Fonctionnement]**. Appuyez sur la touche **OK** pour enregistrer un réglage.



Pour le **Fonctionnement sur batterie** seuls les réglages **Fonctionnement** et **Auto-Dimm** sont pertinents. Le **Mode veille** (date et heure s'affichent à l'écran suite à l'extinction) est uniquement disponible lorsque

9.3 Langue

- > Appuyez sur la touche **MENU** et sélectionnez à l'aide des touches ◀ ou ▶ l'entrée **[Langue]**.
- > Appuyez sur la touche **OK**.
- > Sélectionnez à l'aide des touches ◀ ou ▶ l'une des langues disponibles et confirmez la sélection en appuyant sur la touche **OK**.

9.4 Réglages d'usine

Si vous modifiez l'emplacement de l'appareil, par ex. lors d'un déménagement, les stations mémorisées ne seront éventuellement plus captées. La réinitialisation aux **Réglages d'usine** vous permet dans ce cas de supprimer toutes les stations mémorisées et de démarrer une nouvelle recherche de stations.

- > Appuyez sur la touche **MENU** et sélectionnez à l'aide des touches ◀ ou ▶ l'entrée **[Réglage d'usine]**. Appuyez sur la touche **OK**.
- > À l'aide de la touche ◀ ou ▶, sélectionnez l'entrée **[Oui]** pour exécuter le réglage d'usine et appuyez sur la touche **OK**.



L'ensemble des stations et réglages précédemment enregistrés est supprimé. L'appareil se trouve maintenant en état de livraison.

- > **[Redémarrage...]** s'affiche à l'écran et l'appareil démarre par la sélection de la langue **[Langue]**. Sélectionnez à l'aide des touches ◀ ou ▶ l'une des langues disponibles et confirmez la sélection en appuyant sur la touche **OK**. L'appareil effectue ensuite automatiquement une recherche complète en mode DAB. Durant la recherche l'écran affiche la progression, ainsi que le nombre de stations de radio numériques trouvées. Une fois la recherche de stations terminée, la première station DAB+ est diffusée.



9.5 Version SW

Sous version SW, vous pouvez interroger la version du logiciel actuellement installée.

- > Appuyez sur la touche **MENU** et sélectionnez à l'aide des touches ◀ ou ▶ l'entrée **[Version SW]**.
- > Appuyez sur la touche **OK**. La version actuelle du logiciel s'affiche.

10 Nettoyage

- ⚠ Afin d'éviter le risque de décharge électrique, vous ne devez pas nettoyer l'appareil avec un chiffon humide ni sous l'eau courante. Avant le nettoyage, débranchez la fiche secteur et mettez l'appareil hors service !
- ⚠ Vous ne devez pas utiliser de tampons à récurer, de poudre à récurer et de dissolvants tels que de l'alcool ou de l'essence.
- ⚠ N'utilisez aucune des substances suivantes : eau salée, insecticides, dissolvant contenant du chlore ou de l'acide (chlorure d'ammonium).

-  Nettoyez le boîtier avec un chiffon souple imbibé d'eau. N'utilisez pas d'alcool à brûler, de diluants etc. ; vous risqueriez d'abîmer la surface de l'appareil.
-  Nettoyez l'écran uniquement avec un chiffon en coton. Utilisez le chiffon en coton si nécessaire avec de faibles quantités d'eau savonneuse diluée non alcaline à base d'eau ou d'alcool.
-  Frottez doucement la surface avec le chiffon en coton.

11 Dépannage

Si l'appareil ne fonctionne pas comme prévu, contrôlez-le à l'aide du tableau suivant.

Symptôme	Cause/solution possible
L'appareil ne s'allume pas.	L'appareil n'est pas alimenté en courant. Branchez le bloc d'alimentation correctement à la prise de courant et à l'appareil. Chargez la batterie.
Absence de son.	Montez le son.
L'écran ne s'allume pas.	Débranchez l'appareil du réseau électrique/retirez brièvement la batterie et alimentez à nouveau l'appareil en électricité.
La réception via DAB+/FM est mauvaise.	Déployez entièrement l'antenne. Modifiez la position de l'antenne ou de la DIGITRADIO 1 .
L'appareil ne peut être commandé.	Débranchez l'appareil du réseau électrique/retirez brièvement la batterie et alimentez à nouveau l'appareil en électricité.

Si vous ne pouvez pas éliminer le dysfonctionnement après les contrôles décrits, contactez alors l'assistance technique.

12 Données techniques / consignes du fabricant

Sous réserve de modifications techniques et d'erreurs.

Modes de réception	DAB/DAB+, FM
Alimentation électrique	Entrée CA : 100-240 V, 50/60 Hz / Sortie CC : 5 V, 1 A
Batterie	3,7 V/1 050 mAh Li-Ion, courant de charge max. 500 mA autonomie de la batterie jusqu'à 10 heures (haut-parleur, volume moyen).
Fréquences	FM : 87,5-108MHz DAB/DAB+ : 174-240 MHz
Écran	OLED
Consommation électrique	en fonctionnement max. 6 W (avec bloc d'alimentation et chargement de batterie) typique en fonctionnement : 1 W (50 % du volume, sans chargement de batterie) Veille : < 0,4W Power off : < 0,3 W Fonctionnement sur batterie Power off : < 0,3mW
Puissance de sortie audio	1 W RMS
Poids	272 g
Dimensions (lxhxp)	15,6 cm x 9,2 cm x 3,34 cm

Istruzioni per l'uso

DIGITRADIO 1

Radio DAB+/FM portatile



TechniSat

EN

FR

IT

NL

NW

DK

PL

CZ

SK

1 Figure

1.1 Vista anteriore e laterale

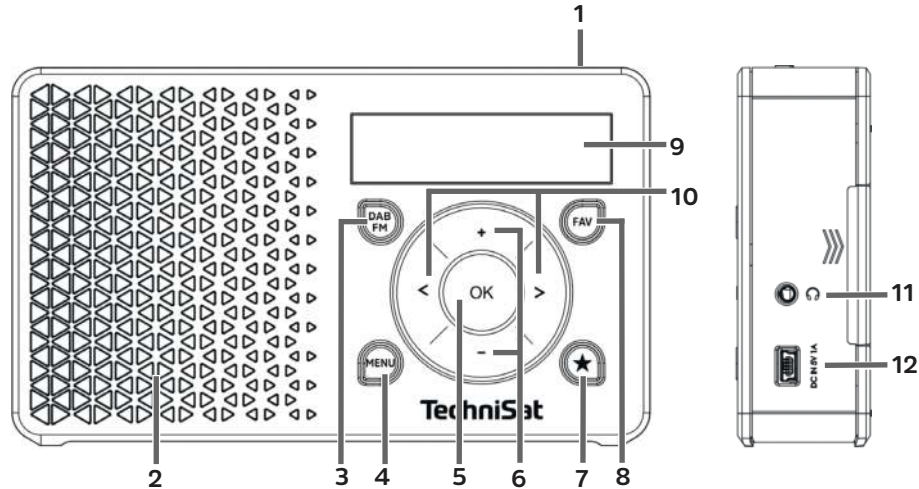

- 1 **On/Standby** (sopra)
- 2 **Altoparlanti** (mono)
- 3 **DAB/FM** Tasto per il cambio di modalità
- 4 **MENU** Per aprire il menu
- 5 **OK** Tasto di conferma
- 6 Tasti **Volume +/-** (aumenta/diminuisci)
- 7 **Tasto di selezione diretta**
- 8 **TasteFAV**
- 9 **Display**
- 10 **◀/▶** Tasti di selezione
- 11 **Presa cuffie** (connettore jack 3,5 mm)
- 12 **Presa DC-IN USB** per l'alimentazione esterna

1.2 Vista dall'interno

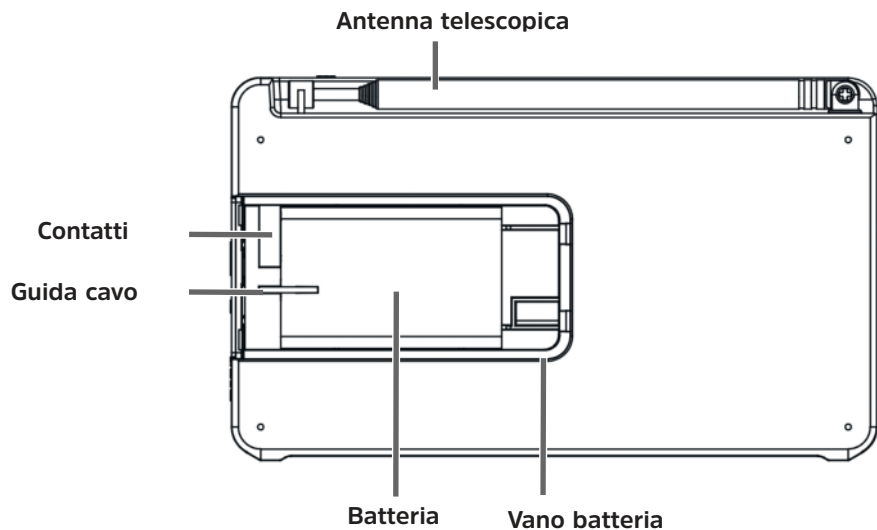

2 Indice

1	Figure	122
1.1	Vista anteriore e laterale	122
1.2	Vista dall'interno	124
2	Indice	125
3	Introduzione	128
3.1	Il gruppo di destinazione delle presenti istruzioni per l'uso.....	128
3.1.1	Uso conforme alle disposizioni	129
3.2	Avvertenze importanti	129
3.2.1	Sicurezza.....	130
3.2.2	Smaltimento.....	135
3.2.3	Avvertenze legali	139
3.2.4	Avvertenze di assistenza	141
4	Posizionamento dell'apparecchio	142
5	Descrizione della DIGITRADIO 1	145
5.1	Compreso nella consegna	145
5.2	Le funzionalità speciali di DIGITRADIO 1	145
5.3	Preparare DIGITRADIO 1 al funzionamento.....	146

5.3.1	Inserire la batteria	146
5.3.2	Collegare l'alimentatore	148
5.3.3	Impostare l'antenna telescopica	149
5.3.4	Utilizzare le cuffie	150
5.4	Funzioni generali dell'apparecchio	151
5.4.1	Accensione dell'apparecchio	151
5.4.2	Spegnimento dell'apparecchio	152
5.4.3	Cambio modalità DAB+/FM	133
5.4.4	Impostazione del volume	153
5.4.5	Display	153
5.4.6	Visualizzazione indicatori del display	154
6	Uso del menu	155
7	La funzione DAB+ (Digital Radio)	156
7.1	Cos'è il DAB+	156
7.1.1	Compressione dati	156
7.1.2	Stream audio	157
7.2	Ricezione DAB+ (Digital Radio)	157
7.2.1	Procedura di ricerca completa	158
7.2.2	Selezione dell'emittente	158
7.2.3	Salvataggio dell'emittente DAB+ su uno slot di memoria	159
7.2.4	Apertura dell'emittente DAB+ da uno slot di memoria	159

7.2.5	Sovrascrittura/Cancellazione di uno slot di memoria	160
7.2.6	Intensità del segnale	160
7.2.7	Impostazione manuale	161
7.2.8	Adattamento del volume (DRC)	161
7.2.9	Cancellazione emittenti inattive	162
8	Modalità FM	163
8.1	Accensione modalità radio FM	163
8.2	Ricezione FM con informazioni RDS	164
8.3	Ricerca automatica emittenti	164
8.4	Ricerca manuale emittenti	165
8.5	Impostazione procedura di ricerca	165
8.6	Impostazione audio	166
8.7	Salvataggio dell'emittente FM su uno slot di memoria	166
8.8	Apertura dell'emittente FM da uno slot di memoria	167
8.9	Sovrascrittura/Cancellazione di uno slot di memoria	167
9	Impostazioni di sistema	168
9.1	Impostazione di data e ora	168
9.1.1	Impostare manualmente data/ora	168
9.1.2	Aggiornamento dell'ora	169
9.1.3	Impostazione del formato dell'ora	170
9.1.4	Impostazione del formato della data	171

9.2	Luminosità del display	172
9.3	Lingua	173
9.4	Impostazione di fabbrica	174
9.5	Versione SW	175
10	Pulizia	175
11	Risoluzione di errori	177
12	Dati tecnici / Avvertenze del produttore	178
13	Note	179

3 Introduzione

Le presenti istruzioni per l'uso consentono all'utente di conoscere l'uso conforme e sicuro dell'apparecchio radio, di seguito denominato DIGITRADIO o apparecchio.

3.1 Il gruppo di destinazione delle presenti istruzioni per l'uso

Le istruzioni per l'uso sono rivolte a tutti coloro che collocano, utilizzano, puliscono o smaltiscono l'apparecchio.

3.1.1 Uso conforme alle disposizioni

L'apparecchio è stato sviluppato per la ricezione di trasmissioni radio DAB+/FM. L'apparecchio è concepito per l'uso privato e non è indicato per gli scopi commerciali.

3.2 Avvertenze importanti

Si prega di rispettare le avvertenze riportate di seguito per minimizzare qualsiasi rischio per la sicurezza, evitare danni all'apparecchio e per contribuire alla salvaguardia dell'ambiente.

Leggere tutte le avvertenze di sicurezza con attenzione e conservarle per una successiva consultazione. Seguire sempre tutte le note e le avvertenze delle presenti istruzioni per l'uso e sul retro dell'apparecchio.



Attenzione: indica un'avvertenza importante che deve essere rispettata per evitare difetti all'apparecchio, perdite/abuso di dati o un funzionamento indesiderato.



Suggerimento: indica un'avvertenza relativa alla funzione descritta e una funzione in relazione ad essa o da osservare con riferimento al corrispondente punto delle istruzioni.

3.2.1 Sicurezza

Per la propria sicurezza, leggere attentamente le norme di sicurezza prima di mettere in funzione **DIGITRADIO 1**. Il produttore declina ogni responsabilità per danni derivanti da un uso non conforme e dalla mancata osservanza delle norme di sicurezza.

 Non aprire mai l'apparecchio!
Il contatto con parti sotto tensione può essere mortale!

 Eventuali interventi che si rendano necessari devono essere eseguiti solo da personale specializzato.

 Mettere in funzione l'apparecchio solo ad un clima temperato.





 In caso di trasporto prolungato al freddo e di successivo passaggio ad ambienti caldi, non accendere immediatamente, bensì attendere la compensazione della temperatura.

 Non esporre l'apparecchio a gocce o spruzzi di acqua. Se nell'apparecchio entra acqua, spegnerlo e contattare l'assistenza.

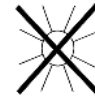
 Non esporre l'apparecchio a fonti di calore che possono riscaldare ulteriormente l'apparecchio rispetto all'uso normale.

















 Durante un temporale staccare l'apparecchio dalla presa. La sovratensione può danneggiare l'apparecchio.

 In caso di evidenti difetti all'apparecchio, produzione di rumori o fumo, notevoli malfunzionamenti, danneggiamenti all'alloggiamento, spegnere l'apparecchio e contattare l'assistenza.









 L'apparecchio può essere collegato ad una tensione di rete di 100V-240V~, 50/60 Hz con l'alimentatore.



 Non provare mai a mettere in funzione l'apparecchio con un'altra tensione.

-  L'alimentatore può essere collegato solo dopo aver terminato correttamente l'installazione.
-  Se l'alimentatore è difettoso o se l'apparecchio presenta altri danni, questo non può essere messo in funzione.
-  Quando si stacca l'alimentatore dalla presa, tirare dalla spina, non dal cavo.
-  Non mettere in funzione l'apparecchio nei pressi di vasche, piscine o spruzzi d'acqua.
-  Non provare mai a riparare autonomamente l'apparecchio difettoso. Rivolgersi sempre ai nostri centri di assistenza clienti.
-  All'interno dell'apparecchio non devono ricadere corpi estranei, ad es. chiodi, monete, ecc. Non toccare i contatti di collegamento con oggetti metallici o con le dita. Ne può conseguire un cortocircuito.
-  Non riporre fonti di accensione aperte, come candele accese, sull'apparecchio.
-  Non far utilizzare mai l'apparecchio a bambini senza supervisione.

-  L'apparecchio resta collegato alla rete elettrica anche in stato spento/standby. Tirare la spina dalla presa, se non si utilizza l'apparecchio per un periodo di tempo prolungato. Tirare solo dalla spina, non dal cavo.
-  Non ascoltare la musica o la radio a volume elevato. Ciò può causare danni permanenti all'udito.
-  Questo apparecchio non è pensato per essere utilizzato da persone (compresi i bambini) con capacità fisiche, sensoriali o intellettuali limitate o assenza di esperienza e/o conoscenze, tranne nei casi in cui queste non sono supervisionate da una persona responsabile della loro sicurezza o hanno ricevuto istruzioni su come utilizzare l'apparecchio.
-  I bambini devono essere supervisionati al fine di garantire che non giochino con l'apparecchio.
-  È vietato apportare modifiche all'apparecchio.
-  Gli apparecchi danneggiati o gli accessori danneggiati non possono più essere utilizzati.

Uso con batterie

-  Verificare che le batterie non siano maneggiate da bambini. I bambini possono portare alla bocca le batterie e ingerirle. Ciò può causare gravi danni alla loro salute. In questo caso contattare immediatamente un medico! Pertanto conservare le batterie fuori dalla portata dei bambini.
-  L'apparecchio può essere messo in funzione solo con la batteria conforme a questo apparecchio.
-  Le normali batterie non possono essere caricate. Le batterie non devono essere riattivate con altri mezzi, smontate, riscaldate o gettate in fiamme aperte (pericolo di esplosione!).
-  Pulire i contatti della batterie e dell'apparecchio prima dell'inserimento.
-  In caso di inserimento errato della batteria vi è un pericolo di esplosione!
-  Sostituire le batterie solo con batterie del tipo corretto e del numero di modello corretto
-  Attenzione! Non esporre le batterie in condizioni estreme.
-  Non riporre su caloriferi, non esporre all'irradiazione solare diretta!

-  Le batterie che perdono o danneggiate possono causare irritazioni al contatto con la pelle. In questo caso utilizzare guanti protettivi adeguati. Pulire il vano batteria con un panno pulito.
-  Se non si utilizza l'apparecchio per un tempo prolungato, estrarre la batteria.

3.2.2 Smaltimento

La confezione dell'apparecchio è costituita esclusivamente da materiali riciclabili. Conferire pertanto la confezione nel "sistema duale", smistata opportunamente. Al termine del ciclo di vita questo prodotto non può essere smaltito con i normali rifiuti domestici, deve invece essere depositato in un centro di raccolta per il riciclaggio di apparecchi elettrici ed elettronici.

Il simbolo  sul prodotto, sulle istruzioni per l'uso o sulla confezione ne indica le modalità di smaltimento. I materiali devono essere riciclati in base al corrispondente simbolo.

Con il riciclaggio, il recupero dei materiali o altre forme di riciclaggio di apparecchi usati si contribuisce alla tutela dell'ambiente.



Rivolgersi alle autorità competenti per individuare il centro di smaltimento competente. Attenzione, le batterie esaurite e i rifiuti elettronici non devono essere gettati tra i rifiuti domestici, bensì vanno smaltiti secondo le normative (restituzione al rivenditore specializzato, rifiuti speciali).



Le batterie possono contenere sostanze tossiche che danneggiano la salute e l'ambiente. Le batterie sono soggette alla direttiva europea 2006/66/CE. Queste non possono essere smaltite con i normali rifiuti domestici.



Avvertenze di smaltimento:

Smaltimento dell'imballaggio:

il vostro nuovo apparecchio è protetto durante il tragitto con un imballaggio. Tutti i materiali impiegati sono ecocompatibili e riciclabili. Si prega di smaltire l'imballaggio nel rispetto dell'ambiente. Informarsi presso il rivenditore o l'ente comunale di smaltimento per le attuali modalità di smaltimento.



Pericolo di soffocamento! Non lasciare l'imballaggio e le relative parti dell'imballaggio ai bambini. Pericolo di soffocamento dovuto a pellicole e altri materiali d'imballaggio.

Smaltimento dell'apparecchio:

gli apparecchi obsoleti non sono rifiuti privi di valore. Mediante uno smaltimento ecocompatibile è possibile recuperare preziose materie prime. Informarsi presso l'amministrazione comunale sulle possibilità di smaltimento conforme ed ecocompatibile dell'apparecchio. Prima dello smaltimento rimuovere le batterie dall'apparecchio.



Il presente apparecchio è contrassegnato in conformità alla direttiva 2012/19/UE sulle apparecchiature elettriche ed elettroniche (RAEE). 



Al termine del ciclo di vita questo prodotto non può essere smaltito con i normali rifiuti domestici, deve invece essere depositato in un centro di raccolta per il riciclaggio di apparecchi elettrici ed elettronici. Il simbolo sul prodotto, sulle istruzioni per l'uso o sulla confezione ne indica le modalità di smaltimento. I materiali devono essere riciclati in base al corrispondente simbolo. Con il riciclaggio, il recupero dei materiali o altre forme di riciclaggio di apparecchi usati si contribuisce alla tutela dell'ambiente.



Avvertenza importante sullo smaltimento della batterie: le batterie possono contenere sostanze tossiche che danneggiano l'ambiente. Smaltire le batterie in base alle disposizioni di legge vigenti. Non gettare mai le batterie tra i rifiuti domestici. Le batterie usate possono essere consegnate gratuitamente al proprio rivenditore o presso i centri di smaltimento speciali.

3.2.3 Avvertenze legali



Con la presente TechniSat dichiara che il modello di impianto radio **DIGITRADIO 1** è conforme alla direttiva 2014/53/UE. Il testo completo della dichiarazione di conformità è disponibile al seguente indirizzo Internet:

https://www.technisat.com/de_DE/Konformitaetserklaerung/352-687/?productID=11473



TechniSat non è responsabile dei danni ai prodotti dovuti a influssi esterni, usura o maneggiamento non conforme, riparazione non autorizzata, modifiche o incidenti.



Salvo modifiche ed errori di stampa. Edizione 03/17.

Copia e riproduzione ammesse solo con il consenso dell'editore. La versione aggiornata delle istruzioni è disponibile in formato PDF nell'area di download del sito Internet TechniSat www.technisat.de.



DIGITRADIO 1 e TechniSat sono marchi registrati di:

TechniSat Digital GmbH

TechniPark
Julius-Saxler-Straße 3
D-54550 Daun/Eifel
Germany
www.technisat.de



3.2.4 Avvertenze di assistenza



Questo prodotto è di qualità certificata e coperto da garanzia legale di 24 mesi a partire dalla data di acquisto. Conservare la ricevuta di acquisto come prova di acquisto. In caso di richiesta di garanzia, rivolgersi al rivenditore del prodotto.



Avvertenza!

Per domande e informazioni o se si verifica un problema all'apparecchio, la nostra linea tecnica diretta è:

Lun. - Ven. 8:00 - 20:00 al numero:
03925/9220 1800.



Qualora fosse necessario spedire l'apparecchio, utilizzare esclusivamente il seguente indirizzo:

TechniSat Digital GmbH
Service-Center
Nordstr. 4a
39418 Staßfurt
Germany

I nomi delle aziende menzionate, le istituzioni o i marchi sono marchi commerciali o registrati del relativo proprietario.

4 Posizionamento dell'apparecchio

- > Posizionare l'apparecchio su una superficie solida, sicura e orizzontale. Provvedere ad una buona ventilazione.



Attenzione!

- > Non posizionare l'apparecchio su superfici morbide, come tappeti, coperte o nei pressi di tende e tappezzerie. Le aperture di ventilazione non possono essere coperte. La circolazione di aria necessaria può risultarne interrotta. Ciò può causare un incendio dell'apparecchio.
- > Non collocare l'apparecchio nei pressi di fonti di calore, come caloriferi. Evitare l'irradiazione diretta del sole e i luoghi in cui vi è polvere in eccesso.
- > Il posizionamento non può avvenire in stanze con elevata umidità dell'aria, ad es. cucina o sauna, poiché l'acqua di condensa può danneggiare l'apparecchio. L'apparecchio è pensato per l'uso in un ambiente asciutto e in un clima mite e non deve essere esposto al gocciolamento o agli schizzi di acqua.

- > Verificare che i piedi dell'apparecchio non lascino impronte di colore su determinate superfici di mobili. Utilizzare una protezione tra i mobili e l'apparecchio.
- > Tenere **DIGITRADIO 1** lontano da apparecchi che generano forti campi magnetici.
- > Non collocare oggetti pesanti sull'apparecchio.
- > Se l'apparecchio viene portato da un ambiente freddo ad uno caldo, all'interno dell'apparecchio si può formare della condensa. In questo caso attendere circa un'ora prima di metterlo in funzione.
- > Installare il cavo in modo che nessuno possa inciampare.
- > Verificare che il cavo di alimentazione o l'alimentatore siano sempre facilmente accessibili, in modo che l'apparecchio possa essere rimosso rapidamente dall'alimentazione elettrica!
- > La presa deve essere più vicina possibile all'apparecchio.
- > Per il collegamento alla rete, inserire interamente la spina nella presa.
- > Utilizzare un collegamento di rete idoneo, facilmente accessibile ed evitare l'uso di prese multiple!

- > Non afferrare la spina con mani umide, pericolo di scossa elettrica!
- > In caso di anomalie o la formazione di rumori e odori dall'alloggiamento, tirare immediatamente la spina dalla presa!
- > Se l'apparecchio non viene utilizzato per lungo tempo, ad es. prima di intraprendere uno spostamento più lungo, tirare la spina.
- > Se l'apparecchio non viene utilizzato per un tempo prolungato, rimuovere la batteria.
- > Il volume troppo alto, in particolare in cuffia, può causare danni all'udito.

5 Descrizione della DIGITRADIO 1

5.1 Compreso nella consegna

Prima della messa in funzione verificare se la confezione è completa in tutte le sue parti:

1 DIGITRADIO 1

1 batteria

1 alimentatore

1 cavo USB

1 istruzioni per l'uso

5.2 Le funzionalità speciali di DIGITRADIO 1

La DIGITRADIO 1 è costituita da un ricevitore DAB+/FM con le seguenti funzioni:

- è possibile memorizzare fino a 20 emittenti DAB+ e 20 FM.
- La radio riceve alle frequenze **FM 87,5-108 MHz** (analogiche) e **DAB+ 174,9-239,2 MHz** (digitali).
- L'apparecchio dispone di un'indicazione di data e ora.
- Tasto di selezione diretta.
- Batteria ricaricabile.

5.3 Preparare DIGITRADIO 1 al funzionamento

5.3.1 Inserire la batteria

- > Aprire il **vano batteria** sul lato posteriore dell'apparecchio premere il coperchio del vano batteria in direzione della freccia incisa lateralmente. Quindi rimuovere il coperchio.
- > Installare la batteria della **DIGITRADIO 1**, rispettando la direzione dei contatti dorati. A tal fine inserirlo sotto la guida di plastica all'interno del vano batteria.



La batteria **DIGITRADIO 1** può essere acquistata singolarmente in commercio.

- > Impostare il coperchio del vano batteria sul vano (1) e chiuderlo finché non si percepisce l'innesto (2).

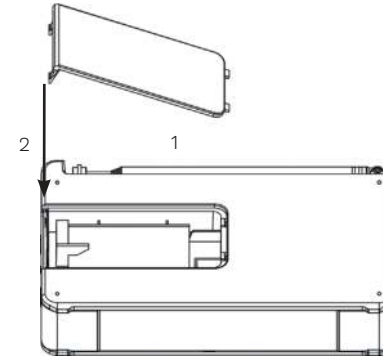

La batteria si ricarica non appena l'apparecchio viene collegato alla rete elettrica. Lo stato di carica compare sul display in formato di simbolo della batteria.



Sostituire una batteria scarica tempestivamente o ricaricarla.

5.3.2 Collegare l'alimentatore

- > Collegare il cavo USB fornito con l'alimentatore e inserire la spina **mini-USB** nella presa con la dicitura **DC-IN** sul lato della des **DIGITRADIO 1**. Quindi collegare l'alimentatore alla rete elettrica.



Accertarsi che la tensione d'esercizio dell'alimentatore sia conforme alla tensione di rete locale, prima di collegarlo alla presa.



Dopo la prima realizzazione del collegamento elettrico sul display compare "**TechniSat Digitalradio**". Successivamente è possibile selezionare la lingua di sistema. Selezionare una delle lingue a disposizione con i tasti ◀ o ▶ e confermare la selezione premendo il tasto **OK**. Viene quindi svolta la prima ricerca delle emittenti mediante DAB+. Rispettare anche l'avvertenza al punto 5.4.1.

5.3.3 Impostare l'antenna telescopica

Il numero e la qualità delle emittente ricevute dipende dalle condizioni di ricezione sul luogo d'installazione. Con l'antenna telescopica è possibile ottenere una ricezione eccezionale.

- > Impostare l'antenna telescopica ed estrarla interamente.



Importante è spesso impostare l'antenna telescopica in modo esatto, in particolare nelle aree marginali di ricezione DAB+. Ad es. sul sito Internet "www.digitalradio.de" è possibile trovare la posizione di ripetitore più vicino.



Avviare la prima ricerca da una finestra in direzione del ripetitore.



In caso di cattivo tempo la ricezione DAB+ può essere possibile solo in forma limitata.



Non toccare l'antenna telescopica durante la riproduzione di una trasmissione. Ciò può compromettere la ricezione e la riproduzione audio.

5.3.4 Utilizzare le cuffie

Danni all'udito!

Non ascoltare la radio ad alto volume con le cuffie. Ciò può causare danni permanenti all'udito. Prima dell'uso delle cuffie regolare il volume dell'apparecchio al volume minimo.



Utilizzare solo cuffie con connettore jack da 3,5 millimetri.

- > Inserire il connettore della cuffia nella **presa per cuffie** sul fianco dell'apparecchio. La riproduzione audio avviene ora esclusivamente mediante cuffie, l'altoparlante è muto.
- > Se si desidera ascoltare nuovamente mediante altoparlanti, tirare il connettore delle cuffie dalla presa per cuffie dell'apparecchio.



Se si desidera impostare il volume massimo, prima del raggiungimento del volume massimo possibile compare l'avviso **[Attenzione! Volume elevato! OK?]**. Confermare il messaggio premendo il tasto **OK**. Successivamente è possibile regolare il volume al valore massimo possibile. L'impostazione viene memorizzata per lo spegnimento/accensione successivo dell'apparecchio.

5.4 Funzioni generali dell'apparecchio

5.4.1 Accensione dell'apparecchio

- > Per garantire una buona ricezione DAB+/FM, estrarre interamente l'antenna che si trova sul lato posteriore dell'apparecchio. A tal fine osservare anche il punto 5.3.3.
- > Preparare al funzionamento la **DIGITRADIO 1** come descritto nel punto 5.3.1. e 5.3.2.
- > Premendo il tasto **On/Standby** sul lato superiore dell'apparecchio, accendere la **DIGITRADIO 1**.



Dopo la prima accensione si deve prima impostare la **[Lingua]**. Selezionare una delle lingue a disposizione con i tasti ◀ o ▶ e confermare la selezione premendo il tasto **OK**. L'apparecchio svolge quindi automaticamente una ricerca completa in modalità DAB. Durante la ricerca il display mostra il progresso, nonché il numero di stazioni di radio digitale trovate. Dopo il termine della ricerca delle emittenti viene riprodotto il primo canale DAB+.

5.4.2 Spegnimento dell'apparecchio

In modalità ad alimentazione elettrica:

- > Premendo brevemente il tasto **On/Standby** è possibile commutare l'apparecchio in modalità di standby. Sul display compare brevemente l'avviso [Standby]. Compaiono sul display la data e l'ora. La luminosità del display in modalità di standby può essere modificata come descritto al punto 9.2.
- > Tenendo premuto il tasto **On/Standby** l'apparecchio viene messo in modalità di risparmio energetico e l'indicazione sul display si spegne. Sul display compare brevemente l'avviso **[Spegnimento]**.

 La batteria viene ricaricata anche in standby o modalità di risparmio.

In modalità a batteria:

- > In modalità a batteria spegnere sempre l'apparecchio premendo il tasto **On/Standby**. Sul display compare brevemente l'avviso **[Spegnimento]**. In questo caso la data e l'ora non vengono visualizzate.

 In modalità a batteria non è disponibile la modalità di standby.

5.4.3. Cambio modalità DAB+/FM

- > Con il tasto **DAB/FM** è possibile cambiare tra **DAB+** (Digital Radio) e **FM**.

5.4.4 Impostazione del volume

- > Impostare il volume con i tasti **Volume +/-**. Il volume impostato compare sul display in forma di grafico a barre. Osservare anche il punto 5.3.4 per il funzionamento con cuffie collegate.

5.4.5 Display

In base alla funzione e o all'opzione selezionata, sul **display** compaiono le seguenti informazioni:

Nome emittente,
frequenza, nome
del menu

indicazioni sul
display, opzioni
del menu,
volume



5.4.6 Visualizzazione indicatori del display

- > Premere il tasto **MENU** e selezionare il sottomenu **[Display]** con i tasti ◀ o ▶. Premere quindi il tasto **OK**. Selezionare un'opzione con i tasti ◀, ▶ e **OK**. È possibile selezionare se visualizzare le seguenti informazioni:

In **modalità DAB+** (la funzione selezionata viene contrassegnata con “*“):

[Testo scorrevole] (testo scorrevole con informazioni aggiuntive fornite dalle emittenti, ecc.), **[Intensità segnale]**, **[Tipo di canale]**, **[Ensemble]**, **[Frequenza]**, **[Qualità segnale]**, **[Bitrate e Codec]**, **[Ora]** e **[Data]**.

In **modalità FM** (la funzione selezionata viene contrassegnata con “*“):

[Testo radio] (se trasmesso), **[Tipo di canale]** (PTY), **[Ps]** (Nome Programme Service o nome emittente o frequenza), **[Informazioni audio]**, **[Ora]** e **[Data]**.

- > Premere il tasto **MENU** per uscire dalle impostazioni e ritornare alla vista di riproduzione.

6 Uso del menu

Mediante il menu si giunge a tutte le funzioni e impostazioni della **DIGITRADIO 1**. La navigazione del menu avviene mediante i tasti **MENU**, ◀, ▶ e **OK**.

Il menu è suddiviso in sottomenu e contiene diverse voci e funzioni attivabili in base alla modalità (DAB+ o FM). Per l'apertura del menu, premere brevemente il tasto **MENU**. Per cambiare sottomenu, premere prima i tasti ◀ o ▶ per visualizzare un sottomenu e successivamente il tasto **OK** per aprire il sottomenu. Un asterisco (*) contrassegna l'attuale selezione.



Chiudere il menu: Premere più volte il tasto **MENU** (in base al sottomenu in cui ci si trova) fino a visualizzare nuovamente l'attuale canale radio.



Le impostazioni vengono salvate solo mediante pressione del tasto **OK**. Se invece si preme il tasto **MENU**, le impostazioni non vengono acquisite e salvate (il tasto **MENU** svolge qui la funzione di tasto “Indietro”).



Le funzioni e i **tasti da premere** vengono riportati in queste istruzioni per l'uso in **grassetto**. Indicazioni del display in **[parentesi quadre]**.



Alcune visualizzazioni di testo (ad es. voci del menu, informazioni emittenti) sono eventualmente troppo lunghe per la visualizzazione sul display. Dopo breve tempo questi vengono visualizzate come testo scorrevole.

7 La funzione DAB+ (Digital Radio)

7.1 Cos'è il DAB+

DAB+ è un nuovo formato digitale mediante il quale è possibile ascoltare un suono cristallino, senza rumori. A differenza delle emittenti radio analogiche tradizionali, con il DAB+ le emittenti trasmettono ad un'unica frequenza che non cambia. Questo sistema è detto ensemble o multiplex. L'ensemble è composto dalla stazione radio e da diversi componenti di servizi o servizi dati, che vengono trasmessi dalle stazioni radio. Informazioni su www.digitalradio.de

7.1.1 Compressione dati

La Digital Radio trae vantaggio dagli effetti dell'udito umano. L'orecchio dell'uomo non percepisce suoni al di sotto di un determinato volume minimo. I dati che si trovano sotto la soglia di udibilità possono essere quindi filtrati. Questo è possibile poiché per un flusso di dati digitali per ogni unità d'informazione viene memorizzato anche il relativo volume rispetto ad altre. In un segnale audio, ad un determinato valore limite,

i volumi più bassi si sovrappongono a quelli più alti. Tutte le informazioni audio in un brano musicale, che rientrano nella cosiddetta soglia di volume, possono essere filtrate dal segnale trasmesso. Ciò causa una riduzione di dati del flusso di dati in trasmissione, senza una differenza di audio percepibile per l'ascoltatore (HE AAC v2 - processo integrativo di codifica per DAB+).

7.1.2 Stream audio

Gli stream audio sono dei flussi di dati continui di Digital Radio, che contengono frame MPEG 1 Audio Layer 2 e rappresentano informazioni acustiche. In questo modo è possibile trasmettere e ascoltare dai ricevitori i comuni canali radio. La Digital Radio consente non solo una qualità eccellente del suono, ma anche la possibilità di ricevere informazioni aggiuntive. Queste possono riferirsi al canale in riproduzione o essere indipendenti da esso (ad es. notizie, meteo, traffico, consigli).





7.2 Ricezione DAB+ (Digital Radio)

> Premere il tasto **DAB+/FM** finché sul display non compare **[DAB]**.



Se il DAB+ viene avviato per la prima volta, viene svolta una ricerca completa delle emittenti. Dopo il termine della ricerca viene riprodotta la prima emittente in sequenza alfanumerica.



7.2.1 Procedura di ricerca completa

-  La ricerca automatica **La ricerca completa** scansiona tutti i canali DAB+ della banda III e trova tutte le emittenti che trasmettono in quell'area di ricezione.
-  Dopo il termine della ricerca viene riprodotta la prima emittente in sequenza alfanumerica.
- > Per svolgere una ricerca completa, aprire il menu premendo il tasto **MENU** e selezionare la voce di menu **[Ricerca completa]** con i tasti ◀, ▶ e **OK**.
- > Sul display compare **[Ricerca...]**.
-  Durante la ricerca compare una barra di progresso e il numero di emittenti trovate.
-  Se non è presente alcuna stazione, verificare l'antenna telescopica ed eventualmente modificare il luogo di posizionamento (punto 5.3.3 / 3.2.1).

7.2.2 Selezione dell'emittente

- > Per selezionare un'emittente **DAB+**, premere i tasti ◀ o ▶ e confermare la selezione dell'emittente **OK**.

7.2.3 Salvataggio dell'emittente DAB+ su uno slot di memoria

-  La memoria dei canali può contenere fino a 20 stazioni per il DAB+.
- > Selezionare prima l'emittente desiderata (vedere punto 7.2.2).
- > Per salvare questa emittente su uno slot di memoria, **tenere premuto** il tasto **FAV** durante la riproduzione. Quindi selezionare una memoria emittenti (1...20) con i tasti ◀, ▶. Premere il tasto **OK** per memorizzare.
- > Per memorizzare le altre emittenti ripetere questa procedura.
-  L'emittente, memorizzata sullo **slot di memoria FAV 1**, può essere aperta anche mediante il **tasto di selezione diretta**.

7.2.4 Apertura dell'emittente DAB+ da uno slot di memoria

- > Per aprire un'emittente, salvata in precedenza nella memoria FAV, premere **brevemente** il tasto **FAV** e selezionare una memoria emittenti (1...20) con i tasti ◀, ▶. Premere il tasto **OK** per riprodurre l'emittente.
-  Se sul numero di canale selezionato non è stata memorizzata alcuna emittente, sul display compare **[(vuoto)]**.

7.2.5 Sovrascrittura/Cancellazione di uno slot di memoria

- > Memorizzare una nuova emittente su uno slot di memoria dei preferiti semplicemente come descritto.



All'apertura delle impostazioni di fabbrica vengono cancellati tutti gli slot di memoria.

7.2.6 Intensità del segnale

- > Premere brevemente il tasto **MENU** e selezionare la voce **[Display]** con i tasti ◀ o ▶, quindi premere **OK**.
- > Con i tasti ◀ o ▶ selezionare la voce **[Intensità di segnale]** e premere il tasto **OK**.
- > Uscire dal menu premendo più volte il tasto **MENU**.
- > Nel display l'intensità di segnale viene rappresentata da un grafico a barre.



e emittenti, la cui intensità di segnale è inferiore all'intensità minima di segnale necessario, non emettono un segnale sufficiente. Impostare l'antenna telescopica come descritto nel punto 5.3.3.

7.2.7 Impostazione manuale

Questa voce del menu consente di verificare la ricezione dei canali e può essere utilizzata per impostare l'antenna.

- > Premere brevemente il tasto **MENU** e selezionare la voce **[Impostazione manuale]** con i tasti ◀ o ▶, quindi premere **OK**.
- > Con i tasti ◀ o ▶ e **OK** selezionare un canale (da 5A a 13F). Sul display viene visualizzata la relativa intensità del segnale. Se su un canale si riceve un'emittente DAB+, viene visualizzato il nome dell'ensemble dell'emittente. L'antenna può ora essere orientata in base alla massima intensità di segnale.



e emittenti, la cui intensità di segnale è inferiore all'intensità minima di segnale necessario, non emettono un segnale sufficiente. Impostare l'antenna telescopica come descritto nel punto 5.3.3.

7.2.8 Adattamento del volume (DRC)

Con la voce del menu Adattamento del volume viene impostato il tasso di compressione, il quale compensa le oscillazioni dinamiche e quindi le variazioni di volume.

- > Premere il tasto **MENU** e selezionare la voce **[Adattamento del volume]** con i tasti ◀ o ▶.
- > Premere il tasto **OK**.
- > Selezionare il tasso di compressione con ◀ o ▶ :
 - DRC alto** - Compressione elevata
 - DRC basso** - Compressione bassa
 - DRC off** - Compressione disattivata.
- > Confermare premendo il tasto **OK**.

7.2.9 Cancellazione emittenti inattive

Questa voce del menu consente la rimozione dall'elenco emittenti delle emittenti vecchie e non più ricevute.





- > Premere il tasto **MENU** e selezionare la voce **[Cancellazione emittenti inattive]** con i tasti ◀ o ▶.
- > Premere il tasto **OK**.

Viene richiesto **[Svuota]** se si intende cancellare le emittenti non attive.

- > Selezionare la voce **[Si]** con i tasti ◀ o ▶ e confermare premendo il tasto **OK**.

8 Modalità FM

8.1 Accensione modalità radio FM

- > Premere il tasto **DAB/FM** per passare alla modalità **FM**.
- > Sul display compare **[FM]**.
-  Alla prima attivazione è impostata la frequenza di 87,5 MHz.
-  Se si è già impostata o memorizzata un'emittente, la radio riproduce l'ultima emittente impostata.
-  Per le emittenti RDS compare il nome dell'emittente.
-  Per migliorare la ricezione, impostare l'antenna telescopica (punto 5.3.3).

8.2 Ricezione FM con informazioni RDS

L'RDS è un metodo di trasmissione di informazioni aggiuntive tramite l'emittente FM. Le emittenti inviano con l'RDS ad esempio il proprio nome o il tipo di canale. Queste informazioni vengono visualizzate sul display. L'apparecchio può riportare informazioni RDS **RT** (testo radio), **PS** (nome emittente), **PTY** (tipo di canale).

8.3 Ricerca automatica emittenti

> Tenere premuti i tasti ◀ o ▶ più a lungo (da 2 a 3 sec.) per ricercare automaticamente l'emittente successiva con segnale sufficiente.

> In alternativa è possibile premere anche il tasto **OK**.

 Se viene rilevata un'emittente FM con segnale sufficientemente forte, la ricerca si interrompe e l'emittente viene riprodotta. Se si riceve un'emittente RDS, compare il nome dell'emittente e l'eventuale testo della radio.

 Per l'impostazione di emittenti più deboli, utilizzare la ricerca manuale delle emittenti.

8.4 Ricerca manuale emittenti

> Premere più volte brevemente i tasti ◀ o ▶, per impostare l'emittente desiderata o la frequenza.

 Il display mostra la frequenza in intervalli di 0,05 MHz.

8.5 Impostazione procedura di ricerca

Da questa voce del menu è possibile impostare la sensibilità della ricerca.

> Premere il tasto **MENU** e selezionare la voce **[Impostazione ricerca]** con i tasti ◀ o ▶, quindi premere il tasto **OK**.

> Selezionare se la ricerca viene interrotta solo in caso di emittenti con segnale forte **[Solo emittenti forti]** o per tutte le emittenti (anche deboli) **[Tutte le emittenti]**.

 In caso di impostazione di **Tutte le emittenti** la ricerca automatica si interrompe ad ogni emittente disponibile. Ciò può causare la riproduzione di emittenti deboli con rumore. Alla prima messa in funzione e dopo lo svolgimento delle impostazioni di fabbrica è preimpostata la voce del menu **[Tutte le emittenti]**.

8.6 Impostazione audio

- > Premere il tasto **MENU** e selezionare la voce **[Impostazione audio]** con i tasti ◀ o ▶.
- > Premere il tasto **OK**.
- > Con ◀ o ▶ selezionare la voce **[Stereo possibile]** o **[Solo mono]**, per riprodurre in modalità stereo (disponibile solo con le cuffie) o solo in mono, in caso di ricezione FM debole.
- > Confermare premendo il tasto **OK**.

8.7 Salvataggio dell'emittente FM su uno slot di memoria

-  La memoria dei canali può contenere fino a 20 stazioni per FM.
- > Impostare prima la frequenza dell'emittente desiderata (punto 8.3, 8.4)
- > Per salvare questa emittente su uno slot di memoria, **tenere premuto** il tasto **FAV** durante la riproduzione. Quindi selezionare una memoria emittenti (1...20) con i tasti ◀, ▶. Premere il tasto **OK** per memorizzare.
- > Per memorizzare le altre emittenti ripetere questa procedura.



L'emittente, memorizzata sullo **slot di memoria FAV 1**, può essere aperta anche mediante il **tasto di selezione diretta**.

8.8 Apertura dell'emittente FM da uno slot di memoria

- > Per aprire un'emittente, salvata in precedenza nella memoria FAV, premere brevemente il tasto **FAV** e selezionare una memoria emittenti (1...20) con i tasti ◀, ▶. Premere il tasto **OK** per riprodurre l'emittente.



Se sul numero di canale selezionato non è stata memorizzata alcuna emittente, sul display compare **[(vuoto)]**.

8.9 Sovrascrittura/Cancellazione di uno slot di memoria

- > Memorizzare una nuova emittente su uno slot di memoria semplicemente come descritto.



All'apertura delle impostazioni di fabbrica vengono cancellati tutti gli slot di memoria.

9 Impostazioni di sistema

Tutte le impostazioni spiegate in questo punto sono valide sia in modalità DAB+ sia FM.

9.1 Impostazione di data e ora

9.1.1 Impostare manualmente data/ora

A seconda dell'impostazione dell'aggiornamento dell'ora (punto 9.1.2), si deve impostare manualmente l'ora e la data.

- > Premere il tasto **MENU** e selezionare la voce **[Ora]** con i tasti ◀ o ▶.
- > Premere il tasto **OK**.
- > Con i tasti ◀ o ▶ selezionare la voce [Impostazione ora/data] e premere **OK**.
- > Le prime cifre (ore) dell'ora lampeggiano e possono essere modificate con i tasti ◀ o ▶.



Il tasto ▶ aumenta il valore, il tasto ◀ riduce il valore.

- > Per salvare l'impostazione premere il tasto **OK**.

- > Lampeggiano quindi le cifre successive (minuti) dell'ora e possono essere modificate come descritto in precedente.
- > Dopo ogni impostazione premere il tasto **OK** per passare all'impostazione successiva.
- > Per l'impostazione della data procedere come descritto in precedenza.
- > Dopo aver eseguito le impostazioni, premere per l'ultima volta il tasto **OK**, compare **[Ora salvata]** sul display.

9.1.2 Aggiornamento dell'ora

In questo sottomenu è possibile stabilire se l'aggiornamento dell'ora deve avvenire automaticamente tramite DAB+ o FM o se si desidera inserirla manualmente (punto 9.1.1).

- > Premere il tasto **MENU** e selezionare la voce **[Ora]** con i tasti ◀ o ▶.
- > Premere il tasto **OK**.
- > Con i tasti ◀ o ▶ selezionare la voce **[Aggiornamento ora]** e premere **OK**.

- > Con i tasti ◀ o ▶ e **OK** selezionare le seguenti opzioni:

[Tutte le sorgenti] (aggiornamento tramite DAB+ e FM)

[Aggiornamento da DAB] (aggiornamento solo tramite DAB+)

[Aggiornamento da FM] (aggiornamento solo tramite FM)

[Nessun aggiornamento](l'ora e la data devono essere inserite manualmente, vedere il punto 9.1.1.)

9.1.3 Impostazione del formato dell'ora

Dal sottomenu **Impostazione 12/24 ore** è possibile attivare il formato 12 o 24 ore.

- > Premere il tasto **MENU** e selezionare la voce **[Ora]** con i tasti ◀ o ▶.
- > Premere il tasto **OK**.
- > Con i tasti ◀ o ▶ selezionare la voce **[Impostazione 12/24 ore]** e premere **OK**.
- > Con i tasti ◀ o ▶ selezionare una delle seguenti opzioni:
 - [Impostazione 24 ore]**
 - [Impostazione 12 ore]**
- > Per salvare l'impostazione premere il tasto **OK** per salvare.

9.1.4 Impostazione del formato della data

Nel sottomenu **Impost. formato data** è possibile stabilire il formato di visualizzazione della data.

- > Premere il tasto **MENU** e selezionare la voce **[Ora]** con i tasti ◀ o ▶.
- > Premere il tasto **OK**.
- > Con i tasti ◀ o ▶ selezionare la voce **[Impost. formato data]** e premere **OK**.
- > Con i tasti ◀ o ▶ selezionare una delle seguenti opzioni:
 - [GG-MM-AAAA]** (giorno, mese, anno)
 - [MM-GG-AAAA]** (mese, giorno, anno)
- > Per salvare l'impostazione premere il tasto **OK** per salvare.

9.2 Luminosità del display

La luminosità del display può essere impostata sia in funzionamento che in standby (disponibile solo se la radio è collegata alla rete elettrica).

- > Premere il tasto **MENU** e selezionare la voce **[Luminosità]** con i tasti ◀ o ▶.
- > Premere il tasto **OK**.
- > Con i tasti ◀ o ▶ selezionare le seguenti funzioni e premere il tasto **OK**:

[Funzionamento] regola la luminosità in stato normale, acceso. È possibile scegliere tra i livelli di luminosità **[Alto]**, **[Medio]** e **[Basso]**. Con i tasti ◀ o ▶ selezionare un livello di luminosità e premere il tasto **OK** per salvare. L'impostazione è valida sia per il funzionamento con alimentazione, sia a batteria.

[Standby] regola la luminosità in modalità di standby (rilevante solo se la radio è collegata all'alimentazione elettrica). È possibile scegliere tra i livelli di luminosità **[Alto]**, **[Medio]** e **[Basso]**. Con i tasti ◀ o ▶ selezionare un livello di luminosità e premere il tasto **OK** per salvare.

[Auto-Dimm] regola il display automaticamente (solo per l'opzione selezionata **[On]**) dopo 10 secondi senza utilizzare la radio, al valore di luminosità **Basso**. Selezionando l'opzione **[Off]**, il display si illumina in modalità **[Funzionamento]** alla luminosità selezionata. Per salvare l'impostazione premere il tasto **OK**.



In **Modalità a batteria** sono applicate solo le impostazioni **Funzionamento** e **Auto-Dimm**. La **Modalità standby** (dopo lo spegnimento sul display compaiono data e ora) è disponibile solo se l'apparecchio è collegato alla rete elettrica.

9.3 Lingua

- > Premere il tasto **MENU** e selezionare la voce **[Lingua]** con i tasti ◀ o ▶.
- > Premere il tasto **OK**.
- > Selezionare una delle lingue a disposizione con i tasti ◀ o ▶ e confermare la selezione premendo il tasto **OK**.

9.4 Impostazione di fabbrica

Quando si cambia la posizione dell'apparecchio, ad es. in seguito a trasferimento, è possibile che alcune emittenti memorizzate non vengano più ricevute. Ripristinando alle **impostazioni di fabbrica** è possibile cancellare tutte le emittenti memorizzate, ma in questo caso viene avviata una nuova ricerca delle emittenti.

- > Premere il tasto **MENU** e selezionare la voce **[Impostazione di fabbrica]** con i tasti ◀ o ▶. Premere il tasto **OK**.
- > Con i tasti ◀ o ▶ selezionare la voce **[Si]** per ripristinare le impostazioni di fabbrica e premere il tasto **OK**.



Tutte le emittenti e le impostazioni precedentemente salvate vengono cancellate. L'apparecchio ritorna allo stato di consegna.

- > Sul display compare **[Riavvio...]** e l'apparecchio si riavvia con la selezione della lingua **[Lingua]**. Selezionare una delle lingue a disposizione con i tasti ◀ o ▶ e confermare la selezione premendo il tasto **OK**. L'apparecchio svolge quindi automaticamente una ricerca completa in modalità DAB. Durante la ricerca il display mostra il progresso, nonché il numero di stazioni di radio digitale trovate. Dopo il termine della ricerca delle emittenti viene riprodotto il primo canale DAB+.

9.5 Versione SW

In versione SW è possibile consultare l'attuale versione SW installata.

- > Premere il tasto **MENU** e selezionare la voce **[Versione SW]** con i tasti ◀ o ▶.
- > Premere il tasto **OK**. Compare l'attuale versione SW.

10 Pulizia



Per evitare il pericolo di scossa elettrica, l'apparecchio non deve essere pulito con panni bagnati o sotto acqua corrente. Prima della pulizia tirare la spina e spegnere l'apparecchio!



Non utilizzare spugne abrasive, polveri abrasive e solventi come alcool o benzina.



Non utilizzare le seguenti sostanze: acqua salata, insetticidi, solventi contenenti cloro o acidi (sale ammoniaco).



Pulire l'alloggiamento con un panno morbido, inumidito con acqua. Non utilizzare spirito, diluenti ecc., poiché questi possono danneggiare la superficie dell'apparecchio.



Pulire il display solo con un panno di cotone morbido. Utilizzare un panno di cotone, eventualmente con piccole quantità di sapone non alcalino, diluito a base di acqua o alcool.



Strofinare la superficie delicatamente con un panno di cotone.

11 Risoluzione di errori

Se l'apparecchio non funziona come previsto, consultare la seguente tabella.

Problema	Possibile causa / Risoluzione
L'apparecchio non si accende.	L'apparecchio non è alimentato con la corrente. Collegare l'alimentatore correttamente alla presa e all'apparecchio. Caricare la batteria.
Non si percepisce alcun suono.	Aumentare il volume.
Il display non si accende.	Staccare l'apparecchio dalla rete elettrica / rimuovere brevemente la batteria e ricollegare l'apparecchio alla corrente.
La ricezione è pessima tramite DAB+/FM.	Estrarre interamente l'antenna. Modificare la posizione dell'antenna o della DIGITRADIO 1 .
L'apparecchio non risponde ai comandi.	Staccare l'apparecchio dalla rete elettrica / rimuovere brevemente la batteria e ricollegare l'apparecchio alla corrente.

Se non è possibile risolvere l'anomalia anche dopo i controlli descritti, contattare la linea tecnica diretta.

12 Dati tecnici / Avvertenze del produttore

Modifiche tecniche ed errori riservati.

Modalità di ricezione	DAB/DAB+, FM
Alimentazione di corrente	Ingresso AC: 100-240V, 50/60Hz / Uscita DC: 5V, 1A
Batteria	3,7V/1050mAh agli ioni di litio, corrente di carica max. 500mA Tempo di funzionamento con batteria 10 ore (altoparlante, volume medio).
Frequenze	FM: 87,5-108MHz DAB/DAB+,: 174-240MHz
Display	OLED
Consumo elettrico	in funzionamento max.: 6W (con alimentatore e carica batteria) in funzionamento tipicamente: 1W (50% volume, senza carica batteria) Standby: <0,4W Spegnimento: <0,3W Modalità a batteria Spegnimento: <0,3mW
Audio Potenza in uscita	1W RMS
Peso	272g
Dimensioni (lar. x alt. x prof.)	15,6cm x 9,2cm x 3,34cm

13 Note

Handleiding

DIGITRADIO 1

Mobiele DAB+/FM Radio



TechniSat

1 Afbeeldingen

1.1 Afbeelding van voor- en zijkant

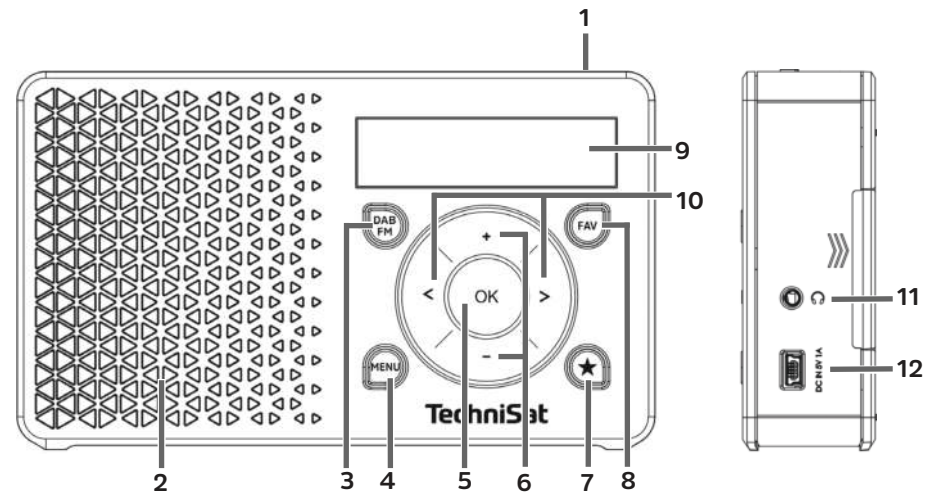

- 1 **Aan/Stand-by** (Bovenzijde apparaat)
- 2 **Luidspreker** (Mono)
- 3 **DAB/FM** modus wisselknop
- 4 **Knop voor oproepen MENU**
- 5 **OK** knop voor het bevestigen
- 6 **Volume +/-** knoppen (hoger/lager)
- 7 **Directe voorkeuzeknop**
- 8 **FAV** favorieten knop
- 9 **Display**
- 10 **◀/▶** keuzetoetsen
- 11 **Hoofdtelefoon** (3,5 mm Jack)
- 12 **DC-IN USB-aansluiting** t.b.v. de stroomvoorziening

1.2 Afbeelding achterzijde

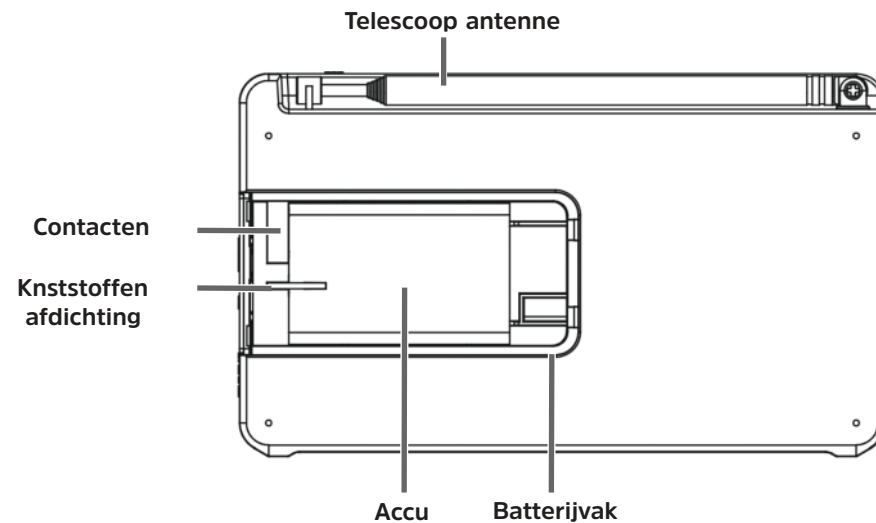

2. Inhoudsopgave

1	Afbeeldingen	181
1.1	Afbeelding van voor- en zijkant	181
1.2	Afbeelding achterzijde	183
2	Inhoudsopgave	184
3	Voorwoord	187
3.1.	Doelgroep	187
3.1.1	Juist gebruik van het apparaat	188
3.2	Belangrijke aanwijzingen	188
3.2.1	Veiligheid	189
3.2.2	Recycling	194
3.2.3	Wettelijke richtlijnen	198
3.2.4	Service informatie	200
4	Opstellen van het apparaat	201
5	Bediening van de DIGITRADIO 1	204
5.1	Verpakkingsinhoud	204
5.2	Eigenschappen van de DIGITRADIO 1	204
5.3	DIGITRADIO 1 aansluiten	205

5.3.1	Accu installeren	205
5.3.2	Stroom aansluiten	207
5.3.3	Telescoop antenne richten	208
5.3.4	Hoofdtelefoon gebruiken	209
5.4	Algemene apparaat functies	210
5.4.1	Apparaat inschakelen	210
5.4.2	Apparaat uitschakelen	211
5.4.3	Omschakelen DAB+/FM modus	212
5.4.4	Volume instellen	212
5.4.5	Display	212
5.4.6	Display weergave veranderen	213
6	Menu bediening	213
7	De DAB+ (Digitale Radio) functie	215
7.1	7.1 Wat is DAB+	215
7.1.1	Data compressie	215
7.1.2	Audio Stream	216
7.2	De DAB+ (Digitale Radio) functie	216
7.2.1	Zenders zoeken	217
7.2.2	Zender kiezen	217
7.2.3	DAB+ zender opslaan	218
7.2.4	Opgeslagen DAB+ zender kiezen	218

7.2.5	Overschrijven/Wissen van een opgeslagen zender	219
7.2.6	Signaalsterkte	219
7.2.7	Handmatig instellen	220
7.2.8	Volume aanpassing (DRC)	220
7.2.9	Inactieve zender wissen	221
8	FM weergave	222
8.1	FM radio weergave inschakelen	222
8.2	FM met RDS	223
8.3	Automatisch zenders zoeken	223
8.4	Handmatig zenders zoeken	224
8.5	Zoek instellingen	224
8.6	Audio instelling	225
8.7	FM zender opslaan	225
8.8	Opgeslagen FM zender kiezen	226
8.9	Overschrijven/Wissen van een opgeslagen zender	226
9	Systeem instellingen	227
9.1	Tijd- en datum instellingen	227
9.1.1	Tijd- en datum handmatig instellingen	227
9.1.2	Tijd vernieuwen	228
9.1.3	Tijdsformaat instellen	229
9.1.4	Datum formaat instellen	230

9.2	Display	233
9.3	Taal	232
9.4	Fabrieksinstellingen	233
9.5	Software versie	234
10	Reinigen	234
11	Probleemoplossing	236
12	Technische gegevens	237
13	Notities	238

3 Voorwoord

Deze handleiding helpt u bij het juist gebruiken van deze radio, in de navolgende tekst DIGITRADIO of apparaat genoemd.

3.1 Doelgroep

De handleiding richt zich op ieder persoon die het apparaat opstelt, bedient, reinigt of recyclet.

3.1.1 Juist gebruik van het apparaat

Dit apparaat is ontwikkeld voor de ontvangst van radio uitzendingen via FM/DAB+. Het is gemaakt voor privé gebruik en niet geschikt voor zakelijke doeleinden.

3.2 Belangrijke aanwijzingen

Volg de navolgende aanwijzingen om elk mogelijk veiligheidsrisico en beschadigingen aan het apparaat te vermijden, als ook een positieve bijdrage aan het milieu te leveren.



Bewaar deze handleiding voor toekomstige vragen. Volg de aanwijzingen en waarschuwingen in deze handleiding en op de achterzijde van het apparaat zorgvuldig op.

 Let op – Dit logo kenmerkt een belangrijke aanwijzing die u absoluut moet opvolgen om beschadigingen aan het apparaat, verlies of misbruik van persoonlijke data of ongewenst gebruik te voorkomen.

 Tip – Dit logo kenmerkt een aanwijzing betreffende de beschreven functie of een samenhangende of andere verwante functie zoals beschreven in de handleiding bij het betreffende punt.

3.2.1 Veiligheid

Voor uw eigen veiligheid raden wij u aan de veiligheidsvoorschriften in deze handleiding zorgvuldig door te lezen, voordat u uw **DIGITRADIO 1** gaat gebruiken. De fabrikant is niet aansprakelijk voor schade ontstaan door onjuist gebruik en door het niet voldoen aan de veiligheidsvoorschriften zoals beschreven in de handleiding.

-  Open nooit het apparaat!
Het aanraken van onderdelen die onder elektrische spanning staan, is levensgevaarlijk!
-  Een eventueel noodzakelijk ingrijpen mag alleen door geschoold personeel worden gedaan.
-  Het apparaat mag uitsluitend in een ruimte met een gematigd klimaat worden gebruikt.



-  Bij wisseling van koude naar warme ruimten nooit meteen het apparaat inschakelen, maar even het temperatuurverschil afwachten.

⚠️ Voorkom dat het apparaat aan water of spatwater wordt blootgesteld. Indien water in het apparaat is gekomen, schakel het apparaat direct uit en waarschuw onze service afdeling.

⚠️ Voorkom dat het apparaat aan warmtebronnen wordt blootgesteld om extra warmteontwikkeling te voorkomen.



⚠️ Verwijder de stekker van het stopcontact bij onweer. Overspanning kan het apparaat onherstelbaar beschadigen.

⚠️ Bij een zichtbaar defect, geur- en of rookontwikkeling, een duidelijk defect, beschadigingen aan de behuizing of binnengedrongen vloeibare stoffen, dient u het apparaat meteen uit te schakelen en de stekker uit het stopcontact te verwijderen. Waarschuw vervolgens onze service afdeling

⚠️ Het apparaat mag uitsluiten gebruikt worden met een spanning van 100 V-240 V~, 50/60 Hz.

⚠️ Gebruik het apparaat nooit met een andere spanning of stroomvoorziening.

⚠️ Sluit de stroomkabel pas aan indien de gehele installatieprocedure zoals beschreven is doorgevoerd.

⚠️ Indien de stroomkabel defect is of het apparaat zelf schade vertoont, mag het apparaat niet in gebruik worden genomen.

⚠️ Trek bij het verwijderen van de stekker altijd aan de stekker – niet aan de kabel.



⚠️ Gebruik het apparaat nooit in de nabijheid van een bad, douche, zwembad of andere plekken waar veel water aanwezig is.

⚠️ Probeer nooit zelf een defect apparaat te repareren. Neem altijd contact op met onze service afdeling.



⚠️ Vreemde voorwerpen zoals naalden, munten, schroefjes ed. mogen nooit in het apparaat vallen. Raak de aansluitingen niet aan met metalen voorwerpen of uw vinger, omdat deze kortsluiting kunnen veroorzaken.

⚠️ Er mogen geen brandende voorwerpen zoals bijvoorbeeld brandende kaarsen op het apparaat worden gezet.

⚠️ Laat kinderen nooit zonder toezicht van een volwassene het apparaat bedienen.

-  Het apparaat blijft ook als het is uitgeschakeld in stand-by modus en met het stroompunt verbonden. Indien u het apparaat lange tijd niet gaat gebruiken, trekt u de stekker uit het stopcontact. Trek aan de stekker, niet aan de kabel.
-  Luistert u naar radio met een hoog volume, kan dit leiden tot blijvende gehoorbeschadiging.
-  Dit apparaat is niet bestemd voor personen en kinderen met een beperkte psychische of lichamelijke beperking of personen met beperkte ervaring bij het bedienen van dergelijke apparaten, tenzij zij worden begeleid door volwassenen met voldoende ervaring dan wel aanwijzingen hebben gekregen hoe het apparaat gebruikt moet worden.
-  Kinderen moeten altijd onder toezicht staan om te voorkomen dat ze met het apparaat spelen.
-  Het is verboden het apparaat in of om te bouwen.
-  Beschadigde apparaten en apparaatonderdelen mogen niet meer worden gebruikt.

Omgang met batterijen:

-  Let er op dat accu's niet in de handen van kinderen komen. Kinderen kunnen de accu's in de mond nemen en mogelijk inslikken. Dit kan tot ernstige schade in de gezondheid leiden. Ga in een dergelijk geval direct naar een huisarts! Bewaar accu's derhalve buiten bereik van kinderen.
-  Dit apparaat alleen gebruiken met de meegeleverde of officieel toegelaten accu.
-  Normale batterijen mogen nooit worden opgeladen. Accu's mogen niet met chemische middelen gereactiveerd worden, geopend, verhit of in open vuur geworpen worden (Explosiegevaar!).
-  Reinig voor het plaatsen van de accu de contacten van de accu en het apparaat.
-  Bij verkeerd geplaatste accu's ontstaat er een gevaar voor explosies!
-  Verwissel altijd de accu door accu's van hetzelfde type en model.
-  Let op! Stel accu's nooit bloot aan extreme omstandigheden.
-  Leg accu's niet op een warmtebron en stel accu's nooit bloot aan direct zonlicht!

 Lekkende of beschadigde accu's kunnen bij aanraking met de huid chemische brandwonden veroorzaken. Gebruik in een dergelijk geval geschikte beschermende handschoenen. Het batterijvak uitsluitend met een droge doek reinigen.

 Verwijder de accu als u het apparaat langere tijd niet gaat gebruiken.

3.2.2 Recycling

De verpakking van uw apparaat bestaat uitsluitend uit herbruikbare materialen. Wij verzoeken u het afval zoveel mogelijk te scheiden volgens de bestaande regels. Dit product mag aan het einde van de levensduur niet met het gewone afval worden weggegooid, maar moet worden aangeboden bij een recyclingverzamelpunt voor elektrische apparaten.

Het  -symbool op het product, de handleiding of de verpakking geeft dit aan. De gebruikte materialen zijn herbruikbaar. Door het juist afvoeren van de verpakking, de onderdelen en het apparaat draagt u bij aan het verbeteren van ons milieu.



Vraag uw gemeente hoe u dit soort apparaten het beste kunt verwijderen. Let er op dat lege batterijen/accu's en elektrisch afval niet bij het normale huisafval komen, maar naar de geldende regels worden gerecycled (Retour via de vakhandel of via speciale afvalinzameling)



Batterijen/accu's kunnen giftige stoffen bevatten die de gezondheid en het milieu schade kunnen toebrengen. Deze artikelen vallen onder de Europese richtlijn 2006/66/EG en mogen niet via het normale huisvuil worden afgevoerd.



Recycling:

Verwijderen van de verpakking:

Uw nieuwe apparaat werd op de weg naar de nieuwe eigenaar door de verpakking beschermd. Alle gebruikte materialen zijn milieuvriendelijk en herbruikbaar. Help mee en sorteer de verpakking naar afvalsoort. Actuele informatie over afvalstoffen vindt u bij uw dealer of gemeente.



Geef de verpakking en al haar onderdelen niet aan kinderen. Er bestaat gevaar op verstikking door plastic en ander verpakkingsmateriaal.

Verwijderen van het apparaat:

Oude apparaten zijn geen waardeloos afval. Door verschillende technieken kunnen deze apparaten weer in bruikbare grondstoffen worden omgezet. Vraag uw gemeente hoe u dit soort apparaten het beste kunt verwijderen. Voordat u het apparaat weggooit dient u de batterijen/accu's te verwijderen.



Het apparaat is volgens de EU richtlijn 2012/19/EU betreffende elektrische apparaten (WEEE) geproduceerd en ingevoerd. 



Dit product mag aan het einde van de levensduur niet met het gewone afval worden weggegooid, maar moet worden aangeboden bij een recyclingverzamelpunt voor elektrische apparaten. Het symbool op het product, de handleiding of de verpakking geeft dit aan. De gebruikte materialen zijn herbruikbaar. Door het juist afvoeren van de verpakking, de onderdelen en het apparaat draagt u bij aan het verbeteren van ons milieu.



Belangrijke aanwijzing voor het verwijderen van batterijen/accu's. Batterijen/accu's kunnen giftige stoffen bevatten die de gezondheid en het milieu schade kunnen toebrengen. Recycle batterijen/accu's altijd volgens de geldende wettelijke richtlijnen. Gooi batterijen/accu's nooit bij het normale huisvuil. U kunt gebruikte batterijen/accu's inleveren bij de vakhandel of bij een van de speciale inzamelpunten.

EN

FR

IT

NL

NW

DK

PL

CZ

SK

3.2.3 Wettelijke richtlijnen



Hierbij verklaart TechniSat dat het apparaat **DIGITRADIO 1** is geproduceerd in overeenstemming met alle bepalingen, eisen en overige regels zoals beschreven in de richtlijn 2014/53/EU. De volledige conformiteitsverklaring kunt u vinden via de volgende webpagina:

https://www.technisat.com/de_DE/Konformitaetserklaerung/352-687/?productID=11473



TechniSat is niet aansprakelijk voor schade veroorzaakt door externe factoren, slijtage of oneigenlijk, onjuist en onbevoegd gebruik, aanpassingen aan het apparaat of onvoorziene ongevallen.



Onder voorbehoud van wijzigingen, druk- en vertaalfouten. Laatste versie 03/17. Verveelvoudiging en kopiëren mag uitsluitend na toestemming van de uitgever. De laatste versie van deze handleiding wordt u altijd als download in PDF aangeboden via de TechniSat homepage: www.technisat.de.



DIGITRADIO 1 en **TechniSat** zijn geregistreerde handelsmerken van:

TechniSat Digital GmbH

TechniPark

Julius-Saxler-Strasse 3

D-54550 Daun/Eifel, Duitsland

www.technisat.de



EN

FR

IT

NL

NW

DK

PL

CZ

SK

3.2.4 Service informatie



Dit product is getest op haar kwaliteit en heeft een wettelijke garantietermijn van 24 maanden vanaf de datum van aankoop. Bewaar alstublieft de kassabon als bewijs van aankoop in geval van garantie.



Let op!

Mocht er zich een probleem met het apparaat voordoen, verzoeken wij u eerst met onze technische hotline contact op te nemen:

Ma. - Vrij. 8:00 - 20:00
+49 (0)3925/92201800



Voor het geval dat het apparaat moet worden opgestuurd, gebruikt u uitsluitend het volgende adres:

TechniSat Digital GmbH
Service-Center
Nordstr. 4a
39418 Staßfurt Duitsland

Namen van beschreven bedrijven, instituten of merken zijn geregistreerde handelsmerken van de betreffende eigenaren.

4 Opstellen van het apparaat

> Plaats het apparaat op een vaste, stevige en horizontale ondergrond. Zorg voor voldoende ruimte rondom voor beluchting van het apparaat.



Let op!

- > Zet het apparaat niet op zachte ondergronden zoals tapijten, dekens of in de nabijheid van gordijnen of stoffen wandbekleding. De beluchtingsopeningen van het apparaat kunnen hierdoor worden afgedekt. De benodigde luchtcirculatie kan daardoor worden onderbroken. Dit zou tot een brand in het apparaat kunnen leiden.
- > Zet het apparaat niet in de directe nabijheid van warmtebronnen zoals radiatoren of verwarmingen. Vermijdt direct contact met zon en plekken waar buitengewoon veel stof voor komt.
- > De plaats waar u het apparaat neerzet mag niet op een plek met een hoge luchtvochtigheid zijn, zoals bijvoorbeeld een keuken, badkamer of sauna. Neerslaand condens kan het apparaat onherstelbaar beschadigen. Het apparaat is bedoeld voor gebruik op droge plekken met een gematigd klimaat en mag niet worden blootgesteld aan water of vochtigheid.

- > Let erop dat de apparaatvoetjes mogelijk afdrukken kunnen achterlaten op uw meubels. Gebruik derhalve een beschermende laag tussen het apparaat en uw meubels.
- > Vermijd de nabijheid van sterke magneetvelden bij [DIGITRADIO 1](#).
- > Plaats geen zware voorwerpen op het apparaat.
- > Indien u het apparaat van een koude naar een warme omgeving verplaatst, is er een mogelijkheid tot condensvorming in het apparaat. Wacht in een dergelijk geval ongeveer één uur voordat u het apparaat in gebruik neemt.
- > Leg de kabel op een dergelijke manier weg zodat niemand erover kan struikelen.
- > Gebruik een makkelijk te bereiken stroompunt, zodat het apparaat snel van de stroomvoorziening kan worden afgesloten!
- > Het stopcontact dient zich zo dicht mogelijk bij het apparaat te bevinden.
- > Voor een correcte verbinding de stekker volledig in het stopcontact steken.
- > Gebruik een geschikt en makkelijk te bereiken stroompunt en vermijdt het gebruik van stekkerdozen!

- > Raak de stekker niet met natte handen aan vanwege mogelijk gevaar voor een elektrische schok!
- > Bij storingen, rook of vreemde geuren van het apparaat, trekt u direct de stekker uit het stopcontact!
- > Indien u het apparaat langere tijd niet gaat gebruiken, bijvoorbeeld als u op vakantie gaat, trekt u de stekker uit het stopcontact.
- > Indien u het apparaat langere tijd niet gaat gebruiken, verwijder dan de accu, omdat deze kan gaan lekken en schade aan het apparaat kunnen toebrengen.
- > Een te hoog volume, in het bijzonder bij het gebruik van hoofdtelefoons, kan leiden tot blijvende gehoorbeschadiging.

5 Bediening van de DIGITRADIO 1

5.1 Verpakkingsinhoud

Controleer of u alle onderstaande onderdelen in de verpakking heeft:

- 1x DIGITRADIO 1
- 1x Accu
- 1x Netstroomadapter
- 1x USB Kabel
- 1x Handleiding

5.2 Eigenschappen van de DIGITRADIO 1

De DIGITRADIO 1 is een DAB+/FM ontvanger met de volgende functies:

- U kunt tot 20 DAB+ en 20 FM zenders opslaan.
- De radio ontvangt zenders via de frequenties **FM 87,5–108 MHz** (analoog) en **DAB+ 174,9–239,2 MHz** (digitaal).
- Het apparaat beschikt over een datum- en tijdsweergave.
- Directe voorkeuzeknop.
- Oplaadbare Accu.

5.3 DIGITRADIO 1 aansluiten

5.3.1 Accu installeren

- > Open het **Batterijvak** aan de achterzijde van het apparaat, door de deksel in de richting van de op de deksel aangebrachte pijl te drukken. Verwijder aansluitend de deksel.
- > Plaats de oplaadbare batterij, de accu, van de DIGITRADIO 1 volgens de aangegeven gouden contactpunten en schuif deze onder de kunststoffen afdichting in het batterijvak.



De accu van de DIGITRADIO 1 is tevens los in de vakhandel verkrijgbaar.

- > Plaats de deksel van het batterijvak terug, zoals aangegeven in de afbeelding (1) en sluit deze totdat u een 'klik'-geluid hoort (2).

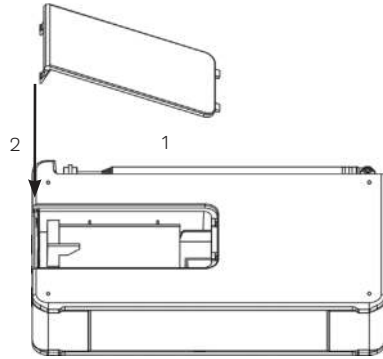

- i** De accu wordt opgeladen zodra het apparaat met het stroomnet wordt verbonden. De oplaad status wordt in het display aan de hand van een symbool weergegeven.
- i** Verwissel zwakker wordende batterijen op tijd of laad ze tijdig weer op.

5.3.2 Stroom aansluiten

- > Verbind de meegeleverde USB kabel met de netstroomadapter en steek de **Mini-USB stekker** in de met **DC-IN** gekenmerkte aansluiting aan de zijkant van de **DIGITRADIO 1**. Verbind daarna de netstroomadapter met het stroompunt.
- !** Controleer of de spanning van de radio overeenkomt met de spanning van het stroomnet voordat u de stekker in het stopcontact steekt.
- i** Nadat u het apparaat voor de eerste keer inschakelt, verschijnt "**TechniSat Digitalradio**" in het display. Aansluitend kunt u de gewenste taal kiezen. Gebruik daarvoor de knoppen ◀ of ▶ en kies een van de beschikbare talen. Bevestig uw keuze door op **OK** te drukken. Aansluitend zullen beschikbare DAB+ zenders worden gezocht. Kijk voor meer informatie bij punt 5.4.1.

5.3.3 Telescoop antenne richten

Het aantal en de kwaliteit van de te ontvangen zenders hangt af van de plaats waar het apparaat is opgesteld en de ontvangststerkte. Met de meegeleverde DAB/DAB+/FM staafantenne kan een uitstekende ontvangst van zenders worden bereikt.

> Trek daarna de telescoop antenne over de gehele lengte uit.

 Met name in randgebieden van DAB/DAB+ ontvangstre regio's kan het belangrijk zijn de antenne juist te richten. Op internet kunt u eenvoudig via www.digitalradio.nl informatie vinden betreffende de ontvangst van DAB/DAB <http://www.digitalradio.nl/> + in uw regio.

 Start de allereerste zoektocht naar zenders zo dicht mogelijk bij een venster.

 Bij slecht weer kan de ontvangst van DAB/DAB+ slechts beperkt mogelijk zijn.

 Raak de telescoop antenne niet aan bij het beluisteren van een zender omdat dit tot storingen en verslechterde ontvangst kan leiden.

5.3.4 Hoofdtelefoon gebruiken

Gehoorbeschadiging!

Luister geen radio of muziek met hoog volume via een hoofdtelefoon. Kan dit leiden tot blijvende gehoorbeschadiging. Stel daarom voordat u een hoofdtelefoon gebruikt het volume in op een minimaal volume.

 Gebruik alleen hoofdtelefoons met 3,5 millimeter mini-Jack.

> Steek de stekker van de **hoofdtelefoon** in de Hoofdtelefoonaansluiting aan de zijkant van het apparaat. De audio wordt nu uitsluitend via de hoofdtelefoon weergegeven, de ingebouwde luidspreker wordt hiermee uitgeschakeld.

> Trek de stekker van de hoofdtelefoon uit de hoofdtelefoonaansluiting om de audio weer via de luidspreker weer te geven.

 Indien u op maximaal volume muziek wilt luisteren, krijgt u kort voor het bereiken van het maximum een waarschuwing melding [**Let op! Hoog volume! OK?**]. Bevestig deze melding door op **OK** te drukken. Aansluitend kunt u het volume op maximaal niveau zetten. Deze instelling wordt opgeslagen totdat het apparaat aan en uit wordt geschakeld.

5.4 Algemene apparaat functies

5.4.1 Apparaat inschakelen

- > Om een goede DAB+/FM ontvangst te garanderen, trekt u de antenne aan de achterzijde in zijn geheel uit. Zie hiervoor ook punt 5.3.3.
- > Zorg ervoor dat de **DIGITRADIO 1** is voorbereid voor gebruik zoals beschreven onder punt 5.3.1 en 5.3.2.
- > Door het drukken op de **Aan/Stand-by** knop op de bovenzijde van het apparaat schakelt u de **DIGITRADIO 1** in.



Na het voor het eerst inschakelen, moet u eerst de taal vastleggen **[Sprache]**. Gebruik daarvoor de knoppen ◀ of ▶ en kies een van de beschikbare talen. Bevestig uw keuze door op **OK** te drukken. Aansluitend voert het apparaat automatisch een volledige zoektocht naar DAB zenders uit. Tijdens het zoeken geeft het display de voortgang weer, als ook het aantal gevonden zenders. Na afloop van het zoeken wordt de als eerste gevonden DAB+ zender weergegeven.

5.4.2 Apparaat uitschakelen

Op stroom:

- > Door kort op de knop **Aan/Stand-by** te drukken kunt u het apparaat in Stand-by zetten. In het display verschijnt kort de melding **[Standby]**. Datum en tijd wordt in het display weergegeven. De helderheid van het display in stand-by modus kunt u aanpassen zoals beschreven onder punt 9.2.
- > Door het indrukken en vasthouden van de **Aan/Stand-by** knop wordt het apparaat in stroomspaarstand gezet. De weergave van het display wordt uitgeschakeld en in het display verschijnt kort de opmerking **[Power off]**.



De accu wordt ook in Stand-by of stroomspaarstand opgeladen.

Op de accu:

- > Bij het gebruik van het apparaat op de accu wordt het apparaat altijd uitgeschakeld door op de knop **Aan/Stand-by** te drukken. In het display verschijnt kort de opmerking **[Power off]**. Er volgt nu geen weergave van datum en tijd.



Bij het gebruik op accu is de Stand-by modus niet beschikbaar.

5.4.3 Omschakelen DAB+/FM modus

- > Met de knop DAB/FM **kan tussen** DAB+ (Digitale Radio) en **FM** worden omgeschakeld.

5.4.4 Volume instellen

- > Stel het volume in met de **Volume +/-** knoppen. Het ingestelde volume wordt in het display via een grafische balk weergegeven. Let hierbij ook op punt 5.3.4 met betrekking tot het gebruik van hoofdtelefoons.

5.4.5 Display

Per gekozen functie of optie wordt de volgende informatie in het **Display** weergegeven:

Zendernaam,
Frequentie, Menu
naam

Display
weergave, Menu
opties, Volume



Status van
de Accu

5.4.6 Display weergave veranderen

- > Druk op de knop **MENU** en kies met de knoppen ◀ of ▶ het sub-menu **[Display]**. Druk aansluitend op de knop **OK**. Kies met de knoppen ◀, ▶ en **OK** een weergave optie. U heeft de keuze uit de volgende weergave opties:

Bij **DAB+** -weergave (de gekozen functie wordt met een "*" gekenmerkt):

[Lauftext] (looptekst; doorlopende tekst met uitgebreide informatie die door de zenders wordt uitgezonden), **[Signalstärke]** (signaalsterkte), **[Programmtyp]** (programme type), **[Ensemble]**, **[Frequenz]** (frequentie), **[Signalqualität]** (signaalkwaliteit), **Bitrate und Codec**, **[Zeit]** (tijd) en **[Datum]**.

Bij **FM/VHF**-weergave (de gekozen functie wordt met een "*" gekenmerkt):

[Radiotext] (indien uitgezonden), **[Programmtyp]** (PTY), **[Ps]** (Program Service Name ofwel zendernaam of frequentie), **[Audioinformationen]** (audio informatie), **[Zeit]** (tijd) en **[Datum]**.

- > Druk op de **MENU** knop om deze instelling weer te verlaten en naar de weergave modus terug te keren.

6 Menu bediening

Via het menu heeft u toegang tot alle functies en instellingen van de **DIGITRADIO 1**. De navigatie in het menu gaat via de **MENU**, ◀, ▶ en **OK** knoppen.

Het menu is verdeeld in submenu's en bevat per weergave modus (DAB+ of FM) verschillende instellingen of functies. Om het menu te openen drukt u op de knop **MENU**. Om in de submenu's te komen drukt u eerst op ◀ of ▶, om een submenu te selecteren en vervolgens op de knop **OK**, om in het submenu te geraken. Een sterretje (*) markeert de gekozen optie.

 Menu sluiten: Druk meermaals op de **MENU** knop (afhankelijk van in welk submenu u zich bevindt) totdat de laatste radiozender weer wordt weergegeven.

 Gewijzigde instellingen worden pas opgeslagen bij het drukken van de knop **OK**. Indien u echter op de knop **MENU** drukt, wordt de instelling niet overgenomen en opgeslagen (in dit geval functioneert de **MENU** knop als het ware als een terug knop).

 **Functies** en te drukken **Knoppen** worden in deze handleiding **vetgedrukt** weergegeven. Display informatie wordt in **[rechthoekige haakjes]** weergegeven.

 Enkele tekst weergaven (Bijv. Menu teksten, zender informatie) kunnen te lang zijn om in het display weer te geven. Deze zullen als een lichtbalk na enige tijd door het display 'lopen'.

7 De DAB+ (Digitale Radio) functie

7.1 Wat is DAB+

DAB is een nieuw digitaal radio formaat met een kristalheldere weergave in CD kwaliteit. Zo heeft u zelfs in de auto of trein een uitstekende ontvangst zonder ruis. DAB Broadcast gebruikt daarvoor een datastream met hoge snelheid via radio frequenties. Anders dan bij normale analoge FM radiozenders worden bij DAB meerdere zenders op één frequentie uitgezonden. Dit wordt ook wel Ensemble of Multiplex genoemd. Een Ensemble bevat zowel het geluid als ook verdere informatie- of datadiensten van een individuele radio zender. Meer info over DAB vindt u onder www.digitalradio.nl.

7.1.1 Data compressie

Digitale radio maakt gebruik van de effecten van het menselijk gehoor. Het menselijke oor neemt geluiden die onder een bepaald minimaal geluidsniveau liggen niet waar. Geluid dat zich onder een bepaald hoor niveau bevindt, kan zo worden uitgefilterd. Dit is bij een digitale datastream mogelijk doordat in elke stream informatie ook de daarbij behorende relatieve geluidsterkte bevindt die ook in andere eenheden van

de desbetreffende stream is opgeslagen. In een geluidssignaal worden bij bepaalde grenswaarden de stille geluiden door de luide overtroffen. Alle geluiden in een muziekstuk die zich onder een bepaalde gehoordrempel bevinden, kunnen zo uit het uitgezonden signaal worden gefilterd. Dit leidt tot een reductie van de uitgezonden datastream zonder merkbaar geluidssverschil voor de luisteraar (HE AAC v2 – toegevoegde codering voor DAB+).

7.1.2 Audio Stream



Audio streams zijn bij digitale radio een continue stroom van data in MPEG 1 Audio Layer 2 die akoestische informatie bevatten. Hiermee kunnen bestaande radiozenders worden uitgezonden en beluisterd. Digitale radio geeft u niet alleen radio in een uitstekende geluidskwaliteit maar ook additionele informatie. Deze kunnen betrekking hebben op de actuele zender (bijv. titel, artiest, album etc.) of onafhankelijke informatie (bijv. nieuws, weer, verkeer, tips etc.).

7.2 De DAB+ (Digitale Radio) functie

> Druk op de knop **DAB+/FM** totdat **[DAB]** in het display verschijnt.

 Indien DAB+ voor het eerst wordt gestart zal een volledige zoektocht naar zenders worden gestart. Na beëindiging van de zoektocht zal de eerste zender naar alfanumerieke volgorde worden weergegeven.



7.2.1. Zenders zoeken

-  Het automatisch **zoeken via Volledige zoektocht** scant alle DAB+ Band III - kanalen en vindt zo alle in de regio beschikbare zenders.
-  Na beëindiging van de zoektocht zal de eerste zender naar alfanumerieke volgorde worden weergegeven.
- > Om een volledige zoektocht naar zenders te starten opent u het menu door op de **MENU** knop te drukken en met de knoppen ◀, ▶ en **OK** het menu item **[Vollständiger Suchlauf]** (volledige zoektocht) te kiezen.
- > In het display verschijnt **[Suchlauf...]** (zoeken).
-  Tijdens het zoeken wordt een voortgangsbalk en het aantal gevonden zenders in het display weergegeven.
-  Indien geen zender wordt gevonden, controleer de telescoop antenne en verander eventueel de positie van de radio. (Punt 5.3.3 / 3.2.1).

7.2.2. Zender kiezen

- > Om een **DAB+** zender te kiezen, drukt u op de knoppen ◀ of ▶ en bevestig uw zenderkeuze met **OK**.

7.2.3 DAB+ zender opslaan

-  Het geheugen kan tot maximaal 20 DAB+ zenders bevatten.
- > Kies de gewenste zender (zie punt 7.2.2).
- > Om deze zender op te slaan, **houdt** u tijdens de weergave de knop **FAV** vast. Kies vervolgens met de knoppen ◀ en ▶ een gewenste opslagplaats (1 t/m 20). Druk op **OK** om deze instelling op te slaan.
- > Herhaal deze werkwijze om meer zenders op te slaan.
-  De zender die op de **FAV-plaats 1** is opgeslagen, is tevens via de **Directe voorkeuzeknop** op te roepen.

7.2.4 Opgeslagen DAB+ zender kiezen

- > Om een opgeslagen zender op te roepen, drukt u **kort** op de **FAV** knop en kiest u met de knoppen ◀ en ▶ een van de opgeslagen zenders onder (1 t/m 20). Druk op de knop **OK** om de weergave van de zender te starten.
-  Indien geen zender is opgeslagen op de gekozen plaats verschijnt de melding **[(leer)]** (leeg) in het display.

7.2.5 Overschrijven/Wissen van een opgeslagen zender

- > Sla zoals beschreven een nieuwe zender op op een van de opslagplaatsen.
-  Bij het herstellen naar de fabrieksinstellingen worden alle opgeslagen zenders gewist.

7.2.6 Signaalsterkte

- > Druk kort op de **MENU** knop en kies met de knoppen ◀ of ▶ het menu item **[Display]** en druk vervolgens op **OK**.
- > Kies met de knoppen ◀ of ▶ het item **[Signalstärke] (Signaalsterkte)** en druk vervolgens op de knop **OK**.
- > Verlaat het menu door meermaals op de knop **MENU** te drukken.
- > In het display wordt de signaal sterkte met behulp van een balk weergegeven.
-  Zenders met een signaalsterkte onder de minimaal benodigde sterkte hebben een onvoldoende sterk signaal voor ontvangst. Richt de telescoop antenne opnieuw uit zoals beschreven onder punt 5.3.3.

7.2.7 Handmatig instellen

Via dit menu item kunt u de kanalen en richting van de antenne bepalen.

- > Druk kort op de **MENU** knop en kies met de knoppen ◀ of ▶ het menu item **[Manuell einstellen] (handmatig instellen)** en druk op **OK**.
- > Kies met de knoppen ◀ of ▶ en vervolgens **OK** een kanaal (5A tot en met 13F). In het display wordt de signaalsterkte getoond. Als op een gekozen kanaal een DAB+ zender wordt uitgezonden, wordt de ensemble naam van de zender weergegeven. De antenne kan nu op de maximaal mogelijke sterkte worden gericht.



Zenders met een signaalsterkte onder de minimaal benodigde sterkte hebben een onvoldoende sterk signaal voor ontvangst. Richt de telescoop antenne opnieuw uit zoals beschreven onder punt 5.3.3.

7.2.8 Volume aanpassing (DRC)

Met het menu item volume aanpassing (Lautstärkeanpassung) wordt de mate van compressie bepaald, die er voor zorgt dat dynamische wisselingen en de daarmee gepaard gaande volume veranderingen worden genivelleerd.

- > Druk op de knop **MENU** en kies met de knoppen ◀ of ▶ het sub-menu **[Lautstärkeanpassung] (volume aanpassing)**.

Druk vervolgens op **OK**.

- > Kies met de knoppen ◀ of ▶ de mate van compressie:
 - DRC hoch** - Hoge compressie
 - DRC tief** - Lage compressie
 - DRC aus** - Compressie uitgeschakeld
- > Bevestig door op de knop **OK** te drukken.

7.2.9 Inactieve zender wissen

Via dit menu item kunt u oude en niet meer beschikbare zenders uit de zenderlijst wissen.

- > Druk op de knop **MENU** en kies met de knoppen ◀ of ▶ het sub-menu **[Inaktive Sender löschen] (inactieve zenders wissen)**.
- > Druk vervolgens op **OK**.

Er volgt met de weergave van het woord **[Leeren], (wissen)** de vraag of alle inactieve zenders gewist moeten worden.

- > Kies met de knoppen ◀ of ▶ **[Ja]** en bevestig uw keuze met de knop **OK**.

8 FM weergave



8.1 FM radio weergave inschakelen

- > Wissel naar de **FM** modus door op de **DAB/FM** knop te drukken.
- > In het display wordt **[FM]** weergegeven.
-  Bij het voor eerst inschakelen wordt de frequentie 87,5 MHz ingesteld.
-  Heeft u reeds een zender ingesteld, zal de radio de laatst gekozen zender weergeven.
-  In het geval van zenders met RDS informatie verschijnt de zendernaam.
-  Om de ontvangst te verbeteren, trek de telescoop antenne in zijn geheel uit en richt deze uit op de best mogelijke ontvangst (punt 5.3.3).

8.2 FM met RDS

RDS is een methode om extra informatie van een zender via FM weer te geven. FM zenders die RDS ondersteunen, sturen bijvoorbeeld hun zender naam of programma type mee. Deze wordt in het display weergegeven. Het apparaat kan de volgende RDS informatie weergeven: **RT** (Radiotekst), **PS** (zender naam), **PTY** (Programma type).

8.3 Automatisch zenders zoeken

- > Houd de knoppen ◀ of ▶ ongeveer 2 tot 3 seconden ingedrukt om automatisch naar de volgende beschikbare zender met voldoende ontvangst te zoeken.
- > Eventueel kunt u ook de knop **OK** drukken.
-  Als een FM zender met voldoende sterk signaal wordt gevonden, zal het zoeken worden gestopt en de gevonden zender worden weergegeven. Als de gevonden zender RDS ondersteunt, wordt de zender naam en eventuele radio tekst weergegeven.
-  Voor het instellen van een zwakkere zender, gebruikt u het handmatig zoeken van zenders.

8.4 Handmatig zenders zoeken

- > Druk meermaals op de ◀ of ▶, om de gewenste zender of frequentie in te stellen.



Het display geeft de frequentie weer in stappen van 0,05 MHz.

8.5 Zoek instellingen

Via dit menu kunt u de gevoeligheid bij het zoeken instellen.

- > Druk kort op de **MENU** knop en kies met de knoppen ◀ of ▶ het menu item **[Suchlauf-Einstellung] (zoek instellingen)** en druk op **OK**.
- > Kies of het zoeken alleen moet stoppen bij het vinden van sterkere zenders **[Nur starke Sender]** of ook bij de zwakkere zenders **[Alle Sender]** (alle zenders).



Bij de instelling **Alle Sender (alle zenders)** stopt het zoeken bij elke gevonden beschikbare zender. Dit kan ertoe leiden dat zwakke zenders met een ruis worden weergegeven. Bij het eerste gebruik en na het instellen van de fabrieksinstellingen is het menu ingesteld op alle zenders **[Alle Sender]** vinden.

8.6 Audio instelling

- > Druk op de knop **MENU** en kies met de knoppen ◀ of ▶ het sub-menu **[Audio-Einstellung] (audio instellingen)**.
- > Druk vervolgens op **OK**.
- > Kies met ◀ of ▶ u het item **[Stereo möglich] (stereo)** of **[Nur Mono] (alleen mono)** om de weergave in stereo (alleen via de hoofdtelefoon beschikbaar) of alleen mono bij zwakkere FM zenders moet worden weergegeven.
- > Bevestig door op de knop **OK** te drukken.

8.7 FM zender opslaan



Het geheugen kan tot maximaal 20 FM zenders bevatten.

- > Stel de gewenste frequentie in (zie punt 8.3, 8.4)
- > Om deze zender op te slaan, **houdt** u tijdens de weergave de knop **FAV** vast. Kies vervolgens met de knoppen ◀ en ▶ een gewenste opslagplaats (1 t/m 20). Druk op **OK** om deze instelling op te slaan.
- > Herhaal deze werkwijze om meer zenders op te slaan.



De zender die op de **FAV-plaats 1** is opgeslagen, is tevens via de **Directe voorkeuzeknop** op te roepen.

8.8 Opgeslagen FM zender kiezen

- > Om een opgeslagen zender op te roepen, drukt u kort **op de FAV** knop en kiest u met de knoppen ◀ en ▶ een van de opgeslagen zenders onder (1 t/m 20). Druk op de knop **OK** om de weergave van de zender te starten.



Indien geen zender is opgeslagen op de gekozen plaats verschijnt de melding **[(leer)]** (leeg) in het display.

8.9 Overschrijven/Wissen van een opgeslagen zender

- > Sla zoals beschreven een nieuwe zender op, op een van de opslagplaatsen.



Bij het herstellen naar de fabrieksinstellingen worden alle opgeslagen zenders gewist.

9 Systeem instellingen

Alle in deze paragraaf beschreven instellingen hebben zowel betrekking op DAB+ weergave als ook de FM weergave.

9.1 Tijd- en datum instellingen

9.1.1 Tijd- en datum handmatig instellingen

Afhankelijk van de gekozen tijdsinstelling (zie punt 9.1.2), dient u de tijd en datum handmatig in te stellen.

- > Druk op de knop **MENU** en kies met de knoppen ◀ of ▶ het sub-menu **[Uhrzeit] (tijd)**.
 - > Druk vervolgens op **OK**.
 - > Kies met de knoppen ◀ of ▶ het item [Zeit/Datum einstellen] (tijd/datum instellen) en druk op **OK**.
 - > De eerste cijfers (uren) van de in te stellen tijd knipperen en kunnen met de knoppen ◀ of ▶ worden veranderd.
-  De knop ▶ verhoogt de waarde, de knop ◀ verlaagt de waarde.
- > Druk op de knop **OK** om de instellingen op te slaan.

- > Aansluitend knipperen de volgende cijfers (minuten) van de tijdsinstelling en kunnen op dezelfde manier zoals voorheen beschreven gewijzigd worden.
- > Druk na elke volgende instelling de knop **OK**, om naar de volgende instelling te gaan.
- > Ga bij de datum instelling op dezelfde manier te werk als voorheen beschreven.
- > Nadat alle instellingen zijn doorlopen en nogmaals de knop **OK** is gedrukt, zal de melding **[Uhrzeit Gespeichert] (tijd opgeslagen)** in het display verschijnen.

9.1.2 Tijd vernieuwen

In dit submenu kunt u vastleggen of de tijd automatisch via DAB+ of FM moet plaatsvinden of dat u deze handmatig wil veranderen (zie punt 9.1.1).

- > Druk op de knop **MENU** en kies met de knoppen ◀ of ▶ het sub-menu **[Uhrzeit] (tijd)**.
- > Druk vervolgens op **OK**.
- > Kies met de knoppen ◀ of ▶ het item **[Zeitaktualisierung] (tijd vernieuwing)** en druk op **OK**.

- > Kies met de knoppen ◀ of ▶ en **OK** een van de volgende opties:

[Alle Quellen] (Vernieuwing via DAB+ en FM)

[Update von DAB] (Vernieuwing alleen via DAB+)

[Update von FM] (Vernieuwing alleen via FM)

[Keine Update] (Datum en tijd moeten handmatig worden vernieuwd, punt 9.1.1.)

9.1.3 Tijdsformaat instellen

Via het submenu **12/24 Std. einstellen** kunt u kiezen tussen het 12 of 24-uurs tijdsformaat.

- > Druk op de knop **MENU** en kies met de knoppen ◀ of ▶ het sub-menu **[Uhrzeit] (tijd)**.
- > Druk vervolgens op **OK**.
- > Kies met de knoppen ◀ of ▶ het item **[12/24 Std. einstellen]** en druk op de knop **OK**.
- > Kies met de knoppen ◀ of ▶ een van de volgende opties:
 - [24 Std. einstellen] 24-uurs formaat**
 - [12 Std. einstellen] 12-uurs formaat**
- > Druk op de knop **OK** om de instellingen op te slaan.

9.1.4 Datum formaat instellen

Via het submenu **Datumsformat einst. (datumformatering instellen)** kunt u de datum weergave instellen.

- > Druk op de knop **MENU** en kies met de knoppen ◀ of ▶ het sub-menu **[Uhrzeit] (tijd)**.
- > Druk vervolgens op **OK**.
- > Kies met de knoppen ◀ of ▶ het item **[Datumsformat einst.] (datumweergave instellen)** en druk op **OK**.
- > Kies met de knoppen ◀ of ▶ een van de volgende opties:
 - [TT-MM-JJJJ]** (Dag, Maand, Jaar)
 - [MM-TT-JJJJ]** (Maand, Dag, Jaar)
- > Druk op de knop **OK** om de instellingen op te slaan.

9.2 Helderheid van het display

U kunt de helderheid van het display tijdens gebruik als ook in stand-by modus (alleen indien de radio met een stroompunt is verbonden) instellen.

- > Druk op de knop **MENU** en kies met de knoppen ◀ of ▶ het sub-menu **[Helligkeit] (helderheid)**.
- > Druk vervolgens op **OK**.
- > Kies met de knoppen ◀ of ▶ en aansluitend **OK**, een van de volgende functies:
 - [Betrieb] (in werking)** regelt de helderheid bij gebruik en in ingeschakelde modus. U kunt kiezen tussen **[Hoch]**, **[Mittel]** en **[Niedrig]** (hoog, middel of laag). Kies met de knoppen ◀ of ▶ een helderheidsniveau en druk om deze op te slaan op de knop **OK**. Deze instelling geldt voor zowel in gebruik op stroom als bij gebruik op accu.
 - [Standby]** regelt de helderheid in Stand-by modus (alleen relevant, als de radio op een stroompunt is aangesloten). U kunt kiezen tussen **[Hoch]**, **[Mittel]** en **[Niedrig]** (hoog, middel of laag). Kies met de knoppen ◀ of ▶ een helderheidsniveau en druk om deze op te slaan op de knop **OK**.

[Auto-Dimm] dimt het display automatisch naar het laagste niveau **Niedrig** (indien de optie **[Ein]** (aan) is gekozen) na 10 seconden zonder bediening van de radio. Als de optie **[Aus]** (uit) is gekozen, is het display altijd aan in de gekozen helderheid in de modus **[Betrieb]** (in werking). Druk op **OK** om deze instelling op te slaan.



Voor de **Werking op accu** zijn alleen de instellingen **Betrieb** (in werking) en **Auto-Dimm** relevant. **De Stand-by Modus** (na uitschakelen verschijnt in deze modus datum en tijd in het display) is alleen beschikbaar als het apparaat met een stroompunt is verbonden.

9.3 Taal

- > Druk op de knop **MENU** en kies met de knoppen ◀ of ▶ het sub-menu **[Sprache] (taal)**.
- > Druk vervolgens op **OK**.

Gebruik daarvoor de knoppen ◀ of ▶ en kies een van de beschikbare talen. Bevestig uw keuze door op **OK** te drukken.

9.4 Fabrieksinstellingen

Als u uw radio verplaatst bijv. als gevolg van een verhuizing of tweedehands doorverkoop, kunnen opgeslagen zenders mogelijk niet meer beschikbaar zijn. Door het terugzetten van het apparaat naar de **Werkseinstellungen (fabrieksinstellingen)** kunt u alle opgeslagen zenders in een keer wissen en aansluitend opnieuw naar zenders zoeken.

- > Druk op de knop **MENU** en kies met de knoppen ◀ of ▶ het sub-menu **[Werkseinstellung] (fabrieksinstellingen)**. Druk vervolgens op **OK**.
- > Kies met de knoppen ◀ of ▶ voor het uitvoeren van de fabrieksinstellingen de optie **[Ja]** en druk vervolgens op **OK**.



- Alle voorheen opgeslagen zenders en instellingen worden gewist. Het apparaat bevindt zich nu in de stand zoals oorspronkelijk uitgeleverd.
- > In het display verschijnt de melding **[Neustart...]** en het apparaat zal opnieuw worden opgestart met als eerste de taalkeuze **[Sprache] (taal)**. Gebruik daarvoor de knoppen ◀ of ▶ en kies een van de beschikbare talen. Bevestig uw keuze door op **OK** te drukken. Aansluitend voert het apparaat automatisch een volledige zoektocht naar DAB zenders uit. Tijdens het zoeken geeft het display de voortgang weer, als ook het aantal gevonden zenders. Na afloop van het zoeken wordt de als eerste gevonden DAB+ zender weergegeven.



9.5 Software versie

Via SW-Versie kunt u de actueel geïnstalleerde software versie zien.

- > Druk op de knop **MENU** en kies met de knoppen ◀ of ▶ het item **[SW-Version] (Software versie)**.
- > Druk vervolgens op **OK**. De actueel geïnstalleerde software versie wordt weergegeven.

10 Reinigen

- ⚠ Om het gevaar van een elektrische schok te vermijden, mag u het apparaat niet met een natte doek of onder stromend water reinigen. Voordat u begint met reinigen eerst de stekker uit het stopcontact halen!
- ⚠ U mag geen schuursponsjes, schuurmiddel of oplosmiddelen zoals alcohol of benzine gebruiken.
- ⚠ Gebruik geen van de volgende substanties: zoutwater, insectenverdelger, chloor of zuurhoudende oplosmiddelen (Salmiak) schuurmiddelen.

-  Reinig de behuizing van het apparaat uitsluitend met een zachte, met water licht bevochtigde doek. Gebruik geen oplosmiddelen, spiritus, verdunners etc. Hiermee kunt u de behuizing onherstelbaar beschadigen.
-  Reinig het display uitsluitend met een katoenen doek, eventueel bevochtigd met kleine hoeveelheden, niet alkalische, verdunde zeep op water- of alcoholbasis.
-  Met de katoenen doek licht over de oppervlakte wrijven totdat deze volledig droog is.

11 Probleemoplossing

Indien het apparaat niet naar behoren functioneert, controleer eerst deze tabel om het probleem op te lossen.

Probleem	Mogelijke oorzaak / oplossing
Apparaat gaat niet aan.	Het apparaat krijgt geen stroom. Sluit de netvoeding juist aan. Laad de accu op.
Er is geen geluid te horen.	Verhoog het volume.
Het display gaat niet aan.	Verwijder het apparaat van de stroom of verwijder en herplaats de accu. Herstel vervolgens de stroomvoorziening.
Slechte ontvangst via DAB+/FM	Trek de antenne in zijn geheel uit. Verander de positie van de antenne of de DIGITRADIO 1 .
Apparaat laat zich niet bedienen.	Verwijder het apparaat van de stroom of verwijder en herplaats de accu. Herstel vervolgens de stroomvoorziening.

Neem contact op met de fabrikant indien met bovenstaande oplossingen het probleem niet kan worden opgelost.

12 Technische gegevens

Technische veranderingen en fouten onder voorbehoud

Ontvangstwijze	DAB/DAB+, FM
Stroomvoorziening	AC Input: 100-240V, 50/60Hz / DC Output: 5V, 1A
Accu	3,7V/1050mAh Li-Ion, Opladen max. 500mA Looptijd tot 10 uren (Luidspreker op gemiddeld volume).
Frequenties	FM: 87,5-108MHz DAB/DAB+: 174-240MHz
Display	OLED
Stroomverbruik	In werking max.: 6W (via stroom of accu) In werking: 1W (50% Volume, zonder accu) Stand-by: <0,4W Power off: <0,3W Accu Power off: <0,3mW
Audio prestaties	1W RMS
Gewicht	272g
Afmetingen (BxHxD)	15,6cm x 9,2cm x 3,34cm

Brukerveiledning

DIGITRADIO 1

Bærbar DAB+/FM-radio



TechniSat

- EN
- FR
- IT
- NL
- NW**
- DK
- PL
- CZ
- SK

1 Illustrasjoner

1.1 Forside og side

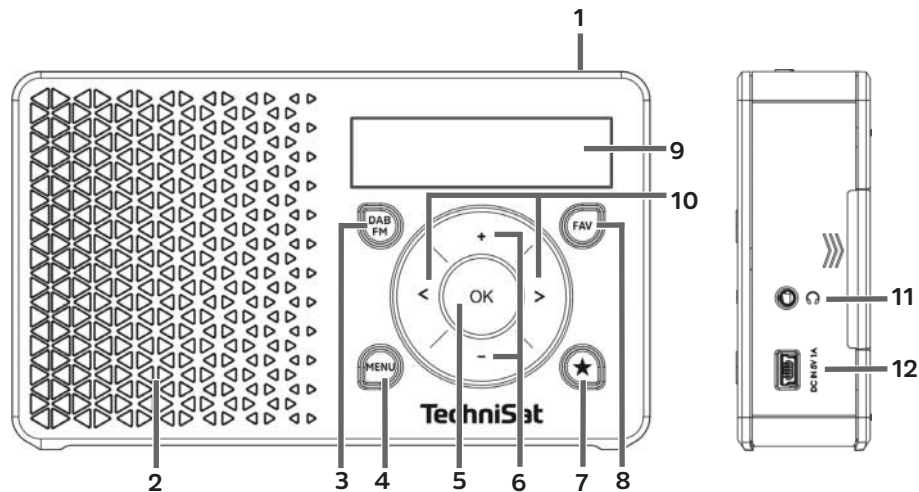

- 1 **On/Standby (På/Standby)** (Overside)
- 2 **Høytaler** (mono)
- 3 **DAB/FM**-knapp for endring av modus
- 4 **MENU (MENY)** for å gå inn i menyen
- 5 **OK**-knapp for å bekrefte valg
- 6 **Volume +/- (Volum +/-)**-knapper (høyt/lavt)
- 7 **Knapp for direktevalg**
- 8 **FAV**-knapp for favorittstasjoner
- 9 **Display**
- 10 **◀/▶** Knapper for å velge mellom alternativer
- 11 **Hodetelefoningang** (plugg på 3,5 mm)
- 12 **DC-IN («likestrøm inn») USB-port** for ekstern strømtilførsel

1.2 Bakside

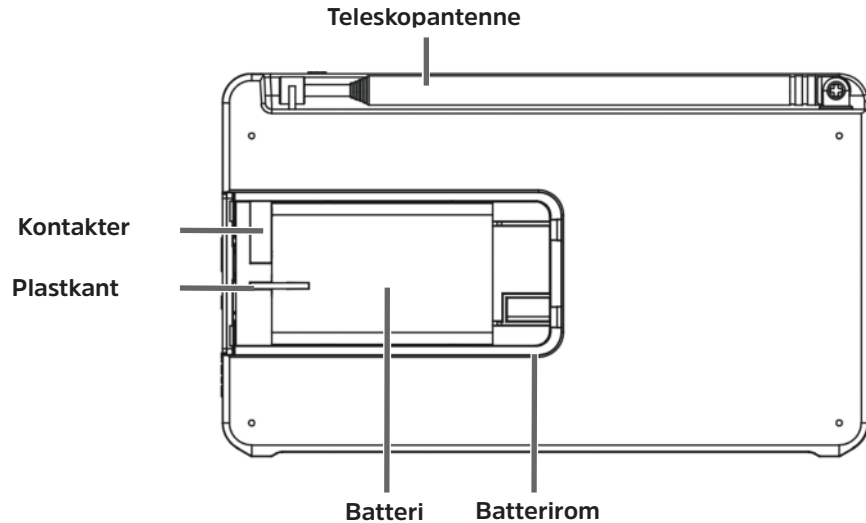

2 Innhold

1	Illustrasjoner	240
1.1	Forside og side	240
1.2	Bakside	242
2	Innhold	243
3	Innledning	246
3.1	Målgruppe for denne brukerveiledningen	246
3.1.1	Bruksområde	247
3.2	Viktige instruksjoner	247
3.2.1	Sikkerhet	248
3.2.2	Avhending	253
3.2.3	Juridiske merknader	257
3.2.4	Merknader om service	258
4	Oppsett av enheten	260
5	Beskrivelse av DIGITRADIO 1	263
5.1	Medfølgende deler	263
5.2	DIGITRADIO 1s spesialfunksjoner	263
5.3	Forberedelse av DIGITRADIO 1 for bruk	264

5.3.1	Innsetting av batteriet	264
5.3.2	Kobling til strømnettet	266
5.3.3	Innstilling av teleskopantennen.....	267
5.3.4	Bruk av hodetelefoner	268
5.4	Enhetens generelle funksjoner	269
5.4.1	Å slå enheten på.....	269
5.4.2	Å slå enheten av	270
5.4.3	Å bytte mellom DAB+- og FM-modus	271
5.4.4	Innstilling av volumet	271
5.4.5	Display.....	271
5.4.6	Tilgang til displayet.....	272
6	Bruk av menyen.....	273
7	Funksjonen DAB+ (digital radio)	274
7.1	Hva er DAB+?.....	274
7.1.1	Datakomprimering.....	274
7.1.2	Lydstrøm.....	275
7.2	Mottak av DAB+ (digital radio)	275
7.2.1	Å utføre en komplett søk.....	276
7.2.2	Valg av stasjon.....	276
7.2.3	Lagring av DAB+-stasjoner på et lagringssted	277
7.2.4	Tilgang til DAB+-stasjoner på et lagringssted.....	277

7.2.5	Overskriving/sletting av en lagret stasjon	278
7.2.6	Signalstyrke	278
7.2.7	Manuelle innstillinger	279
7.2.8	Volumjustering (DRC)	279
7.2.9	Sletting av inaktive stasjoner.....	280
8	Bruk med FM	281
8.1	Bytte til FM-radiomodus.....	281
8.2	FM-mottak med RDS-informasjon	282
8.3	Automatisk stasjonssøking.....	282
8.4	Manuell stasjonssøking.....	283
8.5	Søkeinnstillinger.....	283
8.6	Lydinnstillinger.....	284
8.7	Lagring av FM-stasjoner på et lagringssted	284
8.8	Tilgang til FM-stasjoner på et lagringssted	285
8.9	Overskriving/sletting av en lagret stasjon	285
9	Systeminnstillinger	286
9.1	Innstilling av klokkeslett og dato.....	286
9.1.1	Manuell innstilling av klokkeslett/dato	286
9.1.2	Oppdatering av klokkeslett	287
9.1.3	Innstilling av klokkeslett-format.....	288
9.1.4	Innstilling av datoformat	289

9.2	Lysstyrke display	290
9.3	Språk	291
9.4	Fabrikkinnstillinger	292
9.5	Programvareversjon	293
10	Rengjøring	294
11	Feiloppretting	295
12	Tekniske data / Merknader fra produsenten	296
13	Merknader	297

3 Innledning

Denne brukerveiledningen vil hjelpe deg å bruke radioen din – heretter kalt enten «DIGIRADIO» eller «enheten» – på en trygg måte og som tilsiktet.

3.1 Målgruppe for denne brukerveiledningen

Denne brukerveiledningen er ment for alle som tar i bruk, bruker, rengjør eller avhender enheten.

3.1.1 Bruksområde

Enheten har blitt utviklet for å kunne motta radiosignaler av typene DAB+ og FM. Enheten er utformet for personlig bruk, og egner seg ikke til kommersielle formål.

3.2 Viktige instruksjoner

Vennligst følg disse instruksene for å minimere risikoen for sikkerhetsfarer, forhindre at enheten blir skadet og bidra til å beskytte miljøet.

Les alle sikkerhetsinstruksene nøye, og lagre dem for framtidig referanse. Følg alltid alle advarslene og instruksene i denne brukerveiledningen og på baksiden av enheten.



Advarsel – betyr en viktig instruks du alltid må følge for å unngå problemer med enheten, tap eller misbruk av data eller uønskede hendelser.



Tips – betyr en merknad om funksjonen som er beskrevet, andre tilknyttede funksjoner eller andre ting man bør være oppmerksom på i forbindelse med det som beskrives i brukerveiledningen der tipset er oppført.

3.2.1 Sikkerhet

For din egen sikkerhets skyld bør du lese sikkerhetsforholdsreglene før du bruker din DIGITRADIO 1. Produsenten tar ikke noen form for ansvar for skader forårsaket av uriktig håndtering eller av manglende overholdelse av sikkerhetsreglene.

- ⚠ Enhetens ytre deksel må ikke under noen omstendigheter åpnes! Å berøre deler med høy spenning kan være livsfarlig!
- ⚠ All nødvendig reparasjon av enheten må kun utføres av kvalifisert personell.
- ⚠ Enheten må kun benyttes i tempererte omgivelser.









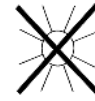

- ⚠ Etter lengre transport og når enheten bringes fra kalde til varme omgivelser bør den ikke slås på med en gang; vent til den har samme temperatur som omgivelsene.







- ⚠ Enheten må ikke utsettes for vandrypp eller -sprut. Dersom vann kommer inn i enheten, slå den av og kontakt serviceavdelingen.

- ⚠ Ikke utsett enheten for varmekilder som vil varme den opp, i tillegg til normal bruk.











- ⚠ Enheten bør frakobles strømmettet hvis en storm inntreffer. Overspenning kan skade enheten.
- ⚠ Hvis det er klart at det er et problem med enheten, hvis lukt eller røyk kommer fra den eller ytterdekslene har en betydelig skade eller feilfunksjon, slå enheten av og kontakt serviceavdelingen.
- ⚠ Enheten skal kun kobles til en nettspenning på 100V-240V~, 50/60 Hz ved bruk av strømadapteren.
- ⚠ Forsøk aldri å bruke enheten med en annen spenning.

-  Strømadapteren skal bare kobles til etter at installasjonen er fullført, i henhold til instruksene.
-  Ikke bruk enheten hvis strømadapteren er defekt eller hvis enheten på noen måte er skadd.
-  Når du tar strømadapteren ut av stikkkontakten, ta tak i støpselet, ikke i ledningen.
-  Ikke bruk enheten nær badekar, svømmebasseng eller der vann kan komme i kontakt med den mens den brukes.
-  Forsøk aldri å reparere en defekt enhet på egen hånd. Kontakt alltid et av kundeserviceteamene våre.
-  Fremmedlegemer slik som negler, mynter o.l. bør ikke stikkes inn i enheten. Ikke berør koblingspunktene med metallgjenstander, og ikke rør dem med fingrene. Det kan føre til kortslutning.
-  Ingen åpen ild (f.eks. brennende stearinlys) kan plasseres på enheten.
-  La aldri barn bruke denne enheten uten tilsyn.

-  Enheten er fortsatt tilkoblet strømnettet når den er i standbymodus. Trekk ut strømstøpselet hvis du ikke har tenkt å bruke radioen på en stund. Ta kun tak i støpselet, ikke i ledningen.
-  Ikke hør på musikk eller på radioen på høyt volum. Det kan gi permanent hørselsskade.
-  Denne enheten er ikke ment å brukes av personer (inkludert barn) med nedsatte fysiske, sensoriske eller mentale evner, eller de som mangler erfaringen og/eller kunnskapen til å bruke den, hvis de ikke veiledes av en person som er ansvarlig for sikkerheten deres eller de har fått instruksjoner fra en slik person om hvordan enheten skal brukes.
-  Barn må holdes under oppsyn for å sikre at de ikke bruker enheten som en leke.
-  Det er forbudt å gjøre endringer på enheten.
-  Ødelagte enheter eller tilbehør kan ikke lenger brukes.

Bruk av batterier

-  Batteriene skal oppbevares utilgjengelig for barn. Barn kan putte batteriene i munnen og svelge dem. Dette kan føre til alvorlig helseskade. Oppsøk legehjelp øyeblikkelig hvis dette skulle skje! Oppbevar alltid batteriene utilgjengelig for små barn.
-  Bare bruk enheten med batteriene som er tillatt for den.
-  Vanlige batterier kan ikke lades opp. Oppladbare batterier kan ikke reaktiveres på noen annen måte, kan ikke tas fra hverandre, varmes opp eller kastes inn i åpen ild (eksplosjonsfare!).
-  Rengjør kontaktpunktene på batteriene og på enheten før de settes inn.
-  Hvis et batteri settes inn på feil måte, medfører det eksplosjonsfare!
-  Bare erstatt batterier med andre av riktig type og med riktig modellnummer.
-  Advarsel! Ikke utsett batteriene for ekstreme forhold.
-  Ikke plasser dem på oppvarmede gjenstander; ikke utsett dem for direkte sollys!
-  Batterier som lekker eller er ødelagte kan irritere huden. Bruk egnede

vernehansker. Rens batterirommet med en tørr klut.

-  Hvis enheten ikke brukes i en lengre periode, ta ut batteriet.

3.2.2 Avhending

Emballasjen du fikk enheten i, består utelukkende av gjenvinnbare materialer. Du oppfordres til å sortere de ulike delene hver for seg, og bes kaste disse i henhold til lokalt regelverk for deponering av avfall. Når enheten ikke lenger kan brukes, må produktet ikke kastes i vanlig husholdningsavfall. Det må bringes til et innsamlingspunkt for gjenvinning av elektrisk og elektronisk utstyr.

Dette angis av -symbolet på produktet, brukerveiledningen eller emballasjen. Materialene kan gjenbrukes i henhold til merkingen deres. Gjennom å sikre at verdifulle råmaterialer i gammelt utstyr blir brukt på nytt, kan du gjøre en verdifull innsats for å beskytte miljøet vårt.



Ta kontakt med lokale myndigheter for å få vite hvor din nærmeste gjenvinningsentral ligger. Sørg for at utladede batterier, oppladbare batterier og elektronikkavfall ikke sendes til samme avfallsbehandling som ditt vanlige husholdningsavfall, men avhendes

på riktig måte (ved at enten tas tilbake av en spesialisert instans eller leveres ved innsamlingspunkter hos spesialiserte forhandlere).



Batterier kan inneholde giftige stoffer som er helse- og miljøskadelige. Batterier skal overholde kravene i EU-direktivet 2006/66/EF. De kan ikke deponeres sammen med vanlig husholdningsavfall.



Instruksjoner for avhending:

Avhending av forpakning:

Under transporten til deg har den nye enheten din vært beskyttet av forpakningen. Alle materialene som er brukt er miljøvennlige og kan gjenbrukes. Vennligst hjelp til ved å avhende forpakningen på en miljømessig forsvarlig måte. Kontakt forhandleren din eller ditt lokale avfallsanlegg for å få oppdaterte instruksjoner for avhending.



Kvelningsfare! Hold forpakningen og emballasjedeler utilgjengelige for barn. Plastfolien og andre deler av emballasjen kan medføre fare for kvelning.

Avhending av enheten:

Gamle enheter er ikke uten verdi. Verdifulle råmaterialer kan tas ut fra dem, slik at de kan avhendes på en miljøvennlig måte. Kontakt ditt lokale resirkuleringscenter for informasjon om riktig måte å avhende radioen din på. Batteriene i enheten må fjernes før avhending.



Denne enheten er merket i samsvar med EU-direktiv 2012/19/EF for kassering av elektriske og elektroniske produkter (WEEE-direktivet). 



Når enheten ikke lenger kan brukes, må produktet ikke kastes i vanlig husholdningsavfall. Det må bringes til et innsamlingspunkt for gjenvinning av elektrisk og elektronisk utstyr. Symbolet på produktet, brukerveiledningen eller emballasjen angir dette. Materialene kan gjenbrukes i henhold til merkingen deres. Gjennom å sikre at verdifulle råmaterialer i gammelt utstyr blir brukt på nytt, kan du gjøre en verdifull innsats for å beskytte miljøet vårt.



Viktig merknad om avhending av batterier: Batterier kan inneholde giftige stoffer som er miljøskadelige. Sørg for at batteriene avfallsbehandles i overensstemmelse med gjeldende lover og forskrifter. Kast aldri batterier sammen med vanlig husholdningsavfall. Du kan avhende brukte batterier kostnadsfritt hos forhandleren din eller ved et avfallsanlegg.

3.2.3 Juridiske merknader



TechniSat erklærer herved at radioenheten av modell **DIGITRADIO 1** overholder kravene i EU-direktiv 2014/53/EU. EU-samsvarserklæringens fullstendige tekst finnes på følgende nettside:

https://www.technisat.com/de_DE/Konformitaetserklaerung/352-687/?productID=11473



TechniSat er ikke ansvarlig for produktskade som skyldes ekstern påvirkning, slitasje, uriktig bruk, uautoriserte reparasjoner, modifikasjoner eller utilsiktet skade.



Vi forbeholder oss retten til å gjøre endringer grunnet tillegg og trykkfeil. Versjon 03/17.

Kopiering og reproduksjon er kun tillatt med godkjenning fra utgiveren. Du finner den gjeldende versjonen av brukerveiledningen i PDF-format under nedlastinger («downloads») på TechniSats hjemmeside, www.technisat.com.



DIGITRADIO 1 og **TechniSat** er registrerte varemerker tilhørende:

TechniSat Digital GmbH

TechniPark

Julius-Saxler-Strasse 3

D-54550 Daun/Vulkaneifel, Tyskland

www.technisat.de



3.2.4 Merknader om service



Dette produktet er kvalitetskontrollert og har en rettslig bindende garantiperiode på 24 måneder fra kjøpsdato. Du bør oppbevare kvitteringen som kjøpsbevis. Kontakt forhandleren av produktet i tilfelle av garantikrav.



Merk:

For spørsmål og informasjon, eller hvis det er et problem med enheten, er direktetelefonen vår for teknisk assistanse:

Man. – Fre. kl. 08.00 – 20.00 på tlf.nr.:
(+49) (0)3925 9220 1800



Hvis enheten må sendes inn til oss, uansett årsak, bruk bare følgende adresse:

TechniSat Digital GmbH
Service-Center
Nordstr. 4a
39418 Stassfurt, Tyskland

Oppgitte navn på bedrifter, institusjoner eller merkevarer er varemerker eller registrerte varemerker som tilhører sine respektive eiere.

4 Oppsett av enheten

- > Plasser radioen på en hard, sikker og vannrett overflate. Sørg for god ventilasjon.

Advarsel!

- > Ikke plasser enheten på myke overflater, f.eks. gulvtepper og tepper, eller nær gardiner og veggtepper. Ventilasjonsåpningene kan da tildekkes. Dette kan avbryte nødvendig luftsirkulasjon, og kan føre til at enheten tar fyr.
- > Ikke plasser enheten nær varmekilder, f.eks. radiatorer. Unngå direkte sollys og omgivelser med svært mye støv.
- > Enheten kan ikke plasseres i rom med høy luftfuktighet, f.eks. kjøkkener eller badstuer, siden kondens kan skade den. Enheten er ment å brukes i tørre omgivelser og i et moderat klima, og kan ikke utsettes for vanndråper eller vannsprut.

- > Merk at enhetens bunnplate kan etterlate fargede merker på noen møbeloverflater under visse omstendigheter. Legg et beskyttende lag mellom møbelet og enheten.
- > Hold **DIGITRADIO 1** borte fra enheter som genererer sterke magnetfelder.
- > Ikke sett tunge objekter på enheten.
- > Hvis du bringer enheten fra kalde til varme omgivelser, kan kondens samle seg inne i den. I et slikt tilfelle, vent rundt en time før enheten brukes.
- > Plasser strømledningen på en slik måte at man ikke kan snuble i den.
- > Sørg for at strømledningen og strømadapteren alltid er lett tilgjengelige, slik at enheten raskt kan kobles fra strømmettet!
- > Stikkontakten bør være så nær enheten som mulig.
- > Når enheten kobles til strømmettet, sett støpselet helt inn i stikkontakten.
- > Bruk en egnet, lett tilgjengelig strømtilkobling og unngå å bruke flere kontakter!

- > Ikke berør strømadapteren med våte hender, siden dette medfører en risiko for elektrisk støt!
- > Hvis funksjonsfeil, røyk eller lukt oppstår, ta strømadapteren ut av stikkontakten øyeblikkelig!
- > Hvis enheten ikke skal brukes i en lengre periode, f.eks. før man drar på en lang reise, koble den fra strømnettet.
- > Hvis enheten ikke skal brukes i en lengre periode, ta ut batteriet.
- > Du kan skade hørselen hvis du stiller inn et for høyt volum, særlig når du bruker hodetelefoner.

5 Beskrivelse av DIGITRADIO 1

5.1 Medfølgende deler

Vennligst kontroller at alle delene medfølger før radioen settes opp.

- 1 x DIGITRADIO 1
- 1 x Batteri
- 1 x Strømadapter
- 1 x USB-ledning
- 1 x Bruerveiledning

5.2 DIGITRADIO 1s spesialfunksjoner

DIGITRADIO 1 er en DAB+/FM -mottaker med følgende funksjoner:

- Du kan lagre opptil 20 DAB+ og 20 FM-stasjoner.
- Radioen kan motta følgende frekvenser: **FM 87,5–108 MHz** (analoge) og **DAB 174,9–239,2 MHz** (digitale).
- Enheten har et display som viser klokkeslett og dato.
- Knapp for direktevalg.
- Oppladbart batteri.

5.3 Forberedelse av DIGITRADIO 1 for bruk

5.3.1 Innsetting av batteriet

- > Åpne **batterirommet** på baksiden av enheten ved å skyve lokket på batterirommet i samme retning som pilen som er avmerket på siden. Fjern så lokket.
- > Sett inn **DIGITRADIO 1**-batteriet, og pass på at de gullfargede kontaktpunktene plasseres riktig i forhold til hverandre. Skyv batteriet under plastkanten inne i batterirommet.

 **DIGITRADIO 1**-batteriet kan også kjøpes separat hos et detaljutsalg.

- > Sett batterirommets lokk tilbake på batterirommet (1), og skyv det igjen til du hører at det klikker på plass (2).

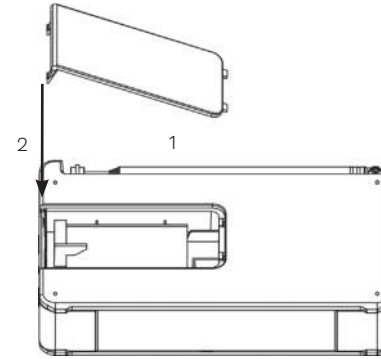

 Batteriet lades når enheten kobles til strømnettet. Ladestatusen vises i displayet med et batterisymbol.

 Bytt batteriet ut eller lad det opp igjen når det er utladet.

5.3.2 Kobling til strømnettet

- > For å gjøre dette, koble den medfølgende USB-ledningen til strømadapteren og sett den inn i **mini-USB-porten** merket med **DC-IN («likestrøm inn»)** på siden av din **DIGITRADIO 1**. Koble deretter strømadapteren til strømnettet.



Sørg for at strømadapterens driftsspenning stemmer overens med den lokale nettspenningen før du plugger den inn i stikkontakten.



Etter at radioen har blitt koblet til strømnettet for første gang, vises «**TechniSat Digitalradio**» i displayet. Du kan deretter velge bruksspråk. For å gjøre dette, bruk ◀- og ▶-knappene til å velge et av de tilgjengelige språkene, og bekreft valget ved å trykke på **OK**-knappen. DAB+-stasjonssøket vil deretter utføres for første gang. Merk deg også informasjonen i avsnitt 5.4.1.

5.3.3 Innstilling av teleskopantennen

Antall kringkastende radiostasjoner som mottas og hvilken kvalitet mottaket har, avhenger av mottaksforholdene der enheten befinner seg. Utmerkede mottaksforhold kan oppnås ved å benytte teleskopantennen.

- > Innstill teleskopantennen og trekk den ut til full lengde.



Nøyaktig innstilling av teleskopantennen er viktig, spesielt i ytterkantene av dekningsområdene for DAB+. Hvor nærmeste radioantennemast befinner seg kan man raskt finne ut på internett, f.eks. ved å gå til www.digitalradio.de.



Begynn det første søket ved et vindu som vender mot radiomasten.



Mottak av DAB+ kan være begrenset i dårlig vær.



Ikke ta på teleskopantennen under mottak av en stasjon. Det kan hindre mottaket og føre til avbrudd i lyden.

5.3.4 Bruk av hodetelefoner

Hørselsskade!

Ikke hør på radioen på høyt volum med hodetelefoner. Det kan gi permanent hørselsskade. Skru volumet på radioen ned til et lavt volum før bruk av hodetelefoner.



Bare bruk hodetelefoner med en stereo jackplugg på 3,5 mm.

- > Sett pluggen på hodetelefonen inn i **hodetelefoninngangen** på siden av enheten. Lyden vil da bare høres i hodetelefonene, og lyden i høyttalerne slås av.
- > Hvis du vil bruke høyttalerne igjen, trekk ut hodetelefonpluggen fra enhetens hodetelefoninngang.



Hvis du ønsker å innstille enheten på maksimalt volum, vil meldingen **[Warning! Loud Volume! OK?]** («Advarsel! Høyt volum! OK?») vises rett før man kommer til det maksimale volumet. Bekreft ved å trykke på **OK**-knappen. Du kan deretter stille inn lyden til det høyest mulige volumet. Innstillingen lagres til neste gang enheten slås av og på igjen.

5.4 Enhetens generelle funksjoner

5.4.1 Å slå enheten på

- > For å sikre godt mottak av DAB+/FM, trekk antennen på baksiden av enheten helt ut. Ta også hensyn til informasjonen i avsnitt 5.3.3. når dette gjøres.
- > Klargjør først **DIGITRADIO 1** for bruk slik det er beskrevet i avsnittene 5.3.1 og 5.3.2.
- > Trykk på **On/Standby (På/standby)**-knappen øverst på enheten for å slå **DIGITRADIO 1** på.



Etter at du slår enheten på for første gang, må du stille inn **[language]** («språk»). For å gjøre dette, bruk ◀- og ▶-knappene til å velge et av de tilgjengelige språkene, og bekreft valget ved å trykke på **OK**-knappen. Enheten kjører deretter en komplett søk i DAB-modus. I løpet av søket viser displayet informasjon om fremdriften, samt antall digitale radiostasjoner som er funnet. Den første DAB+-stasjonen spilles etter at søket er avsluttet.

5.4.2 Å slå enheten av

Når enheten er tilkoblet strømmettet:

- > Trykk kort på **On/Standby (På/standby)**-knappen for å sette enheten i standbymodus. Meldingen **[Standby]** vises kort i displayet. Dato og klokkeslett vises i displayet. Du kan justere lysstyrken på displayet i standbymodus slik avsnitt 9.2 beskriver.
- > Hvis **On/Standby (På/standby)**-knappen holdes inne, settes enheten i strømsparingsmodus og displayet vil ikke vise noen informasjon. Meldingen **[Power off] («Strøm av»)** vises kort i displayet.

 Batteriet vil fortsatt opplades i standby- eller strømsparingsmodus.

I batterimodus:

- > I batterimodus slås enheten alltid av ved å trykke på **On/Standby (På/standby)**-knappen. Meldingen **[Power off] («Strøm av»)** vises kort i displayet. I dette tilfellet vises ikke klokkeslett eller dato.

 Standbymodus er ikke tilgjengelig når batterier brukes.

5.4.3 Å bytte mellom DAB+- og FM-modus

- > Bruk **DAB/FM**-knappen til å bytte mellom **DAB+** (digital radio) og **FM**.

5.4.4 Innstilling av volumet

- > Innstill volumet ved å bruke **Volume +/- («Volum +/-»)**-knappene. Det innstilte volumet vises som et søylediagram. Ta også hensyn til informasjonen i avsnitt 5.3.4. ved bruk med tilkoblede hodetelefoner.

5.4.5 Display

Avhengig av funksjonen eller alternativet som er valgt, vil følgende informasjon vises i displayet:

Stasjonsnavn,
frekvens,
menyvalg

Display,
menyvalg, volum



5.4.6 Tilgang til displayet

- > Trykk på **MENU (MENY)**-knappen og bruk ◀- og ▶-knappene til å velge undermenyen **[Display]**. Trykk deretter på **OK**-knappen. Bruk ◀-, ▶- og **OK**-knappene til å velge et displayalternativ. Du kan vise følgende informasjon i displayet:

I **DAB+**-modus (den valgte funksjonen er merket med «*»):

[Scrolling text] («Rullende tekst») (rullende tekst med ytterligere informasjon kringkasteren kan oppgi), **[Signal strength]** («Signalstyrke»), **[Programme type]** («Programtype»), **[Ensemble]** («DAB-ensemble»), **[Frequency]** («Frekvens»), **[Signal quality]** («Signalkvalitet»), **[Bit rate and codec]** («Bithastighet og -kodeks»), **[Time]** («Klokkeslett») og **[Date]** («Dato»).

I **FM**-modus (den valgte funksjonen er merket med «*»):

[Radio text] («Radiotekst») (der det kringkastes), **[Programme type]** («Programtype») (PTY), **[PS]** (programservicenavn, stasjonsnavn eller frekvens), **[Audio information]** («Lydinformasjon»), **[Time]** («Klokkeslett») og **[Date]** («Dato»).

- > Trykk på **MENU (MENY)**-knappen for å gå ut av innstillingsmodus og tilbake til spillevisningen.

6 Bruk av menyen

Du har tilgang til alle funksjonene og innstillingene på **DIGITRADIO 1** via menyen. **MENU (MENY)**-, ◀-, ▶- og **OK**-knappene brukes til å navigere i menyen.

Menyen er delt inn i undermenyer, og hver av disse inneholder ulike menyelementer eller -funksjoner som kan aktiveres avhengig av modus (DAB+ eller FM). Bare trykk kort på **MENU (MENY)**-knappen for å åpne menyen. For å gå til undermenyene, trykk først på ◀- eller ▶-knappene for å vise en undermeny, og deretter på **OK**-knappen for å gå inn i undermenyen. Et stjernesymbol (*) viser hva som er valgt.

 Lukking av menyen: Trykk flere ganger på **MENU (MENY)**-knappen (avhengig av hvilken undermeny du er i) til den gjeldende radiostasjonen vises igjen.

 Innstillingene lagres kun hvis **OK**-knappen har blitt trykt. Hvis **MENU (MENY)**-knappen trykkes isteden, blir ikke innstillingene bekreftet og lagret (**MENU (MENY)**-knappen får her samme funksjon som en «tilbake»-knapp).

 **Funksjonene** og **knappene** som skal trykkes vises i **fet tekst** i brukerveiledningen. Meldinger i displayet vises i **[klammer]**.

 Noen tekstbeskrivelser (f.eks. menyelementer, kringkasterinformasjon) kan være for lange til å vises i displayet. De vil da etter noen sekunder vises som rullende tekst.

7 Funksjonen DAB+ (digital radio)

7.1 Hva er DAB+?

DAB+ er et nytt digitalt format som gir krystallklar lyd uten bakgrunnsstøy. I motsetning til tradisjonelle analoge radiostasjoner, kan DAB+ brukes til å kringkaste flere stasjoner på den samme frekvensen. Disse kalles DAB-ensembler eller multiplekser. Et DAB-ensemble består av radiostasjonen og flere tjenesteelementer eller datatjenester som kringkastes av radiostasjonene. Du kan få mer informasjon f.eks. på **www.digitalradio.de** eller **www.digitalradio.ch**.

7.1.1 Datakomprimering

Digital radio utnytter visse egenskaper ved den menneskelige hørselen til å komprimere data. Det menneskelige øret hører ikke lyder som er under et visst minimumsvolum. Data under den nedre hørselsgrensen kan derfor filtreres ut. Dette er mulig fordi den digitale datastrømmen også lagrer det relative volumet for hver enhet av informasjon som går til andre enheter. Ved en viss grense blir de delene av et lydsignal som har et lavere volum, blokkert ut av delene med høyere volum. All lydinformasjonen i et musikkstykke som er under hørselsgrensen, kan filtreres ut av signalet som kringkastes. Dette fører til at det blir mindre data i datastrømmen som skal overføres, uten at lytteren kan merke det på lyden (HE AAC v2 (aacPlus) – prosess for å forbedre kodingsprosessen for DAB+).

7.1.2 Lydstrøm

Med digital radio er lydstrømmene kontinuerlige datastrømmer som inneholder MPEG-1 Audio Layer II-rammer og representerer akustisk informasjon. De brukes til å kringkaste vanlige radioprogrammer du kan høre på mottakeren. Digital radio gir ikke bare radio med en utmerket lyd kvalitet, men også tilleggsinformasjon. Informasjonen kan være om det aktuelle programmet, eller om noe annet (f.eks. nyheter, vær, trafikk og tips).

7.2 Mottak av DAB+ (digital radio)

> Trykk på **DAB+/FM**-knappen til **[DAB]** vises i displayet.

 Hvis DAB+ brukes for første gang, vil en komplett søk av stasjoner skje. Når søket er ferdig, vil den første stasjonen i alfanumerisk rekkefølge spilles.

7.2.1 Å utføre en komplett søk

 Den automatiske **Full Scan («Komplett søk»)** skanner alle DAB+ Band III-kanaler og vil dermed finne alle stasjoner som kringkastes innen mottaksområdet.

 Når søket er ferdig, vil den første stasjonen i alfanumerisk rekkefølge spilles.

> For å utføre en komplett søk, åpne menyen ved å trykke på **MENU (MENY)**-knappen og bruk ◀-, ▶- og **OK** -knappene for å velge **[Full Scan] («Komplett søk»)**.

> **[Scanning...]** («Skanner ...») vises i displayet.

 I løpet av søket vil displayet vise en fremdriftslinje og antall stasjoner som er funnet.

 Hvis ingen stasjoner blir funnet, sjekk teleskopantennen og flytt enheten til et annet sted om nødvendig (avsnitt 5.3.3 / 3.2.1).

7.2.2 Valg av stasjon

> For å velge en **DAB+**-stasjon, bruk ◀- og ▶-knappene til å velge, og bekreft stasjonsvalget ved å trykke **OK**.

7.2.3 Å lagre DAB+-stasjoner på et lagringssted

 Programminnet kan lagre opptil 20 stasjoner i DAB+-området.

> Velg først stasjonen du ønsker (se avsnitt 7.2.2).

> For å lagre denne stasjonen på et lagringssted, **hold inne FAV**-knappen mens du hører på stasjonen. Bruk deretter ◀- og ▶-knappene til å velge et lagringssted for stasjonen (1-20). Trykk på **OK**-knappen for å lagre.

> Gjenta prosessen for å lagre flere stasjoner.

 Man kan også gå inn på stasjonen som er lagret på **FAV storage location 1 («Favorittlagringssted 1»)** med **direktevalgknappen**.

7.2.4 Tilgang til DAB+-stasjoner på et lagringssted

> For å gå inn på en stasjon du allerede har lagret i FAV-minnet, **trykk** kort på **FAV**-knappen og bruk ◀- og ▶-knappene til å velge et lagringssted for stasjonen (1-20). Trykk på **OK**-knappen for å høre på stasjonen.

 Hvis ingen stasjon har blitt lagret på det valgte lagringsstedet, vises **[(none)] («(ingen)»)** i displayet.

7.2.5 Overskriving/sletting av en lagret stasjon

> Bare lagre en ny stasjon på et favorittlagringssted som beskrevet.

 Hvis fabrikkinnstillingene brukes, vil alle lagringsstedene slettes.

7.2.6 Signalstyrke

> Trykk kort på **MENU (MENY)**-knappen, bruk ◀- og ▶-knappene til å velge alternativet **[Display]**, og trykk så på **OK**.

> Bruk ◀- og ▶-knappene til å velge **[Signal Strength]** («**Signalstyrke**»)-alternativet, og trykk så på **OK**.

> Gå ut av menyen ved å trykke på **MENU (MENY)**-knappen flere ganger.

> Signalstyrken vises i displayet som et søylediagram.

 Stasjoner med en signalstyrke under den nødvendige minimumssignalstyrken sender ikke ut et tilstrekkelig sterkt signal. Hvis det er nødvendig, juster teleskopantennen slik det er beskrevet i avsnitt 5.3.3.

7.2.7 Manuelle innstillinger

Dette menyvalget brukes for å sjekke kanalene, og kan brukes for å justere teleskopantennen.

> Trykk kort på **MENU (MENY)**-knappen, bruk ◀- og ▶-knappene til å velge **[Manual Settings]** («**Manuelle innstillinger**»)-alternativet, og trykk så på **OK**.

> Bruk ◀-, ▶- og **OK**-knappene til å velge en kanal (5A til 13F). Kanalens signalstyrke vil deretter vises i displayet. Hvis en DAB+-stasjon mottas på en kanal, vil stasjonens DAB-ensemblenavn vises. Teleskopantennen kan så innstilles slik at signalstyrken maksimeres.

 Stasjoner med en signalstyrke under den nødvendige minimumssignalstyrken sender ikke ut et tilstrekkelig sterkt signal. Hvis det er nødvendig, juster teleskopantennen slik det er beskrevet i avsnitt 5.3.3.

7.2.8 Volumjustering (DRC)

Menyelementet for volumjustering brukes til å velge komprimeringsgraden, som utjevner dynamiske svingninger og volumvariasjonene som følger med disse.

- > Trykk på **MENU (MENY)**-knappen og bruk ◀- og ▶-knappene til å velge undermenyen **[Volume Adjustment]** («**Volumjustering**»).
- > Trykk på **OK**-knappen.
- > Bruk ◀ eller ▶ til å velge komprimeringsgraden:
 - DRC high («Høy DRC»)** – Høy komprimeringsgrad
 - DRC low («Lav DRC»)** – Lav komprimeringsgrad
 - DRC off («DRC av»)**– Komprimering deaktivert
- > Bekreft ved å trykke på **OK**-knappen.

7.2.9 Sletting av inaktive stasjoner

Dette menuelementet brukes til å fjerne gamle stasjoner som ikke lenger kan mottas, fra listen over stasjoner.





- > Trykk på **MENU (MENY)**-knappen og bruk ◀- og ▶-knappene til å velge undermenyen **[Delete Inactive Station]** («**Slett inaktiv stasjon**»).
- > Trykk på **OK**-knappen.

Forespørselen **[Clear]** («**Slett**») sjekker om den inaktive stasjonen skal slettes.

- > Bruk ◀ eller ▶ for å velge **[Yes]** («**Ja**»), og bekreft ved å trykke på **OK**-knappen.

8 Bruk med FM

8.1 Å bytte til FM-radiomodus

- > Trykk på **DAB/FM**-knappen for å gå over til **FM**-modus.
- > **[FM]** vises i displayet.
-  Når den slås på for første gang, er frekvensen satt til 87,5 MHz.
-  Hvis du allerede har stilt inn eller lagret en stasjon, spiller radioen den siste innstilte stasjonen.
-  Navnet på stasjonen vil vises for RDS-stasjoner.
-  Juster teleskopantennen for å forbedre mottaksforholdene (avsnitt 5.3.3).

8.2 FM-mottak med RDS-informasjon

RDS er en prosess for å sende tilleggsinformasjon via FM-stasjoner. Kringkastere som har RDS, sender f.eks. navnet på stasjonen eller programtypen. Dette vises i displayet. Enheten kan vise RDS-informasjonen **RT** (radiotekst), **PS** (programservice eller stasjonsnavn) og **PTY** (programtype).

8.3 Automatisk stasjonssøk

> Hold nede ◀- eller ▶-knappen en stund (2 til 3 sekunder) for automatisk søk etter neste stasjon med et tilstrekkelig sterkt signal.

> Som et alternativ kan du også trykke på **OK**-knappen.

 Hvis en FM-stasjon med et tilstrekkelig sterkt signal blir funnet, stoppes søket og stasjonen spilles. Hvis en RDS-stasjon mottas, vises stasjonsnavnet og radiotekst (der det er tilgjengelig).

 Bruk den manuelle stasjonssøket for å søke etter stasjoner med svakere signaler.

8.4 Manuell stasjonssøk

> Trykk på ◀- eller ▶-knappen flere ganger for å innstille ønsket stasjon eller frekvens.

 Displayet viser frekvensen i trinn på 0,05 MHz.

8.5 Søksinnstillinger

Søksfølsomheten kan innstilles under dette menyelementet.

> Trykk på **MENU (MENY)**-knappen, bruk ◀- og ▶-knappene til å velge **[Scan Settings] («Søksinnstillinger»)**-alternativet, og trykk så på **OK**.

> Velg om søket bare skal stoppe ved stasjoner med et sterkt signal **[Strong Stations Only] («Kun sterke stasjoner»)** eller ved alle stasjoner (inkl. de med svake signaler), **[All Stations] («Alle stasjoner»)**.

 Med **All Stations («Alle stasjoner»)**-innstillingen, stopper den automatiske søket hver gang en tilgjengelig stasjon blir funnet. Dette kan føre til at svake stasjoner med bakgrunnsstøy blir spilt. Ved første gangs bruk og når fabrikkinnstillingene brukes, er menyelementet **[All Stations] («Alle stasjoner»)** innstilt som standard.

8.6 Lydinnstillinger

- > Trykk på **MENU (MENY)**-knappen og bruk ◀- og ▶-knappene til å velge undermenyen **[Audio Settings]** («Lydinnstillinger»).
- > Trykk på **OK**-knappen.
- > Hvis FM-mottaket er svakt, bruk ◀ eller ▶ til å velge **[Stereo Possible]** («Stereo mulig»)- eller **[Mono Only]** («Bare mono»)-alternativet for å spille i stereo (kun tilgjengelig med hodetelefoner) eller bare i mono.
- > Bekreft ved å trykke på **OK**-knappen

8.7 Lagring av FM-stasjoner på et lagringssted

-  Programminnet kan lagre opptil 20 stasjoner i FM-området
- > Still først inn stasjonsfrekvensen du ønsker (avsnittene 8.3, 8.4).
- > For å lagre denne stasjonen på et lagringssted, **hold inne FAV**-knappen mens du hører på stasjonen. Bruk deretter ◀- og ▶-knappene til å velge et lagringssted for stasjonen (1–20). Trykk på **OK**-knappen for å lagre.
- > Gjenta prosessen for å lagre flere stasjoner.



Man kan også gå inn på stasjonen som er lagret på **FAV storage location 1** («Favorittlagringssted 1») med **direktevalgknappen**.

8.8 Tilgang til FM-stasjoner på et lagringssted

- > For å gå inn på en stasjon du allerede har lagret i FAV-minnet, trykk kort på **FAV**-knappen og bruk ◀- og ▶-knappene til å velge et lagringssted for stasjonen (1–20). Trykk på **OK**-knappen for å høre på stasjonen.



Hvis ingen stasjon har blitt lagret på det valgte lagringsstedet, vises **[(none)]** («(ingen)») i displayet.

8.9 Overskriving/sletting av en lagret stasjon

- > Bare lagre en ny stasjon på det aktuelle lagringsstedet som beskrevet.
-  Hvis fabrikkinnstillingene brukes, vil alle lagringsstedene slettes.

9 Systeminnstillinger

Alle innstillingene som er beskrevet i dette avsnittet, gjelder på samme måte for DAB+ og FM-modus.

9.1 Innstilling av klokkeslett og dato

9.1.1 Manuell innstilling av klokkeslett/dato

Avhengig av innstillingen for tidsoppdatering (avsnitt 9.1.2) vil du måtte innstille klokkeslett og dato manuelt.

- > Trykk på **MENU (MENY)**-knappen og bruk ◀- og ▶-knappene til å velge undermenyen **[Time] («Klokkeslett»)**.
- > Trykk på **OK**-knappen.
- > Bruk ◀- og ▶-knappene til å velge **[Set Time/Date]** («Innstill klokkeslett/dato»)-alternativet, og trykk på **OK**.
- > De første tallene (timene) på klokkeslettet blinker, og kan endres ved å bruke ◀- og ▶-knappene.



▶-knappen øker verdien, og ◀-knappen reduserer verdien.

- > Trykk på **OK**-knappen for å bekrefte innstillingen.

- > Deretter blinker de neste tallene (minuttene) på klokkeslettet; disse kan også endres som beskrevet ovenfor.
- > Etter hver innstilling, trykk på **OK**-knappen for å gå videre til neste innstilling.
- > Fortsett med å innstille datoen som beskrevet ovenfor.
- > Når alle innstillingene er gjort og **OK**-knappen er trykket for siste gang, vises **[Time Saved]** («Tid lagret») i displayet.

9.1.2 Oppdatering av klokken

I denne undermenyen kan du velge om klokken skal oppdateres automatisk via DAB+ eller FM, eller om du ønsker å innstille den manuelt (avsnitt 9.1.1).

- > Trykk på **MENU (MENY)**-knappen og bruk ◀- og ▶-knappene til å velge undermenyen **[Time] («Klokkeslett»)**.
- > Trykk på **OK**-knappen.
- > Bruk ◀- og ▶-knappene til å velge alternativet **[Time Updates]** («Klokkeoppdateringer»), og trykk så på **OK**.

- > Bruk ◀-, ▶- og **OK**-knappene til å velge følgende alternativer:

[All Sources] («Alle kilder») (oppdateringer via DAB+ og FM)
[Update via DAB] («Oppdatering via DAB») (oppdateringer bare via DAB+)
[Update via FM] («Oppdatering via FM») (oppdateringer bare via FM)
[No Updates] («Ingen oppdateringer») (dato/klokkeslett må legges inn manuelt, se avsnitt 9.1.1.)

9.1.3 Innstilling av klokkeslett-format

I undermenyen **Set 12/24 Hrs** («Bruk 12/24 timer»), kan du innstille et tidsformat med 12 eller 24 timer.

- > Trykk på **MENU (MENY)**-knappen og bruk ◀- og ▶-knappene til å velge alternativet **[Time]** («Klokkeslett»).
- > Trykk på **OK**-knappen.
- > Bruk ◀- og ▶-knappene til å velge alternativet **[Set 12/24 Hrs]** («Bruk 12/24 timer»), og trykk på **OK**.
- > Bruk ◀- og ▶-knappene til å velge et av følgende alternativer:
[Set 24 Hrs] («Bruk 24 timer»)
[Set 12 Hrs] («Bruk 12 timer»)
- > Trykk på **OK**-knappen for å bekrefte innstillingen.

9.1.4 Innstilling av datoformat

I undermenyen **Set Date Format** («Innstill datoformat») kan du spesifisere hvilket format datoene skal vises i.

- > Trykk på **MENU (MENY)**-knappen og bruk ◀- og ▶-knappene til å velge undermenyen **[Time]** («Klokkeslett»).
- > Trykk på **OK**-knappen.
- > Bruk ◀- eller ▶-knappene til å velge **[Set Date Format]** («Innstill datoformat»)-alternativet, og trykk så på **OK**.
- > Bruk ◀- og ▶-knappene til å velge et av følgende alternativer:
[DD-MM-YYYY] («DD-MM-ÅÅÅÅ») (dag, måned, år)
[MM-DD-YYYY] («MM-DD-ÅÅÅÅ») (måned, dag, år)
- > Trykk på **OK**-knappen for å bekrefte innstillingen.

9.2 Lysstyrke display

Du kan stille inn lysstyrken på displayet både for bruks- og standbymodus (bare tilgjengelig når radioen er tilkoblet strømmettet).

- > For å gjøre dette, trykk på **MENU (MENY)**-knappen og bruk ◀- og ▶-knappene til å velge alternativet **[Brightness] («Lysstyrke»)**.
- > Trykk på **OK**-knappen.
- > Bruk ◀- og ▶-knappene og trykk så på **OK**-knappen for å velge en av følgende funksjoner:

[Operation] («Bruk») styrer lysstyrken i vanlig bruksmodus. Her kan du velge mellom **[High] («Høy»)**, **[Medium] («Middels»)** og **[Low] («Lav»)** lysstyrke. Bruk ◀- og ▶-knappene til å velge et lysstyrkenivå, og trykk **OK**-knappen for å lagre det. Innstillingen gjelder for både bruk med strømmettet og med batterier.

[Standby] styrer lysstyrken i standbymodus (gjelder bare når radioen er tilkoblet strømmettet). Her kan du velge mellom **[High] («Høy»)**, **[Medium] («Middels»)** og **[Low] («Lav»)** lysstyrke. Bruk ◀- og ▶-knappene til å velge et lysstyrkenivå, og trykk **OK**-knappen for å lagre det.

[Auto Dim] («Automatisk dimming»): hvis **[On] («På»)**-alternativet er valgt, dimmer dette automatisk displayet til **Low («Lav»)** lysstyrke hvis det har gått

10 sekunder uten at radioen har blitt brukt. Hvis alternativet **[Off] («Av»)** har blitt valgt, vil displayet hele tiden ha den lysstyrken som har blitt valgt med **[Operation] («Bruk»)**-funksjonen. Trykk på **OK**-knappen for å lagre innstillingen.



Ved **bruk med batterier** er bare **Operation («Bruk»)**- og **Auto Dim («Automatisk dimming»)**-innstillingene tilgjengelige. **Standby mode («Standbymodus»)** (der dato og klokkeslett vises i displayet når radioen er avslått) er bare tilgjengelig når enheten er koblet til strømmettet.

9.3 Språk

- > Trykk på **MENU (MENY)**-knappen og bruk ◀- og ▶-knappene til å velge undermenyen **[Language] («Språk»)**.
- > Trykk på **OK**-knappen.
- > Bruk ◀- og ▶-knappene til å velge et av de tilgjengelige språkene, og bekreft valget ved å trykke på **OK**-knappen.

9.4 Fabrikkinnstillinger

Når du setter enheten på et annet sted, f.eks. hvis du flytter, er det mulig at de lagrede stasjonene ikke lenger kan mottas. Ved å tilbakestille til **fabrikkinnstillinger** kan du slette alle de lagrede stasjonene på denne måten, og så kjøre en ny søk av stasjoner.

- > Trykk på **MENU (MENY)**-knappen og bruk ◀- og ▶-knappene til å velge alternativet **[Factory settings] («Fabrikkinnstillinger»)**. Trykk på **OK**-knappen.
- > For å bruke fabrikkinnstillingene, bruk ◀- og ▶-knappene til å velge alternativet **[Yes] («Ja»)**, og trykk så på **OK**-knappen.



Alle stasjonene og innstillingene som er lagret fra før, vil bli slettet. Enheten vil nå være som den var på leveringstidspunktet.

- > **[Restarting...]** («Omstarter ...») vises i displayet, og enheten begynner med språkvalget (**[Language] («Språk»)**). Bruk ◀- eller ▶-knappene til å velge et av de tilgjengelige språkene, og bekreft valget ved å trykke på **OK**-knappen. Enheten kjører deretter en komplett søk i DAB-modus. I løpet av søket viser displayet informasjon om fremdriften, samt antall digitale radiostasjoner som er funnet. Den første DAB+-stasjonen spilles etter at søket er avsluttet.

9.5 Programvareversjon

Du kan se den installerte programvareversjonen under Software Version («Programvareversjon»).

- > Trykk på **MENU (MENY)**-knappen og bruk ◀- og ▶-knappene til å velge alternativet **[Software Version] («Programvareversjon»)**.
- > Trykk på **OK**-knappen. Den gjeldende programvareversjonen vises.

10 Rengjøring



For å unngå å få elektrisk støt, bør du ikke rengjøre enheten med en våt klut eller under rennende vann. Koble enheten fra strømmettet og slå den av før du rengjør den!



Skuresvamper, skurende rengjøringsmidler og løsemidler som alkohol eller bensin, kan ikke brukes.



Ingen av de følgende stoffene kan brukes: saltvann, insektmidler, løsemidler som inneholder klor eller syrer (salmiak).



Rengjør utsiden av radioen med en myk klut fuktet med litt vann. Ikke bruk sprit, tynnere o.l.; du kan skade enhetens overflate.



Displayet kan kun rengjøres med en myk bomullsklut. Hvis det er nødvendig, bruk en bomullsklut med en liten mengde ikke-alkalisk, fortynnet såpeopløsning, basert på vann eller alkohol.



Gni bomullskluten forsiktig over overflaten.

11 Feiloppretting

Hvis enheten ikke virker som den skal, sjekk den ved hjelp av den følgende tabellen.

Symptom	Mulig årsak / løsning
Enheden kan ikke slås på.	Enheden mottar ikke strøm. Sørg for at strømadapteren er skikkelig koblet til stikkontakten og til enheten. Lad batteriet.
Det er ingen lyd.	Skru opp volumet.
Displayet kan ikke slås på.	Koble enheten fra strømmettet / fjern batteriet, og koble så strømmen til enheten igjen.
Dårlig DAB+/FM-mottak.	Trekk teleskopantennen helt ut. Endre stillingen på teleskopantennen eller flytt din DIGITRADIO 1 .
Enheden reagerer ikke ved bruk.	Koble enheten fra strømmettet / fjern batteriet, og koble så strømmen til enheten igjen.

Hvis ikke funksjonsfeilen rettes opp etter å ha sjekket den som beskrevet her, kontakt direktetelefonen for teknisk assistanse.

12 Tekniske data / Merknader fra produsenten

Tekniske endringer og feil kan forekomme.

Mottaksmoduser	DAB/DAB+, FM
Strømforsyning	Vekselstrøminngang: 100 – 240 V, 50/60 Hz / likestrømsutgang: 5 V, 1 A
Batteri	3,7 V / 1050 mAh Li-ion, lade strøm maks. 500 mA Batterilevetid på opptil 10 timer (høytaler på middels volum).
Frekvenser	FM: 87,5 – 108 MHz DAB/DAB+: 174 – 240 MHz
Display	OLED
Strømforbruk	ved maks. forbruk: 6 W (med strømadapter og når batteriet lades) ved vanlig bruk: 1 W (volum på 50 %, ingen batterilading) Standbymodus: < 0,4 W Strøm av: < 0,3 W Batteridrevet strøm av: < 0,3 mW
Lydeffekt for utgående lyd	1 W RMS
Vekt	272 g
Dimensjoner (B x H x D)	15,6 cm x 9,2 cm x 3,34 cm

13 Merknader

Betjeningsvejledning

DIGITRADIO 1

Bærbar DAB+/FM-radio



TechniSat

1 Illustrationer

1.1 Set forfra og fra siden

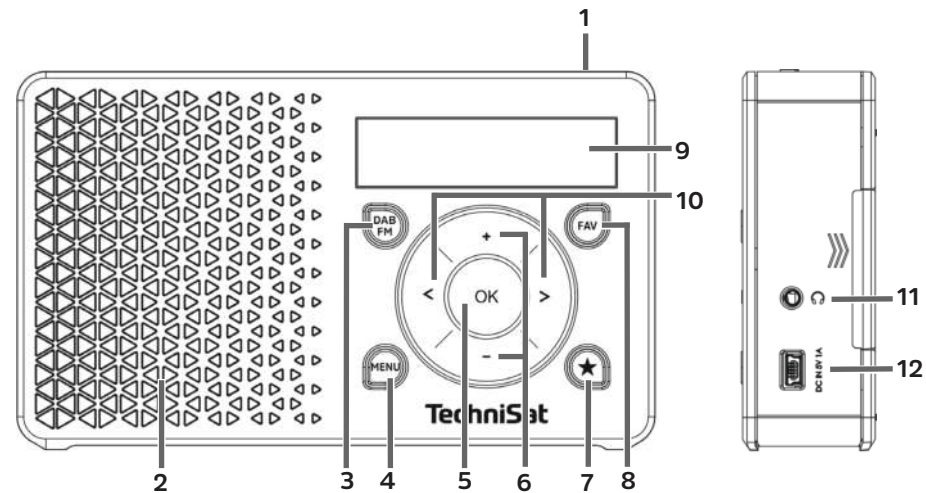

EN
FR
IT
NL
NW
DK
PL
CZ
SK

- 1 **Tændt/Standby** (Top)
- 2 **Højtaler** (Mono)
- 3 **DAB/FM** knap til skift af tilstand
- 4 **MENU** adgang til menu
- 5 **OK** knap til bekræftelse
- 6 **Lydstyrke +/-** knapper (højt/stille)
- 7 **Knap til Direkte valg.**
- 8 **FAV** knap
- 9 **Display**
- 10 **◀/▶** valgknapper
- 11 **Indgang for hovedtelefon** (3,5 mm jack-stik)
- 12 **DC-IN USB port** til ekstern strømfor-
syning

1.2 Set bagfra

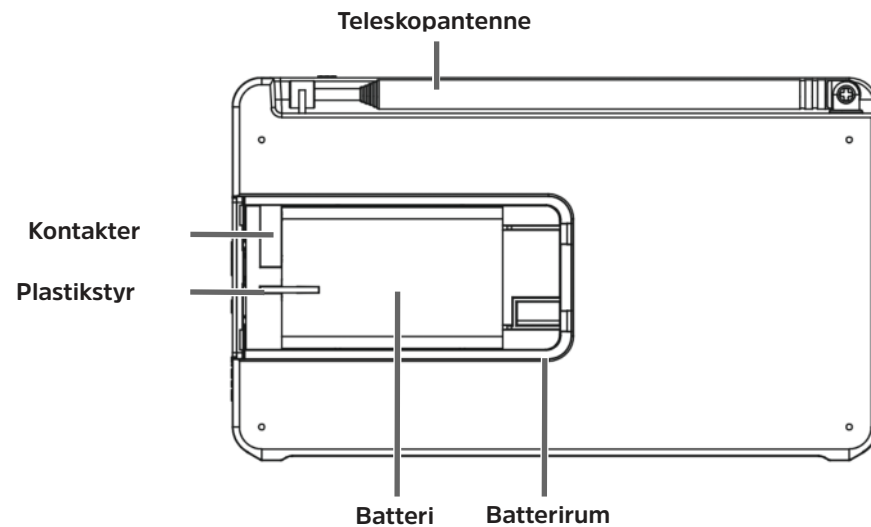

2	Indholdsfortegnelse	
1	Illustrationer	299
1.1	Set forfra og fra siden	299
1.2	Set bagfra	301
2	Indholdsfortegnelse	302
3	Forord	305
3.1	Betjeningsvejledning målgruppe	305
3.1.1	Tilsigtet brug	306
3.2	Vigtige instruktioner	306
3.2.1	Sikkerhed	307
3.2.2	Bortskaffelse	312
3.2.3	Juridiske bekendtgørelser	316
3.2.4	Servicebemærkninger	318
4	Opsætning af apparatet	319
5	Beskrivelse af DIGITRADIO 1	322
5.1	Leverancens omfang	322
5.2	Særlige funktioner i DIGITRADIO 1	322
5.3	Forberedelse af DIGITRADIO 1 til brug	323

5.3.1	Indsættelse af batteri	323
5.3.2	Tilslutning til el-nettet	325
5.3.3	Justering af teleskopantennen	326
5.3.4	Brug af hovedtelefoner	327
5.4	Generelle apparatfunktioner	328
5.4.1	Sådan tændes apparatet	328
5.4.2	Sådan slukkes apparatet	329
5.4.3	Sådan skiftes der mellem DAB+ og FM-tilstand	330
5.4.4	Indstilling af lydstyrke	330
5.4.5	Display	330
5.4.6	Adgang til display	331
6	Betjening af menu	332
7	DAB+ (digital radio) funktion	333
7.1	Hvad er DAB+?	333
7.1.1	Datakomprimering	333
7.1.2	Lydstream	334
7.2	DAB+ (digital radio) modtagelse	334
7.2.1	Sådan udføres en fuld scanning	335
7.2.2	Sådan vælges en kanal	335
7.2.3	Lagring af DAB+ kanaler på en lagerplads	335
7.2.4	Tilgang til DAB+ kanaler på en lagerpladslokalitet	336

7.2.5	Overskrivning/sletning af en lagret kanalplads.....	337
7.2.6	Signalstyrke	337
7.2.7	Manuelle indstillinger	338
7.2.8	Justering af lydstyrke (DRC).....	338
7.2.9	Sådan slettes inaktive kanaler.....	339
8	FM betjening.....	340
8.1	Sådan skiftes der til FM radiotilstand.....	340
8.2	FM modtagelse med RDS oplysninger.....	341
8.3	Automatisk kanalscanning	341
8.4	Manuel kanalscanning.....	342
8.5	Scanningsindstillinger	342
8.6	Lydindstillinger	343
8.7	Lagring af FM-kanaler på en lagerplads	343
8.8	Tilgang til FM-kanaler på en lagerplads.....	344
8.9	Overskrivning/sletning af en lagret kanalplads.....	344
9	Systemindstillinger	345
9.1	Indstilling af dato og tid.....	345
9.1.1	Indstilling af dato/tid manuelt.....	345
9.1.2	Opdatering af tid.....	346
9.1.3	Indstilling af tidsformat	347
9.1.4	Indstilling af datoformat.....	348

9.2	Displayets lysstyrke	349
9.3	Sprog.....	350
9.4	Fabriksindstillinger.....	351
9.5	Softwareversion.....	352
10	Rengøring	352
11	Udelukkelse af funktionsfejl.....	354
12	Tekniske data / Producentens bemærkninger	355
13	Bemærkninger	356

3 Forord

Denne betjeningsvejledning vil hjælpe dig med brugen af din radio - herefter kaldet DIGIRADIO eller apparatet - sikkert og efter hensigten.

3.1 Betjeningsvejledningens målgruppe

Denne Betjeningsvejledning er rettet mod alle, der opsætter, bruger, rengør eller bortskaffer apparatet.

3.1.1 Tilsigtet brug

Dette apparat er udviklet til modtagelse af DAB+/FM radioudsendelser. Apparatet er designet til personlig brug og er ikke egnet til kommercielle formål.

3.2 Vigtige instruktioner

Læg mærke til følgende instruktioner for at minimere sikkerhedsrisici, forebygge beskadigelse af apparatet og hjælpe med til at beskytte miljøet.

Læs alle sikkerhedsforskrifterne omhyggeligt, og opbevar dem til senere brug. Følg altid alle advarsler og instruktioner i denne betjeningsvejledning og på bagsiden af apparatet.

 Advarsel - indikerer en vigtig bemærkning, som du altid skal forholde dig til for at undgå problemer med apparatet, tab eller misbrug af data eller uønsket brug.

 Tip - indikerer en bemærkning om den beskrevne funktion såvel som andre funktioner, der er knyttet til det eller andre, der skal tages hensyn til i tilknytning til placeringen i betjeningsvejledningen.

3.2.1 Sikkerhed

For din egen beskyttelse bør du læse sikkerhedsforanstaltninger omhyggeligt, inden du begynder at bruge din **DIGITRADIO 1**. Producenten påtager sig intet ansvar for beskadigelser, der er forårsaget af forkert behandling eller som ikke er i overensstemmelse med sikkerhedsforskrifterne.

 Åbn ikke apparatets kabinet under nog omstændigheder! Berøring af dele, der leder højspænding, kan være fatalt.

 Alle nødvendige reparationer af apparatet må kun udføres af kvalificerede personer.

 Brug kun apparatet i et tempereret klima.



 Tænd ikke umiddelbart for apparatet efter længerevarende transport, eller når apparatet flyttes fra et koldt til et varmt område. Vent til temperaturen er udlignet.

⚠ Udsæt ikke apparatet for dryppende eller sprøjtende vand. Hvis vand trænger ind i apparatet, skal du slukke det og kontakte serviceafdelingen.

⚠ Udsæt ikke apparatet for varmekilder, der vil ophede det ud over normalt brug.



⚠ Apparatets ledning skal fjernes fra stikkontakten i stormvejr. Overspænding kan beskadige apparatet.

⚠ Hvis der er et tydeligt problem med apparatet, eller der fremkommer lugte eller røg, eller hvis der er en betydelig fejl eller skade på kabinettet, skal du slukke apparatet og kontakte serviceafdelingen.

⚠ Tilslut kun apparatet til netspænding på 100V-240V~, 50/60 Hz via netledningen.

⚠ Prøv aldrig at betjene apparatet ved en anden spænding.

⚠ Netledningen må først tilsluttes, når installationen er afsluttet som beskrevet i instruktionerne.

⚠ Brug ikke apparatet, hvis netstikket er defekt eller apparatet er beskadiget på anden måde.

⚠ Når du fjerner netstikket fra kontakten, skal du trække i stikket, ikke i ledningen.

⚠ Brug ikke apparatet i nærheden af bade, svømmebassiner, eller hvor vand kan sprøjte på apparatet, når det er tændt.

⚠ Forsøg aldrig selv at reparere et fejlbehæftet apparat. Kontakt altid en af vores kundeservicelokaliteter.





⚠ Fremmedlegemer såsom negle, mønter etc. må ikke komme ind i apparatet. Brug ikke metalgenstande i kontakt med tilslutningspunkterne. Rør dem heller ikke med fingrene. Dette kan forårsage en kortslutning.

⚠ Ingen åbne flammer, såsom brændende stearinlys, må anbringes på apparatet.









⚠ Lad aldrig børn anvende apparatet uden opsyn.

⚠ Apparatet er stadig forbundet til el-nettet, selv om det er slukket. Træk stikket ud af stikkontakten, hvis du ikke skal bruge radioen over længere tid. Træk kun i stikket, ikke i ledningen.

⚠ Lyt ikke til musik eller radio ved høj lydstyrke. Dette kan forårsage varige høreskader.

-  Apparatet er ikke beregnet til brug af personer (herunder børn) med begrænsede fysiske, motoriske eller mentale evner, eller som mangler erfaring og/eller viden om brugen, medmindre de holdes under opsyn af en person, der er ansvarlig for deres sikkerhed eller som har modtaget instruktioner fra dem, om hvordan apparatet skal bruges.
-  Børn skal være under opsyn for at sikre, at de ikke bruger apparatet som legetøj.
-  Det er forbudt at foretage ændringer til apparatet.
-  Beskadigede apparater eller tilbehør må ikke længere anvendes.

Brug af batterier

-  Opbevar batterier uden for børns rækkevidde. Børn kan putte batterier i munden og sluge dem. Dette kan forårsage alvorlige helbreds-skader. Søg øjeblikkelig lægehjælp, hvis en sådan situation opstår. Opbevar batterier uden for små børns rækkevidde.
-  Brug kun apparatet med batterier, der er godkendt til apparatet.
-  Standardbatterier må ikke genoplades. Genopladelige batterier må ikke genoplades på anden måde, må ikke adskilles, opvarmes eller kastes ind i åben ild (risiko for eksplosion).
-  Rens batteripolerne og apparatet, inden du ilægger dem.
-  Der er eksplosionsrisiko, hvis batterierne ilægges forkert.
-  Udskift kun batterierne med andre af den rigtige type og det rigtige modelnummer.
-  Forsigtig! Udsæt ikke batterierne for ekstreme forhold.
-  Anbring dem ikke på opvarmede genstande. Udsæt dem ikke for direkte sollys.

⚠ Lækkende eller beskadigede batterier kan irritere huden. Brug passende beskyttelseshandsker. Rengør batterirummet med en tør klud.

⚠ Hvis apparatet ikke skal bruges i længere tid, bør batteriet tages ud.

3.2.2 Bortskaffelse

Emballagen brugt til apparatet, består udelukkende af genanvendelige materialer. Sortér enkeltdelene på passende vis, og bortskaf dem i overensstemmelse med lokal lovgivning for bortskaffelse af affald. Når apparatets levetid er nået, må det ikke bortskaffes sammen med dit normale husholdningsaffald. Det skal tages med til en genbrugsplads for elektrisk og elektronisk udstyr.

Dette er indikeret af  symbolet på produktet, i betjeningsvejledningen eller på emballagen. De anvendte materialer kan genanvendes i henhold til deres mærkater. Ved sikring af, at værdifulde råmaterialer i gammelt udstyr bliver genanvendt, kan du give et værdifuldt bidrag til beskyttelse af vores miljø.



Kontakt kommunen for at få at vide, hvor den nærmeste genbrugsplads findes. Sørg for, at flade batterier/genopladelige batterier og elektronisk affald ikke anbringes sammen med dit almindelige husholdningsaffald, men bliver bortskaffet (eller returneret via en specialiseret virksomhed eller på indsamlingssteder hos specialiserede forhandlere).



Batterier kan indeholde giftige komponenter, der er skadelige for helbredet og miljøet. Batterier er underlagt EU-direktiv 2006/66/EF. De må ikke bortskaffes sammen med normalt husholdningsaffald.



Bortskaffelsesinstruktioner:

Bortskaffelse af emballage:

Dit nye apparat er blevet beskyttet af emballage under transport. Alle brugte materialer er miljøvenlige og kan genbruges. Hjælp med at bortskaffe emballagen på en miljøvenlig måde. Kontakt din forhandler eller lokale genbrugsplads for aktuelle vejledninger til bortskaffelse.



Risiko for kvælning! Opbevar emballage og andre indpakningsdele utilgængelige for børn. Der er risiko for kvælning fra plastikfilm og andre emballagematerialer.

Bortskaffelse af apparatet

Gamle apparater er ikke værdiløse. Værdifulde råmaterialer kan udtrækkes fra dem, så de kan blive bortskaffet på en miljøvenlig måde. Kontakt din lokale genbrugsplads for at få oplysninger om, hvordan du bortskaffer din radio på korrekt vis. Evt. batterier i apparatet skal udtages inden bortskaffelse.



Apparatet er mærket i henhold til Direktiv 2012/19/EF om Affald fra elektrisk og elektronisk udstyr. 



Når apparatets levetid er nået, må det ikke bortskaffes sammen med dit normale husholdningsaffald. Det skal tages med til en genbrugsplads for elektrisk og elektronisk udstyr. Dette er indikeret via symbolet på produktet, i betjeningsvejledningen eller på emballagen. De anvendte materialer kan genanvendes i henhold til deres mærkater. Ved sikring af, at værdifulde råmaterialer i gammelt udstyr bliver genanvendt, kan du give et værdifuldt bidrag til beskyttelse af vores miljø.



Vigtig bemærkning om bortskaffelse af batterier: Batterier kan indeholde giftige komponenter, der er skadelige for miljøet. Sørg for, at batterierne bortskaffes i henhold til gældende juridiske bestemmelser. Smid aldrig batterier væk sammen med normalt husholdningsaffald. Du kan skille dig af med brugte batterier hos din forhandler eller på en dedikeret genbrugsplads uden omkostninger.

3.2.3 Juridiske bekendtgørelser



TechniSat erklærer herved, at radioens apparattype **DIGITRADIO 1** overholder Direktiv 2014/53/EF. EU-overensstemmelseserklæringen kan ses på følgende websted:

https://www.technisat.com/de_DE/Konformitaetserklaerung/352-687/?productID=11473



TechniSat er ikke ansvarlig for produktskader, der er forårsaget af udefra kommende faktorer, slid, forkert brug, uautoriserede reparationer, ændringer eller tilfældig beskadigelse.



Vi forbeholder os retten til at foretage ændringer og rette trykfejl Version 03/17. Kopiering og reproduktion er kun tilladt med udgivers godkendelse Du kan finde den aktuelle version af betjeningsvejledningen i PDF-format i download-området på TechniSat's hjemmeside her: www.technisat.com.



DIGITRADIO 1 og **TechniSat** er registrerede varemærker tilhørende:

TechniSat Digital GmbH

TechniPark

Julius-Saxler-Strasse 3

D-54550 Daun/Vulkaneifel, Tyskland

www.technisat.de



EN

FR

IT

NL

NW

DK

PL

CZ

SK

3.2.4 Servicebemærkninger



Dette produkt er kvalitetskontrolleret og har fået en juridisk bindende garantiperiode på 24 måneder fra købsdatoen. Gem kvitteringen som købsbevis. Kontakt forhandleren af produktet, såfremt der er garantikrav.



Bemærk:

Kontakt vores tekniske hotline for spørgsmål og oplysninger, eller hvis der er et problem med apparatet:

Man. - Fre. 08:00 - 20:00 på:
+49 (0)3925 9220 1800



Hvis apparatet skal sendes til os af en eller anden årsag, brug da følgende adresse:

TechniSat Digital GmbH
Service-Center
Nordstr. 4a
39418 Stassfurt, Tyskland

Virksomhedsnavne, institutioner eller nævnte mærker er varemærker eller registrerede varemærker tilhørende den respektive ejer.

4 Opsætning af apparatet

> Stil radioen på en fast, sikker, vandret overflade. Sørg for, at stedet er godt ventileret.



Forsigtig!

- > Anbring ikke apparatet på bløde overflader såsom gulvtæpper eller tæpper, eller i nærheden af gardiner eller ting, ophængt på en væg. Ventilationsåbningerne kan risikere at blive dækket til. Dette kan afbryde den nødvendige luftcirkulation, hvilket kan medføre, at apparatet bryder i brand.
- > Anbring ikke apparatet i nærheden af varmekilder, såsom radiatorer. Undgå direkte sollys og meget støvede miljøer.
- > Apparatet må ikke anbringes i rum med høj relativ luftfugtighed, fx. køkkener eller saunaer, eftersom tilstedeværelsen af kondens kan beskadige det. Apparatet er beregnet til brug i tørre omgivelser og moderat tempererede klimaer og må ikke udsættes for dryppende eller sprøjtende vand.

- > Bemærk, at apparatets bund, under visse omstændigheder kan efterlade farvede mærker på visse møbeloverflader. Læg et beskyttende lag mellem møblet og apparatet.
- > Hold **DIGITRADIO 1** væk fra apparater, der udstråler kraftige magnetfelter.
- > Placer ikke tunge genstande på apparatet.
- > Hvis du flytter apparatet fra kolde til varme omgivelser, kan der dannes kondens indeni apparatet. I et sådant tilfælde bør du vente ca. én time, fra du tænder apparatet.
- > Læg netledningen således, at ingen kan snuble over den.
- > Sørg for, at netledningen og stikket altid er tilgængeligt, så apparatet hurtigt kan frakobles fra el-nettet.
- > Stikkontakten bør være så tæt på apparatet som muligt.
- > Når apparatet tilsluttes el-nettet, skal stikket trykkes helt ind i stikkontakten.
- > Brug en passende, lettilgængelig el-netsforbindelse, og undgå brug af stikdåser.

- > Rør ikke ved netledningens stik med våde hænder, da der er risiko for elektrisk stød.
- > Såfremt der opstår funktionsfejl eller der dannes røg eller lugt, skal du fjerne stikket fra stikkontakten med det samme.
- > Hvis apparatet ikke skal bruges i længere tid, fx før en lang rejse, skal du tage stikket ud af stikkontakten.
- > Hvis apparatet ikke skal bruges i længere tid, bør batteriet tages ud.
- > Du kan skade din hørelse, hvis du skruer for højt op for lyden, især hvis du bruger hovedtelefoner.

5 Beskrivelse af DIGITRADIO 1

5.1 Leverancens omfang

Tjek, at leverancen er komplet, inden opsætning.

- 1 x **DIGITRADIO 1**
- 1 x Batteri
- 1 x Strømforsyning
- 1 x USB-kabel
- 1 x Betjeningsvejledning

5.2 Særlige funktioner i DIGITRADIO 1

DIGITRADIO 1 er en DAB+/FM modtager med følgende funktioner:

- Du kan gemme op til 20 DAB+ og 20 FM-kanaler.
- Radioen kan modtage følgende frekvenser: **FM 87.5-108 MHz** (analog) og **DAB 174.9-239.2 MHz** (digital).
- Apparatet viser dato og tid.
- Knap til Direkte valg.
- Genopladeligt batteri

5.3 Forberedelse af DIGITRADIO 1 til brug

5.3.1 Indsættelse af batteri



- > Åbn **batterirummet** på bagsiden af apparatet ved at skubbe batterirummets dæksel i den retning, som pilen på siden angiver. Tag derefter dækslet af.
- > Isæt **DIGITRADIO 1** batteriet, og vær opmærksom på, at guldkontakterne er i kontakt med hinanden. Skub det ind under plastiklederen i batterirummet.

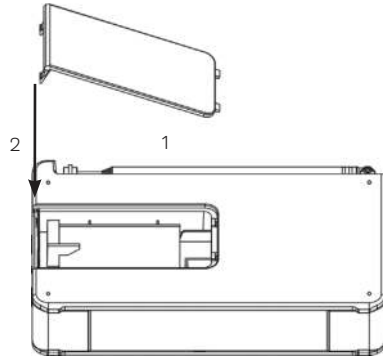

DIGITRADIO 1 batteriet kan også købes separat i detailhandler.

- > Sæt batterirummets dæksel på igen, og skub det tilbage (1), indtil du hører et klik, når det er på plads (2).



-  Batteriet bliver opladet lige så snart du tilslutter apparatet til el-nettet. Status for opladning vises på displayet i batterisymbolet.
-  Udskift eller genoplad batteriet, når det er ved at være fladt.

5.3.2 Tilslutning til el-nettet

- > For at gøre dette skal du slutte det medfølgende USB-kabel til strømforsyningen og sætte det ind i **mini-USB porten** markeret med **DC-IN** på siden af [DIGITRADIO 1](#). Sæt derefter netstikket i stikkontakten.

 Sørg for, at driftsspændingen i strømforsyningen stemmer med den lokale netspænding, før du sætter stikket i stikkontakten.

 Når radioen tilsluttes første gang, vises "**TechniSat Digitalradio**" på displayet. Du kan nu vælge sprog. For at gøre dette kan du bruge ◀ eller ▶ knappen for at vælge ét af de tilgængelige sprog og bekræfte valget ved at trykke på **OK** knappen. DAB+scanning efter kanaler vil blive udført for første gang. Bemærk også oplysningerne i afsnit 5.4.1.

5.3.3 Justering af teleskopantennen

Antallet og kvaliteten af radiokanalerne afhænger af modtagerforholdene, der hvor apparatet står. Udmærket modtagelse kan opnås ved brug af teleskopantennen.

> Juster teleskopantennen, og træk den ud i sin fulde længde.

 Nøjagtig justering af teleskopantennen er vigtig, især i yderområder for DAB+modtagelse. Placeringen af den nærmeste radiomast kan hurtigt findes på Internettet ved at gå til www.digitalradio.de for eksempel.

 Start den første scanning ved et vindue, der vender mod masten.

 DAB+modtagelse kan være begrænset i dårligt vejr.

 Rør ikke ved teleskopantennen, når du modtager en kanal. Dette kan forringe modtagelsen og føre til udfald i lyden.

5.3.4 Brug af hovedtelefoner

Skade på hørelsen!

Lyt ikke til radioen med højt lydniveau, hvis du har hovedtelefoner på. Dette kan forårsage varige høreskader. Skru ned for lyden til et lavt niveau, før du tager hovedtelefonen på.

 Brug kun hovedtelefoner med et 3,5 mm stereo jack-stik.

> Isæt jack-stikket i **hovedtelefonåbningen** på siden af apparatet. Lyden afspilles nu udelukkende i hovedtelefonen, og radioens højttaler skifter til lydløs.

> Hvis du vil bruge højttalerne igen, skal du blot trække hovedtelefonens jack-stik ud af apparatet.

 Hvis du ønsker at indstille lydstyrken til maksimum, så vises meddelelsen **[Advarsel! Høj lydstyrke! OK?]** kort efter, at den maksimale lydstyrke er nået. Bekræft meddelelsen ved at trykke på **OK** knappen. Du kan nu justere lydstyrken til det maksimale niveau. Indstillingen gemmes, indtil apparatet slukkes.

EN

FR

IT

NL

NW

DK

PL

CZ

SK

5.4 Generelle apparatfunktioner

5.4.1 Sådan tændes apparatet

- > For at sikre en god DAB+/FM modtagelse skal du fjerne antennen på bagsiden af apparatet. Læs også afsnit 5.3.3, når du gør det.
- > Forbered først [DIGITRADIO 1](#) til betjening, som beskrevet i afsnit 5.3.1 og 5.3.2.
- > Tryk på **Tændt/Standby** knappen på toppen af apparatet for at tænde for [DIGITRADIO 1](#).



Når apparatet tændes første gang, skal du indstille **[sprog]**. For at gøre dette kan du bruge ◀ eller ▶ knapperne til at vælge ét af de tilgængelige sprog og bekræfte valget ved at trykke på **OK** knappen. Apparatet gennemfører nu automatisk en fuld scanning i DAB-tilstand. Displayet viser oplysninger om scanningens status, samt antallet af fundne digitale radiokanaler. Den første DAB+kanal afspilles, når scanningen er slut.

5.4.2 Sådan slukkes apparatet

Ved brug af stikkontakten:

- > Tryk kortvarigt på **Tændt/Standby** knappen for at sætte apparatet i standby-tilstand. Meddelelsen **[Standby]** vises kortvarigt på displayet. Dato og tid vises på displayet. Du kan justere lysstyrken på displayet i standby-tilstand, som beskrevet i afsnit 9.2.
- > Ved at holde **Tændt/Standby** knappen nede sættes apparatet i strømsparetilstand, og displayet bliver mørkt. Meddelelsen **[Slukket]** vises kortvarigt på displayet.



Batteriet bliver fortsat opladet i standby- eller strømsparetilstand.

I batteritilstand:

- > I batteritilstand bliver apparatet altid slukket ved at trykke på **Tændt/Standby** knappen. Meddelelsen **[Slukket]** vises kortvarigt på displayet. I dette tilfælde ses dato og tid ikke på displayet.



Standby-tilstand kan ikke bruges i batteritilstand.

5.4.3 Sådan skiftes der mellem DAB+ og FM-tilstand

- > Brug **DAB/FM** knappen til at skifte mellem **DAB+** (Digital Radio) og **FM**.

5.4.4 Indstilling af lydstyrke

- > Indstil lydstyrken ved at bruge **Lydstyrke +/-** knapperne. Det indstillede lydniveau vises i et søjlediagram. Vær også opmærksom på afsnit 5.3.4 om brug sammen med hovedtelefon.

5.4.5 Display

Afhængigt af funktionen eller den valgte mulighed vises følgende oplysninger på **displayet**:

Kanalnavn,
frekvens,
menunavn

Display,
menuvalgmuligheder,
lydstyrke



Batteriets
opladningsstatus

5.4.6 Adgang til display

- > Tryk på **MENU** knappen og brug ◀ eller ▶ knapperne til at vælge **[Display]** undermenuen. Tryk derefter på **OK** knappen. Brug ◀, ▶ og **OK** knapperne til valg af display-muligheden. Du har mulighed for at vise følgende oplysninger:

I **DAB+** tilstand (den valgte funktion er markeret med en “*“):

[Rulletekst] (løbende tekst indeholdende yderligere oplysninger, der kan blive udsendt fra radiokanaler), **[Signalstyrke]**, **[Programtype]**, **[Ensemble]**, **[Frekvens]**, **[Signalkvalitet]**, **[Bit-hastighed og codec]**, **[Tid]** og **[Dato]**.

I **FM** tilstand (den valgte funktion er markeret med en “*“):





[Radiotekst] (hvis udsendt), **[Programtype]** (PTY), **[PS]** (Programservicenavn, kanalnavn eller frekvens), **[Lydoplysninger]**, **[Tid]** og **[Dato]**.

- > Tryk på **MENU** knappen for at forlade indstillingen og vende tilbage til afspilvisningen.

6 Betjening af menu

Du kan tilgå alle funktioner og indstillinger af **DIGITRADIO 1** via menuen. **MENU**, ◀, ▶ og **OK** knapperne bruges til at navigere rundt i menuen.

Menuen er opdelt i undermenuer, hvor hver af dem indeholder forskellige menupunkter eller funktioner, som kan aktiveres, afhængigt af tilstanden (DAB+ eller FM). Tryk blot på **MENU** knappen kortvarigt for at åbne menuen. For at skifte til undermenuerne skal du først trykke på ◀ eller ▶ knapperne for at vise en undermenu, og tryk derefter på **OK** knappen for at gå ind i undermenuen. En stjerne (*) markerer det aktuelle valg.

-  Sådan lukkes menuen: Tryk på **MENU** knappen flere gange (afhængigt af hvilken undermenu du befinder dig i,) indtil den aktuelle radiokanal vises igen.
-  Indstillingerne gemmes kun, hvis **OK** knappen er blevet trykket på. Hvis **MENU** knappen bliver trykket på i stedet for, så bliver indstillingerne ikke accepteret og gemt. (**MENU** knappen får her rollen som en "Tilbage" knap).
-  **Funktioner og knapperne**, der skal trykkes på, vises med **fed skrift** i betjeningsvejledningen. Skærme er i **[kantede parenteser]**.
-  Visse tekstbeskrivelser (fx menupunkter, oplysninger om radiokanal) kan være for lange til at vises på displayet. De vil blive vist som rulletekst efter et lille øjeblik.

7 DAB+ (digital radio) funktion

7.1 Hvad er DAB+?

DAB+ er et nyt, digitalt format, der leverer krystalklar lyd uden baggrundsstøj. I modsætning til traditionelle, analoge radiokanaler kan DAB+ anvendes til at udsende flere kanaler på en og samme frekvens. Disse kaldes ensamler eller multiplekser. Et ensemble består af radiokanalen og adskillige servicekomponenter eller datatjenester, der udsendes af radiokanalerne. Du kan få mere at vide på **www.digitalradio.de** eller **www.digitalradio.ch**, for eksempel.

7.1.1 Datakomprimering

Digitalradio udnytter aspekter i den menneskelige hørelse til datakomprimering. Det menneskelige øre opfanger ikke lyde, der ligger under en vis lydstyrke. Data under den absolutte høretærskel kan derfor filtreres fra. Dette er muligt, fordi den digitale datastrøm også gemmer den relative lydstyrke for hver informationsenhed i forhold til andre enheder. Ved en særlig tærskel blokeres de mere stille dele af lydsignalet af de kraftigere dele. Al lydinformation under høretærsklen i et stykke musik kan filtreres fra i det udsendte signal. Dette fører til en reduktion af data i strømmen, der skal udsendes, uden nogen mærkbar lydforskel for lytteren (HE AAC v2 - proces til forbedring af DAB+ indkodningsprocessen)

7.1.2 Lydstream

I digital radio er lydstreams sammenhængende datastrømme, der indeholder MPEG-1 Audio Layer II-rammer og repræsenterer akustisk information. De anvendes til udsendelse af normale radioprogrammer, som du kan lytte til på modtageren. Digitalradio leverer ikke blot radio med fremragende lyd kvalitet, men også yderligere information. Informationen kan være om det aktuelle program eller noget andet (fx nyheder, vejr, trafik og tips).

7.2 DAB+ (digital radio) modtagelse

> Tryk på **DAB+/FM** knappen, indtil **[DAB]** ses på displayet.

 Hvis DAB+ lanceres for første gang, vil en fuld kanalscanning finde sted. Når scanningen er slut, afspilles den første kanal i alfanumerisk rækkefølge.

7.2.1 Sådan udføres en fuld scanning

 Den automatiske **fulde scanning** scanner alle DAB+bånd III-kanaler og finder således alle kanaler, der sender i modtageområdet.

 Når scanningen er slut, afspilles den første kanal i alfanumerisk rækkefølge.

> For at udføre en fuld scanning skal du åbne menuen ved at trykke på **MENU**

knappen og bruge ◀, ▶ og **OK** knapperne til at vælge **[Fuld scanning]**.

> **[Scanning...]** vises på displayet.

 Under scanningen vises en statusbjælke og antallet af fundne kanaler.

 Hvis der ikke findes nogen kanaler, kan du tjekke teleskopantennen og ændre placeringen af apparatet, om nødvendigt (Afsnit 5.3.3 / 3.2.1).

7.2.2 Sådan vælges en kanal

> For at vælge en **DAB+** kanal skal du trykke på ◀ eller ▶ knapperne og bekræfte kanalvalget med **OK**.

7.2.3 Lagring af DAB+ kanaler på en lagerplads

 Programhukommelsen kan lagre op til 20 kanaler i DAB+spektret.

> Vælg først den ønskede kanal (se afsnit 7.2.2).

> For at gemme denne kanal på en lagerplads **skal du holde FAV** knappen nede, mens kanalen spiller. Brug derefter ◀ og ▶ knapperne til at vælge en kanallagerplads (1 - 20). Tryk på **OK** knappen for at gemme den.

> Gentag processen for at gemme flere kanaler.

 Kanalen lagres i **FAV lagerplads 1** kan også nås via **knappen til Direkte valg**.

7.2.4 Tilgang til DAB+ kanaler på en lagerpladslokalitet

- > For at få adgang til en kanal, som du allerede har gemt i FAV-hukommelsen skal du, **kortvarigt** trykke på **FAV** knappen og bruge ◀ og ▶ knapperne til at vælge en kanallagerplads (1 - 20). Tryk på **OK** knappen for at afspille kanalen.



Hvis der ikke er nogen kanal gemt på den valgte lagerplads, vises **[(ingen)]** på displayet.

7.2.5 Overskrivning/sletning af en lagret kanalplads

- > Du kan blot gemme en ny kanal på en favoritlagerplads, som beskrevet.



Hvis fabriksindstillingerne genindføres, slettes alle lagerpladser.

7.2.6 Signalstyrke

- > Tryk kortvarigt på **MENU** knappen og brug ◀ eller ▶ knapperne til at vælge **[Display]** indgangen, og tryk derefter på **OK**.
- > Brug ◀ eller ▶ knapperne til at vælge **[Signalstyrke]** indgangen, og tryk derefter på **OK**.
- > Forlad menuen ved at trykke på **MENU** flere gange.
- > Signalstyrken vises på displayet af et søjlediagram.



Kanaler med en signalstyrke under den nødvendige minimumsignalstyrke sender ikke et tilstrækkeligt kraftigt signal. Flyt på teleskopantennen, som beskrevet i Afsnit 5.3.3, om nødvendigt.

EN

FR

IT

NL

NW

DK

PL

CZ

SK

7.2.7 Manuelle indstillinger

Denne menu bruges til at tjekke kanalerne og kan anvendes til justering af antennen.

- > Tryk kortvarigt på **MENU** knappen og brug ◀ eller ▶ knapperne til at vælge **[Manuelle indstillinger]** indgangen, og tryk derefter på **OK**.
- > Brug ◀, ▶ og **OK** knapperne til valg af en kanal (5A til 13F). Dens signalstyrke vil nu blive vist på displayet. Hvis en DAB+kanal modtages på en kanal, bliver kanalens ensemble-navn vist. Antennen kan nu justeres for at opnå den maksimale signalstyrke.



Kanaler med en signalstyrke under den nødvendige minimumsignalstyrke sender ikke et tilstrækkeligt kraftigt signal. Flyt på teleskopantennen, som beskrevet i Afsnit 5.3.3, om nødvendigt.

7.2.8 Justering af lydstyrke (DRC)

Menupunktet til justering af lydstyrke bruges til at indstille kompressionsraten, som udjævner dynamiske fluktuationer og de tilknyttede variationer i lydstyrken.

- > Tryk på **MENU** knappen og brug ◀ eller ▶ knapperne for at vælge **[Justering af lydstyrke]** undermenuen.
- > Tryk derefter på **OK** knappen.
- > Brug ◀ eller ▶ for at vælge kompressionsraten:
 - DRC høj** - Høj kompression
 - DRC lav** - Lav kompression
 - DRC fra** - Kompression slået fra.
- > Bekræft ved at trykke på **OK** knappen.





7.2.9 Sådan slettes inaktive kanaler

Dette menupunkt bruges til at fjerne gamle kanaler, der ikke længere kan modtages, fra kanallisten.

- > Tryk på **MENU** knappen og brug ◀ eller ▶ knapperne til at vælge **[Slet inaktiv kanal]** undermenuen.
 - > Tryk derefter på **OK** knappen.
- [Ryd]** forespørgslen tjekker, om den inaktive kanal skal slettes.
- > Brug ◀ eller ▶ til at vælge **[Ja]** og bekræft dette ved at trykke på **OK** knappen.

8 FM betjening



8.1 Sådan skiftes der til FM radiotilstand

- > Tryk på **DAB/FM** knappen for at skifte til **FM** tilstand.
- > **[FM]** vises på displayet.
-  Første gang der skiftes til FM, bliver frekvensen sat til 87,5 MHz.
-  Hvis du allerede har indstillet eller gemt en kanal, vil radioen afspille den senest indstillede kanal.
-  Kanalnavnet vises ved RDS-kanaler.
-  Juster antennen for at forbedre modtagelsen (Afsnit 5.3.3).

8.2 FM modtagelse med RDS oplysninger

RDS er en proces til transmission af yderligere oplysninger gennem FM-kanaler. Radiokanaler med RDS sender deres kanalnavn eller programtype, for eksempel. Dette vises på displayet. Apparatet kan vise **RT** (radiotekst), **PS** (programservice eller kanalnavn) og **PTY** (programtype) RDS information.

8.3 Automatisk kanalscanning

- > Hold ◀ eller ▶ knapperne nede i 2-3 sekunder for derved automatisk at scanne efter den næste kanal med et tilstrækkeligt kraftigt signal.
- > Alternativt kan du også trykke på **OK** knappen.
-  Hvis en FM-kanal med et tilstrækkeligt kraftigt signal bliver fundet, standser scanningen, og kanalen afspilles. Hvis en RDS-kanal modtages, vises kanalnavnet og radioteksten (hvis den findes).
-  Brug manuel scanning af kanaler til at søge efter kanaler med svagere signaler.

8.4 Manuel kanalscanning

- > Tryk på ◀ eller ▶ knapperne flere gange for at indstille kanalen eller frekvensen, du ønsker.

 Displayet viser frekvensen i trin på 0,05 MHz.

8.5 Scanningsindstillinger

Scanningens følsomhed kan indstilles i dette menupunkt.



- > Tryk på **MENU** knappen og brug ◀ eller ▶ knapperne til at vælge **[Scanningsindstillinger]** indgangen, og tryk derefter på **OK**.
- > Vælg, om scanningen kun skal standse ved kanaler med et kraftigt signal **[Kun kraftige kanaler]** eller ved alle kanaler (herunder kanaler med svage signaler) **[Alle kanaler]**.

 Med **Alle kanaler** indstillingen standser scanningen, hver gang en brugbar kanal blev fundet. Dette kan medføre, at svage kanaler med baggrundsstøj vil blive afspillet. Under opstart første gang og når fabriksindstillinger vælges, vil **[Alle kanaler]** menupunktet blive indstillet som standard.

8.6 Lydindstillinger

- > Tryk på **MENU** knappen og brug ◀ eller ▶ knapperne til at vælge **[Lydindstillinger]** undermenuen.
- > Tryk derefter på **OK** knappen.
- > Brug i tilfælde af svag FM-modtagelse ◀ eller ▶ til at vælge **[Stereo mulig]** eller **[Kun mono]** indgangen til at afspille i stereo (kun muligt via hovedtelefon) eller i mono.
- > Bekræft ved at trykke på **OK** kappen.

8.7 Lagring af FM-kanaler på en lagerplads

-  Programhukommelsen kan lagre op til 20 kanaler i FM spektret.
- > Indstil først den ønskede kanals frekvens (se afsnit 8.3, 8.4).
- > For at gemme denne kanal på en lagerplads **skal du holde FAV** knappen nede, mens kanalen afspilles. Brug derefter ◀ og ▶ knapperne til at vælge en kanallagerplads (1 - 20). Tryk på **OK** knappen for at gemme den.
- > Gentag processen for at gemme flere kanaler.
-  kanalen lagres i **FAV lagerplads 1** kan også nås via **knappen til Direkte valg**.

8.8 Tilgang til FM-kanaler på en lagerplads

- > For at få adgang til en kanal, som du allerede har gemt i FAV-hukommelsen skal du, kortvarigt **trykke på** FAV knappen og bruge ◀ og ▶ knapperne til at vælge en kanallagerplads (1 - 20). Tryk på **OK** knappen for at afspille kanalen.



Hvis der ikke er nogen kanal gemt på den valgte lagerplads, vises **[(ingen)]** på displayet.

8.9 Overskrivning/sletning af en lagret kanalplads

- > Du kan blot gemme en ny kanal på den relevante lagerplads, som beskrevet.



Hvis fabriksindstillingerne genindføres, slettes alle lagerpladser.

9 Systemindstillinger

Alle beskrevne indstillinger i dette afsnit gælder for både DAB+ og FM-tilstand.

9.1 Indstilling af dato og tid

9.1.1 Manuel indstilling af dato/tid

Afhængigt af indstillingen af tidsopdatering (Afsnit 9.1.2) er det nødvendigt at indstille dato og tid manuelt.

- > Tryk på **MENU** knappen og brug ◀ eller ▶ knapperne til at vælge **[Tid]** undermenuen.
- > Tryk derefter på **OK** knappen.
- > Brug ◀ eller ▶ knapperne til at vælge [Indstil Dato/Tid] indgangen og tryk på **OK**.
- > De første tal for tiden blinker (timer). De kan ændres ved at bruge ◀ eller ▶ Knapperne.



▶ knappen øger værdien og ◀ knappen mindsker værdien.

- > Tryk på **OK** knappen for at acceptere indstillingen.
- > De næste tal for tid blinker nu (minutter). Disse kan også ændres, som beskrevet ovenfor.
- > Efter hver indstilling skal du trykke på **OK** knappen for at gå videre til næste indstilling.
- > Fortsæt med at indstille datoen, som beskrevet ovenfor.
- > Når alle indstillingerne er udført og **OK** knappen er blevet trykket på for sidste gang, vises **[Tid gemt]** på displayet.

9.1.2 Opdatering af tid

I denne undermenu kan du angive, hvorvidt tiden skal opdateres automatisk via DAB+ eller FM eller om du ønsker at opdatere den manuelt. (Afsnit 9.1.1).

- > Tryk på **MENU** knappen og brug ◀ eller ▶ knapperne til at vælge **[Tid]** undermenuen.
- > Tryk derefter på **OK** knappen.
- > Brug ◀ eller ▶ knapperne til at vælge **[Opdatering af tid]** indgangen, og tryk derefter på **OK**.

- > Brug ◀ eller ▶ og **OK** knapperne til at vælge mellem følgende muligheder:
 - [Alle kilder]** (opdaterer via DAB+ og FM)
 - [Opdater via DAB]** (opdaterer kun via DAB+)
 - [Opdater via FM]** (opdaterer kun via FM)
 - [Ingen opdateringer]** (Dato/tid skal indtastes manuelt, se afsnit 9.1.1.)

9.1.3 Indstilling af tidsformat

I **Indstil 12/24 timer undermenuen**, kan du aktivere 12- eller 24 timers format.

- > Tryk på **MENU** knappen og brug ◀ eller ▶ knapperne til at vælge **[Tid]** indgangen.
- > Tryk derefter på **OK** knappen.
- > Brug ◀ eller ▶ knapperne til at vælge **[Indstil 12/24 timer]** indgangen, og tryk på **OK**.
- > Brug ◀ eller ▶ knapperne til at vælge én af følgende muligheder:
 - [Indstil 24 timer]**
 - [Indstil 12 timer]**
- > Tryk på **OK** knappen for at acceptere indstillingen.

9.1.4 Indstilling af datoformat

I **Indstil datoformat** undermenuen kan du vælge, hvordan datoen bliver vist.

- > Tryk på **MENU** knappen og brug ◀ eller ▶ knapperne til at vælge **[Tid]** undermenuen.
- > Tryk derefter på **OK** knappen.
- > Brug ◀ eller ▶ knapperne til at vælge **[Indstil datoformat]** indgangen, og tryk derefter på **OK**.
- > Brug ◀ eller ▶ knapperne til at vælge én af følgende muligheder:
[DD-MM-ÅÅÅÅ] (dag, måned, år)
[MM-DD-ÅÅÅÅ] (måned, dag, år)
- > Tryk på **OK** knappen for at acceptere indstillingen.

9.2 Displayets lysstyrke

Du kan indstille displayets lysstyrke for drift såvel som standby (kun muligt, hvis radioen er tilsluttet el-nettet).

- > For at gøre dette skal du trykke på **MENU** knappen og bruge ◀ eller ▶ knapperne til at vælge **[Lysstyrke]** indgangen.
- > Tryk derefter på **OK** knappen.
- > Brug ◀ eller ▶ knapperne, og tryk derefter på **OK** knappen for at vælge én af følgende funktioner:

[Drift] kontrollerer lysstyrken i normal driftstilstand. Her kan du vælge mellem **[Høj]**, **[Medium]** and **[Lav]** lysstyrkeniveauer. Brug ◀ eller ▶ knapperne for at vælge et lysstyrkeniveau, og tryk på **OK** knappen for at gemme indstillingen. Indstillingen gælder i både el-net og batteridrift.

[Standby] kontrollerer lysstyrken i standby-tilstand (gælder kun, hvis radioen er tilsluttet el-nettet). Her kan du vælge mellem **[Høj]**, **[Medium]** and **[Lav]** lysstyrkeniveauer. Brug ◀ eller ▶ knapperne for at vælge et lysstyrkeniveau, og tryk på **OK** knappen for at gemme indstillingen.

[Auto nedblænd]: hvis **[Til]** muligheden er valgt, vil dette automatisk blænde ned for lyset på displayet til **Lav** lysstyrkeniveau, hvis radioen ikke har været i

brug i 10 sekunder. Hvis **[Fra]** muligheden er blevet valgt, vil displayet konstant være oplyst på det valgte niveau i **[Drift]** funktionen. Tryk på **OK** knappen for at gemme indstillingen.



Ved **batteridrift** er kun **Drift** og **Auto nedblænd** indstillingerne anvendelige. **Standby-tilstand** (dato og tid vises på displayet, når radioen er slukket) er kun muligt, hvis apparatet er tilsluttet el-nettet.

9.3 Sprog

- > Tryk på **MENU** knappen og brug ◀ eller ▶ knapperne til at vælge **[Sprog]** undermenuen.
- > Tryk derefter på **OK** knappen.
- > Brug ◀ eller ▶ knappen for at vælge ét af de tilgængelige sprog, og bekræft valget ved at trykke på **OK** knappen.

9.4 Fabriksindstillinger

Når du ændrer placeringen af apparatet, fx hvis du flytter, er det muligt, at de lagrede kanaler ikke længere kan modtages. Ved at genindstille **fabriksindstillingerne** kan du slette alle lagrede kanaler på denne måde og derefter udføre en ny kanalscanning.

- > Tryk på **MENU** knappen og brug ◀ eller ▶ knapperne til at vælge **[Fabriksindstillinger]** indgangen. Tryk på **OK** knappen.
- > For at kunne bruge fabriksindstillingerne skal du bruge ◀ eller ▶ knapperne til at vælge **[Ja]** indgangen og derefter trykke på **OK** knappen.



- Alle tidligere lagrede kanaler og indstillinger vil blive slettet. Apparatet vil nu være i samme tilstand, som da det blev leveret.
- > **[Genstarter...]** ses nu på displayet, og apparatet vil starte medvalg af sprog (**[Sprog]**). Brug ◀ eller ▶ knapperne til at vælge ét af de tilgængelige sprog, og bekræft valget ved at trykke på **OK** knappen. Apparatet gennemfører nu automatisk en fuld scanning i DAB-tilstand. Displayet viser oplysninger om scanningens status, samt antallet af fundne digitale radiokanaler. Den første DAB+kanal afspilles, når scanningen er slut.



9.5 Softwareversion

Du kan undersøge den aktuelt installerede softwareversion under Softwareversion.

- > Tryk på **MENU** knappen og brug ◀ eller ▶ knapperne til at vælge **[Softwareversion]** indgangen.
- > Tryk derefter på **OK** knappen. Den aktuelle softwareversion vises på displayet.

10 Rengøring

- ⚠ For at forebygge risikoen for elektrisk stød bør du ikke rengøre apparatet med en våd klud eller under rindende vand. Tag stikket ud af stikkontakten, og sluk apparatet inden rengøring.
- ⚠ Slibende svampe og skurepulver og opløsninger såsom alkohol eller benzin må ikke anvendes.
- ⚠ Ingen af følgende midler må bruges: Saltvand, insektmidler, opløsninger, der indeholder klor, (ammoniumklorid).

-  Rengør kabinettet med en blød, fugtig klud. Brug ikke sprit, fortyndere etc. Det kan beskadige apparatets overflade.
-  Brug kun en blød bomuldsklud, når du rengør displayet. Hvis det er nødvendigt, kan du bruge en bomuldsklud med en smule ikke-alkalisk, fortyndet sæbeopløsning baseret på vand eller alkohol.
-  Gnid forsigtigt kluden hen over overfladen.

11 Udelukkelse af funktionsfejl

Hvis apparatet ikke fungerer efter hensigten, kan du lede efter fejlen ved at bruge følgende tabel.

Symptom	Mulig årsag/afhjælpning
Apparatet kan ikke tændes.	Apparatet får ingen strøm. Tilslut netstikket korrekt i stikkontakten og apparatet. Oplad batteriet
Der er ingen lyd.	Øg lydstyrken.
Displayet kan ikke tændes.	Frakobl apparatet fra el-nettet/fjern batteriet og forsyn igen apparatet med strøm.
Dårlig modtagelse via DAB+/FM.	Træk antennen helt ud. Ændr placering af antennen eller af DIGITRADIO 1 .
Apparatet kan ikke betjenes.	Frakobl apparatet fra el-nettet/fjern batteriet og forsyn igen apparatet med strøm.

Hvis funktionsfejlen ikke forsvinder efter at have udført de beskrevne tjek, skal du kontakte Teknisk Hotline.

12 Tekniske data / Producentens bemærkninger

Underlagt tekniske ændringer og fejl.

Modtagelsestilstande	DAB/DAB+, FM
Strømforsyning	Vekselstrømsindgang: 100-240 V, 50/60 Hz / Jævnstrømsudgang: 5 V, 1 A
Batteri	3,7 V/1050 mAh Li-Ion, lade strøm maks. 500 mA Batteridrift op til 10 timer (højtaler på medium lydstyrke).
Frekvenser	FM: 87,5-108 MHz DAB/DAB+: 174-240 MHz
Display	OLED
Strømforbrug	Under drift maks. 6 W (med nettilslutning og opladning af batteri) Under drift typisk: 1 W (50 % lydstyrke, ingen opladning af batteri) Standby: < 0,4 W Slukket: < 0,3 W Batteridrift, slukket: < 0,3 mW
Lydudgangsevne	1W RMS
Vægt	272 g
Størrelse (B x H x D)	15,6 cm x 9,2 cm x 3,34 cm

Instrukcja obsługi

DIGITRADIO 1

Przenośne radio DAB+/UKF



TechniSat

EN
FR
IT
NL
NW
DK
PL
CZ
SK

1 Ilustracje

1.1 Widok z przodu i z boku

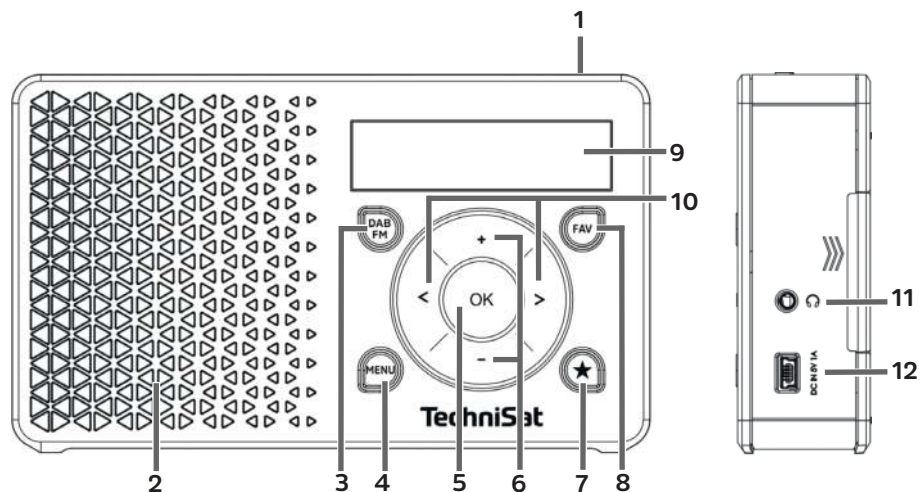

- 1 **Wi./Standby** (Górna strona)
- 2 **Głośnik** (Mono)
- 3 **DAB/FM** Przycisk zmiany trybu pracy
- 4 **MENU** Przycisk wywołania menu
- 5 **OK** Przycisk potwierdzenia
- 6 **Głośność +/-** Przyciski głośności (głośno/cicho)
- 7 **Przycisku szybkiego dostępu**
- 8 Przycisk **FAV**
- 9 **Wyświetlacz**
- 10 **◀/▶** Przyciski wyboru
- 11 **Gniazdo słuchawkowe** (jack 3,5mm)
- 12 **Gniazdo zasilania DC-IN USB** do podłączenia zewnętrznego zasilania elektrycznego

1.2 Widok z tyłu

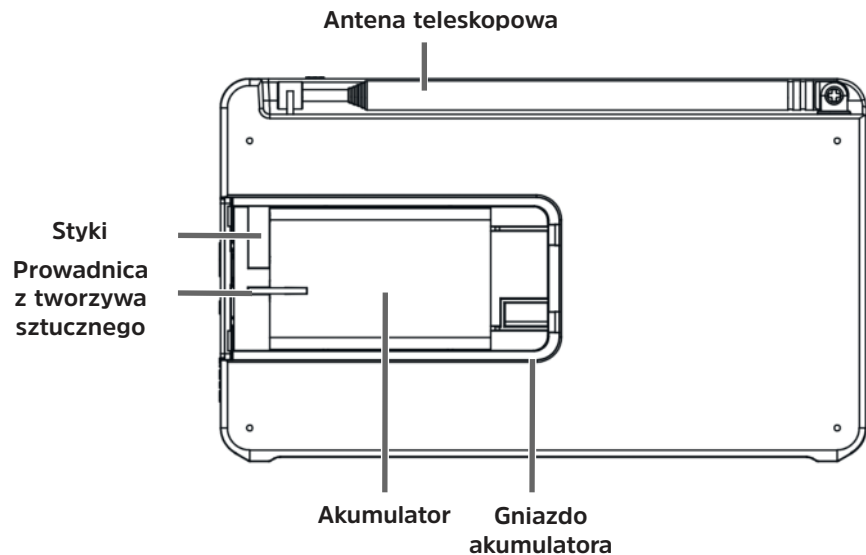

2 Spis treści

1	Ilustracje	358
1.1	Widok z przodu i z boku	358
1.2	Widok z tyłu	360
2	Spis treści	361
3	Wstęp	364
3.1	Grupa docelowa dla poniższej instrukcji obsługi	364
3.1.1	Użytkowanie zgodne z przeznaczeniem	365
3.2	Ważne wskazówki	365
3.2.1	Bezpieczeństwo	366
3.2.2	Utylizacja	371
3.2.3	Wskazówki prawne	375
3.2.4	Wskazówki serwisowe	377
4	Ustawianie urządzenia	378
5	Opis urządzenia DIGITRADIO 1	381
5.1	Zakres dostawy	381
5.2	Szczególne cechy urządzenia DIGITRADIO 1	381
5.3	Przygotowanie DIGITRADIO 1 do pracy	382
5.3.1	Montaż akumulatora	382

5.3.2	Podłączanie zasilacza	384
5.3.3	Ustawianie anteny teleskopowej.....	385
5.3.4	Korzystanie ze słuchawek.....	386
5.4	Ogólne funkcje urządzenia.....	387
5.4.1	Włączanie urządzenia.....	387
5.4.2	Wyłączanie urządzenia.....	388
5.4.3	Przełączanie trybów DAB+/FM.....	389
5.4.4	Regulacja głośności.....	389
5.4.5	Wyświetlacz.....	389
5.4.6	Wywołanie wyświetlacza.....	390
6	Obsługa menu	391
7	Funkcja DAB+ (Digital Radio).....	392
7.1	Czym jest DAB+.....	392
7.1.1	Kompresja danych.....	392
7.1.2	Strumień danych dźwiękowych.....	393
7.2	Odbiór DAB+ (Digital Radio).....	393
7.2.1	Uruchamianie pełnego wyszukiwania	394
7.2.2	Wybór stacji nadawczej	394
7.2.3	Przyporządkowanie stacji DAB+ do określonego miejsca w pamięci	395
7.2.4	Wywoływanie stacji DAB+ z określonego miejsca w pamięci	395
7.2.5	Nadpisywanie/usuwanie zawartości pamięci stacji radiowych.....	396

7.2.6	Siła sygnału.....	396
7.2.7	Ręczne ustawianie.....	397
7.2.8	Dostosowanie głośności (DRC)	397
7.2.9	Usuwanie nieaktywnych stacji radiowych	398
8	Tryb FM (UKF).....	399
8.1	Włączanie trybu FM	399
8.2	Odbiór FM (UKF) z informacjami RDS	400
8.3	Automatyczne poszukiwanie stacji.....	400
8.4	Ręczne poszukiwanie stacji	401
8.5	Ustawienia poszukiwania	401
8.6	Ustawienia dźwięku	402
8.7	Przyporządkowanie stacji FM do określonego miejsca w pamięci	402
8.8	Wywoływanie stacji FM z określonego miejsca w pamięci	403
8.9	Nadpisywanie/usuwanie zawartości pamięci stacji radiowych.....	403
9	Ustawienia systemowe	404
9.1	Ustawienia godziny i daty	404
9.1.1	Ręczne ustawianie godziny i daty	404
9.1.2	Aktualizacja czasu	405
9.1.3	Ustawianie formatu czasu	406
9.1.4	Ustawianie formatu daty	407
9.2	Jasność wyświetlacza.....	408

9.3	Wersja językowa	409
9.4	Ustawienie fabryczne	410
9.5	Wersja oprogramowania sprzętowego	411
10	Czyszczenie.....	411
11	Usuwanie usterek	413
12	Dane techniczne / Wskazówki producenta.....	414
13	Notatki.....	415

3 Wstęp

Instrukcja obsługi zawiera informacje umożliwiające zapewnienie bezpieczeństwa eksploatacji odbiornika radiowego DIGITRADIO, zwanego dalej także urządzeniem oraz jego zastosowanie zgodne z przeznaczeniem.

3.1 Grupa docelowa dla poniższej instrukcji obsługi

Instrukcja obsługi jest skierowana dla wszystkich osób, ustawiających, obsługujących, czyszczących oraz utylizujących urządzenie.

3.1.1 Użytkowanie zgodne z przeznaczeniem

Urządzenie jest przeznaczone do odbioru stacji radiowych DAB+/UKF. Urządzenie jest przeznaczone do użytku prywatnego i nie jest przystosowane do eksploatacji przemysłowej ani komercyjnej.

3.2 Ważne wskazówki

Należy przestrzegać niżej podanych wskazówek, aby wyeliminować wszelkie zagrożenia dla bezpieczeństwa, możliwość uszkodzenia urządzenia i zagrożenia dla środowiska naturalnego.

Dokładnie przeczytaj wszystkie wskazówki dotyczące bezpieczeństwa i przechowuj instrukcję w celu umożliwienia jej wykorzystania w przyszłości. Zawsze stosuj się do wszystkich ostrzeżeń i wskazówek zawartych w poniższej instrukcji obsługi oraz zamieszczonych na tylnej stronie urządzenia.



Uwaga - oznacza ważne zalecenie, którego obowiązkowo należy przestrzegać, aby uniknąć uszkodzenia urządzenia, utraty/uszkodzenia danych lub niezamierzonego trybu pracy.



Wskazówka - oznacza zalecenie dotyczące opisanej funkcji oraz inną funkcję powiązaną i ewentualnie konieczną do uwzględnienia wraz z odniesieniem do odpowiedniego punktu instrukcji.

3.2.1 Bezpieczeństwo

Dla własnego bezpieczeństwa należy uważnie przeczytać poniższe instrukcje przed pierwszym uruchomieniem urządzenia **DIGITRADIO 1**. Producent nie ponosi odpowiedzialności za szkody, które powstały w wyniku nieprawidłowego użytkowania i nieprzestrzegania instrukcji dotyczących bezpieczeństwa.

 Nigdy nie wolno otwierać urządzenia!
Dotknięcie części znajdujących się pod wysokim napięciem stanowi zagrożenie dla życia!

 Wszelkie konieczne czynności związane z otwarciem urządzenia powinny być wykonywane wyłącznie przez przeszkolony personel.

 Urządzenie może pracować wyłącznie w klimacie umiarkowanym.





 W przypadku dłuższego transportu w niskiej temperaturze i ustawieniu urządzenia w ciepłym pomieszczeniu, nie włączaj urządzenia natychmiastowo. Oczekaj do wyrównania się temperatur.

 Urządzenie nie może być narażone na działanie kapiącej lub rozpryskującej się wody. Jeśli do urządzenia dostanie się woda, natychmiast wyłącz je i skontaktuj się z serwisem.

 Nie poddawaj urządzenia działaniu wysokiej temperatury, dodatkowo zwiększającej temperaturę jego pracy.

















 Odłącz urządzenie od wtyczki zasilania przed nadejściem burzy z wyładowaniami atmosferycznymi. Przepięcie może uszkodzić urządzenie.

 W razie widocznego uszkodzenia urządzenia, wydzielania dziwnego zapachu lub dymu, poważnej awarii lub uszkodzenia obudowy natychmiast wyłącz urządzenie i skontaktuj się z serwisem.









 Zasilacz urządzenia może być podłączany wyłącznie do napięcia 100V-240V~, 50/60 Hz.



 W żadnym wypadku nie próbuj podłączać do urządzenia zasilania o innych parametrach.

-  Zasilacz urządzenia może być podłączony pod warunkiem prawidłowego zakończenia instalacji.
-  W przypadku awarii zasilacza lub urządzenia, jego uruchamianie jest zabronione.
-  W trakcie odłączania przewodu zasilania od gniazda, zawsze przytrzymuj wtyczkę i nigdy nie pociągaj za przewód.
-  Nie uruchamiaj urządzenia w pobliżu wanien, basenów lub tryskającej wody.
-  Nigdy nie próbuj dokonywać samodzielnych napraw. Zawsze kontaktuj się z naszym serwisem.
-  Obce obiekty, np. igły, monety itp. nie mogą przedostać się do wnętrza urządzenia. Nie dotykaj styków metalowymi przedmiotami ani palcami. Może to spowodować zwarcie.
-  Na urządzeniu nie mogą być ustawiane żadne źródła otwartego ognia, takie jak np. zapalone świece.
-  Nigdy nie zezwalaj na manipulacje dzieci bez nadzoru przy urządzeniu.

-  W trybie wyłączenia/gotowości, urządzenie pozostaje podłączone do sieci elektrycznej. Wyciągnij wtyczkę z gniazda zasilania, jeżeli urządzenie nie będzie eksploatowane przez dłuższy czas. Zawsze pociągaj za wtyczkę, nigdy nie pociągaj za przewód.
-  Nie odsłuchuj muzyki lub stacji radiowych ze zbyt dużą głośnością. Może to spowodować trwale uszkodzenie słuchu.
-  Urządzenie nie jest przeznaczone do obsługi przez osoby o ograniczonych możliwościach fizycznych, sensorycznych lub umysłowych (włącznie z dziećmi). Dotyczy to także osób nie posiadających odpowiedniego doświadczenia lub wiedzy. Obsługa urządzenia przez takie osoby jest dopuszczalna pod warunkiem zapewnienia nadzoru przez osoby odpowiedzialne za bezpieczeństwo podopiecznych, udzielające odpowiednich wskazówek dotyczących wykorzystania urządzenia.
-  Zapewni nadzór nad dziećmi w celu wyeliminowania zagrożenia wynikającego z ich manipulowania przy urządzeniu.
-  Wszelkie przebudowy urządzenia są zabronione.
-  Uszkodzone urządzenia lub elementy wyposażenia nie mogą być stosowane.

Obsługa akumulatorów

-  Pamiętaj, że akumulatory nie mogą dostać się w ręce dzieci. Dzieci mogą próbować jeść lub polykać akumulatory. Może to spowodować poważne skutki zdrowotne. W takim przypadku natychmiast skontaktuj się z lekarzem! Z powodu zagrożenia, akumulatory przechowuj tak, aby nigdy nie były one dostępne dla dzieci.
-  Urządzenie może być eksploatowane wyłącznie z zastosowaniem akumulatorów odpowiedniego typu.
-  Normalne baterie nie mogą być poddawane ładowaniu. Akumulatory nie mogą być reaktywowane za pomocą innych środków, nie mogą być demontowane, ogrzewane lub wrzucane do otwartego ognia (niebezpieczeństwo wybuchu!).
-  Przed zamontowaniem oczyść styki akumulatora i urządzenia.
-  Nieprawidłowo zamontowany akumulator stwarza zagrożenie pożarowe!
-  Jako wymienny stosuj akumulator odpowiedniego typu i o odpowiednim oznaczeniu
-  Ostrożnie! Nie poddawaj akumulatorów działaniu ekstremalnych warunków i czynników.
-  Nie układaj akumulatorów na kaloryferach i nie wystawiaj na bezpośrednie działanie promieniowania słonecznego.

-  Nieszczelne lub uszkodzone akumulatory mogą w przypadku kontaktu ze skórą spowodować oparzenia. W przypadku tego rodzaju uszkodzeń stosuj odpowiednie rękawice ochronne. Oczyszczaj gniazdo akumulatora za pomocą suchego kawałka tkaniny.
-  W przypadku, gdy urządzenie nie jest eksploatowane przez dłuższy okres czasu, wyjmij z niego akumulator.

3.2.2 Utylizacja

Opakowanie urządzenia składa się wyłącznie z materiałów nadających się do ponownego przetworzenia. Należy je odpowiednio posortować w celu ponownego wprowadzenia do „Drugiego obiegu”. Produkt nie może być po zakończeniu użytkowania poddawany utylizacji ze zwykłymi odpadami z gospodarstwa domowego. Należy go oddać do punktu utylizacji zużytych urządzeń elektrycznych i elektronicznych.

Wskazuje na to symbol  na produkcie, instrukcji użytkowania lub opakowaniu. Materiały podlegają recyklingowi zgodnie z ich oznaczeniem. Dzięki utylizacji, ponownemu użyciu materiałów i innym formom ponownego wykorzystania zużytych urządzeń ich użytkownik wnosi ważny wkład w ochronę środowiska naturalnego.



Informacje o właściwym punkcie recyklingu można uzyskać w administracji lokalnej. Należy dopilnować, by zużyte akumulatory/baterie oraz złom elektroniczny nie były wyrzucane z odpadami domowymi, ale usuwane we właściwy sposób (zwrot do miejsca zakupu, dostarczenie do punktu zbiórki odpadów specjalnych).

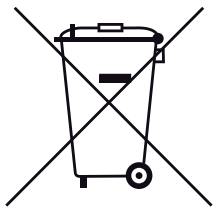

Baterie/akumulatory mogą zawierać substancje toksyczne, szkodliwe dla zdrowia i środowiska naturalnego. Baterie/akumulatory podlegają zapisom dyrektywy europejskiej 2006/66/UE. Nie mogą być one wyrzucane wraz z odpadami z gospodarstw domowych.



Wskazówki dotyczące utylizacji:

Utylizacja opakowania:

Nowe urządzenie jest przesyłane do klienta w chroniącym je opakowaniu. Wszystkie zastosowane materiały są przyjazne dla środowiska naturalnego i nadają się do ponownego wykorzystania. Prosimy o współpracę i utylizację opakowania w sposób przyjazny dla środowiska naturalnego. Informacje dotyczące aktualnych metod utylizacji dostępne są u dealera lub w lokalnej jednostce utylizacji materiałów.





Niebezpieczeństwo uduszenia! Opakowanie i jego elementy nie mogą być przekazywane dzieciom. Folia i inne materiały opakowaniowe mogą spowodować uduszenie.

Utylizacja urządzenia:

Zużyte urządzenia nie są bezwartościowymi odpadami. Przyjazna dla środowiska naturalnego utylizacja umożliwi pozyskanie cennych surowców. Wszelkich informacji dotyczących przyjaznej dla środowiska naturalnego utylizacji urządzenia udzieli lokalna jednostka samorządowa lub miejska. Przed przekazaniem urządzenia do utylizacji konieczne jest wyjęcie znajdujących się w nim baterii/akumulatorów.



Urządzenie jest oznaczone zgodnie z dyrektywą 2012/19/UE dotyczącą utylizacji urządzeń elektrycznych i elektronicznych (WEEE). 

 Produkt nie może być po zakończeniu użytkowania poddawany utylizacji ze zwykłymi odpadami z gospodarstwa domowego. Należy go oddać do punktu utylizacji zużytych urządzeń elektrycznych i elektronicznych. Wskazuje na to symbol na produkcie, instrukcji użytkowania lub opakowaniu. Materiały podlegają recyklingowi zgodnie z ich oznaczeniem. Dzięki utylizacji, ponownemu użyciu materiałów i innym formom ponownego wykorzystania zużytych urządzeń ich użytkownik wnosi ważny wkład w ochronę środowiska naturalnego.

 Ważna wskazówka dotycząca utylizacji baterii/akumulatorów. Baterie/akumulatory mogą zawierać substancje toksyczne, szkodliwe dla środowiska naturalnego. Z tego względu utylizacja baterii/akumulatorów musi odbywać się zgodnie z obowiązującymi wymogami prawnymi. W żadnym wypadku nie wyrzucaj baterii/akumulatorów do normalnych odpadów komunalnych. Zużyte baterie/akumulatory mogą zostać przekazane do utylizacji dealerowi lub w specjalnym punkcie utylizacji.

3.2.3 Wskazówki prawne

 Niniejszym firma TechniSat deklaruje, że urządzenie radiowe **DIGITRADIO 1** jest zgodne z treścią dyrektywy 2014/53/UE. Pełen tekst deklaracji zgodności UE jest dostępny pod następującym adresem internetowym:

https://www.technisat.com/de_DE/Konformitaetserklaerung/352-687/?productID=11473

 Firma TechniSat nie ponosi odpowiedzialności za uszkodzenia produktu wynikające z działania czynników zewnętrznych, zużycia lub nieprawidłowej obsługi, nieprawidłowych napraw, modyfikacji lub wypadków.

 Zastrzega się możliwość wprowadzania zmian i wystąpienia błędów w druku. Wydanie z 03/17.

Kopiowanie i powielanie możliwe tylko za zgodą wydawcy. Aktualna wersja instrukcji w formacie PDF jest dostępna w obszarze pobierania głównej strony firmy TechniSat pod adresem www.technisat.de.



DIGITRADIO 1 oraz **TechniSat** to zarejestrowane znaki towarowe firmy:

TechniSat Digital GmbH

TechniPark
Julius-Saxler-Straße 3
D-54550 Daun/Eifel
Germany
www.technisat.de



3.2.4 Wskazówki serwisowe



Poniższy produkt został poddany ścisłej kontroli jakościowej. Gwarancja na urządzenie wynosi 24 miesiące od daty zakupu. Zachowaj rachunek będący dowodem zakupu. W przypadku roszczenia gwarancyjnego skontaktuj się z dealermem produktu.



Wskazówka!

W przypadku pytań związanych z urządzeniem albo wystąpienia jego usterek prosimy o kontakt z naszą linią serwisową dostępną:

od poniedziałku do piątku w godzinach od 8:00 do 16:00
pod numerem telefonu: 71 310 41 48.



W przypadku konieczności odesłania urządzenia korzystaj wyłącznie z poniższego adresu:

TechniSat Digital Sp. z o.o.
Serwis RMA
Trzebnicka 5, Kryniczno
55-114 Wisznia Mała

Użyte nazwy firm, instytucji lub marek handlowych są znakami towarowymi lub zastrzeżonymi znakami towarowymi należącymi do określonych właścicieli.

EN

FR

IT

NL

NW

DK

PL

CZ

SK

4 Ustawianie urządzenia

- > Ustaw urządzenie na stabilnym, bezpiecznym i poziomym podłożu. Zapewnij dobrą wentylację.

Uwaga!

- > Nie ustawiaj urządzenia na miękkim podłożu takim jak dywan, koc ani w pobliżu firanek oraz zasłon. Może to spowodować zatkanie otworów wentylacyjnych. Może to zaburzyć konieczną cyrkulację powietrza. To z kolei może być przyczyną pożaru.
- > Nie ustawiaj urządzenia w pobliżu źródeł ciepła, takich jak kaloryfery. Unikaj miejsc bezpośrednio nasłonecznionych oraz miejsc o bardzo dużym zapyleniu.
- > Miejsce ustawienia nie może znajdować się w pomieszczeniu o wysokiej wilgotności powietrza, takim jak np. kuchnia lub sauna. Kondensat pary wodnej może spowodować uszkodzenie urządzenia. Urządzenie jest przeznaczone do eksploatacji w suchym pomieszczeniu oraz w umiarkowanym klimacie. Urządzenie nie może zostać zachłapane wodą.

- > Stopy urządzenia mogą w pewnych warunkach pozostawić kolorowe ślady na niektórych powierzchniach mebli. Zastosuj materiał ochrony pomiędzy urządzeniem a powierzchnią mebla.
- > Nie zbliżaj urządzenia **DIGITRADIO 1** do urządzeń powodujących powstawanie silnego pola magnetycznego.
- > Nie ustawiaj na urządzeniu żadnych ciężkich przedmiotów.
- > W przypadku przenoszenia urządzenia z otoczenia o niskiej temperaturze do otoczenia o wysokiej temperaturze dojdź może do skroplenia się wilgoci w jego wnętrzu. W takiej sytuacji odczekaj ok. godzinę przed włączeniem urządzenia.
- > Przewód zasilania ulóż tak, aby nie spowodować zagrożenia potknięcia się.
- > Przewód sieciowy lub zasilacz muszą być zawsze łatwo dostępne i umożliwiać szybkie odłączenie urządzenia od zasilania elektrycznego!
- > Gniazdo zasilania winno znajdować się w miarę możliwości w pobliżu urządzenia.
- > W celu podłączenia zasilania całkowicie wciśnij wtyczkę do gniazda zasilania.
- > Wykorzystaj odpowiednie, łatwo dostępne przyłącze zasilania i unikaj stosowania gniazd wielokrotnych.

- > Nie chwytaj wtyczki zasilania mokrymi rękoma, ponieważ stanowi to zagrożenie porażeniem prądem elektrycznym!
- > W przypadku pojawienia się usterek lub wydobywania się dymu z obudowy, natychmiast wyciągnij wtyczkę z gniazda zasilania!
- > Gdy urządzenie nie będzie wykorzystywane przez dłuższy okres czasu, np. przed rozpoczęciem długiej podróży, odłącz wtyczkę od zasilania.
- > W przypadku, gdy urządzenie nie jest eksploatowane przez dłuższy okres czasu, wyjmij z niego akumulator.
- > Zbyt wysoka głośność, szczególnie w przypadku stosowania słuchawek, może spowodować uszkodzenia słuchu.

5 Opis urządzenia DIGITRADIO 1

5.1 Zakres dostawy

Przed uruchomieniem urządzenia sprawdź, czy przesyłka jest kompletna.

- 1x DIGITRADIO 1
- 1x Akumulator
- 1x Zasilacz sieciowy
- 1x Przewód USB
- 1x Instrukcja obsługi

5.2 Szczególne cechy urządzenia DIGITRADIO 1

Urządzenie DIGITRADIO 1 składa się z odbiornika DAB+/UKF wyposażonego a następujące funkcje:

- Możliwy jest zapis do 20 stacji DAB+ oraz 20 stacji UKF.
- Radio odbiera częstotliwości w paśmie **UKF 87,5–108 MHz** (analogowe) oraz **DAB+ 174,9–239,2 MHz** (cyfrowe).
- Urządzenia jest wyposażone we wskaźnik czasu i daty.
- Przycisk skróconego wybierania.
- Akumulator przystosowany do ładowania.

5.3 Przygotowanie DIGITRADIO 1 do pracy

5.3.1 Montaż akumulatora

- > Otwórz **gniazdo akumulatora** w tylnej części urządzenia dociskając pokrywę gniazda akumulatora w kierunku wskazanym przez strzałkę. Następnie zdejmij pokrywę.
- > Zamontuj akumulator urządzenia **DIGITRADIO 1** uwzględniając polaryzację złożonych styków. W tym celu wsuń go pod wykonaną z tworzywa sztucznego prowadnicę w gnieździe akumulatora.

i Akumulator urządzenia **DIGITRADIO 1** jest także dostępny na rynku i może zostać oddzielnie nabyty.

- > Nałóż pokrywę gniazda akumulatora na gniazdo akumulatora (1) i zamknij go tak, aby pojawił się dźwięk zatrasku (2).

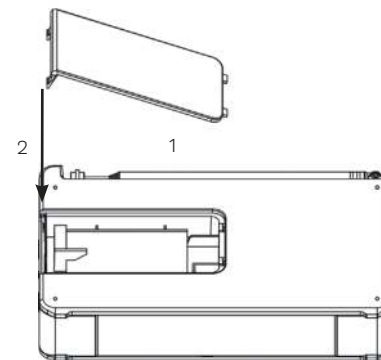

i Akumulator jest ładowany bezpośrednio po podłączeniu urządzenia do sieci. Stan naładowania jest przedstawiany na ekranie za pośrednictwem symbolu ładowania.

i Wymień słaby akumulator w odpowiednim momencie lub naładuj go.

5.3.2 Podłączanie zasilacza

- > Podłącz należący do zestawu przewód USB do zasilacza oraz podłącz **wtyczkę Mini-USB** do gniazda z oznaczeniem **DC-IN**, znajdującego się z boku urządzenia **DIGITRADIO 1**. Następnie podłącz zasilacz do gniazda elektrycznego.



Przed włączeniem wtyczki do gniazda sprawdź, czy napięcie robocze zasilacza sieciowego jest zgodne z napięciem sieci zasilania.



Po pierwszym podłączeniu zasilania na wyświetlaczu pojawi się komunikat „**TechniSat Digitalradio**”. Następnie możliwy jest wybór wersji językowej. W tym celu, za pomocą przycisków ◀ lub ▶ jedną z dostępnych wersji językowych i potwierdź wybór naciskając przycisk **OK**. Następnie zostanie wykonane wyszukiwanie stacji przez moduł DAB+. Uwzględnij wskazówkę zamieszczoną w punkcie 5.4.1.

5.3.3 Ustawianie anteny teleskopowej

Liczba i jakość odbieranych stacji radiowych zależy od warunków odbioru w miejscu ustawienia. Antena teleskopowa umożliwia uzyskanie idealnego odbioru.

- > Ustaw antenę teleskopową i wyciągnij ją.



Ważne jest precyzyjne ustawienie anteny teleskopowej, w szczególności w obszarach o słabym zasięgu DAB+. Strona internetowa „www.digitalradio.de” umożliwia szybką lokalizację najbliższego nadajnika radiowego.



Rozpocznij wyszukiwanie przy oknie znajdującym się w kierunku nadajnika.



Złe warunki atmosferyczne pogarszają jakość odbioru DAB+.





W trakcie odtwarzania stacji radiowej nie dotykaj anteny teleskopowej. Może to spowodować pogorszenie parametrów odbioru oraz zanikanie dźwięku.

5.3.4 Korzystanie ze słuchawek

Uszkodzenia słuchu!

Korzystając ze słuchawek, nie odsłuchuj muzyki lub stacji radiowych ze zbyt silną głośnością. Może to spowodować trwale uszkodzenie słuchu. Przed zastosowaniem słuchawek ustaw minimalną głośność urządzenia.

-  Stosuj wyłącznie słuchawki z wtykiem jack 3,5 mm.
- > Podłącz wtyczkę słuchawek do **gniazda słuchawkowego** na bocznej stronie urządzenia. Dźwięk odtwarzany będzie wyłącznie za pośrednictwem słuchawek, głośnik zostanie wyłączony.
- > Ponowne odtwarzanie za pośrednictwem głośnika wymaga wyciągnięcia wtyczka słuchawek z gniazda słuchawkowego urządzenia.
-  W przypadku ustawienia maksymalnej głośności, krótko przed jej osiągnięciem pojawi się komunikat ostrzegawczy **[Uwaga! Wysoka głośność dźwięku! OK?]**. Zatwierdź wybór, naciskając przycisk **OK**. Umożliwi to ustawienie maksymalnej głośności. Ustawienie będzie aktywne do następnego wyłączenia/włączenia urządzenia.

5.4 Ogólne funkcje urządzenia

5.4.1 Włączanie urządzenia

- > W celu zagwarantowania dobrego odbioru stacji DAB+/FM (UKF), całkowicie wyciągnij znajdującą się w tylnej części urządzenia antenę. Uwzględnij także treść punktu 5.3.3.
- > Najpierw przygotuj **DIGITRADIO 1** do eksploatacji zgodnie z opisem zamieszczonym w punkcie 5.3.1 oraz 5.3.2.
- > Naciskając przycisk **Wi./Standby** w górnej części urządzenia, włącz **DIGITRADIO 1**.
-  Przy pierwszym włączeniu konieczne jest wybranie **[wersji językowej]**. W tym celu, za pomocą przycisków ◀ lub ▶ jedną z dostępnych wersji językowych i potwierdź wybór naciskając przycisk **OK**. Następnie urządzenie automatycznie dokonuje pełnego wyszukiwania stacji radiowych w trybie DAB. Postęp poszukiwania jest wyświetlany na ekranie, zawierającym także liczbę znalezionych cyfrowych stacji nadawczych. Po zakończeniu wyszukiwania, urządzenie rozpocznie odtwarzanie pierwszej stacji radiowej.

5.4.2 Wyłączanie urządzenia

Zasilanie sieciowe:

- > Przez krótkie naciśnięcie przycisku **Wi./Standby** możliwe jest włączenie trybu czuwania urządzenia. Na ekranie na krótko pojawi się komunikat **[Czuwanie]**. Na wyświetlaczu pojawi się także data i godzina. Zmiana intensywności podświetlenia w trybie czuwania została opisana w punkcie 9.2.
- > Naciśnij i przytrzymaj przycisk **Wi./Standby** w celu włączenia trybu oszczędności energii oraz wyłączenia wyświetlacza. Na ekranie na krótko pojawi się komunikat **[Wyłączone]**.

 Ładowanie akumulatora odbywa się także w trybie czuwania lub oszczędzania energii.

Zasilanie akumulatorowe:

- > Przy zasilaniu akumulatorowym, naciśnięcie przycisku **Wi./Standby** zawsze spowoduje wyłączenie urządzenia. Na ekranie na krótko pojawi się komunikat **[Wyłączone]**. Data i godzina nie zostaną wyświetlone.

 W trybie zasilania akumulatorowego tryb czuwania nie jest dostępny.

5.4.3 Przełączanie trybów DAB+/FM

- > Przycisk **DAB/FM** pozwala na przełączanie pomiędzy trybami **DAB+** (Digital Radio) oraz **FM** (UKF).

5.4.4 Regulacja głośności

- > Ustaw głośność za pomocą przycisków **głośności +/-**. Ustawiona głośność jest widoczna na wyświetlaczu w formie wskaźnika słupkowego. W przypadku korzystania ze słuchawek uwzględnij treść punktu 5.3.4.

5.4.5 Wyświetlacz

W zależności od wybranej funkcji lub opcji, na **wyświetlaczu** widoczne będą następujące informacje:

Nazwa nadajnika,
częstotliwość,
nazwa menu

Wskaźnik
wyświetlacza, opcje
menu, głośność



Stan naładowania
akumulatora

5.4.6 Wywołanie wyświetlacza

- > Naciśnij przycisk **MENU** i za pomocą przycisków ◀ lub ▶ wybierz podmenu **[Wyświetlacz]**. Następnie naciśnij przycisk **OK**. Za pomocą przycisków ◀, ▶ oraz **OK** wybierz opcję wyświetlacza. Istnieje możliwość wyboru wyświetlania następujących informacji:

W trybie **DAB+** (wybrana opcja jest oznaczona symbolem „*“):

[tekst ruchomy] (przesuwający się tekst z dodatkowymi informacjami, przekazywanymi przez nadawcę), **[Siła sygnału]**, **[Typ programu]**, **[Grupa]**, **[Częstotliwość]**, **[Jakość sygnału]**, **[Bitrate oraz Codec]**, **[Czas]** oraz **[Data]**.



W trybie **FM/UKF** (wybrana opcja jest oznaczona symbolem „*“):

[tekst radiowy] (jeżeli jest nadawany), **[Typ programu]** (PTY), **[Ps]** (Nazwa usługi programu lub nazwa stacji albo częstotliwość), **[Informacje audio]**, **[Czas]** oraz **[Data]**.

- > Naciśnij przycisk **MENU** w celu wyjścia z menu ustawień i powrotu do widoku odtwarzania.

6 Obsługa menu

Menu pozwala na uruchomienie wszystkich funkcji i opcji urządzenia **DIGITRADIO 1**. Nawigacja w menu następuje za pośrednictwem przycisków **MENU**, ◀, ▶ oraz **OK**. Menu jest podzielone na podmenu i zawiera dla każdego trybu pracy (DAB+ albo UKF) różne punkty menu albo dostępne funkcje. W celu otwarcia menu krótko naciśnij przycisk **MENU**. W celu przejścia do podmenu, naciśnij najpierw przyciski ◀ lub ▶, co spowoduje pojawienie się podmenu, następnie naciśnij przycisk **OK** w celu uruchomienia odpowiedniego podmenu. Aktualny wybór oznaczony jest gwiazdką (*).

-  Zamknięcie menu: Kilukrotnie naciśnij przycisk **MENU** (w zależności od uruchomionego aktualnie podmenu), aż do pojawienia się nazwy aktualnie odtwarzanego programu radiowego.
-  Ustawienia zostają zapisane dopiero po naciśnięciu przycisku **OK**. Naciśnięcie przycisku **MENU** spowoduje utratę ustawień (przycisk **MENU** przejmuje tutaj działanie przycisku „Wstecz”).
-  **Funkcje** i przyporządkowane do nich **przyciski** są w tej instrukcji obsługi oznaczone **tlustą** czcionką. Wskazania wyświetlacza **[w nawiasach kwadratowych]**.



Niektóre komunikaty (np. teksty menu, informacje dotyczące nadawcy) mogą być czasami zbyt długie w porównaniu z długością wyświetlacza. Komunikaty takie są przedstawiane po chwili jako przesuwany się tekst.

7 Funkcja DAB+ (Digital Radio)

7.1 Czym jest DAB+

DAB+ to nowy, cyfrowy format, pozwalający na odsłuch idealnie czystego dźwięku bez szumu. W odróżnieniu od zwyczajnych, analogowych stacji radiowych, w przypadku formatu DAB+, na jednej częstotliwości nadawane są sygnały wielu nadawców. Taki typ przesyłu sygnału nazywa się Ensemble lub Multiplex. Ensemble składa się ze stacji radiowych oraz wielu składników systemowych albo usług przesyłu danych, przesyłanych indywidualnie przez różne stacje radiowe. Dalsze informacje uzyskać można na stronie internetowej www.emitel.pl.

7.1.1 Kompresja danych

Standard Digital Radio wykorzystuje naturalne właściwości ludzkiego ucha. Ludzkie ucho nie słyszy dźwięków o intensywności niższej niż pewna, minimalna głośność. Dane opisujące dźwięki poniżej granicy słyszalności mogą więc zostać odfiltrowane. Jest to możliwe, ponieważ w cyfrowym sygnale, każda jednostka danych opisana jest względną głośnością w porównaniu do innych jednostek. W przypadku sygnału

dźwiękowego, dla określonej wartości granicznej, ciche składniki dźwięku są zagłuszane przez głośnie składniki. Wszystkie dane opisujące dźwięk w utworze muzycznym, leżący poniżej granicy słyszalności, mogą więc zostać wyfiltrowane. Prowadzi to do zmniejszenia ilości przesyłanych danych bez słyszalnej dla słuchacza różnicy w barwie dźwięku (algorytm HE AAC v2 jest dodatkowym algorytmem kodowania sygnału DAB+).

7.1.2 Strumień danych dźwiękowych

Strumień danych dźwiękowych to w przypadku standardu Digital Radio ciągły strumień danych zawierający sygnały MPEG 1 Audio Layer 2, opisujących informacje akustyczne. Pozwala on na przekazywanie zwyczajnych programów radiowych i ich odsłuch po stronie użytkownika. Standard Digital Radio to nie tylko idealna barwa dźwięku, lecz także dodatkowe informacje. Mogą one odnosić się do aktualnego programu lub być od niego niezależne (np. wiadomości, prognoza pogody, ruch drogowy, porady).





7.2 Odbiór DAB+ (Digital Radio)

> Naciskaj przycisk **DAB+/FM** aż na wyświetlaczu pojawi się napis **[DAB]**.



W przypadku uruchomienia DAB+ po raz pierwszy, uruchomione zostanie kompletne wyszukiwanie stacji. Po zakończeniu wyszukiwania stacji radiowych rozpocznie się odtwarzanie pierwszego w kolejności nadawcy radiowego.



7.2.1 Uruchamianie pełnego wyszukiwania

-  Automatyczna operacja **Pełne wyszukiwanie** skanuje wszystkie kanały pasma III DAB+ i wyszukuje wszystkich nadawców, znajdujących się w obszarze odbioru.
-  Po zakończeniu wyszukiwania stacji radiowych rozpocznie się odtwarzanie pierwszego w kolejności nadawcy radiowego.
- > W celu uruchomienia operacji pełnego wyszukiwania, otwórz menu klikając na przycisk **MENU** i za pomocą przycisków ◀, ▶ oraz **OK** wybierz punkt menu **[Pełne wyszukiwanie]**.
- > Na ekranie pojawi się komunikat **[Poszukiwanie...]**.
-  W trakcie poszukiwania widoczny będzie pasek postępu i liczba odnalezionych stacji.
-  Jeżeli odnalezienie jakiegokolwiek stacji nie powiodło się, sprawdź antenę teleskopową i zmień w razie potrzeby miejsce ustawienia (punkt 5.3.3 / 3.2.1).

7.2.2 Wybór stacji nadawczej

- > W celu wybrania nadawcy **DAB+** naciśnij przyciski ◀ lub ▶ i potwierdź wybór nadawcy naciskając przycisk **OK**.

7.2.3 Przyporządkowanie stacji DAB+ do określonego miejsca w pamięci

-  Pamięć urządzenia może pomieścić do 20 stacji w paśmie DAB+.
- > Najpierw wybierz odpowiednią stację radiową (patrz punkt 7.2.2).
- > W celu zapisania tej stacji radiowej w odpowiednim miejscu pamięci, **naciśnij i przytrzymaj** w trakcie odtwarzania przycisk **FAV**. Następnie za pomocą przycisków ◀, ▶ wybierz adres pamięci stacji (1...20). Następnie naciśnij przycisk **OK** w celu zapisania ustawienia.
- > Powtórz tę procedurę w celu zapisania innych stacji radiowych.
-  Stacja radiowa zapisana pod numerem **FAV 1** może zostać przywołana za pomocą **przycisku szybkiego dostępu**.

7.2.4 Wywoływanie stacji DAB+ z określonego miejsca w pamięci

- > W celu uruchomienia odtwarzania stacji zapisanej uprzednio pod określonym numerem w pamięci FAV, **krótko** naciśnij przycisk **FAV** i za pomocą przycisków ◀, ▶ wybierz numer miejsca w pamięci (1...20). Naciśnij przycisk **OK** w celu rozpoczęcia odtwarzania danej stacji radiowej.
-  Jeżeli pod wybranym numerem nie jest zapisana żadna stacja, na wyświetlaczu pojawi się komunikat **[(brak)]**.

7.2.5 Nadpisywanie/usuwanie zawartości pamięci stacji radiowych

> W opisany powyżej sposób zapisz nową stację radiową w pamięci ulubionych.

 Przywołanie ustawień fabrycznych spowoduje usunięcie wszystkich zapisów pamięci.

7.2.6 Siła sygnału

> Krótco naciśnij przycisk **MENU** i za pomocą przycisków ◀ lub ▶ wybierz pozycję **[Wyświetlacz]** i następnie naciśnij przycisk **OK**.

> Za pomocą przycisków ◀ lub ▶ wybierz punkt **[Siła sygnału]** i naciśnij przycisk **OK**.

> Wyjdź z menu kilkakrotnie naciskając przycisk **MENU**.

> Na wyświetlaczu pojawi się siła sygnału w formie wykresu słupkowego.

 Nadajnik o sile sygnału niższej niż poziom minimalny, nie umożliwia odtwarzania sygnału. W razie potrzeby ustaw antenę teleskopową w sposób opisany w punkcie 5.3.3.

7.2.7 Ręczne ustawianie

Ten punkt menu służy do kontroli kanałów odbioru i może służyć do ustawiania anteny.

> Krótco naciśnij przycisk **MENU** i za pomocą przycisków ◀ lub ▶ wybierz pozycję **[Ręczne ustawianie]** i następnie naciśnij przycisk **OK**.

> Za pomocą przycisków ◀ lub ▶ oraz **OK** wybierz kanał (5A do 13F). Na wyświetlaczu pojawi się jego siła sygnału. W przypadku wykrycia na kanale sygnału stacji DAB+, pojawi się także nazwa Ensemble danego nadawcy. Antena może następnie zostać ustawiona w położeniu zapewniającym maksymalną siłę sygnału.

 Nadajnik o sile sygnału niższej niż poziom minimalny, nie umożliwia odtwarzania sygnału. W razie potrzeby ustaw antenę teleskopową w sposób opisany w punkcie 5.3.3.

7.2.8 Dostosowanie głośności (DRC)

Punkt menu „Dostosowanie głośności” pozwala na ustawienie stopnia kompresji, kompensującego wahania dynamiczne i przez to zmiany głośności.

- > Naciśnij przycisk **MENU** i za pomocą przycisków ◀ lub ▶ wybierz punkt **[Dostosowanie głośności]**.
- > Naciśnij przycisk **OK**.
- > Za pomocą przycisków ◀ lub ▶ wybierz odpowiedni stopień kompresji:
 - DRC wysokie** - Wysoka kompresja danych
 - DRC niskie** - Niska kompresja danych
 - DRC wył.-** Brak kompresji danych.
- > Potwierdź ustawienia naciskając przycisk **OK**.

7.2.9 Usuwanie nieaktywnych stacji radiowych

Ten punkt menu służy do usuwania z listy kanałów starych i niewykorzystywanych stacji radiowych.





- > Naciśnij przycisk **MENU** i za pomocą przycisków ◀ lub ▶ wybierz punkt **[Usuwanie nieaktywnych stacji]**.
- > Naciśnij przycisk **OK**.

Pojawi się zapytanie **[Usunąć]**, wymagające potwierdzenia usunięcia nieaktywnych stacji radiowych.

- > Za pomocą przycisków ◀ lub ▶ wybierz punkt **[Tak]** i potwierdź wybór naciskając przycisk **OK**.

8 Tryb FM (UKF)

8.1 Włączanie trybu FM

- > Naciskając przycisk **DAB/UKF** uruchom tryb odbioru stacji **UKF**.
- > Na wyświetlaczu pojawi się napis **[UKF]**.
-  Przy pierwszym włączeniu pojawi się częstotliwość 87,5 MHz.
-  W przypadku ustawienia i zapisania stacji radiowej, urządzenie przejdzie do jej odtwarzania.
-  W przypadku stacji RDS pojawi się nazwa stacji.
-  W celu polepszenia jakości dźwięku odpowiednio ustaw antenę teleskopową (punkt 5.3.3).

8.2 Odbiór FM (UKF) z informacjami RDS

RDS to standard przesyłu dodatkowych informacji za pośrednictwem sygnału UKF. Stacje nadające sygnał RDS przesyłają np. swoją nazwę lub typ programu. Jest on wyświetlany na ekranie. Urządzenie może wyświetlać informacje typu **RT** (tekst radiowy), **PS** (nazwa nadajnika), **PTY** (typ programu).

8.3 Automatyczne poszukiwanie stacji

> Naciśnij i przytrzymaj przyciski ◀ lub ▶ naciśnięte przez dłuższy czas (2 do 3 sek.) w celu rozpoczęcia automatycznego poszukiwania następnej stacji radiowej o wystarczającej sile sygnału.

> Alternatywnie naciśnij przycisk **OK**.



W przypadku wykrycia sygnału stacji o wystarczającej mocy, proces poszukiwania zostanie przerwany i urządzenie rozpocznie odtwarzanie danej stacji radiowej. W przypadku wykrycia stacji RDS, pojawi się nazwa stacji radiowej oraz tekst radiowy.



W przypadku stacji o niskiej sile sygnału wykorzystaj ręczne poszukiwanie stacji.

8.4 Ręczne poszukiwanie stacji

> Kilukrotnie, krótko naciśnij przyciski ◀ lub ▶ w celu ustawienia odpowiedniej stacji radiowej lub częstotliwości.



Na wyświetlaczu widoczna będzie częstotliwość zmieniana co 0,05 MHz.

8.5 Ustawienia poszukiwania

Ten punkt menu pozwala na ustawienie czułości operacji poszukiwania.

> Naciśnij przycisk **MENU** i za pomocą przycisków ◀ lub ▶ wybierz pozycję **[Ustawienia poszukiwania]** i następnie naciśnij przycisk **OK**.

> Wybierz, czy funkcja poszukiwania ma reagować na **[Tylko silne stacje]** czy na (także nadające słaby sygnał) **[Wszystkie stacje]**.



W przypadku ustawienia **Wszystkie stacje** funkcja automatycznego wyszukiwania reaguje na wszystkie wykryte stacje. Może to spowodować odtwarzanie stacji o słabym sygnale przy pewnym poziomie szumu. Przy pierwszym uruchomieniu oraz po przywróceniu ustawień fabrycznych, aktywna jest opcja **[Wszystkie stacje]**.

8.6 Ustawienia dźwięku

- > Naciśnij przycisk **MENU** i za pomocą przycisków ◀ lub ▶ wybierz punkt **[Ustawienia dźwięku]**.
- > Naciśnij przycisk **OK**.
- > Za pomocą przycisków ◀ lub ▶ wybierz punkt **[Stereo możliwe]** lub **[Tylko Mono]** w celu rozpoczęcia odtwarzania dźwięku stereo (tylko za pośrednictwem słuchawek) lub tylko dźwięku Mono, w przypadku słabego sygnału FM.
- > Potwierdź ustawienia naciskając przycisk **OK**.

8.7 Przyporządkowanie stacji FM do określonego miejsca w pamięci

-  Pamięć urządzenia może pomieścić do 20 stacji w paśmie FM/UKF.
- > Najpierw ustaw odpowiednią częstotliwość nadawania stacji radiowej (punkt 8.3, 8.4)
- > W celu zapisania tej stacji radiowej w odpowiednim miejscu pamięci, **naciśnij i przytrzymaj** w trakcie odtwarzania przycisk **FAV**. Następnie za pomocą przycisków ◀, ▶ wybierz adres pamięci stacji (1...20). Następnie naciśnij przycisk **OK** w celu zapisania ustawienia.
- > Powtórz tę procedurę w celu zapisania innych stacji radiowych.



Stacja radiowa zapisana pod numerem **FAV 1** może zostać przywołana za pomocą **przycisku szybkiego dostępu**.

8.8 Wywoływanie stacji FM do określonego miejsca w pamięci

- > W celu uruchomienia odtwarzania stacji zapisanej uprzednio pod określonym numerem w pamięci FAV, krótko naciśnij przycisk **FAV** i za pomocą przycisków ◀, ▶ wybierz numer miejsca w pamięci (1...20). Naciśnij przycisk **OK** w celu rozpoczęcia odtwarzania danej stacji radiowej.



Jeżeli pod wybranym numerem nie jest zapisana żadna stacja, na wyświetlaczu pojawi się komunikat **[(brak)]**.

8.9 Nadpisywanie/usuwanie zawartości pamięci stacji radiowych

- > W opisany powyżej sposób zapisz nową stację radiową w pamięci.
-  Przywołanie ustawień fabrycznych spowoduje usunięcie wszystkich zapisów pamięci.

9 Ustawienia systemowe

Wszystkie opisane w poniższym punkcie ustawienia obowiązują zarówno w trybie DAB+, jak i UKF.

9.1 Ustawienia godziny i daty

9.1.1 Ręczne ustawianie godziny i daty

W zależności od ustawienia opcji aktualizacji czasu (punkt 9.1.2), konieczne jest ręczne ustawienie godziny i daty.

- > Naciśnij przycisk **MENU** i za pomocą przycisków ◀ lub ▶ wybierz punkt **[Godzina]**.
 - > Naciśnij przycisk **OK**.
 - > Za pomocą przycisków ◀ lub ▶ wybierz punkt **[Ustawienia czasu/daty]** i naciśnij przycisk **OK**.
 - > Pierwsze cyfry (godziny) migają i mogą zostać zmienione za pomocą przycisków ◀ lub ▶.
-  Przycisk ▶ zwiększa wartość, natomiast przycisk ◀ zmniejsza ją.
- > Naciśnij przycisk **OK** w celu zapisania ustawień.

- > Następnie migać będą kolejne cyfry (minuty) czasu, ich ustawienie przebiega w analogiczny sposób.
- > Po dokonaniu ustawień ponownie naciśnij przycisk **OK** w celu przejścia do kolejnego ustawienia.
- > Zmianę daty przeprowadź w opisany powyżej sposób.
- > Po dokonaniu wszystkich ustawień i naciśnięciu przycisku **OK** na wyświetlaczu pojawi się komunikat **[Czas zapisany]**.

9.1.2 Aktualizacja czasu

To podmenu pozwala na ustalenie, czy aktualizacja czasu będzie wykonywana automatycznie za pomocą sygnału DAB+ lub FM (UKF), czy też ręcznie (punkt 9.1.1).

- > Naciśnij przycisk **MENU** i za pomocą przycisków ◀ lub ▶ wybierz punkt **[Godzina]**.
- > Naciśnij przycisk **OK**.
- > Za pomocą przycisków ◀ lub ▶ wybierz punkt **[Aktualizacja czasu]** i naciśnij przycisk **OK**.

- > Za pomocą przycisków ◀ lub ▶ oraz **OK** wybierz następujące opcje.

[Wszystkie źródła] (Aktualizacja za pośrednictwem DAB+ oraz FM)

[Aktualizacja przez DAB] (Aktualizacja tylko za pośrednictwem DAB+)

[Aktualizacja przez FM] (Aktualizacja tylko za pośrednictwem UKF)

[Brak aktualizacji] (Godzina/data musi zostać wprowadzona ręcznie, patrz punkt 9.1.1.)

9.1.3 Ustawianie formatu czasu

W podmenu **Ustaw tryb 12/24 godz.** możliwe jest aktywowanie wskazania czasu w formacie 12 lub 24 godzinnym.

- > Naciśnij przycisk **MENU** i za pomocą przycisków ◀ lub ▶ wybierz punkt **[Godzina]**.
- > Naciśnij przycisk **OK**.
- > Za pomocą przycisków ◀ lub ▶ wybierz punkt **[Ustawienia formatu czasu]** i naciśnij przycisk **OK**.
- > Za pomocą przycisków ◀ lub ▶ oraz **OK** wybierz następujące opcje.
[Format 24 godzinny]
[Format 12 godzinny]
- > Naciśnij przycisk **OK** w celu zapisania ustawień.

9.1.4 Ustawianie formatu daty

W podmenu **Ustaw. form. daty** możliwe jest ustawienie trybu wyświetlania daty.

- > Naciśnij przycisk **MENU** i za pomocą przycisków ◀ lub ▶ wybierz punkt **[Godzina]**.
- > Naciśnij przycisk **OK**.
- > Za pomocą przycisków ◀ lub ▶ wybierz punkt **[Ustaw. form. daty]** i naciśnij przycisk **OK**.
- > Za pomocą przycisków ◀ lub ▶ oraz **OK** wybierz następujące opcje.
[DD-MM-RRRR] (Dzień, Miesiąc, Rok)
[MM-DD-RRRR] (Miesiąc, Dzień, Rok)
- > Naciśnij przycisk **OK** w celu zapisania ustawień.

9.2 Jasność wyświetlacza

System umożliwia ustawienie jasności wyświetlacza zarówno w trybie pracy, jak i w trybie czuwania (dostępny tylko w przypadku podłączenia urządzenia do zasilania).

- > Naciśnij przycisk **MENU** i za pomocą przycisków ◀ lub ▶ wybierz punkt **[Podświetlenie]**.
- > Naciśnij przycisk **OK**.
- > Za pomocą przycisków ◀ lub ▶ i następnie naciskając przycisk **OK** wybierz jedną z następujących funkcji:

[Praca] określa jasność w trakcie normalnej pracy włączonego urządzenia. Możliwe jest ustawienie trzech stopni jasności **[Wysoka]**, **[Średnia]** oraz **[Niska]**. Za pomocą przycisków ◀ lub ▶ wybierz intensywność podświetlenia i naciśnij przycisk **OK** w celu zapisania ustawienia. Ustawienie jest stosowane zarówno w przypadku podłączenia do zasilania, jak i zasilania akumulatorowego.

Opcja **[Standby]** określa intensywność podświetlenia w trybie czuwania (opcja uwzględniana pod warunkiem podłączenia urządzenia do zasilania). Możliwe jest ustawienie trzech stopni jasności **[Wysoka]**, **[Średnia]** oraz **[Niska]**. Za pomocą przycisków ◀ lub ▶ wybierz intensywność podświetlenia i naciśnij przycisk **OK** w celu zapisania ustawienia.

[Automatyczne przyciemnianie] powoduje automatyczne przyciemnienie wyświetlacza (po ustawieniu opcji **[Wi.]**) po 10 sekundach bez zmiany ustawień radia. Jasność zostaje zmieniona do ustawienia **Niska**. Ustawienie opcji **[Wyl.]** spowoduje podświetlenie takie, jak określone dla funkcji **[Praca]**. Naciśnij przycisk **OK** w celu zapisania ustawień.



W przypadku zasilania **akumulatorowego** dostępne są tylko opcje **Praca** oraz **Automatyczne przyciemnianie**. Tryb czuwania **Standby** (po wyłączeniu urządzenia na wyświetlaczu widoczna będzie data i godzina) dostępny jest pod warunkiem podłączenia urządzenia do zasilania.

9.3 Wersja językowa

- > Naciśnij przycisk **MENU** i za pomocą przycisków ◀ lub ▶ wybierz punkt **[Wersja językowa]**.
- > Naciśnij przycisk **OK**.
- > W tym celu, za pomocą przycisków ◀ lub ▶ jedną z dostępnych wersji językowych i potwierdź wybór naciskając przycisk **OK**.

9.4 Ustawienie fabryczne

W przypadku zmiany miejsca eksploatacji urządzenia, np. przeprowadzki, odbiór zapisanych stacji może okazać się niemożliwy. Przywrócenie **ustawień fabrycznych** pozwala na usunięcie wszystkich zapisanych stacji radiowych oraz uruchomienie operacji poszukiwania stacji.

- > Naciśnij przycisk **MENU** i za pomocą przycisków ◀ lub ▶ wybierz punkt **[Ustawienie fabryczne]**. Naciśnij przycisk **OK**.
- > Za pomocą przycisków ◀ lub ▶ wybierz punkt przywracania ustawień fabrycznych **[Tak]** i naciśnij przycisk **OK**.



Wszystkie zapisane stacje radiowe i ustawienia zostaną usunięte. Urządzenie będzie ustawione tak, jak w chwili dostawy.

- > Na wyświetlaczu pojawi się komunikat **[Ponowne uruchomienie...]** i urządzenie przejdzie do wyboru wersji językowej **[Wersja językowa]**. W tym celu, za pomocą przycisków ◀ lub ▶ wybierz jedną z dostępnych wersji językowych i potwierdź wybór naciskając przycisk **OK**. Następnie urządzenie automatycznie dokonuje pełnego wyszukiwania stacji radiowych w trybie DAB. Postęp poszukiwania jest wyświetlany na ekranie, zawierającym także liczbę znalezionych cyfrowych stacji nadawczych. Po zakończeniu wyszukiwania, urządzenie rozpocznie odtwarzanie pierwszej stacji radiowej.

9.5 Wersja oprogramowania sprzętowego

Punkt Wersja opr.sprz. pozwala na sprawdzenie aktualnie zainstalowanej wersji oprogramowania sprzętowego.

- > Naciśnij przycisk **MENU** i za pomocą przycisków ◀ lub ▶ wybierz punkt **[Oprogramowanie sprzętowe]**.
- > Naciśnij przycisk **OK**. Pojawi się wersja aktualnie stosowanego oprogramowania sprzętowego.

10 Czyszczenie



W celu uniknięcia zagrożenia porażenia prądem elektrycznym, unikaj czyszczenia urządzenia za pomocą miękkiego kawałka tkaniny. Przed czyszczeniem wyciągnij wtyczkę zasilania i wyłącz urządzenie!



Stosowanie gąbek do szorowania, proszków do szorowania i rozpuszczalników, takich jak alkohol lub benzyna, jest zabronione.



Nie stosuj żadnych z wymienionych poniżej substancji: Słona woda, środki owadobójcze, środki czyszczące zawierające chlor lub kwas (chlorek amonu).



Obudowę czyść za pomocą miękkiego kawałka tkaniny zwilżonej wodą. Nie stosuj spirytusu, rozpuszczalników itp., ponieważ mogą one uszkodzić powierzchnię urządzenia.



Ekran może być czyszczony wyłącznie za pomocą miękkiej tkaniny bawełnianej. W razie potrzeby zwilż tkaninę bawełnianą małą ilością nie alkalicznego, rozcieńczonego mydła na bazie wody lub alkoholu.



Lekko przetrzyj powierzchnię za pomocą tkaniny bawełnianej.

11 Usuwanie usterek

W przypadku nieprawidłowego działania urządzenia wykonaj sprawdzenie zgodnie z poniższą tabelą.

Objaw	Możliwa przyczyna/Rozwiązanie
Włączenie urządzenia nie jest możliwe.	Brak zasilania elektrycznego urządzenia. Podłącz zasilacz prawidłowo do gniazda zasilania i do urządzenia. Naładuj akumulator.
Nie slychać dźwięku.	Zwiększ głośność.
Wyświetlacz nie włącza się.	Odłącz urządzenie od zasilania, wyjmij na krótko akumulator i ponownie włącz zasilanie urządzenia.
Zła jakość odbioru DAB+/UKF.	Całkowicie wyciągnij antenę. Zmień pozycję anteny lub urządzenia DIGITRADIO 1 .
Obsługa urządzenia nie jest możliwa.	Odłącz urządzenie od zasilania, wyjmij na krótko akumulator i ponownie włącz zasilanie urządzenia.

Jeżeli usunięcie usterki w ten sposób nie powiedzie się, skontaktuj się z naszą linią serwisową.

12 Dane techniczne / Wskazówki producenta

Zastrzega się możliwość wprowadzenia zmian technicznych i pomyłek.

Tryby odbioru	DAB/DAB+, FM
Zasilanie elektryczne	Wejście AC: 100-240 V, 50/60 Hz / DC Wyjście: 5 V, 1 A
Akumulator	3,7 V/1050 mAh Li-Ion, prąd ładowania maks. 500 mA Czas pracy akumulatora do 10 godzin (głośnik, średnia głośność).
Częstotliwości	UKF 87,5-108 MHz DAB/DAB+: 174-240 MHz
Wyświetlacz	OLED
Pobór prądu	w trakcie pracy maks.: 6 W (z zasilaczem i ładowaniem akumulatora) w trakcie pracy, typowo: 1 W (50% głośności, bez ładowania akumulatora) Tryb czuwania: < 0,4 W Zasilanie wyłączone: < 0,3 W Zasilanie z akumulatora, urządzenie wyłączone: < 0,3 W
Moc wyjściowa audio:	1 W RMS
Masa	272 g
Wymiary zewnętrzne (Szer. x Wys. x Gł.)	15,6 cm x 9,2 cm x 3,34 cm

13 Notatki

Návod k obsluze

DIGITRADIO 1

Přenosné digitální rádio DAB+/FM



TechniSat

1 Obrázky

1.1 Pohled ze předu a z boku

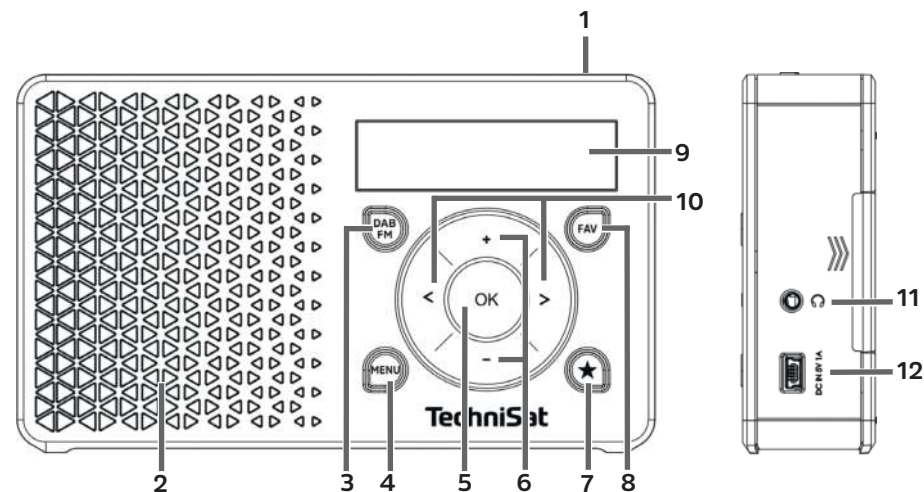

EN
FR
IT
NL
NW
DK
PL
CZ
SK

- 1 **Zap/Standby** (nahore)
- 2 **Reproduktor** (mono)
- 3 **Tlačítko DAB/FM** pro změnu režimu
- 4 **MENU** k otevření nabídek
- 5 **Tlačítko OK** pro potvrzení
- 6 **Tlačítka hlasitost +/-** (nahlas/potichu)
- 7 **Tlačítko pro přímý výběr**
- 8 **Tlačítko FAV**
- 9 **Displej**
- 10 **◀/▶** Výběrová tlačítka
- 11 **Zdířka pro sluchátka** (3,5 mm jack)
- 12 **USB zdířka DC IN** pro externí napájení

1.2 Pohled zezadu

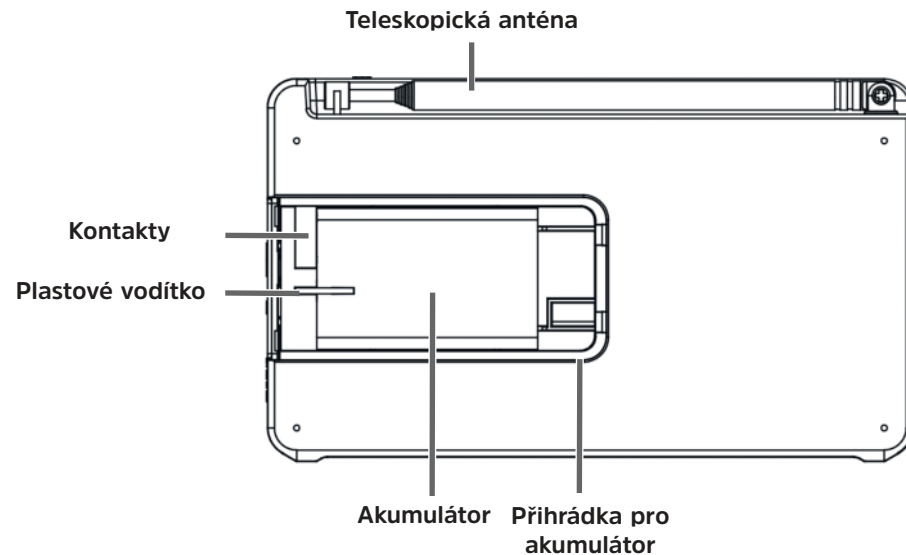

2 Obsah

1	Obrázky	417
1.1	Pohled ze předu a z boku	417
1.2	Pohled zezadu	419
2	Obsah	420
3	Úvod	423
3.1	Pro koho je tento návod k obsluze určen	423
3.1.1	Použití v souladu s určeným účelem	424
3.2	Důležitá upozornění	424
3.2.1	Bezpečnost	425
3.2.2	Likvidace	430
3.2.3	Právní upozornění	434
3.2.4	Servisní pokyny	436
4	Instalace přístroje	437
5	Popis přístroje DIGITRADIO 1	440
5.1	Obsah dodávky	440
5.2	Zvláštní vlastnosti přístroje DIGITRADIO 1	440
5.3	Příprava přístroje DIGITRADIO 1 k používání	441
5.3.1	Vložení akumulátoru	441

5.3.2	Připojení napájení	443
5.3.3	Nasměrování teleskopické antény	444
5.3.4	Používání sluchátek	445
5.4	Obecné funkce zařízení	446
5.4.1	Zapnutí přístroje	446
5.4.2	Vypnutí přístroje	447
5.4.3	Přepínání režimu DAB+/FM	448
5.4.4	Nastavení hlasitosti	448
5.4.5	Displej	448
5.4.6	Zobrazení údajů na displeji	449
6	Ovládání menu	450
7	Funkce DAB+ (Digital Radio)	451
7.1	Co je DAB+	451
7.1.1	Komprimace dat	451
7.1.2	Audio Stream	452
7.2	Příjem DAB+ (Digital Radio)	452
7.2.1	Spuštění úplného vyhledávání	453
7.2.2	Volba vysílací stanice	453
7.2.3	Uložení vysílací stanice DAB+ do paměti	454
7.2.4	Vyvolání stanice DAB+ z paměti	454
7.2.5	Přepsání/smazání uloženého místa v paměti	455

7.2.6	Síla signálu	455
7.2.7	Manuální nastavení	456
7.2.8	Upravení hlasitosti (DRC)	456
7.2.9	Odstranění neaktivních stanic	457
8	Vysílání FM (VKV)	458
8.1	Zapnutí rádia na FM	458
8.2	Příjem FM (VKV) s informacemi RDS	459
8.3	Automatické vyhledávání stanic	459
8.4	Manuální vyhledávání stanic	460
8.5	Nastavení vyhledávání	460
8.6	Nastavení zvuku	461
8.7	Uložení vysílací stanice FM do paměti	461
8.8	Vyvolání vysílací stanice FM z paměti	462
8.9	Přepsání/smazání uloženého místa v paměti	462
9	Systémová nastavení	463
9.1	Nastavení data a času	463
9.1.1	Manuální nastavení času/data	463
9.1.2	Aktualizace času	464
9.1.3	Nastavení formátu času	465
9.1.4	Nastavení formátu data	466
9.2	Jas displeje	467

9.3	Jazyk	468
9.4	Výrobní nastavení	469
9.5	Verze SW	470
10	Čištění	470
11	Odstraňování chyb	472
12	Technické údaje / pokyny výrobce	473
13	Poznámky	474

3. Úvod

Tento návod k použití vám pomůže se správným a bezpečným používáním vašeho rádia, které já dále označováno jako DIGITRADIO nebo přístroj.

3.1 Pro koho je tento návod k obsluze určen

Návod k použití je určen každému, kdo přístroj instaluje, obsluhuje, čistí nebo likviduje.

3.1.1 Použití v souladu s určeným účelem

Přístroj je určen pro příjem rozhlasového vysílání DAB+/FM. Přístroj je koncipován pro osobní použití a není určen pro komerční účely.

3.2 Důležitá upozornění

Dodržujte, prosím, níže uvedené pokyny pro minimalizaci bezpečnostních rizik, zabránění poškození zařízení a přispění k ochraně životního prostředí.



Důkladně si prosím přečtěte všechny bezpečnostní pokyny a uchovejte je pro budoucí použití. Vždy dodržujte všechna varování a pokyny uvedené v tomto návodu k použití a na zadní straně přístroje.

 Pozor - označuje důležitý pokyn, kterému byste kvůli předcházení poškození přístroje, ztrátám/zneužití dat nebo nechtěnému provozu měli bezpodmínečně věnovat pozornost.

 Tip - označuje upozornění k popisované funkci, stejně jako související funkci, na kterou je třeba si dávat pozor, s odkazem na odpovídající bod návodu.

3.2.1 Bezpečnost

Než začnete přístroj **DIGITRADIO 1** používat, přečtěte si pozorně část Bezpečnostní opatření za účelem vlastní ochrany. Výrobce nepřebírá žádnou záruku za škody vzniklé v důsledku používání v rozporu s určeným účelem přístroje nebo v důsledku nedodržování bezpečnostních opatření.

-  Přístroj nikdy neotevírejte!
Dotýkat se vodivých částí pod napětím je životu nebezpečné!
-  Případný nezbytný zásah smí být proveden pouze vyškoleným pracovníkem.
-  Přístroj se smí používat pouze za přiměřených klimatických podmínek.









-  Při delší přepravě a následném přechodu do teplé místnosti přístroj ihned nezapínejte, vyčkejte na vyrovnání teplot.

- ⚠ Příklad: Přístroj se nesmí vystavovat kapající nebo stříkající vodě. Pokud se do přístroje dostala voda, vypněte jej a obraťte se na servisní středisko.
- ⚠ Příklad: Přístroj nevystavujte zdrojům tepla, které jej nahřejí nad rámec běžného používání.











- ⚠ Příklad: Při bouřce přístroj odpojte z elektrické zásuvky. Přepětí může přístroj poškodit.
- ⚠ Příklad: Pokud dojde k závadě přístroje, tvorbě zápachu nebo kouře, významné poruše fungování, poškození krytu, přístroj vypněte a obraťte se na servisní středisko.
- ⚠ Příklad: Přístroj s napájecím zdrojem se smí připojit pouze k napětí ze sítě 100V-240V~, 50/60 Hz.
- ⚠ Příklad: Nikdy se nepokoušejte přístroj provozovat s jiným napětím.

- ⚠ Příklad: Napájecí zdroj se smí připojit až po ukončení správné instalace.
- ⚠ Příklad: Přístroj se nesmí zapnout, pokud je napájecí zdroj poškozen nebo pokud přístroj vykazuje jiné poškození.
- ⚠ Příklad: Při vytahování napájecího zdroje z elektrické zásuvky tahejte za zástrčku - ne za kabel.
- ⚠ Příklad: Přístroj nepoužívejte v blízkosti vany, bazénu nebo stříkající vody.
- ⚠ Příklad: Poškozený přístroj se nikdy nepokoušejte sami opravovat. Obrat'te se vždy na některé z našich zákaznických středisek.
- ⚠ Příklad: Do vnitřku přístroje nesmí spadnout cizí tělesa, jako jsou jehly, mince atd. Nedotýkejte se připojovacích kontaktů žádnými kovovými předměty ani prsty. Může dojít ke zkratu.
- ⚠ Příklad: Na přístroj se nesmí stavět žádné otevřené zdroje ohně, jako jsou hořící svíčky.
- ⚠ Příklad: Nikdy nenechte děti používat tento přístroj bez dozoru.

-  Příklad: Přístroj je i ve vypnutém/pohotovostním stavu připojen k elektrické síti. Pokud přístroj nebudete delší dobu používat, vytáhněte síťovou zástrčku ze zásuvky. Tahejte pouze za zástrčku, ne za kabel.
-  Hudbu nebo rádio neposlouchejte při vysoké hlasitosti. Může dojít k trvalému poškození sluchu.
-  Tento přístroj není určen k používání osobami (včetně dětí) s omezenými fyzickými, smyslovými nebo duševními schopnostmi nebo s nedostatečnými zkušenostmi a/ nebo znalostmi bez dohledu osoby, která je odpovědná za jejich bezpečnost, nebo pokud nebyly touto osobou poučeny, jak se má přístroj používat.
-  Děti musí být pod dozorem, aby bylo zajištěno, že si s přístrojem nehrají.
-  Je zakázáno přístroj jakýmkoliv způsobem upravovat.
-  Poškozené přístroje nebo poškozené díly příslušenství se dále nesmí používat.

Manipulace s akumulátory

-  Dbejte na to, aby se akumulátory nedostaly do rukou dětem. Děti by si mohly baterie vložit do úst a spolknout je. To může vést k závažným zdravotním problémům. V takovém případě ihned vyhledejte lékaře! Baterie proto uchovávejte z dosahu malých dětí.
-  Přístroj používejte pouze s bateriemi, které jsou pro přístroj schválené.
-  Normální baterie se nesmí dobíjet. Akumulátory se nesmí reaktivovat žádnými jinými prostředky, nesmí se otevírat, zahřívat nebo vhadzovat do otevřeného ohně (nebezpečí výbuchu!).
-  Kontakty akumulátoru a kontakty přístroje před vložením baterií očistěte.
-  Při nesprávném vložení akumulátoru hrozí nebezpečí výbuchu!
-  Akumulátory vyměňujte pouze za akumulátory správného typu a správného modelového čísla
-  Upozornění! Akumulátory nevystavujte žádným extrémním podmínkám.
-  Nepokládejte je na radiátory, nevystavujte je přímému slunečnímu záření!

 Netěsné nebo poškozené akumulátory mohou při kontaktu s pokožkou způsobit podrážení kůže. V takovém případě použijte vhodné ochranné rukavice. Příhrádku na baterie vyčistěte suchým hadříkem.

 Pokud přístroj nebudete delší dobu používat, akumulátor vyjměte.

3.2.2 Likvidace

Balení přístroje tvoří výhradně materiál vhodný k recyklaci. Balení likvidujte do tříděného odpadu dle „duálního systému“. Po ukončení své životnosti se výrobek nesmí likvidovat do běžného domovního odpadu, ale musí se odevzdat na sběrném místě elektrických a elektronických přístrojů za účelem provedení recyklace.

O této skutečnosti informuje symbol  umístěný na výrobku, v návodu k použití nebo na obalu. Použité materiály jsou dle svého označení vhodné k recyklaci. Opětovné použití, recyklace materiálů a ostatní formy recyklace použitých přístrojů mají svůj důležitý přínos k ochraně životního prostředí.



O příslušných místech likvidace se informujte na zastupitelských úřadech. Dbejte na to, aby se vybité akumulátory/baterie a elektronický odpad nedostaly do domovního odpadu, ale aby byly řádně zlikvidovány (vrácení specializovaným obchodem, nebezpečný odpad).

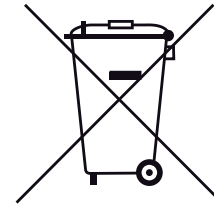

Baterie/akumulátory mohou obsahovat jedovaté látky, které poškozují zdraví a životní prostředí. Baterie/akumulátory podléhají evropské směrnici 2006/66/ES. Tyto se nesmí likvidovat s běžným odpadem z domácnosti.



Pokyny pro likvidaci:

Likvidace obalu:

Váš nový přístroj byl obalem chráněn pro přepravní účely. Všechny použité materiály jsou ekologické a recyklovatelné. Pomozte nám, prosím, a obal zlikvidujte ekologicky. O aktuálních způsobech likvidace se informujte u vašeho obchodníka nebo prostřednictvím vaší místní společnosti pro likvidaci.



Nebezpečí udušení! Obal a jeho části se nesmí dostat do rukou dětem. Nebezpečí udušení způsobené foliemi a dalšími obalovými materiály.

Likvidace přístroje:

Staré spotřebiče nejsou bezcenný odpad. Ekologickou likvidací lze zpětně získat cenné suroviny. Informujte se ve správě vašeho města nebo obce o možnostech řádné a ekologické likvidace přístroje. Před likvidací přístroje je nutné vyjmout vložené baterie/akumulátory.



Tento přístroj je označen v souladu se směrnicí 2012/19/EU o použitých elektrických a elektronických zařízeních (WEEE). 



Tento výrobek se nesmí na konci životnosti vyhazovat do běžného komunálního odpadu, ale je nutné jej dopravit na sběrné místo pro recyklaci elektrických a elektronických zařízení. Na to poukazuje symbol na výrobku, v návodu k použití nebo na obalu. Použité materiály jsou dle svého označení vhodné k recyklaci. Opětovné použití, recyklace materiálů a ostatní formy recyklace použitých přístrojů mají svůj důležitý přínos k ochraně životního prostředí.



Důležité upozornění k likvidaci baterií/akumulátorů: Baterie/akumulátory mohou obsahovat jedovaté látky, které poškozují životní prostředí. Proto je bezpodmínečně nutné, abyste baterie/akumulátory likvidovali v souladu s platnými právními předpisy. Baterie/akumulátory nikdy nevyhazujte do běžného domovního odpadu. Použité baterie/akumulátory můžete bezplatně odevzdat u vašeho prodejce nebo na specializovaná sběrná místa.

3.2.3 Právní upozornění



Společnost TechniSat tímto prohlašuje, že rádiové zařízení typu **DIGITRADIO 1** splňuje požadavky směrnice 2014/53/EU. Úplné znění prohlášení o shodě EU je k dispozici na následující internetové adrese:

https://www.technisat.com/de_DE/Konformitaetserklaerung/352-687/?productID=11473



Společnost TechniSat nenese odpovědnost za jakékoliv poškození výrobku způsobené vnějšími vlivy, opotřebením nebo nesprávným zacházením, neoprávněnými opravami, úpravami nebo nehodami.



Změny a tiskové chyby vyhrazeny. Stav 03/17.

Kopie a šíření pouze se souhlasem vydavatele. Aktuální verzi návodu obdržíte ve formátu PDF v části Ke stažení na úvodní webové stránce společnosti TechniSat na adrese www.technisat.de.



DIGITRADIO 1 a **TechniSat** jsou registrované ochranné známky společnosti:

TechniSat Digital GmbH

TechniPark

Julius-Saxler-Straße 3

D-54550 Daun/Eifel

Germany

www.technisat.de



3.2.4 Servisní upozornění



U tohoto výrobku je testována kvalita a je poskytován se zákonnou záruční dobou v délce 24 měsíců od data zakoupení. Uchovejte prosím účtenku jako doklad o koupi. V případě záručních nároků se prosím obraťte na prodejce výrobku.



Upozornění!

Pro dotazy a informace nebo v případě, že dojde k problémům s tímto přístrojem, se obraťte na naši technickou horkou linku:

Po - Pá 8.00 - 20.00 hod na tel.:
03925/9220 1800.



Při případně nezbytném odeslání přístroje používejte prosím výhradně následující adresu:

TechniSat Digital GmbH
Service-Center
Nordstr. 4a
39418 Staßfurt, Německo

Názvy uvedených společností, institucí nebo značky jsou ochranné známky nebo registrované ochranné známky jejich příslušných vlastníků.

4 Instalace přístroje

> Přístroj postavte na pevný, bezpečný a vodorovný podklad. Zajistěte dobrou ventilaci.



Pozor!

- > Přístroj nestavte na měkké povrchy, jako jsou koberce, deky nebo do blízkosti záclon a tapet. Může dojít k zakrytí větracích otvorů. Došlo by tak k přerušení nutné cirkulace vzduchu. To by mohlo vést k požáru přístroje.
- > Přístroj nikdy nestavte do blízkosti zdrojů tepla, jako jsou radiátory. Vyvarujte se přímého slunečního světla a míst s nadměrnou prašností.
- > Stanoviště nesmí být v místnostech s vysokou vlhkostí vzduchu, jako je kuchyň nebo sauna, protože vysrážená kondenzovaná voda může vést k poškození přístroje. Přístroj je určen k používání v suchém prostředí a v přiměřeném klimatu a nesmí být vystaven kapající nebo stříkající vodě.

- > Pamatujte, že nožičky přístroje by mohly m.j. zanechat barevné otisky na některých površích nábytku. Mezi nábytek a přístroj používejte chránič.
- > Přístroj **DIGITRADIO 1** uchovávejte z dosahu přístrojů, které vytvářejí silné magnetické pole.
- > Na přístroj nepokládejte žádné těžké předměty.
- > Pokud přístroj přenesete z chladného do teplého prostředí, může dojít uvnitř přístroje ke srážení vlhkosti. V takovém případě vyčkejte asi jednu hodinu, než přístroj zapnete.
- > Síťový kabel pokládejte tak, aby přes něj nikdo nemohl zakopnout.
- > Ujistěte se, že síťový kabel nebo napájecí zdroj jsou vždy snadno přístupné, aby bylo možné přístroj rychle odpojit od přívodu elektrické energie!
- > Zásuvka by měla být co možná nejbliž k přístroji.
- > Při připojování do sítě zasuňte síťovou zástrčku zcela do zásuvky.
- > Používejte vhodnou, snadno přístupnou síťovou přípojku a vyvarujte se používání rozdvojovacích zásuvek!

- > Nedotýkejte se síťové zástrčky mokřýma rukama, nebezpečí úrazu elektrickým proudem!
- > Při poruše nebo tvorbě kouře a zápachu z krytu přístroje ihned vytáhněte síťovou zástrčku ze zásuvky!
- > Síťovou zástrčku vytáhněte ze zásuvky, pokud se přístroj nebude delší dobu používat, např. před delší cestou.
- > Pokud přístroj nebudete delší dobu používat, akumulátor vyjměte.
- > Příliš vysoká hlasitost, především při používání sluchátek, může vést k poškození sluchu.

5 Popis přístroje DIGITRADIO 1

5.1 Obsah dodávky

Před uvedením do provozu zkontrolujte, zda je obsah dodávky kompletní:

- 1x DIGITRADIO 1
- 1x akumulátor
- 1x napájecí zdroj
- 1x USB kabel
- 1x návod k obsluze

5.2 Zvláštní vlastnosti přístroje DIGITRADIO 1

Součástí přístroje DIGITRADIO 1 je přijímač DAB+/UKW s dále uvedenými funkcemi:

- můžete uložit až 20 DAB+ a 20 stanic FM stanic.
- rádio přijímá na frekvencích **FM 87,5–108 MHz** (analogově) a **DAB+ 174,9–239,2 MHz** (digitálně).
- Přístroj zobrazuje datum a čas.
- Tlačítko pro přímou volbu.
- Dobíjecí akumulátor.

5.3 Příprava přístroje DIGITRADIO 1 k používání

5.3.1 Vložení akumulátoru

- > Otevřete **příhrádku na akumulátor** na zadní straně přístroje tak, že kryt příhrádky zatlačíte ve směru šipky, která je vyražena na straně. Pak kryt sejměte.
- > Vložte akumulátor do přístroje DIGITRADIO 1, dodržte orientaci pozlacených kontaktů k sobě. Posuňte jej pod plastové vodítko uvnitř příhrádky na akumulátor.



Akumulátor přístroje DIGITRADIO 1 lze samostatně zakoupit v obchodě.

- > Nasad'te kryt přihrádky na akumulátor (1) a zavřete jej, zapadne se slyšitelným cvaknutím (2).

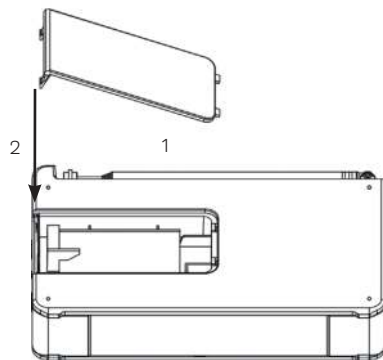

i Akumulátor se nabíjí, jakmile je přístroj připojen do elektrické sítě. Stav nabití ukazuje symbol baterie na displeji.

i Vybitý akumulátor včas vyměňte nebo jej opět dobijte.

5.3.2 Připojení napájení

- > Připojte dodaný USB kabel se síťovým zdrojem a zasuňte **mini USB konektor** do zdířky označené **DC-IN** na straně přístroje **DIGITRADIO 1**. Pak síťový zdroj připojte do elektrické sítě.

⚠ Předtím, že napájecí zdroj zapojíte do elektrické zásuvky ve zdi, se ujistěte, že provozní napětí síťového zdroje souhlasí s lokálním napětím v síti.

i Po počátečním přivedení síťového napájení se na displeji zobrazí „**TechniSat Digitalradio**“. Pak si můžete zvolit jazyk pro ovládání. Pomocí tlačítek ◀ nebo ▶ zvolte některý z dostupných jazyků. Volbu potvrďte stisknutím tlačítka **OK**. Pak se poprvé provede vyhledání stanic přes DAB+. Věnujte pozornost také pokynu v bodu 5.4.1.

5.3.3 Nasměrování teleskopické antény

Počet a kvalita vysílače přijímaných stanic závisí na podmínkách v místě instalace. Pomocí teleskopické antény je možné dosáhnout vynikajícího příjmu.

> Nasměrujte teleskopickou anténu a vytáhněte ji na plnou délku.

 Často je důležité přesné nasměrování teleskopické antény, především v okrajových oblastech příjmu vysílání DAB+. Na internetu lze, např. na stránkách „www.digitalradio.de“, rychle zjistit polohu nejbližší položeného stožáru vysílače.

 První vyhledávání spusťte u okna ve směru stožáru vysílače.

 Při špatném počasí může být příjem DAB+ možný pouze omezeně.

 Během přehrávání stanice se teleskopické antény nedotýkejte. Může dojít k rušení příjmu nebo výpadkům zvuku.

5.3.4 Používání sluchátek

Poškození sluchu!

Neposlouchejte rádio přes sluchátka při vysoké hlasitosti. Může dojít k trvalému poškození sluchu. Před používáním sluchátek nastavte hlasitost přístroje na minimální hlasitost.

 Používejte pouze sluchátka s konektorem jack 3,5 milimetru.

> Konektor sluchátek zasuňte do **zdiřky pro sluchátka** na boční straně přístroje. Přehrávání zvuku probíhá nyní výlučně přes sluchátka, reproduktor je ztlumen.

> Pokud chcete znovu poslouchat přes reproduktory, vytáhněte konektor sluchátek ze zdiřky pro sluchátka na přístroji.

 Pokud chcete nastavit maximální hlasitost, objeví se krátce před dosažení maximální možné hlasitosti hlášení s upozorněním **[Pozor! Vysoká hlasitost! OK?]**. Hlášení potvrďte stisknutím tlačítka **OK**. Pak můžete hlasitost nastavit na maximální možnou hodnotu. Nastavení bude uloženo do dalšího vypnutí/zapnutí přístroje.

5.4 Obecné funkce zařízení

5.4.1 Zapnutí přístroje

- > Pro zajištění dobrého příjmu DAB+/FM (VKV) prosím zcela vytáhněte anténu, která se nachází na zadní straně přístroje. Viz také bod 5.3.3.
- > Přístroj **DIGITRADIO 1** nejprve připravte k používání podle popisu v bodech 5.3.1 a 5.3.2.
- > Stisknutím tlačítka **Zap/Standby** na horní straně přístroje **DIGITRADIO 1** zapnete.



Po prvním zapnutí musíte nejprve nastavit **[Jazyk]**. Pomocí tlačítek ◀ nebo ▶ zvolte některý z dostupných jazyků. **Volbu potvrďte stisknutím tlačítka OK.** Přístroj následně automaticky provede kompletní hledání v režimu DAB. Během prohledávání indikují informace na displeji postup hledání a počet nalezených digitálních stanic. Po skončení vyhledávání stanic se spustí přehrávání první programu DAB+.

5.4.2 Vypnutí přístroje

Při provozu ze sítě:

- > Krátkým stisknutím tlačítka **Zap/Standby** můžete přístroj přepnout do pohotovostního režimu. Na displeji se krátce zobrazí upozornění **[Standby]**. Na displeji se zobrazí datum a čas. Jas displeje v pohotovostním režimu můžete nastavit podle popisu v bodu 9.2.
- > Stisknutím a přidržením tlačítka **Zap/Standby** dojde k uvedení přístroje do režimu úspory energie a zobrazení na displeji zhasne. Na displeji se krátce zobrazí upozornění **[Power Off]**.



Akumulátor se nabíjí v pohotovostním režimu nebo v energeticky úsporném režimu.

Při provozu z akumulátoru:

- > Při provozu z akumulátoru se přístroj vždy vypne po stisknutí tlačítka **Zap/Standby**. Na displeji se krátce zobrazí upozornění **[Power Off]**. Zde se datum a čas nezobrazí.



Při provozu z akumulátoru není pohotovostní režim k dispozici.

5.4.3 Přepínání režimu DAB+/FM

- > Pomocí tlačítka **DAB/FM** je možné přepínat mezi **DAB+** (digitální rozhlasové vysílání) a **FM**.

5.4.4 Nastavení hlasitosti

- > Hlasitost nastavte pomocí tlačítek **hlasitost +/-**. Nastavená hlasitost se zobrazí na displeji prostřednictvím sloupkového diagramu. Věnujte také pozornost bodu 5.3.4 pro používání s připojením sluchátek.

5.4.5 Displej

V závislosti na zvolené funkci a možnosti jsou na **displeji** zobrazeny tyto informace:

Název stanice,
frekvence, název
nabídky

Informace na
displeji, možnosti
menu, hlasitost



Stav nabití
akumulátoru

5.4.6 Zobrazení údajů na displeji

- > Stiskněte tlačítko **MENU** a pomocí tlačítek ◀ nebo ▶ zvolte vnořenou nabídku **[Display]**. Pak stiskněte tlačítko **OK**. Pomocí tlačítek ◀, ▶ a **OK** zvolte možnost zobrazení. Máte možnost nechat si zobrazit tyto informace:

V režimu **DAB+** (zvolená funkce je označena „*“):

[průběžný text] (souvislý text s doplňujícími informacemi, které poskytuje m.j. rozhlasová stanice), **[síla signálu]**, **[typ programu]**, **[ensemble]**, **[frekvence]**, **[kvalita signálu]**, **[přenosová rychlost a kodek]**, **[čas]** a **[datum]**.

V režimu **FM/VKV** (zvolená funkce je označena „*“):

[text stanice] (pokud je vysílán), **[typ programu]** (PTY), **[Ps]** (název programové služby nebo název stanice nebo frekvence), **[audio informace]**, **[čas]** a **[datum]**.

- > Stiskněte tlačítko **MENU** pro ukončení nastavení a pro přechod zpět na zobrazení přehrávání.

6 Ovládání nabídek

Pomocí menu se dostanete ke všem funkcím a nastavením přístroje **DIGITRADIO 1**.

Nabídky se prochází pomocí tlačítek **MENU**, ◀, ▶ a **OK**.

Menu je rozděleno do vnořených nabídek a podle typu režimu (DAB+ nebo FM) obsahuje různé položky nabídky, resp. funkce, které je možné aktivovat. Pokud chcete nabídku otevřít, stačí krátce stisknout tlačítko **MENU**. Pokud chcete přejít do vnořených nabídek, stiskněte nejprve tlačítka ◀ nebo ▶ pro zobrazení vnořené nabídky a pak stiskněte tlačítko **OK** pro otevření vnořené nabídky. Hvězdička (*) označuje aktuální výběr.

 Zavržení nabídky: Několikrát stiskněte tlačítko **MENU** (v závislosti na tom, ve které vnořené nabídce se nacházíte), dokud nebude znovu zobrazeno aktuální rozhlasové vysílání.

 Nastavení se uloží až po stisknutí tlačítka **OK**. Pokud namísto toho stisknete tlačítko **MENU**, nebudou nastavení převzata a uložena (tlačítko **MENU** zde přebírá funkci tlačítka „Zpět“).

 **Funkce** a tlačítka, která je nutné stisknout, jsou v tomto návodu k používání zobrazena **tučně**. Informace na displeji v **[hranatých závorkách]**.

 Některé texty (např. položky nabídek, informace o stanici) mohou být pro zobrazení na displeji příliš dlouhé. Tyto se pak po nějaké době zobrazí jako probíhající text.

7 Funkce DAB+ (Digital Radio)

7.1 Co je DAB+

DAB+ je nový digitální formát, díky kterému můžete poslouchat jasný a čistý zvuk bez šumu. Na rozdíl od běžných analogových rozhlasových stanic je u DAB+ vysíláno několik stanic na stejné frekvenci. Ty jsou označovány jako ensemble nebo multiplex. Ensemble se skládá z rozhlasové stanice a několika servisních komponent nebo datových služeb, které jsou rozhlasovými stanicemi vysílány individuálně. Informace například na stránkách <http://www.digitalradiodab.cz/>.

7.1.1 Komprimace dat

Digitální rádio zde využívá funkce lidského sluchu. Lidský sluch nedokáže vnímat zvuky, které jsou pod určitou minimální úrovní. Údaje, které se nacházejí pod touto tzv. dolní mezí slyšitelnosti, je tak možné vyfiltrovat. To je možné díky tomu, že v digitálním datovém toku je ke každé informační jednotce uložena také příslušná relativní hlasitost vůči ostatním jednotkám. Ve zvukovém signálu jsou navíc při určité mezní hodnotě tišší

podíly překrývány těmi hlasitějšími. Všechny zvukové informace v hudebním díle, které spadají pod tzv. maskovací práh, mohou být z přenášeného signálu vyfiltrovány. Toto vede ke snížení objemu dat přenášeného datového toku bez znatelného rozdílu zvuku pro posluchače (postup HE AAC v2 jako doplňující způsob kódování pro DAB+).

7.1.2 Audio Stream





Zvukové streamy jsou u digitálního rádia nepřetržité datové toky, které obsahují MPEG 1 Audio Layer 2 Frames a zobrazují tak akustické informace. Díky tomu je možné přenášet obvyklé rozhlasové programy a přehrávat je na straně příjemce. Digitální rozhlas vám přináší nejen rádio ve vynikající kvalitě zvuku, ale také další informace. Tyto se mohou týkat přehrávaného programu nebo být na něm nezávislé (např. zprávy, počasí, doprava, tipy).

7.2 Příjem DAB+ (Digital Radio)

> Stiskněte tlačítko **DAB+/FM** a držte jej, dokud se na displeji nezobrazí **[DAB]**.

 Pokud se DAB+ spouští poprvé, provede se kompletní vyhledávání stanic. Po skončení prohledávání se spustí přehrávání první stanice podle abecedního pořadí.



7.2.1 Spuštění úplného vyhledávání

-  Automatické prohledávání **Kompletní hledávání** skenuje všechny kanály DAB+ pásmo III a najde tak všechny stanice, které jsou v oblasti příjmu vysílány.
-  Po skončení prohledávání se spustí přehrávání první stanice podle abecedního pořadí.
- > Pokud chcete spustit úplné prohledávání, otevřete nabídku stisknutím tlačítka **MENU** a pomocí tlačítek ◀, ▶ a **OK** vyberte položku nabídky **[Kompletní hledání]**.
- > Na displeji se zobrazí **[Vyhledávání...]**.
-  Během vyhledávání se zobrazí ukazatel průběhu a počet nalezených stanic.
-  Pokud nebude nalezena žádná stanice, zkontrolujte teleskopickou anténu a v případě potřeby změňte místo umístění přístroje (bod 5.3.3 / 3.2.1).

7.2.2 Volba vysílací stanice

- > Pokud chcete zvolit některou ze stanic **DAB+**, stiskněte tlačítko ◀ nebo ▶ a výběr stanice potvrďte tlačítkem **OK**.

7.2.3 Uložení vysílací stanice DAB+ do paměti

-  Do programové paměti je možné uložit až 20 stanic DAB+.
- > Nejprve si vyberte požadovanou stanici (viz bod 7.2.2).
- > Pokud chcete tuto stanici uložit do místa v paměti, **přidržte** během přehrávání stisknuté tlačítko **FAV**. Pak si pomocí tlačítek ◀, ▶ zvolte místo pro uložení stanice (1...20). Stiskněte tlačítko **OK** pro uložení.
- > Pro uložení další stanice tento postup opakujte.
-  Stanici, která byla uložena na **paměťové místo FAV 1**, je možné vyvolat také pomocí **tlačítka pro přímý výběr**.

7.2.4 Vyvolání stanice DAB+ z paměti

- > Pokud chcete spustit rozhlasovou stanici, kterou jste uložili do paměti FAV, stiskněte **krátce** tlačítko **FAV** a pomocí tlačítek ◀, ▶ vyberte paměťové místo (1...20). Stiskněte tlačítko **OK** pro přehrávání stanice.
-  Pokud není na zvoleném místě v paměti uložena žádná stanice, na displeji se zobrazí **[(prázdné)]**.

7.2.5 Přepsání/smazání uloženého místa v paměti

- > Jednoduše uložte novou stanici podle popisu do paměťového místa.
-  Při obnovení výrobního nastavení budou všechna místa v paměti vymazána.

7.2.6 Síla signálu

- > Krátce stiskněte tlačítko **MENU** a pomocí tlačítek ◀ nebo ▶ zvolte položku **[Displej]** a stiskněte tlačítko **OK**.
- > Pomocí tlačítek ◀ nebo ▶ zvolte položku **[Síla signálu]** a stiskněte tlačítko **OK**.
- > Nabídku opusťte opakovaným stisknutím tlačítka **MENU**.
- > Na displeji se zobrazí síla signálu pomocí sloupkového diagramu.
-  Stanice, jejichž signál leží pod požadovanou minimální úrovní, nevysílají dostatečný signál. V případě potřeby nasměrujte teleskopickou anténu tak, jak je popsáno v bodu 5.3.3.

7.2.7 Manuální nastavení

Tento bod nabídky se používá ke kontrole kanálů pro příjem a je možné jej použít k nasměrování antény.

- > Krátce stiskněte tlačítko **MENU** a pomocí tlačítek ◀ nebo ▶ zvolte položku **[Manuální nastavení]** a stiskněte tlačítko **OK**.
- > Pomocí tlačítek ◀ nebo ▶ a **OK** vyberte kanál (5A až 13F). Nyní se na displeji zobrazí síla jeho signálu. Pokud na nějakém kanálu přijímáte stanici přes DAB+, zobrazí se ensemble této stanice. Anténu je nyní možné nasměrovat na maximální sílu signálu.



Stanice, jejichž signál leží pod požadovanou minimální úrovní, nevysílají dostatečný signál. V případě potřeby nasměrujte teleskopickou anténu tak, jak je popsáno v bodu 5.3.3.

7.2.8 Upravení hlasitosti (DRC)

V položce nabídky Upravení hlasitosti se nastavuje kompresní poměr, který vyrovnává kolísání dynamiky a s tím spojené odchylky hlasitosti.

- > Stiskněte tlačítko **MENU** a pomocí tlačítek ◀ nebo ▶ zvolte položku **[Nastavení hlasitosti]**.
- > Stiskněte tlačítko **OK**.
- > Pomocí ◀ nebo ▶ zvolte kompresní poměr:
DRC vysoké - vysoká komprese
DRC nízké - nízká komprese
DRC vyp - komprese vypnuta.
- > Potvrďte stisknutím tlačítka **OK**.

7.2.9 Odstranění neaktivních stanic

Tato položka nabídky se používá k odstranění starých a již nevysílaných stanic ze seznamu.





- > Stiskněte tlačítko **MENU** a pomocí tlačítek ◀ nebo ▶ zvolte položku **[Odstranit neaktivní stanice]**.
- > Stiskněte tlačítko **OK**.

Zobrazí se dotaz **[Vyprázdnit]**, zda se mají neaktivní stanice odstranit.

- > Pomocí ◀ zvolte ▶ položku **[Ano]** a potvrďte stisknutím tlačítka **OK**.

8 Vysílání FM (VKV)



8.1 Zapnutí rádia na FM

- > Stisknutím tlačítka **DAB/FM** přejdete do režimu **FM**.
- > Na displeji se zobrazí **[FM]**.
-  Při prvním zapnutí je nastavena frekvence 87,5 MHz.
-  Pokud jste již nějakou stanicí nastavili nebo uložili, bude rádio přehrávat naposledy zvolenou stanicí.
-  U stanic s vysílání RDS se zobrazí název stanice.
-  Chcete-li zlepšit příjem, nasměrujte teleskopickou anténu (bod 5.3.3).

8.2 Příjem FM (VKV) s informacemi RDS

RDS je způsob přenosu dalších informací o vysílacích stanicích FM. Rozhlasové stanice pomocí RDS vysílají například název stanice nebo typ programu. Tyto se zobrazí na displeji. Přístroj může zobrazovat informace z RDS: **RT** (text), **PS** (název stanice), **PTY** (typ programu).

8.3 Automatické vyhledávání stanic

- > Pro automatické spuštění vyhledávání následující stanice s dostatečným signálem přidržte déle (2 až 3 sekundy) stisknuté tlačítko ◀ nebo ▶.
- > Alternativně můžete také stisknout tlačítko **OK**.
-  Když bude nalezena FM stanice s dostatečně silným signálem, vyhledávání se zastaví a spustí se přehrávání této stanice. Pokud je přijímána stanice s RDS, zobrazí se název stanice a případně text, který stanice vysílá.
-  Pro nastavení slabších stanic použijte prosím manuální vyhledávání stanic.

8.4 Manuální vyhledávání stanic

- > Pokud chcete nastavit požadovanou stanicí nebo frekvenci, stiskněte několikrát krátce tlačítka ◀ nebo ▶.

 Na displeji se zobrazí frekvence v krocích po 0,05 MHz.

8.5 Nastavení vyhledávání

V tomto bodě nabídky je možné nastavit citlivost vyhledávání.

- > Stiskněte tlačítka **MENU** a pomocí tlačítek ◀ nebo ▶ zvolte položku **[Nastavení vyhledávání]** a stiskněte tlačítka **OK**.
- > Zvolte, zda se má vyhledávání zastavit pouze u stanic se silným signálem **[Pouze silné stanice]**, nebo u všech stanic (také u stanic se slabým signálem) **[Všechny stanice]**.

 Při nastavení **Všechny stanice** se automatické vyhledávání zastaví u každé dostupné vysílací stanice. To může vést k tomu, že stanice se slabým signálem budou přehrávány se šuměním. Při prvním spuštění přístroje a po obnovení výrobního nastavení je přednastavena položka nabídky **[Všechny stanice]**.

8.6 Nastavení zvuku

- > Stiskněte tlačítka **MENU** a pomocí tlačítek ◀ nebo ▶ zvolte položku **[Nastavení zvuku]**.
- > Stiskněte tlačítka **OK**.
- > Pomocí ◀ nebo ▶ zvolte položku **[Stereo možné]** nebo **[Pouze mono]** pro nastavení stereofonního přehrávání (možné pouze při poslechu přes sluchátka), nebo pouze monofonní přehrávání při slabém příjmu FM.
- > Potvrďte stisknutím tlačítka **OK**.

8.7 Uložení vysílací stanice FM do paměti

-  Do programové paměti je možné uložit až 20 stanic z rozsahu FM.
- > Nejprve nastavte požadovanou vysílací frekvenci (bod 8.3, 8.4)
 - > Pokud chcete tuto stanicí uložit do místa v paměti, **přidrže**te během přehrávání stisknuté tlačítka **FAV**. Pak si pomocí tlačítek ◀, ▶ zvolte místo pro uložení stanice (1...20). Stiskněte tlačítka **OK** pro uložení.
 - > Pro uložení další stanice tento postup opakujte.



Stanici, která byla uložena na **paměťové místo FAV 1**, je možné vyvolat také pomocí **tlačítka pro přímý výběr**.

8.8 Vyvolání vysílací stanice FM z paměti

- > Pokud chcete spustit rozhlasovou stanici, kterou jste uložili do paměti FAV, stiskněte krátce tlačítko **FAV** a pomocí tlačítek ◀, ▶ vyberte paměťové místo (1...20). Stiskněte tlačítko **OK** pro přehrávání stanice.



Pokud jste do zvoleného místa v paměti neuložili žádnou stanici, na displeji se zobrazí **[(prázdné)]**.

8.9 Přepsání/smazání uloženého místa v paměti

- > Jednoduše uložte novou stanici podle popisu do příslušného paměťového místa.



Při obnovení výrobního nastavení budou všechna místa v paměti vymazána.

9. Systémová nastavení

Všechna nastavení popsaná v tomto bodu platí stejně pro režim DAB+ i FM.

9.1 Nastavení data a času

9.1.1 Manuální nastavení času/data

Podle toho, jak je nastavena aktualizace času (bod 9.1.2), musíte čas a datum nastavit manuálně.

- > Stiskněte tlačítko **MENU** a pomocí tlačítek ◀ nebo ▶ zvolte položku **[Čas]**.
- > Stiskněte tlačítko **OK**.
- > Pomocí tlačítek ◀ nebo ▶ zvolte položku [Nastavení času/data] a stiskněte tlačítko **OK**.
- > První číslice (hodiny) času blikají a pomocí tlačítek ◀ nebo ▶ je můžete změnit.
-  Tlačítkem ▶ se hodnota zvyšuje, tlačítkem ◀ se hodnota snižuje.
- > Pro převzetí nastavení stiskněte tlačítko **OK**.

- > Poté začnou blikat další číslice (minuty) zobrazení času a ty můžete také změnit dříve popsaným způsobem.
- > Po každém dalším nastavení stiskněte tlačítko **OK**, abyste přešli k dalšímu nastavení.
- > Dříve popsaným způsobem pokračujte s nastavením data.
- > Po skončení všech nastavení a posledním stisknutí tlačítka **OK** se na displeji zobrazí **[Čas uložen]**.

9.1.2 Aktualizace času

V této vnořené nabídce můžete nastavit, zda se má aktualizace času provádět automaticky přes DAB+ nebo FM (UKW), nebo zda jej chcete zadávat manuálně (bod 9.1.1).

- > Stiskněte tlačítko **MENU** a pomocí tlačítek ◀ nebo ▶ zvolte položku **[Čas]**.
- > Stiskněte tlačítko **OK**.
- > Pomocí tlačítek ◀ nebo ▶ zvolte položku **[Aktualizace času]** a stiskněte tlačítko **OK**.

- > Pomocí tlačítek ◀ nebo ▶ a **OK** zvolte následující možnosti:

[Všechny zdroje] (aktualizace přes DAB+ a FM)
[Aktualizace z DAB] (aktualizace pouze přes DAB+)
[Aktualizace z FM] (aktualizace pouze přes VKV)
[Žádná aktualizace] (čas/datum se musí zadat manuálně, viz bod 9.1.1.)

9.1.3 Nastavení formátu času

Ve vnořené nabídce **Nastavení 12/24 hod.** můžete aktivovat 12 nebo 24hodinový formát.

- > Stiskněte tlačítko **MENU** a pomocí tlačítek ◀ nebo ▶ zvolte položku **[Čas]**.
- > Stiskněte tlačítko **OK**.
- > Pomocí tlačítek ◀ nebo ▶ zvolte položku [Nastavení 12/24 hod.] a stiskněte tlačítko **OK**.
- > Pomocí tlačítek ◀ nebo ▶ zvolte jednu z následujících možností:
[Nastavit 24 hod.]
[Nastavit 12 hod.]
- > Pro převzetí stiskněte tlačítko **OK**.

9.1.4 Nastavení formátu data

Ve vnořené nabídce **Nast. formát data** můžete stanovit formát zobrazení data.

- > Stiskněte tlačítko **MENU** a pomocí tlačítek ◀ nebo ▶ zvolte položku **[Čas]**.
- > Stiskněte tlačítko **OK**.
- > Pomocí tlačítek ◀ nebo ▶ zvolte položku **[Nastavení formátu data]** a stiskněte tlačítko **OK**.
- > Pomocí tlačítek ◀ nebo ▶ zvolte jednu z následujících možností:
 - [DD-MM-RRRR]** (den, měsíc, rok)
 - [MM-DD-RRRR]** (měsíc, den, rok)
- > Pro převzetí stiskněte tlačítko **OK**.

9.2 Jas displeje

Můžete nastavit jas displeje jak pro používání, tak pro pohotovostní režim (Standby, k dispozici pouze v případě, že je rádio zapojené do elektrické sítě).

- > Stiskněte tlačítko **MENU** a pomocí tlačítek ◀ nebo ▶ zvolte položku **[Jas]**.
- > Stiskněte tlačítko **OK**.
- > Pomocí tlačítek ◀ nebo ▶ a následně stisknutím tlačítka **OK** vyberte jednu z následujících funkcí:

[Provoz] reguluje jas v normálním zapnutém stavu. Zde můžete vybírat ze stupňů jasu **[vysoký]**, **[střední]** a **[nízký]**. Pomocí tlačítek ◀ nebo ▶ zvolte stupeň jasu a stiskněte tlačítko **OK** pro uložení. Nastavení platí jak pro síťový provoz, tak pro provoz na akumulátor.

[Standby] reguluje jas v pohotovostním režimu (relevantní pouze v případě, že je rádio zapojené do elektrické sítě). Zde můžete vybírat ze stupňů jasu **[vysoký]**, **[střední]** a **[nízký]**. Pomocí tlačítek ◀ nebo ▶ zvolte stupeň jasu a stiskněte tlačítko **OK** pro uložení.

[Auto stmívání] automaticky ztlumí displej (při zvolení možnosti **[Zap]**) po 10 sekundách bez ovládání rádia na hodnotu jasu **nízký**. Pokud zvolíte možnost **[Vyp]**, svítí displej trvale s jasnem, který je nastavený v části **[Provoz]**. Pro uložení nastavení stiskněte tlačítko **OK**.



Pro **provoz na akumulátor** jsou relevantní pouze nastavení **Provoz** a **Auto stmívání**. Režim **Standby** (po vypnutí se na displeji zobrazí datum a čas) je dostupný pouze v případě, že je přístroj zapojený do elektrické sítě.

9.3 Jazyk

- > Stiskněte tlačítko **MENU** a pomocí tlačítek ◀ nebo ▶ zvolte položku **[Jazyk]**.
- > Stiskněte tlačítko **OK**.
- > Pomocí tlačítek ◀ nebo ▶ zvolte některý z dostupných jazyků. Volbu potvrďte stisknutím tlačítka **OK**.

9.4 Výrobní nastavení

Pokud změníte umístění přístroje, například při stěhování, může dojít k tomu, že uložené stanice již nebude možné přijímat. Obnovením na **výrobní nastavení** můžete v takovém případě odstranit všechny uložené stanice a pak spustit nové vyhledávání stanic.

- > Stiskněte tlačítko **MENU** a pomocí tlačítek ◀ nebo ▶ zvolte položku **[Výrobní nastavení]**. Stiskněte tlačítko **OK**.
- > Pomocí tlačítek ◀ nebo ▶ zvolte pro obnovení výrobních nastavení položku **[Ano]** a stiskněte tlačítko **OK**.



- Všechny dříve uložené stanice budou odstraněny. Přístroj se nyní nachází ve stavu při dodání.
- > Na displeji se zobrazí **[Restart...]** a přístroj začne výběrem jazyka **[Jazyk]**. Pomocí tlačítek ◀ nebo ▶ zvolte některý z dostupných jazyků. Volbu potvrďte stisknutím tlačítka **OK**. Přístroj následně automaticky provede kompletní hledání v režimu DAB. Během prohledávání indikují informace na displeji postup hledání a počet nalezených digitálních stanic. Po skončení vyhledávání stanic se spustí přehrávání prvního programu DAB+.



9.5 Verze SW

V části Verze SW můžete zjistit aktuálně nainstalovanou verzi softwaru.

- > Stiskněte tlačítko **MENU** a pomocí tlačítek ◀ nebo ▶ zvolte položku **[Verze SW]**.
- > Stiskněte tlačítko **OK**. Zobrazí se aktuální verze softwaru.

10 Čištění

- ⚠ Aby nedošlo ke vzniku nebezpečí úrazu elektrickým proudem, nesmí se přístroj čistit mokrým hadrem, ani pod tekoucí vodou. Před čištěním vytáhněte zástrčku z elektrické zásuvky a přístroj vypněte!
- ⚠ Není povoleno používat žádné drátěnky, abrazivní prostředky nebo rozpouštědla, jako je alkohol nebo benzín.
- ⚠ Nepoužívejte žádné z následujících látek: slaná voda, insekticidy, rozpouštědla s obsahem chlóru nebo kyseliny (chlorid amonný).

-  Kryt přístroje očistěte měkkým hadříkem navlhčeným vodou. Nepoužívejte alkohol, ředidla a jiné, mohlo by dojít k poškození povrchu přístroje.
-  Displej čistěte pouze měkkým bavlněným hadříkem. V případě potřeby použijte bavlněný hadřík s malým množstvím nealkalického, zředěného mýdlového roztoku na bázi vody nebo alkoholu.
-  Bavlněným hadříkem jemně otřete povrch přístroje.

11 Odstraňování chyb

Pokud přístroj nepracuje správně, zkontrolujte jej podle následující tabulky.

Příznaky	Možná příčina/odstranění
Přístroj nelze zapnout.	Přístroj není připojen k napájení. Připojte správně napájecí zdroj do zásuvky a do přístroje. Akumulátor nabijte.
Není slyšet žádný zvuk.	Zvyšte hlasitost.
Displej se nezapne.	Odpojte přístroj od elektrické sítě / na krátkou dobu vyjměte akumulátor a přístroj opět připojte k napájení.
Příjem přes DAB+/FM je špatný.	Zcela vytáhněte anténu. Změňte polohu antény nebo přístroje DIGITRADIO 1 .
Přístroj nelze ovládat.	Odpojte přístroj od elektrické sítě / na krátkou dobu vyjměte akumulátor a přístroj opět připojte k napájení.

Pokud se vám závadu nepodařilo odstranit ani po popsaných kontrolách, obraťte se prosím na technickou horkou linku.

12 Technické údaje / pokyny výrobce

Technické změny a omyly vyhrazeny.

Způsoby příjmu	DAB/DAB+, FM
Napájení elektrickým proudem	Příkon: 100-240 V, 50/60 Hz / DC výstup: 5V, 1A
Akumulátor	3,7 V/1050 mAh Li-Ion, nabíjecí proud max. 500 mA Doba používání z akumulátoru až 10 hodin (reproduktory, střední hlasitost).
Frekvence	FM: 87,5-108MHz DAB/DAB+: 174-240MHz
Displej	OLED
Spotřeba proudu	v provozu: 6 W (s napájecím zdrojem a nabitím akumulátoru) v provozu typicky: 1 W (50 % hlasitost, bez nabití akumulátoru) Pohotovostní režim: < 0,4 W Vypnutí: < 0,3 W Vypnutí při provozu na baterie: < 0,3 mW
Výstupní zvukový výkon	1W RMS
Hmotnost	272 g
Rozměry (ŠxVxH)	15,6 cm x 9,2 cm x 3,34 cm

Návod na obsluhu

DIGITRADIO 1

Prenosné rádio DAB+/UKV



TechniSat

- EN
- FR
- IT
- NL
- NW
- DK
- PL
- CZ
- SK

1 Zobrazenia

1.1 Pohľad spredu a z boku

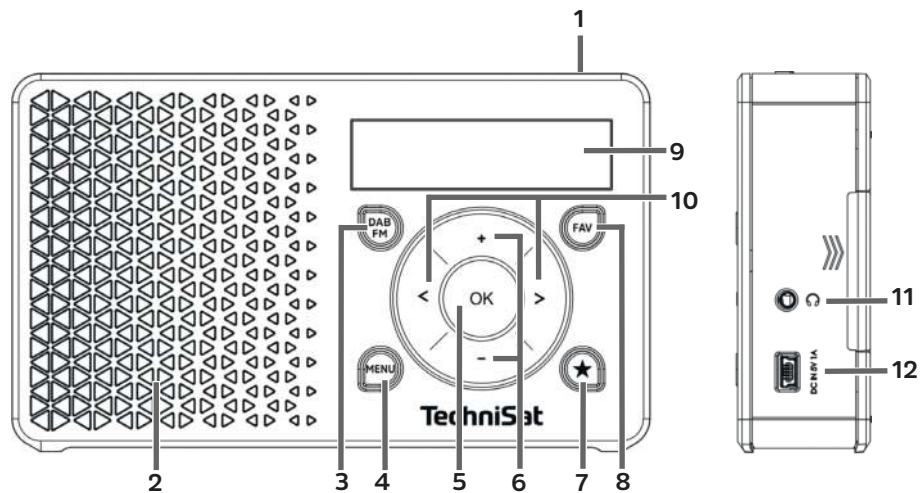

- 1 **Zap./pohotovostný režim** (hore)
- 2 **Reproduktor** (mono)
- 3 **DAB/FM** tlačidlo na zmenu režimu
- 4 **MENU** na otvorenie menu
- 5 **OK** tlačidlo na potvrdzovanie
- 6 **Hlasitosť +/-**, dve tlačidlá (hlasno/ticho)
- 7 **Tlačidlo priamej voľby**
- 8 **FAV** tlačidlo
- 9 **Displej**
- 10 **◀/▶** výberové tlačidlá
- 11 **Konektor na slúchadlá** (3,5 mm kolík)
- 12 **DC-IN USB konektor** na externé napájanie prúdom

1.2 Pohľad zozadu

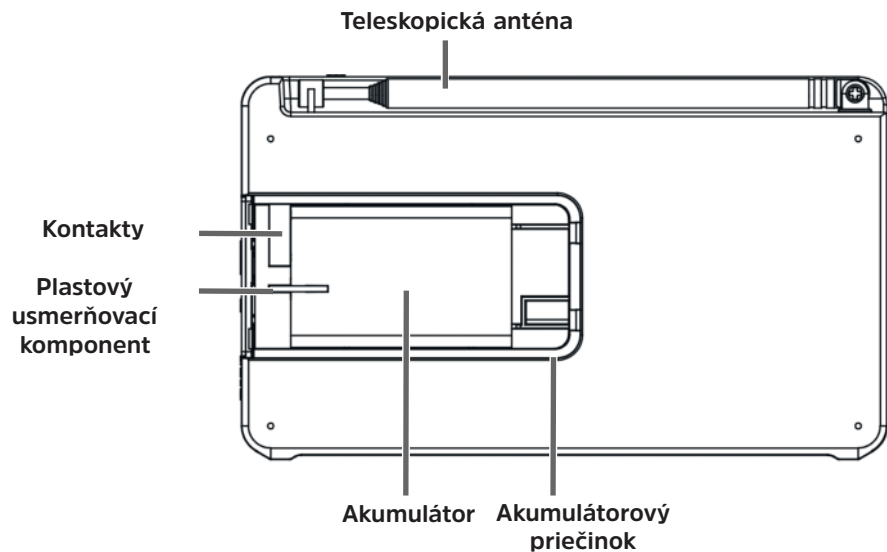

2 Obsah

1	Zobrazenia	476
1.1	Pohľad spredu a z boku.	476
1.2	Pohľad zozadu.	478
2	Obsah	479
3	Úvod	482
3.1	Cieľová skupina tohto návodu na obsluhu.	482
3.1.1	Použitie v súlade s účelom.	483
3.2	Dôležité upozornenia	483
3.2.1	Bezpečnosť.	484
3.2.2	Likvidácia.	489
3.2.3	Právne upozornenia	493
3.2.4	Servisné upozornenia	495
4	Inštalácia prístroja	496
5	Popis prístroja DIGITRADIO 1	499
5.1	Rozsah dodávky.	499
5.2	Špeciálne vlastnosti prístroja DIGITRADIO 1.	499
5.3	Príprava prístroja DIGITRADIO 1 na prevádzku	500
5.3.1	Vloženie akumulátora	500

5.3.2	Pripojenie sieťového adaptéra	502
5.3.3	Nasmerovanie teleskopickkej antény	503
5.3.4	Použitie slúchadiel	504
5.4	Všeobecné funkcie prístroja	505
5.4.1	Zapnutie prístroja	505
5.4.2	Vypnutie prístroja	506
5.4.3	Prepnutie režimov DAB+/FM	507
5.4.4	Nastavenie hlasitosti	507
5.4.5	Displej	507
5.4.6	Navolenie zobrazení na displeji	508
6	Obsluha menu	509
7	Funkcia DAB+ (digitálne rádio)	510
7.1	Čo je to DAB+	510
7.1.1	Komprimovanie dát	510
7.1.2	Audio stream	511
7.2	Príjem DAB+ (digitálne rádio)	511
7.2.1	Vykonanie kompletného vyhľadávania	512
7.2.2	Výber stanice	512
7.2.3	Uloženie DAB+ stanice na miesto v pamäti	513
7.2.4	Navolenie DAB+ stanice z miesta v pamäti	513
7.2.5	Prepísanie/zmazanie uloženého programového miesta	514

7.2.6	Sila signálu	514
7.2.7	Manuálne nastavenie	515
7.2.8	Nastavenie hlasitosti (DRC)	515
7.2.9	Mazanie neaktívnych staníc	516
8	Prevádzka FM (UKV)	517
8.1	Zapnutie rádiovkej prevádzky UKV	517
8.2	Príjem FM (UKV) s informáciami RDS	518
8.3	Automatické vyhľadávanie staníc	518
8.4	Manuálne vyhľadávanie staníc	519
8.5	Nastavenie vyhľadávania	519
8.6	Nastavenie zvuku	520
8.7	Uloženie UKV stanice na miesto v pamäti	520
8.8	Navolenie UKV stanice z miesta v pamäti	521
8.9	Prepísanie/zmazanie uloženého programového miesta	521
9	Systémové nastavenia	522
9.1	Nastavenia času a dátumu	522
9.1.1	Manuálne nastavenie času/dátumu	522
9.1.2	Aktualizácia času	523
9.1.3	Nastavenie formátu času	524
9.1.4	Nastavenie formátu dátumu	525
9.2	Jas displeja	526

9.3	Jazyk	527
9.4	Výrobné nastavenia	528
9.5	Verzia softvéru	529
10	Čistenie	529
11	Odstraňovanie chýb	531
12	Technické údaje/upozornenia výrobcu	532
13	Poznámky	533

3 Úvod

Tento návod na obsluhu vám pomôže pri bezpečnom používaní rádiového prístroja, ktorý sa ďalej v návode nazýva DIGITRADIO alebo prístroj, v súlade s jeho účelom.

3.1 Cieľová skupina tohto návodu na obsluhu

Návod na obsluhu je určený každému, kto bude prístroj inštalovať, obsluhovať, čistiť alebo likvidovať.

3.1.1 Použitie v súlade s účelom

Prístroj bol vyvinutý na prijímanie vysielania DAB+/UKV rádiových staníc. Prístroj je koncipovaný na súkromné použitie a nie je vhodný na komerčné účely.

3.2 Dôležité upozornenia

Žiadame vás o dodržiavanie nižšie uvedených upozornení, aby ste čo možno najviac znížili bezpečnostné riziká, riziká poškodenia prístroja, ako aj konali v súlade s environmentálnymi požiadavkami.

Bezpečnostné pokyny si starostlivo prečítajte a uchovajte na neskoršiu konzultáciu alebo pre prípad otázok. Vždy dodržiavajte všetky výstrahy a upozornenia uvedené v tomto návode na obsluhu a na zadnej strane prístroja.



Pozor – Označuje dôležité upozornenie, ktoré musíte bezpodmienečne dodržať, aby ste predišli poškodeniu prístroja, strate/zneužitiu údajov alebo neželanej prevádzke.



Tip – Označuje upozornenie k opisovanej funkcii, ako aj k súvisiacej funkcii, ktorú treba príp. vziať do úvahy, s upozornením na príslušný bod návodu.

3.2.1 Bezpečnosť

Skôr než uvediete prístroj DIGITRADIO 1 do prevádzky, mali by ste si pre vlastnú bezpečnosť prečítať bezpečnostné opatrenia. Výrobca nepreberá žiadne ručenie za škody, ktoré vzniknú neodbornou manipuláciou a nedodržaním bezpečnostných opatrení.

- ⚠ Prístroj nikdy neotvárajte!
Dotyk s dielmi vedúcimi napätie je život ohrozujúci!
- ⚠ Prípadný nevyhnutný zásah smie vykonávať len vyškolený personál.
- ⚠ Prístroj môže byť prevádzkovaný len v miernej klíme.







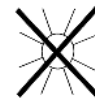









- ⚠ Pri dlhšej preprave v studených podmienkach a následnom prenesení do teplých priestorov prístroj ihneď nezapínajte, ale vyčkajte, kým sa teplota prístroja prispôsobí teplote v miestnosti.

- ⚠ Prístroj nevystavujte kvapkajúcej ani striekajúcej vode. Ak do prístroja prenikne voda, vypnite ho a skontaktujte servisné pracovisko.
- ⚠ Prístroj nevystavujte zdrojom tepla, ktoré prístroj zahrievajú dodatočne k bežnej prevádzke.













- ⚠ Pri búrke prístroj odpojte z elektrickej siete. Prepätie by ho mohlo poškodiť.
- ⚠ V prípade zjavnej poruchy prístroja, vzniku zápachu alebo dymu, výrazného chybného fungovania alebo poškodenia tela prístroj vypnite a skontaktujte servisné pracovisko.
- ⚠ Prístroj sa smie pomocou sieťového adaptéra pripájať iba na sieťové napätie 100V – 240V~, 50/60 Hz.
- ⚠ Prístroj sa nikdy nepokúšajte prevádzkovať s iným napätím.

-  Siet'ový adaptér sa smie do siete pripojiť až po predpisovom ukončení inštalácie.
-  Ak je siet'ový adaptér chybný, resp. ak prístroj vykazuje iné poškodenia, nesmie sa uvádzať do prevádzky.
-  Pri odpájaní siet'ového adaptéra zo zásuvky ho vyťahujte za zástrčku, nie za kábel.
-  Prístroj neprevádzkujte v blízkosti vaní, bazénov ani zdrojov striekania vody.
-  Pokazený prístroj sa nikdy nepokúšajte opraviť sami. Vždy sa obráťte na naše pracovisko služieb zákazníkom.
-  Do vnútra prístroja nesmú zapadnúť žiadne cudzie telesá, napr. ihly, mince atď. Prípojných kontaktov sa nikdy nedotýkajte kovovými predmetmi ani prstami. Môže to spôsobiť skrat.
-  Na prístroj sa nesmú pokladať žiadne otvorené zdroje ohňa, napr. horiace sviečky.
-  Tento prístroj nikdy nedovoľte používať deťom bez dozoru.

-  Prístroj je aj vo vypnutom stave/pohotovostnom režime zapojený do elektrickej siete. Ak prístroj po dlhšiu dobu nebudete používať, vyťahnite jeho siet'ový adaptér zo zásuvky. Ťahajte iba za zástrčku, nie za kábel.
-  Hudbu ani rádio nepočúvajte pri vysokej hlasitosti. Môže to spôsobiť trvalé poškodenie sluchu.
-  Tento prístroj nie je určený na to, aby ho obsluhovali osoby (vrátane detí) s obmedzenými fyzickými, sensorickými alebo duševnými schopnosťami a osoby s nedostatkom skúsenosti a/alebo vedomostí s výnimkou prípadu, ak boli o používaní prístroja poučené osobou zodpovednou za bezpečnosť alebo od nej k tomu dostali pokyny.
-  Deti musia byť pod dozorom, aby sa zabezpečilo, že sa s prístrojom nebudú hrať.
-  Na prístroji je zakázané vykonávať akékoľvek prestavby.
-  Poškodené prístroje, napr. poškodené diely príslušenstva, sa viac nesmú používať.

Manipulácia s akumulátormi

-  Zohľadnite, že akumulátory nepatria do rúk deťom. Deti by si akumulátory mohli vložiť do úst a prehltnúť ich. To im môže spôsobiť závažné poškodenie zdravia. V takomto prípade okamžite vyhľadajte lekársku pomoc! Preto akumulátory skladujte na mieste, ktoré je pre malé deti nedostupné.
-  Prístroj prevádzkujte iba s akumulátorom schváleným na použitie s ním.
-  Bežné batérie sa nesmú dobíjať. Akumulátory sa nesmú opätovne oživovať prostredníctvom iných prostriedkov, nesmú sa rozoberať, zohrievať ani hádzať do otvoreného ohňa (Nebezpečenstvo výbuchu!).
-  Pred vložením vyčistite kontakty akumulátora aj prístroja.
-  Pri nesprávne vloženom akumulátore hrozí nebezpečenstvo výbuchu!
-  Akumulátory nahrádzajte iba akumulátormi správneho typu so správnym číslom modelu.
-  Pozor! Akumulátory nevystavujte žiadnym extrémnym podmienkam.
-  Neodkladajte ich na vykurovacie telesá ani ich nevystavujte priamemu slnečnému žiareniu!

-  Vytečené alebo poškodené akumulátory môžu pri dotyku s pokožkou spôsobiť jej poleptanie. V danom prípade použite vhodné ochranné rukavice. Batériový priediok vyčistite suchou handričkou.
-  Ak prístroj dlhšiu dobu nebudete používať, vyberte z neho akumulátor.

3.2.2 Likvidácia

Balenie prístroja pozostáva výlučne z recyklovateľných materiálov. Vráťte ich náležite roztriedené opäť do „duálneho systému“. Tento výrobok nesmie byť po ukončení životnosti zlikvidovaný ako bežný domáci odpad, ale musí byť odovzdaný do zberného recyklačného strediska pre elektrické a elektronické prístroje.

Na toto upozorňuje aj označenie  na výrobku, používateľskej príručke alebo na balení výrobku. Materiály sa dajú opätovne použiť v súlade s ich označením. Opätovným použitím, zhodnotením materiálov alebo iným spôsobom využitia starých prístrojov významne prispějete k ochrane nášho životného prostredia.



O príslušnom zbernom stredisku sa informujte u miestnej samosprávy. Dbajte na to, aby sa prázdne batérie/akumulátory ako aj elektronický šrot nedostali do domáceho odpadu, ale likvidujte ich podľa určenia (spätný príjem v špecializovanom obchode, triedený odpad).

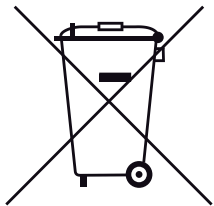

Batérie/akumulátory môžu obsahovať jedovaté látky, ktoré majú škodlivý vplyv na zdravie a životné prostredie. Batérie/akumulátory podliehajú európskej smernici 2006/66/ES. Nesmú sa likvidovať cestou bežného domového odpadu.



Upozornenia k likvidácii:

Likvidácia obalu:

Váš nový prístroj bol cestou k vám chránený svojím obalom. Všetky použité materiály sú environmentálne a recyklovateľné. Pridajte sa aj vy a obal zlikvidujte environmentálne. O aktuálnych spôsoboch likvidácie sa môžete informovať u svojich komunálnych likvidačných služieb.



Nebezpečenstvo udusenía! Obaly a ich časti nedávajte deťom. Hrozí nebezpečenstvo udusenía fóliami a inými obalovými materiálmi.

Likvidácia prístroja:

Staré prístroje nie sú bezcenný odpad. Ich environmentálnou likvidáciou možno opätovne získavať cenné suroviny. Informujte sa na správnom oddelení svojho mesta alebo obce o možnostiach environmentálnej a správnej likvidácie prístroja. Pred likvidáciou prístroja z neho najskôr odstráňte batérie/akumulátory.



Tento prístroj je označený v súlade so smernicou 2012/19/EÚ o odpade z elektrických a elektronických zariadení (WEEE). 



Tento výrobok nesmie byť po ukončení životnosti zlikvidovaný ako bežný domáci odpad, ale musí byť odovzdaný do zberného recyklačného strediska pre elektrické a elektronické prístroje. Na toto upozorňuje aj označenie na výrobku, používateľskej príručke alebo na balení výrobku. Materiály sa dajú opätovne použiť v súlade s ich označením. Opätovným použitím, zhodnotením materiálov alebo iným spôsobom využitia starých prístrojov významne prispějete k ochrane nášho životného prostredia.



Dôležité upozornenie k likvidácii batérií/akumulátorov: Batérie/akumulátory môžu obsahovať jedovaté látky, ktoré majú škodlivý vplyv na životné prostredie. Batérie/akumulátory preto bezpodmienečne likvidujte v súlade s platnými zákonnými ustanoveniami. Batérie/akumulátory nikdy nehádzte do bežného domového odpadu. Spotrebované batérie/akumulátory môžete zdarma zlikvidovať u svojho predajcu alebo na špeciálnych likvidačných miestach.

3.2.3 Právne upozornenia



Týmto spoločnosť TechniSat vyhlasuje, že typ rádiového zariadenia **DIGITRADIO 1** zodpovedá smernici 2014/53/EÚ. Úplný text ES vyhlásenia o zhode je dostupný na nasledovnej internetovej adrese:

https://www.technisat.com/de_DE/Konformitaetserklaerung/352-687/?productID=11473



Spoločnosť TechniSat neručí za škody na výrobku vzniknuté v dôsledku vonkajších vplyvov, opotrebenia alebo neodbornej manipulácie, nepovoleného servisu, modifikácií alebo nehôd.



Zmeny a tlačové chyby sú vyhradené. Stav 03/17

Kopírovanie a rozmnožovanie iba s povolením vydavateľa. Príslušnú aktuálnu verziu návodu môžete získať vo formáte PDF v oblasti na stiahnutie domovského webu spoločnosti TechniSat na adrese www.technisat.de.



DIGITRADIO 1 a **TechniSat** sú registrovanými obchodnými značkami spoločnosti:

TechniSat Digital GmbH

TechniPark
Julius-Saxler-Straße 3
D-54550 Daun/Eifel
Germany
www.technisat.de



3.2.4 Servisné upozornenia



Tento výrobok bol kvalitatívne skontrolovaný a disponuje zákonnou záručnou lehotou v trvaní 24 mesiacov od dátumu kúpy. Ako doklad o kúpe si uchovajte účtenku. Pri nároku na záručné plnenie sa obráťte na predajcu výrobku.



Upozornenie!

Ak máte otázky alebo by ste chceli informácie, príp. ak u prístroja dôjde k problému, môžete sa obrátiť na našu technickú horúcu linku:

Po – Pi 8.00 – 20.00 na tel. č.:
03925/9220 1800



V prípade potreby zaslania prístroja použite výlučne nasledovnú adresu:

TechniSat Digital GmbH
Service-Center
Nordstr. 4a
39418 Staßfurt
Germany

Názvy spomínaných firiem, inštitúcií alebo značiek sú obchodné značky alebo registrované obchodné značky príslušných vlastníkov.

4 Inštalácia prístroja

- > Prístroj postavte na pevný, bezpečný a vodorovný podklad. Zabezpečte dobré vetranie.

Pozor!:

- > Prístroj nestavajte na mäkké povrchy, ako sú koberce alebo deky, ani do blízkosti závesov a nástenných závesov. Mohli by prekryť vetracie otvory. Tým by sa mohla prerušiť nutná cirkulácia vzduchu. To by mohlo spôsobiť požiar prístroja.
- > Prístroj nestavajte do blízkosti zdrojov tepla, ako sú vykurovacie telesá. Vyhnite sa priamemu slnečnému žiareniu a miestam s nadmerným množstvom prachu.
- > Prístroj sa nesmie umiestňovať do miestností s vysokou vlhkosťou vzduchu, napr. kuchyne alebo sauny, pretože vyzrážaná kondenzovaná voda by ho mohla poškodiť. Prístroj je určený na použitie v suchom prostredí a primeranej klíme a nesmie sa vystavovať kvapkajúcej ani striekajúcej vode.

- > Zoberte na vedomie, že nožičky prístroja môžu za určitých okolností zanechať na určitých nábytkových povrchoch farebné odtlačky. Preto medzi nábytkom a prístrojom používajte ochrannú vrstvu.
- > Prístroj **DIGITRADIO 1** udržiavajte v rozumnej vzdialenosti od prístrojov, ktoré generujú silné magnetické polia.
- > Na prístroj nepokladajte žiadne ťažké predmety.
- > Keď prístroj prenášate zo studeného do teplého prostredia, môže sa vnútri prístroja vyzrážať vlhkosť. Preto v tomto prípade počkajte asi hodinu, kým prístroj uvediete do prevádzky.
- > Sieťový kábel založte tak, aby oň nikto nezakopol.
- > Zabezpečte, aby bol sieťový kábel alebo sieťový adaptér vždy ľahko dostupný, aby ste prístroj mohli kedykoľvek odpojiť od zásobovania prúdom!
- > Zásuvka by sa mala nachádzať v tesnej blízkosti prístroja.
- > Na zapojenie sieťového adaptéra do siete ho úplne zasuňte do zásuvky.
- > Použite vhodnú a ľahko dostupnú sieťovú prípojku a vyhnite sa použitiu viacnásobných zásuviek!

- > Siet'ového konektora sa nikdy nedotýkajte mokrými rukami, pretože hrozí nebezpečenstvo zásahu elektrickým prúdom!
- > V prípade porúch alebo vzniku dymu či zápachu vychádzajúcich z tela prístroja siet'ový adaptér okamžite vytiahnite zo zásuvky!
- > Ak prístroj nebudete dlhšiu dobu používať, napr. pred odchodom na dlhšiu cestu, vytiahnite jeho adaptér zo zásuvky.
- > Ak prístroj dlhšiu dobu nebudete používať, vyberte z neho akumulátor.
- > Príliš vysoká hlasitosť, zvlášť pri slúchadlách, môže spôsobiť poškodenie sluchu.

5 Popis prístroja DIGITRADIO 1

5.1 Rozsah dodávky

Pred uvedením do prevádzky skontrolujte, či je rozsah dodávky kompletný:

- 1 ks **DIGITRADIO 1**
- 1 ks akumulátor
- 1 ks siet'ový adaptér
- 1 ks USB kábel
- 1 ks návod na obsluhu

5.2 Špeciálne vlastnosti prístroja DIGITRADIO 1

Prístroj **DIGITRADIO 1** sa skladá z DAB+/UKV prijímača s nižšie uvedenými funkciami:

- Môžete si uložiť až 20 staníc DAB+ a 20 staníc UKV.
- Rádio prijíma na frekvenciách **UKV 87,5 – 108 MHz** (analogovo) a **DAB+ 174,9 – 239,2 MHz** (digitálne).
- Prístroj disponuje zobrazením času a dátumu.
- Tlačidlo priamej voľby.
- Opätovne nabíjateľný akumulátor.

5.3 Príprava prístroja DIGITRADIO 1 na prevádzku

5.3.1 Vloženie akumulátora

- > Otvorte **akumulátorový priečinok** na zadnej strane prístroja tak, že kryt akumulátorového priečinka potlačíte v smere bočne vyznačenej šípky. Následne kryt odoberte.
- > Akumulátor nasadíte do prístroja **DIGITRADIO 1** za dodržania nasmerovania zlatých kontaktov smerom k sebe. Nato ho zasuňte pod plastový usmerňovací komponent nachádzajúci sa v akumulátorovom priečniku.

 Akumulátor prístroja **DIGITRADIO 1** možno zakúpiť aj samostatne.

- > Na akumulátorový priečinok (1) nasadíte kryt a zatvorte ho, až počuteľne zapadne (2).

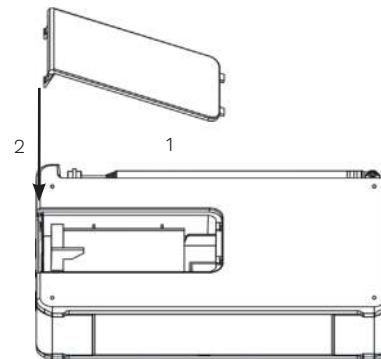

 Akumulátor sa začne nabíjať hneď ako prístroj zapojíte do elektrickej siete. Stav nabitia sa zobrazuje na displeji pomocou symbolu batérie.

 Slabnúci akumulátor včas vymeňte, resp. ho opätovne nabite.

5.3.2 Pripojenie sieťového adaptéra

- > Nato spojte dodávaný USB kábel so sieťovým adaptérom a **mini USB konektor** zapojte do zásuvky s označením **DC-IN** na bočnej strane prístroja **DIGITRADIO 1**. Potom zapojte sieťový adaptér do elektrickej siete.



Pred zapojením adaptéra do stenovej zásuvky sa uistite, že prevádzkové napätie sieťového adaptéra súhlasí s lokálnym sieťovým napätím.



Pri prvom zapojení do siete sa na displeji zobrazí hlásenie „**TechniSat Digitalradio**“. Následne môžete vybrať jazyk obsluhy. Nato si pomocou tlačidiel ◀ alebo ▶ vyberte jeden z dostupných jazykov a výber potvrdíte stlačením tlačidla **OK**. Následne sa po prvý raz vykoná vyhľadávanie staníc cez DAB+. Zohľadnite aj upozornenie uvedené v bode 5.4.1.

5.3.3 Nasmerovanie teleskopickej antény

Počet a kvalita prijímaných staníc závisí od podmienok príjmu v mieste inštalácie. Pomocou teleskopickej antény možno dosiahnuť vynikajúci príjem.

- > Teleskopickú anténu nasmerujte nahor a roztiahnite ju v celej dĺžke.



Často je dôležité presné nasmerovanie teleskopickej antény, zvlášť v okrajových oblastiach príjmu DAB+. Na internete možno napr. na adrese „www.digitalradio.de“ rýchlo nájsť polohu najbližšieho vysielača.



Prvé vyhľadávanie spustíte na okne v smere polohy vysielača.



Pri zlom počasi je príjem DAB+ značne obmedzený.





Teleskopickej antény sa počas vysielania stanice nedotýkajte. Môže to oslabovať kvalitu prenosu a spôsobiť vypadávanie zvuku.

5.3.4 Použitie slúchadiel

Poškodenie sluchu!

Rádio nepočúvajte na vysokej hlasitosti v prípade, ak používate slúchadlá. Môže to spôsobiť trvalé poškodenie sluchu. Pred použitím slúchadiel nastavte hlasitosť prístroja na najnižší stupeň.

-  Používajte iba slúchadlá s kolíkom 3,5 mm jack.
- > Kolík slúchadiel zapojte do **konektora slúchadiel** na bočnej strane prístroja. Reprodukcia zvuku sa teraz bude uskutočňovať výlučne cez slúchadlá, reproduktor nebude vydávať žiadny zvuk.
- > Ak budete opäť chcieť počúvať cez reproduktor, vytiahnite kolík slúchadiel z konektora slúchadiel prístroja.
-  Ak chcete nastaviť maximálnu hlasitosť, zobrazí sa krátko pred dosiahnutím maximálnej možnej hlasitosti výstražné hlásenie **[Pozor! Vysoká hlasitosť! OK?]**. Hlásenie potvrdíte stlačením tlačidla **OK**. Následne môžete hlasitosť nastaviť na maximálnu možnú hodnotu. Nastavenia sa uloží do najbližšieho zapnutia/vypnutia prístroja.

5.4 Všeobecné funkcie prístroja

5.4.1 Zapnutie prístroja

- > Na zaručenie dobrého príjmu DAB+/FM (UKV) úplne vytiahnite anténu, ktorá sa nachádza na zadnej strane prístroja. Pritom zohľadnite aj bod 5.3.3.
- > Najskôr prístroj **DIGITRADIO 1** pripravte na prevádzku podľa pokynov v rámci bodov 5.3.1 a 5.3.2.
- > Stlačením tlačidla **Zap./pohotovostný režim** na hornej strane prístroja **DIGITRADIO 1** ho zapnete.

-  Po prvom zapnutí najskôr musíte zvoliť **[Jazyk]**. Nato si pomocou tlačidiel ◀ alebo ▶ vyberte jeden z dostupných jazykov a výber potvrdíte stlačením tlačidla **OK**. Následne prístroj automaticky vykoná kompletne vyhľadávanie staníc v režime DAB. Počas vyhľadávania ukazuje informácia na displeji postup, ako aj počet nájdených digitálnych rádiových staníc. Po ukončení vyhľadávania staníc sa opäť zobrazí prvý program DAB+.

5.4.2 Vypnutie prístroja

V sieťovej prevádzke:

- > Krátkym stlačením tlačidla **Zap./pohotovostný režim** môžete prístroj prepnúť do pohotovostného režimu. Na displeji sa krátko zobrazí upozornenie **[Pohotovostný režim]**. Na displeji sa zobrazia dátum a čas. Jas displeja v pohotovostnom režime môžete zmeniť podľa pokynov uvedených v bode 9.2.
- > Ak podržíte stlačené tlačidlo **Zap./pohotovostný režim**, prístroj sa prepne do režimu šetrenia energie a zobrazenie na displeji zhasne. Na displeji sa krátko zobrazí upozornenie **[Power off]** (Napájanie vyp.).

 Akumulátor sa nabíja aj v pohotovostnom režime či režime šetrenia energie.

V akumulátorovej prevádzke:

- > V akumulátorovej prevádzke sa prístroj vypne vždy stlačením tlačidla **Zap./pohotovostný režim**. Na displeji sa krátko zobrazí upozornenie **[Power off]** (Napájanie vyp.). Nezobrazí sa dátum ani čas.

 V akumulátorovej prevádzke nie je pohotovostný režim k dispozícii.

5.4.3 Prepnutie režimov DAB+/FM

- > Tlačidlom **DAB/FM** možno prepínať medzi režimami **DAB+** (digitálne rádio) a **FM** (UKV).

5.4.4 Nastavenie hlasitosti

- > Hlasitosť môžete nastaviť pomocou tlačidiel **hlasitosti +/-**. Nastavená hlasitosť sa zobrazí na displeji formou pruhového diagramu. Pri prevádzke s pripojenými slúchadlami zohľadnite aj informácie v bode 5.3.4.

5.4.5 Displej

V závislosti od zvolenej funkcie alebo možnosti sa na **displeji** zobrazia nasledujúce informácie:

Názov stanice,
frekvencia,
názov v menu

Zobrazenia na
displeji, možnosti
menu, hlasitosť



Stav nabitia
akumulátora

5.4.6 Navolenie zobrazení na displeji

- > Stlačte tlačidlo **MENU** a pomocou tlačidiel ◀ alebo ▶ vyberte podmenu **[Displej]**. Následne stlačte tlačidlo **OK**. Pomocou tlačidiel ◀, ▶ a **OK** vyberte možnosť zobrazenia. Máte možnosť zobraziť si nasledovné informácie:

V prevádzke **DAB+** (zvolená funkcia sa označí pomocou znaku „*“):

[Bežiaci text] (na displeji plynúci text s dodatočnými informáciami, ktoré príp. poskytujú stanice), **[Sila signálu]**, **[Typ programu]**, **[Súbor]**, **[Frekvencia]**, **[Kvalita signálu]**, **[Bitrate a kodek]**, **[Čas]** a **[Dátum]**.

V režime **FM/UKV** (zvolená funkcia sa označí znakom „*“):

[Rádiový text] (ak sa vysiela), **[Typ programu]** (PTY), **[Ps]** (Názov programovej služby, resp. názov stanice alebo frekvencia), **[Informácie o audio]**, **[Čas]** a **[Dátum]**.

- > Stlačte tlačidlo **MENU**, aby ste odišli z nastavení a prepli späť do zobrazenia vysielania.

6 Obsluha menu

Cez menu sa dostanete k všetkým funkciám a nastaveniam prístroja **DIGITRADIO 1**.

Navigácia po menu sa vykonáva pomocou tlačidiel **MENU**, ◀, ▶ a **OK**.

Menu je rozdelené do podmenu a v závislosti od typu režimu (DAB+ alebo FM) obsahuje rôzne body menu, resp. aktivovateľné funkcie. Na otvorenie menu jednoducho krátko stlačte tlačidlo **MENU**. Na prepnutie do podmenu najskôr stlačte tlačidlá ◀ alebo ▶, aby ste si zobrazili podmenu, a následne stlačte tlačidlo **OK**, aby ste podmenu otvorili. Aktuálny výber je označený znakom hviezdičky (*).



Zatvorenie menu: Opakovane stláčajte tlačidlo **MENU** (v závislosti od toho, v ktorom podmenu sa nachádzate), až kým sa opäť nezobrazí aktuálna rádiová stanica.



Nastavenia sa uložia aj stlačením tlačidla **OK**. Ak namiesto toho stlačíte tlačidlo **MENU**, nastavenia sa neuložia (tlačidlo **MENU** tu preberá funkciu tlačidla „Späť“).



Funkcie a stláčané **tlačidlá** sú v tomto návode na obsluhu znázornené **tučným** písmom. Zobrazenia displeja v **[hranatých zátvorkách]**.



Niektoré textové zobrazenia (napr. záznamy v menu, informácie o staniciach) sú prípadne príliš dlhé na zobrazenie na displeji. Tieto sa potom za krátko zobrazia ako bežiaci text.

7 Funkcia DAB+ (digitálne rádio)

7.1 Čo je to DAB+

DAB+ je nový digitálny formát, vďaka ktorému môžete počúvať super čistý zvuk bez šumov. Inak ako v prípade bežných analógových rádiostaníc, v prípade DAB+ sa viaceré stanice vysielajú na rovnakej frekvencii. Tá sa nazýva Súbor alebo Multiplex. Súbor sa skladá z rádiostanice, ako aj viacerých servisných komponentov alebo dátových služieb, ktoré rádiostanice vysielajú individuálne. Informácie nájdete napr. na adrese <http://www.towercom.sk>.

7.1.1 Komprimovanie dát

Digitálne rádio pritom využíva javy ľudského sluchu. Ľudský sluch nedokáže zachytiť tóny, ktoré sa nachádzajú pod určitou minimálnou úrovňou hlasitosti. Údaje, ktoré sa nachádzajú pod tzv. tichým prahom sluchu, je preto možné vyfiltrovať. Umožňuje to fakt, že v digitálnom dátovom prúde je možné ku každej informačnej jednotke

zapamätať aj príslušnú relatívnu hlasitosť k iným jednotkám. V určitom zvukovom signáli sa navyše v prípade určitej hraničnej hodnoty tichšie časti prekrývajú hlasnejšími. Všetky zvukové informácie v hudobnej skladbe, ktoré spadajú pod tzv. načúvací prah, možno z prenášaného signálu vyfiltrovať. To vedie k zníženiu množstva dát prenášaného dátového prúdu bez vnímateľného rozdielu počutého zvuku pre poslucháča (HE AAC v2 – postup doplnujúceho kódovacieho postupu pre DAB+).

7.1.2 Audio stream

Audio streamy sú v prípade digitálneho rádia plynulé dátové prúdy, ktoré obsahujú súbory typu MPEG 1 Audio Layer 2 Frames a tým dokážu vytvárať akustické informácie. Vďaka tomu možno prenášať bežné rádioprogramy a počúvať ich. Digitálne rádio vám prináša nielen rádio v špičkovej kvalite zvuku, ale aj dodatočné informácie. Tieto sa môžu vzťahovať aj na aktuálne vysielaný program, alebo od neho byť nezávislé (napr. správy, počasie, dopravná situácia, tipy).





7.2 Príjem DAB+ (digitálne rádio)

> Stláčajte tlačidlo **DAB+/FM**, až kým sa na displeji nezobrazí **[DAB]**.



Ak možnosť DAB+ spúšťate po prvý raz, vykoná sa kompletne vyhľadávanie staníc. Po skončení vyhľadávania sa opäť zobrazí prvá stanica v alfanumerickom poradí.



7.2.1 Vykonanie kompletného vyhľadávania

-  Automatické vyhľadávanie **Kompletné vyhľadávanie** prehľadá všetky kanály DAB+ Band III, vďaka čomu nájde všetky stanice, ktoré sa vysielajú v oblasti príjmu.
-  Po skončení vyhľadávania sa opäť zobrazí prvá stanica v alfanumerickom poradí.
 - > Na vykonanie kompletného vyhľadávania otvorte menu stlačením tlačidla **MENU** a vyberte pomocou tlačidiel ◀, ▶ a **OK** bod menu **[Kompletné vyhľadávanie]**.
 - > Na displeji sa zobrazí informácia **[Vyhľadávanie...]**.
-  Počas vyhľadávania sa zobrazuje pruh postupu vyhľadávania a počet nájdených staníc.
-  Ak sa nepodarí nájsť žiadnu stanicu, skontrolujte teleskopickú anténu a príp. zmeňte miesto inštalácie (bod 5.3.3 / 3.2.1).

7.2.2 Výber stanice

- > Na výber stanice **DAB+** stlačte tlačidlá ◀ alebo ▶ a výber stanice potvrdíte pomocou tlačidla **OK**.

7.2.3 Uloženie DAB+ stanice na miesto v pamäti

-  Programová pamäť dokáže v oblasti DAB+ uložiť až 20 staníc.
 - > Najskôr vyberte požadovanú stanicu (pozri bod 7.2.2).
 - > Na uloženie tejto stanice na miesto v pamäti **podržte** počas vysielania stanice stlačené tlačidlo **FAV**. Následne vyberte pomocou tlačidiel ◀, ▶ miesto uloženia stanice (1...20). Na uloženie stlačte tlačidlo **OK**.
 - > Na uloženie ďalších staníc postup zopakujte.
-  Stanicu, ktorú uložíte na **FAV miesto uloženia č. 1**, možno navoliť aj prostredníctvom **tlačidla priamej voľby**.

7.2.4 Navolenie DAB+ stanice z miesta v pamäti

- > Na navolenie určitej stanice, ktorú ste predtým uložili do FAV pamäte, stlačte **krátko** tlačidlo **FAV** a vyberte pomocou tlačidiel ◀, ▶ miesto uloženia stanice (1...20). Na spustenie vysielania stanice stlačte tlačidlo **OK**.
-  Ak nie je na danom mieste v pamäti uložená žiadna stanica, zobrazí sa na displeji nápis **[(prázdne)]**.

7.2.5 Prepísanie/zmazanie uloženého programového miesta

- > Jednoducho na jedno z miest uloženia obľúbených staníc v pamäti uložte v súlade s popísaným postupom novú stanicu.

 V prípade obnovy prístroja na výrobné nastavenia sa všetky uložené obľúbené stanice zmažú.

7.2.6 Sila signálu

- > Krátko stlačte tlačidlo **MENU** a vyberte pomocou tlačidiel ◀ alebo ▶ položku **[Displej]**, potom stlačte tlačidlo **OK**.
- > Pomocou tlačidiel ◀ alebo ▶ vyberte položku **[Sila signálu]**, potom stlačte tlačidlo **OK**.
- > Menu opustíte opakovaným stlačením tlačidla **MENU**.
- > Na displeji sa sila signálu zobrazuje pomocou pruhového diagramu.

 Stanice, ktorých sila signálu sa nachádza pod potrebnou minimálnou hranicou sily signálu, nevysielajú dostatočný signál. Teleskopickú anténu príp. nastavte podľa pokynov v bode 5.3.3.

7.2.7 Manuálne nastavenie

Tento bod menu slúži na kontrolu prijímacích kanálov a môže slúžiť na nastavenie antény.

- > Krátko stlačte tlačidlo **MENU** a vyberte pomocou tlačidiel ◀ alebo ▶ položku **[Manuálne nastavenie]** a stlačte tlačidlo **OK**.
- > Pomocou tlačidiel ◀ alebo ▶ a **OK** vyberte kanál (5A až 13F). Na displeji sa teraz zobrazí sila jeho signálu. Ak sa na určitom kanáli prijíma stanica DAB+, zobrazí sa názov súboru stanice. Anténu teraz možno nastaviť na maximálnu silu signálu.

 Stanice, ktorých sila signálu sa nachádza pod potrebnou minimálnou hranicou sily signálu, nevysielajú dostatočný signál. Teleskopickú anténu príp. nastavte podľa pokynov v bode 5.3.3.

7.2.8 Nastavenie hlasitosti (DRC)

Pomocou bodu menu Nastavenie hlasitosti sa nastavuje miera kompresie, ktorá vyrovnáva dynamické kolísania a tým vznikajúce zmeny hlasitosti.

- > Stlačte tlačidlo **MENU** a vyberte pomocou tlačidiel ◀ alebo ▶ položku **[Nastavenie hlasitosti]**.
- > Stlačte tlačidlo **OK**.
- > Pomocou ◀ alebo ▶ vyberte mieru kompresie:
 - DRC vysoká** - vysoká kompresia,
 - DRC nízka** - nízka kompresia,
 - DRC vyp.** - vypnutá kompresia.
- > Potvrďte stlačením tlačidla **OK**.

7.2.9 Mazanie neaktívnych staníc

Tento bod menu slúži na mazanie starých a už viac neprijímaných staníc zo zoznamu staníc.





- > Stlačte tlačidlo **MENU** a vyberte pomocou tlačidiel ◀ alebo ▶ položku **[Mazanie neaktívnych staníc]**.
- > Stlačte tlačidlo **OK**.

Zobrazí sa položka **[Zmazať]**, dopytujúca, sa majú neaktívne stanice zmazať.

- > Pomocou ◀ alebo ▶ vyberte položku **[Áno]** a výber potvrdíte stlačením tlačidla **OK**.

8 Prevádzka FM (UKV)

8.1 Zapnutie rádiovkej prevádzky UKV

- > Stlačením tlačidla **DAB/FM** prepnete do režimu **FM**.
- > Na displeji sa zobrazí položka **[FM]**.
-  Pri prvom zapnutí je nastavená frekvencia 87,5 MHz.
-  Ak už ste nastavili alebo uložili určitú stanicu, nastaví rádio naposledy nastavenú stanicu.
-  V prípade staníc RDS sa zobrazí názov stanice.
-  Na zlepšenie príjmu nastavte teleskopickú anténu (bod 5.3.3).

8.2 Príjem FM (UKV) s informáciami RDS

RDS je postup na prenos dodatočných informácií cez stanicu UKV. Vysielače s RDS vysielajú napr. názov svojej stanice alebo typ programu. Táto sa zobrazí na displeji. Prístroj dokáže zobrazit' nasledovné informácie RDS: **RT** (Rádiotext), **PS** (Názov stanice), **PTY** (Typ programu).

8.3 Automatické vyhľadávanie staníc

- > Tlačidlá ◀ alebo ▶ podržte dlhšie stlačené (2 až 3 s), aby ste automaticky vyhľadali nasledujúcu stanicu s dostatočným signálom.
- > Alternatívne môžete stlačiť aj tlačidlo **OK**.

 Ak sa nájde stanica UKV s dostatočne silným signálom, vyhľadávanie sa zastaví a zobrazí sa stanica. Ak sa prijme stanica RDS, zobrazí sa názov stanice a príp. rádiotext.

 Pre nastavenie staníc so slabším signálom použite možnosť manuálneho vyhľadávania staníc.

8.4 Manuálne vyhľadávanie staníc

- > Opakovane krátko stlačte tlačidlá ◀ alebo ▶, aby ste nastavili požadovanú stanicu, resp. frekvenciu.

 Displej ukazuje frekvenciu v krokoch veľkosti 0,05 MHz.

8.5 Nastavenie vyhľadávania

V tomto bode menu možno nastaviť citlivosť vyhľadávania.

- > Stlačte tlačidlo **MENU** a tlačidlami ◀ alebo ▶ vyberte položku **[Nastavenie vyhľadávania]**, potom stlačte tlačidlo **OK**.
- > Vyberte, či sa má vyhľadávanie zastaviť iba na staniach so silným signálom **[Iba stanice so silným signálom]** alebo či sa má zastaviť na všetkých zachytených staniach (aj v prípade staníc so slabším signálom) **[Všetky stanice]**.

 Pri nastavení **Všetky stanice** sa vyhľadávanie automaticky zastaví na každej zachytenej stanici. To môže spôsobiť, že sa znázornia aj šumiace stanice so slabým signálom. Pri prvom uvedení do prevádzky a po obnovení na nastavenia z výroby je predvolený bod ponuky **[Všetky stanice]**.

8.6 Nastavenie zvuku

- > Stlačte tlačidlo **MENU** a vyberte pomocou tlačidiel ◀ alebo ▶ položku **[Nastavenie zvuku]**.
- > Stlačte tlačidlo **OK**.
- > Pomocou ◀ alebo ▶ vyberte položku **[Možné stereo]** alebo **[Iba mono]** na vysielanie zvuku v stereo formáte (dostupné iba cez slúchadlá) alebo iba v mono formáte v prípade slabého FM signálu.
- > Potvrďte stlačením tlačidla **OK**.

8.7 Uloženie UKV stanice na miesto v pamäti

-  Programová pamäť dokáže v oblasti FM/UKV uložiť až 20 staníc.
- > Najskôr nastavte požadovanú frekvenciu stanice (bod 8.3, 8.4)
- > Na uloženie tejto stanice na miesto v pamäti **podržte** počas vysielania stanice stlačené tlačidlo **FAV**. Následne vyberte pomocou tlačidiel ◀, ▶ miesto uloženia stanice (1...20). Na uloženie stlačte tlačidlo **OK**.
- > Na uloženie ďalších staníc postup zopakujte.



Stanicu, ktorú uložíte na **FAV miesto uloženia č. 1**, možno navoliť aj prostredníctvom **tlačidla priamej voľby**.

8.8 Navolenie UKV stanice z miesta v pamäti

- > Na opätovné navolenie určitej stanice, ktorú ste predtým uložili do FAV pamäte, stlačte krátko tlačidlo **FAV** a vyberte pomocou tlačidiel ◀, ▶ miesto uloženia stanice (1...20). Na spustenie vysielania stanice stlačte tlačidlo **OK**.
-  Ak ste na danom mieste v pamäti neuložili žiadnu stanicu, zobrazí sa na displeji nápis **[(prázdne)]**.

8.9 Prepísanie/zmazanie uloženého programového miesta

- > Jednoducho na príslušné miesto uloženia stanice v pamäti uložte v súlade s popísaným postupom novú stanicu.
-  V prípade obnovy prístroja na výrobné nastavenia sa všetky uložené obľúbené stanice zmažú.

9 Systémové nastavenia

Všetky nastavenia vysvetlené v rámci tohto bodu platia rovnako tak pre režim DAB+, ako aj režim FM.

9.1 Nastavenia času a dátumu

9.1.1 Manuálne nastavenie času/dátumu

V závislosti od nastavenia aktualizácie času (bod 9.1.2) sa musia manuálne nastaviť čas aj dátum.

- > Stlačte tlačidlo **MENU** a vyberte pomocou tlačidiel ◀ alebo ▶ položku [**Čas**].
 - > Stlačte tlačidlo **OK**.
 - > Pomocou tlačidiel ◀ alebo ▶ vyberte položku [**Nastavenie času/dátumu**], potom stlačte **OK**.
 - > Blikajú prvé čísla (hodiny) času, pričom ich teraz možno meniť pomocou tlačidiel ◀ alebo ▶.
-  Tlačidlo ▶ hodnotu zvyšuje, tlačidlo ◀ hodnotu znižuje.
- > Na uloženie nastavenia stlačte tlačidlo **OK**.

- > Následne začnú blikať nasledovné čísla (minúty) času, pričom ich teraz možno taktiež meniť spôsobom popísaným vyššie.
- > Po každom ďalšom nastavení stlačte tlačidlo **OK**, aby ste preskočili na nasledujúce nastavenie.
- > Pri nastavení dátumu postupujte tak, ako je popísané vyššie.
- > Po vykonaní všetkých nastavení a poslednom stlačení tlačidla **OK** sa na displeji zobrazí položka [**Čas uložený**].

9.1.2 Aktualizácia času

V tomto podmenu môžete stanoviť, či sa má aktualizácia času vykonávať automaticky prostredníctvom režimu DAB+ alebo FM (UKV), alebo či čas chcete zadávať manuálne (bod 9.1.1).

- > Stlačte tlačidlo **MENU** a vyberte pomocou tlačidiel ◀ alebo ▶ položku [**Čas**].
- > Stlačte tlačidlo **OK**.
- > Pomocou tlačidiel ◀ alebo ▶ vyberte položku [**Aktualizácia času**], potom stlačte **OK**.

- > Pomocou tlačidiel ◀ alebo ▶ a **OK** vyberte nasledovné možnosti:

[Všetky zdroje] (aktualizácia cez DAB+ a FM)

[Aktualizácia cez DAB] (aktualizácia iba cez DAB+)

[Aktualizácia cez FM] (aktualizácia iba cez UKV)

[Žiadna aktualizácia] (Čas/dátum sa musia nastaviť manuálne, pozri bod 9.1.1.)

9.1.3 Nastavenie formátu času

V podmenu **Nastavenie 12/24 hod.** môžete nastaviť 12-hodinový alebo 24-hodinový časový formát.

- > Stlačte tlačidlo **MENU** a vyberte pomocou tlačidiel ◀ alebo ▶ položku **[Čas]**.
- > Stlačte tlačidlo **OK**.
- > Pomocou tlačidiel ◀ alebo ▶ vyberte položku **[Nastavenie 12/24 hod.]**, potom stlačte **OK**.
- > Pomocou tlačidiel ◀ alebo ▶ vyberte jednu z nasledovných možností:
 - [Nastavenie 24-hod. formátu]**
 - [Nastavenie 12-hod. formátu]**
- > Na uloženie stlačte tlačidlo **OK**.

9.1.4 Nastavenie formátu dátumu

V podmenu **Nast. formátu** môžete nastaviť formát zobrazenia dátumu.

- > Stlačte tlačidlo **MENU** a vyberte pomocou tlačidiel ◀ alebo ▶ položku **[Čas]**.
- > Stlačte tlačidlo **OK**.
- > Pomocou tlačidiel ◀ alebo ▶ vyberte položku **[Nast. formátu dátumu]**, potom stlačte **OK**.
- > Pomocou tlačidiel ◀ alebo ▶ vyberte jednu z nasledovných možností:
 - [DD-MM-RRRR]** (deň, mesiac, rok)
 - [MM-DD-RRRR]** (mesiac, deň, rok)
- > Na uloženie stlačte tlačidlo **OK**.

9.2 Jas displeja

Môžete nastaviť jas displeja tak pre prevádzku, ako aj pre pohotovostný režim (dostupné iba vtedy, keď je rádio napájané prostredníctvom sieťového prúdu).

- > Nato stlačte tlačidlo **MENU** a vyberte pomocou tlačidiel ◀ alebo ▶ položku **[Jas]**.
- > Stlačte tlačidlo **OK**.
- > Pomocou tlačidiel ◀ alebo ▶ a následným stlačením tlačidla **OK** vyberte jednu z nasledujúcich funkcií:

[Prevádzka] reguluje jas v normálnom zapnutom stave. Tu si môžete vybrať z úrovní jasu **[Vysoká]**, **[Stredná]** a **[Nízka]**. Pomocou tlačidiel ◀ alebo ▶ vyberte úroveň jasu a na uloženie stlačte tlačidlo **OK**. Nastavenie platí tak pre sieťovú prevádzku, ako aj pre akumulátorovú prevádzku.

[Pohotovostný režim] reguluje jas v pohotovostnom režime (uplatňuje sa iba v prípade, ak je rádio napájané sieťovým napätím). Tu si môžete vybrať z úrovní jasu **[Vysoká]**, **[Stredná]** a **[Nízka]**. Pomocou tlačidiel ◀ alebo ▶ vyberte úroveň jasu a na uloženie stlačte tlačidlo **OK**.

[Automatické stmavenie] displej automaticky stmaví (pri vybranej možnosti **[Zap.]**) po uplynutí 10 sekúnd od poslednej obsluhy rádia, a to na úroveň jasu **Nízka**. Ak sa vyberie možnosť **[Vyp.]**, bude displej trvalo svietiť úrovňou jasu vybranou v rámci funkcie **[Prevádzka]**. Na uloženie nastavenia stlačte tlačidlo **OK**.



Pre **akumulátorovú prevádzku** sú relevantné iba nastavenia **Prevádzka** a **Automatické stmavenie**. **Pohotovostný režim** (po vypnutí sa na displeji budú zobrazovať dátum a čas) je dostupný iba v prípade, ak je prístroj napájaný z elektrickej siete.

9.3 Jazyk

- > Stlačte tlačidlo **MENU** a vyberte pomocou tlačidiel ◀ alebo ▶ položku **[Jazyk]**.
- > Stlačte tlačidlo **OK**.
- > Pomocou tlačidiel ◀ alebo ▶ vyberte jeden z dostupných jazykov a výber potvrdte stlačením tlačidla **OK**.

9.4 Výrobné nastavenia

Keď zmeníte miesto inštalácie prístroja, napr. keď sa presťahujete, možno už nebudete môcť prijímať v minulosti uložené stanice. Obnovením na **výrobné nastavenia** môžete v takomto prípade zmazať všetky uložené stanice, aby ste následne mohli spustiť nové vyhľadávanie staníc.

- > Stlačte tlačidlo **MENU** a vyberte pomocou tlačidiel ◀ alebo ▶ položku **[Výrobné nastavenia]**. Stlačte tlačidlo **OK**.
- > Pomocou tlačidiel ◀ alebo ▶ vyberte na obnovenie prístroja na výrobné nastavenia položku **[Áno]** a potom stlačte tlačidlo **OK**.



Všetky v minulosti uložené stanice a nastavenia sa zmažú. Prístroj sa teraz nachádza v stave ako pri dodávke.

- > Na displeji sa zobrazí možnosť **[Reštart...]** a prístroj sa spustí výberom jazyka **[Jazyk]**. Pomocou tlačidiel ◀ alebo ▶ vyberte jeden z dostupných jazykov a výber potvrdíte stlačením tlačidla **OK**. Následne prístroj automaticky vykoná kompletne vyhľadávanie staníc v režime DAB. Počas vyhľadávania ukazuje informácia na displeji postup, ako aj počet nájdených digitálnych rádiových staníc. Po ukončení vyhľadávania staníc sa opäť zobrazí prvý program DAB+.

9.5 Verzia softvéru

V rámci možnosti Verzia softvéru môžete zistiť aktuálne nainštalovanú verziu softvéru.

- > Stlačte tlačidlo **MENU** a vyberte pomocou tlačidiel ◀ alebo ▶ položku **[Verzia softvéru]**.
- > Stlačte tlačidlo **OK**. Zobrazí sa aktuálna verzia softvéru.

10 Čistenie



Aby ste zabránili riziku zásahu elektrickým prúdom, nesmiete prístroj čistiť mokrou handrou ani ho umývať pod tečúcou vodou. Pred čistením vyťahnite sieťovú zástrčku a prístroj vypnite!



Nesmiete používať žiadne abrazívne špongie, abrazívne prášky ani rozpúšťadlá ako alkohol alebo benzín.



Nepoužívajte žiadne z nasledujúcich látok: slaná voda, prostriedok na ničenie hmyzu, rozpúšťadlá obsahujúce chlór alebo kyselinu (čpavok).



Telo prístroja čistite mäkkou, vodou navlhčenou handričkou. Nepoužívajte lieh, riedidlá atď.; mohli by ste poškodiť povrch prístroja.



Displej čistite iba mäkkou bavlnenou handričkou. Prípadne použite bavlnenú handričku s malým množstvom nealkalického riedeného mydlového lúhu na báze vody alebo alkoholu.



Bavlnenou handričkou jemne prejdite po povrchu.

11 Odstraňovanie chýb

Keď prístroj nefunguje správne, skontrolujte ho na základe nasledujúcej tabuľky.

Symptóm	Možná príčina/náprava
Prístroj sa nedá zapnúť.	Prístroj nie je napájaný elektrinou. Sieťový adaptér riadne zapojte do zásuvky aj prístroja. Nabite akumulátor.
Nepočuť žiadny zvuk.	Zvýšte hlasitosť.
Displej sa nezapína.	Prístroj odpojte z elektrickej siete/na chvíľu vyberte akumulátor a potom ho opäť zapojte do siete.
Zlý príjem cez DAB+/FM.	Anténu úplne vytiahnite. Zmeňte polohu antény alebo prístroja DIGITRADIO 1 .
Prístroj sa nedá ovládať.	Prístroj odpojte z elektrickej siete/na chvíľu vyberte akumulátor a potom ho opäť zapojte do siete.

Ak sa vám porucha aj napriek vykonaniu popísaných kontrol nepodarí odstrániť, skontaktujte našu technickú horúcu linku.

EN

FR

IT

NL

NW

DK

PL

CZ

SK

12 Technické údaje/upozornenia výrobcu

Technické zmeny a omyly vyhradené.

Spôsoby prijmu	DAB/DAB+, FM
Napájanie	AC Input: 100 – 240 V, 50/60 Hz / DC Output: 5 V, 1A
Akumulátor	3,7 V/1050 mAh Li-Ion, nabíjací prúd max. 500 mA Výdrž akumulátora až do 10 hodín (reproduktor, sred. hlasitosť).
Frekvencie	UKV: 87,5 – 108 MHz DAB/DAB+: 174 – 240 MHz
Displej	OLED
Spotreba prúdu	V prevádzke max.: 6 W (so sieťovým adaptérom a nabitým akumulátorom) V prevádzke typicky: 1 W (50 % hlasitosť, bez nabitého akumulátora) Pohotovostný režim: < 0,4 W Vypnutý: < 0,3 W Akumulátorový režim, vypnutý: < 0,3 mW
Výstupný výkon audia	1 W RMS
Hmotnosť	272 g
Rozmery (Š x V x H)	15,6 cm x 9,2 cm x 3,34 cm

13 Poznámky

m000/4997