



**Multi Zone Amplifier**  
**Amplificateur Multizone**

# **XDA-AMP5400RK**

**(XDA-AMP5400 + Brackets)**

**(XDA-AMP5400 + Supports)**

OWNER'S MANUAL

MODE D'EMPLOI

MANUAL DE INSTRUCCIONES

# CONTENTS

## **BEFORE USING THE UNIT** **3**

---

Accessories .....	3
About this manual .....	3

## **PART NAMES AND FUNCTIONS** **4**

---

Front panel .....	4
Rear panel .....	5

## **PLACEMENT AND CONNECTION** **6**

---

Placing the unit .....	6
Mounting the unit on a rack .....	6
Placing the unit without a rack .....	6
Connecting devices .....	7
Connecting speakers .....	8
Connecting speakers in bridge mode .....	8
Connecting external devices .....	8
Connecting the power cord .....	8
Connection examples .....	9

## **SPECIFICATIONS** **13**

---

Specifications .....	13
----------------------	----

# BEFORE USING THE UNIT

## Accessories

Confirm that all the following items are included in the package.

Front cover x 1

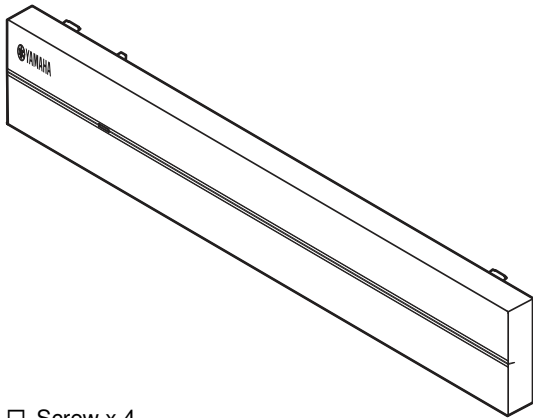

Screw x 4



Power cord

Owner's Manual

Safety Brochure

### Note:

Screws for rack mounting are not included.

Euroblock plug x 4

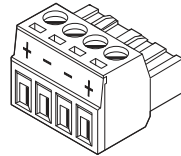

Jumper plug x 6

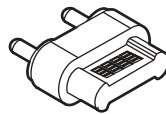

Non-skid pad x 4

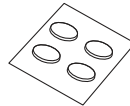

Bracket x 2

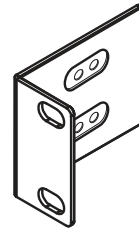

Monaural RCA cable x 2



Control cable x 3



## About this manual

- This OWNER'S MANUAL explains preparations and operations for installers of the unit. Make sure to deliver this OWNER'S MANUAL to the user after the placement, connection and setup of the unit.
- Read the supplied booklet "Safety Brochure" before installing and using the unit.
- Due to product improvements, specifications and appearance are subject to change without notice.
- The illustrations in this manual are for instructional purposes only.
- Access the Yamaha Downloads site to download the latest Owner's Manual and Safety Brochure.  
<http://download.yamaha.com/>

### Notice:

Indicates precautions for use to avoid the possibility of malfunction/damage to the unit.

### Note:

Indicates instructions and supplementary explanations for optimum use.

# PART NAMES AND FUNCTIONS

## Front panel

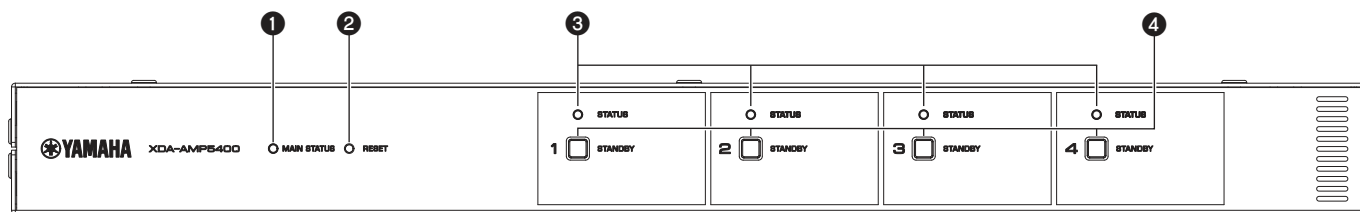

### ① MAIN STATUS indicator

Indicates the unit status depending on its color and whether it is lit or flashing.

–	Unlit	Standby
White	Lit	Power on
Red	Lit	Audio Sense on
	Flashing	Error occurred

### ② RESET key

Resets the unit. The unit is restarted forcibly by holding down RESET key for over 10 seconds.

### ③ STATUS indicators

Indicate the AMP1 - AMP4 status depending on whether they are lit or flashing.

–	Unlit	Standby
White	Lit	Power on

### ④ STANDBY keys

Set AMP1 - AMP4 to on / standby. The unit consumes a small power even in standby mode. The unit's standby power consumption depends on the standby configuration.

# Rear panel

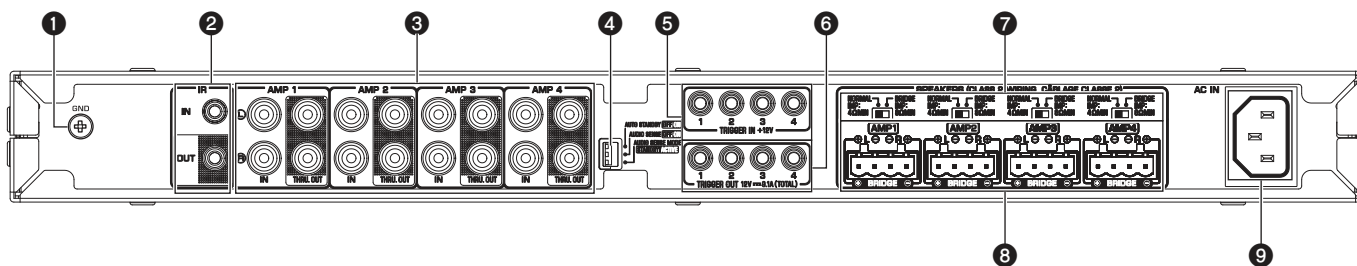

## 1 GND screw terminal

Connecting the source device chassis to the GND terminal of the unit may reduce noise in the signal.

### Note

The ground is not a safety ground.

## 2 IR IN/OUT jack

Connection: 3.5 mm monaural mini-plug

For connecting to an external remote control device and inputting/outputting remote control signals. The output with pass-through function is enabled even in standby mode.

## 3 AMP 1–4: IN/THRU. OUT jacks

Connection: stereo RCA plug (L/R)

**IN:** For connecting to an audio playback device such as a CD player (analog out jack) and inputting audio signals in AMP1–AMP4.

**THRU. OUT:** For outputting analog audio signals input in AMP 1–4 : IN jacks by pass-through function. The output is enabled even in standby mode.

## 4 AUTO STANDBY switch

Enables/disables the auto-standby function.

**OFF:** does not set the unit to standby mode automatically.

**ON:** sets the unit to standby mode when there are no operations for 8 hours.

## AUDIO SENSE switch

Enables/disables the audio sense function that detects analog audio signals input in AMP 1–4 : IN.

**OFF:** disables the audio sense function.

**ON:** detects the input in AMP 1–4 : IN, and thereby turns AMP1–AMP4 to on.

### Note

Unplug the unit's power cord from the AC wall outlet before changing the AUDIO SENSE switch setting.

## AUDIO SENSE MODE switch

Selects the audio sense mode that determines the amount of time required between input of analog audio signals being detected and analog audio signals being output.

**STANDBY:** outputs analog audio signals about 7 seconds after detecting the input of them. This setting reduces the unit's standby power consumption..

**ACTIVE:** outputs analog audio signals within 1 second after detecting the input of them.

## 5 TRIGGER IN 1–4 jacks

Connection: 3.5 mm monaural mini-plug (Tip: + / Sleeve: –)

For inputting trigger signals (DC 12 V). Each AMP is powered on by inputting "High".

## 6 TRIGGER OUT 1–4 jacks

Connection: 3.5 mm monaural mini-plug (Tip: + / Sleeve: –)

For outputting trigger signals (DC 12 V) by powering on each AMP.

## 7 NORMAL/BRIDGE switch

Selects NORMAL/BRIDGE connection of speakers. This switch is normally set to NORMAL. Change the setting to BRIDGE only when the speaker is used in bridge connection.

### Note

Unplug the unit's power cord from the AC wall outlet before changing the NORMAL/BRIDGE switch setting.

## 8 SPEAKERS terminals

Connection: Euroblock connectors (supplied)

Speaker impedance: 4 Ω or over (NORMAL), 8 Ω or over (BRIDGE)

For connecting to speakers with supplied Euroblock connectors.

## 9 AC IN jack

For connecting the supplied power cord.

# PLACEMENT AND CONNECTION

## Placing the unit

### ■ Mounting the unit on a rack

Use the supplied brackets to mount the unit on an EIA standard rack. Screw the brackets to the unit horizontally.

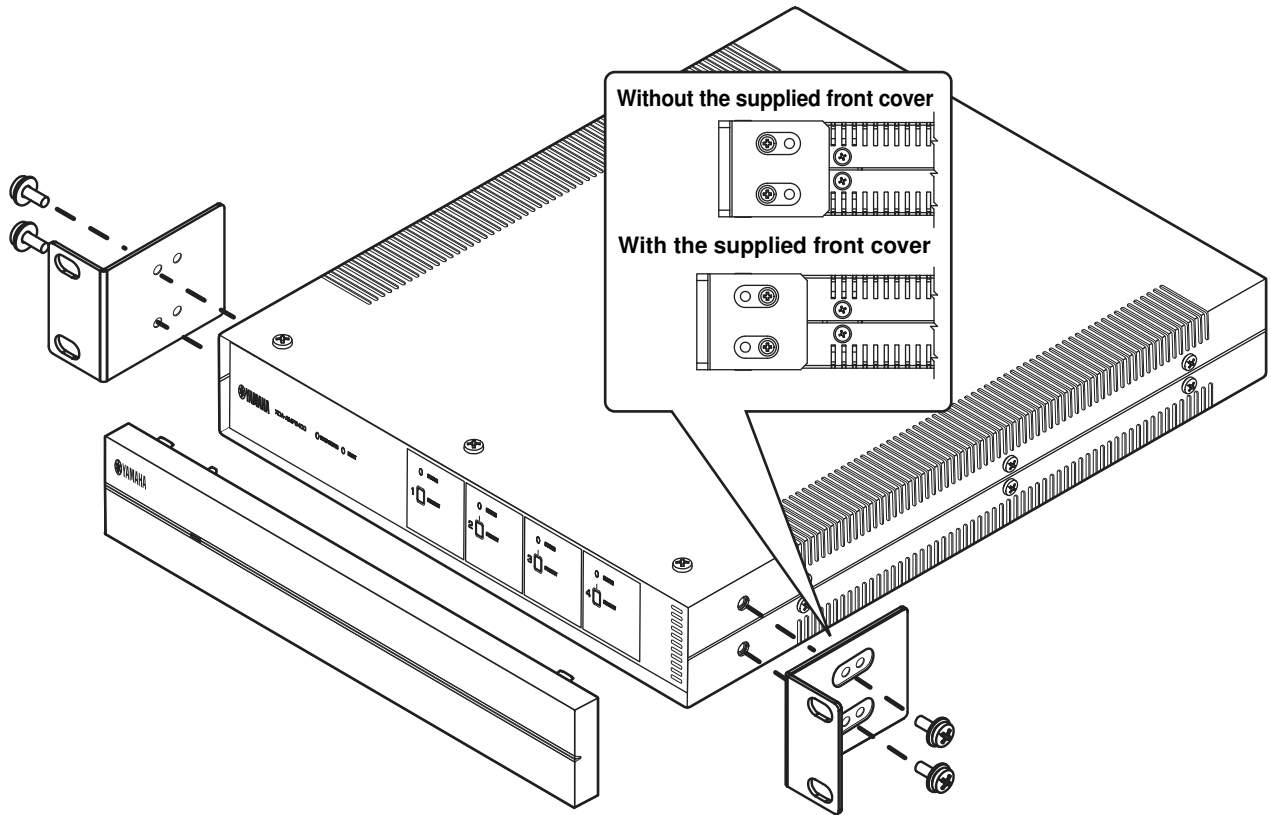

#### Notice

- Do not use the brackets for devices other than the XDA-AMP5400.
- When installing brackets, use the included screws.
- Tighten the screws until the brackets are securely fixed.

#### Note

Screws for rack mounting are not included.

#### Precautions for rack mounting

If the unit is mounted together with additional units and/or other devices in an EIA standard equipment rack, the internal temperature can rise due to heat generated from the devices, resulting in impaired performance. If the unit is mounted in a rack, always observe the following requirements to avoid heat buildup:

- If the unit is mounted in a rack with other devices that generate a significant amount of heat, such as a power amplifier, leave more than 1U of space between the unit and other devices (both above and below). Also, make sure to either leave any open spaces uncovered or install appropriate ventilating panels to minimize the possibility of heat buildup.
- To ensure sufficient airflow, leave the rear of the rack open and position it at least 10 cm from walls or other surfaces.

### ■ Placing the unit without a rack

Affix the supplied non-skid pads at the four corners on the bottom of the unit, and then place the unit on a shelf or rack.

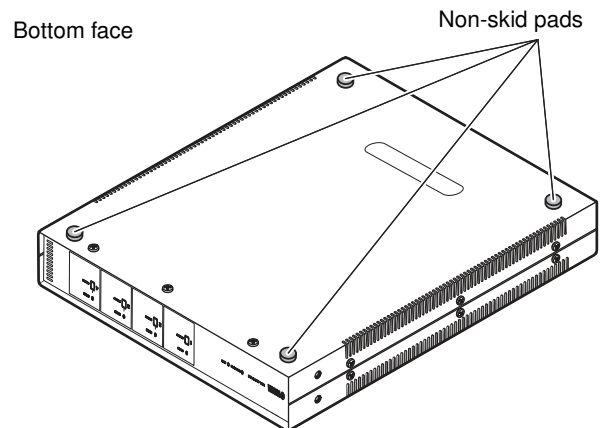

#### Note

Allow ventilation space of at least 10 cm (4 in.) on the top, either side and back of the unit.

# Connecting devices

The following is an example of connecting the devices. Unplug the unit's power cord from the AC wall outlet before connecting the devices.

XDA-QS5400

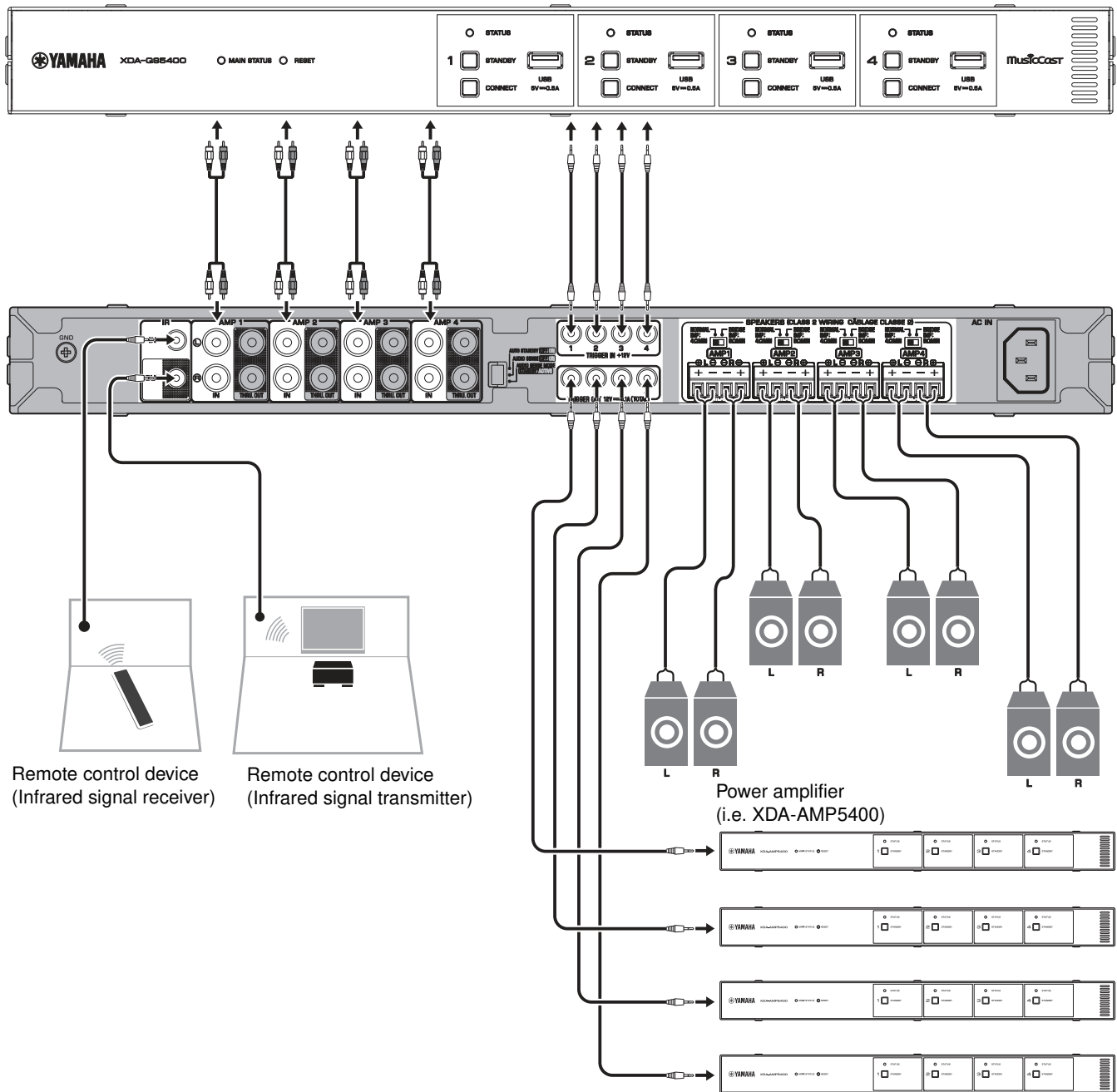

Remote control device  
(Infrared signal receiver)

Remote control device  
(Infrared signal transmitter)

Power amplifier  
(i.e. XDA-AMP5400)

The unit does not have volume controls. Make sure you connect a device with volume control (such as a pre-amplifier) to the unit. If you connect a device without volume control (such as a CD player) directly to the unit, the volume may become excessively loud and result in damage to the unit or speakers.

## ■ Connecting speakers

Connect the speakers to the unit with the supplied Euroblock plug and commercially-available speaker cables.

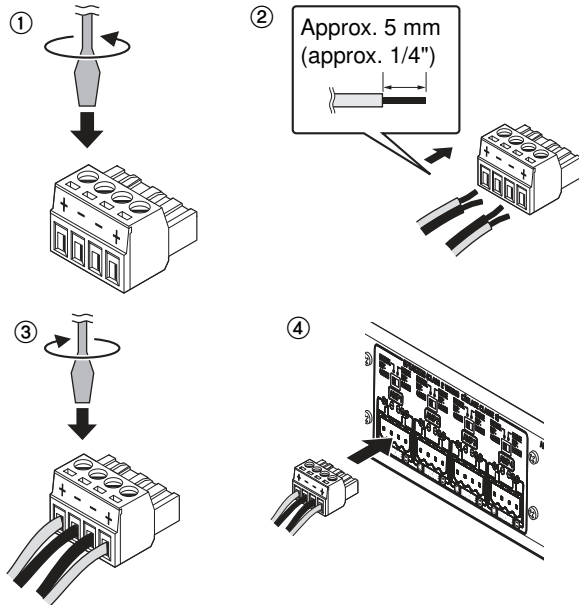

- 1** Loosen terminal screws.
- 2** Insert cables.
- 3** Securely tighten terminal screws.
- 4** Insert the Euroblock plug into the **SPEAKERS** terminals of the unit.

### Note

- You must use the supplied Euroblock plugs. If the plugs have been lost, please contact your Yamaha dealer.
- Recommended cable gauges for the Euroblock plug: AWG26 (0.13 mm<sup>2</sup>) to AWG16 (1.3 mm<sup>2</sup>)
- To prepare the cable for attachment to a Euroblock connector, strip the wire as shown in the illustration using stranded wire to make connections. With a Euroblock connection, stranded wires may be prone to breakage because of metal fatigue due to the weight of the cable or due to vibration. When rack mounting your device, use a lacing bar when possible to bundle and fasten the cables.
- Do not tin (solder) the exposed end.

## ■ Connecting speakers in bridge mode

Connect the speakers to the unit with the supplied Euroblock plug and commercially-available speaker cables, and set the NORMAL/BRIDGE switch to "BRIDGE".

### Note

Unplug the unit's power cord from the AC wall outlet before changing the NORMAL/BRIDGE switch setting.

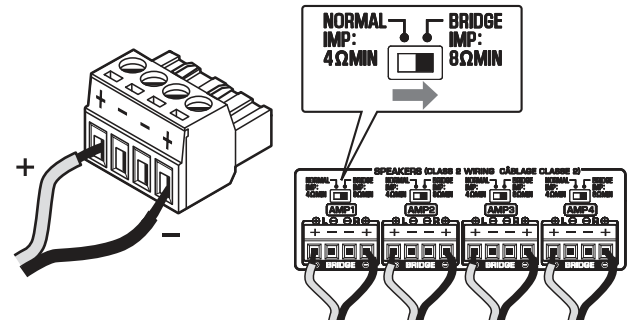

## ■ Connecting external devices

### ■ For an external device with analog stereo audio output

Use a commercially-available analog stereo pin cable (stereo audio RCA cable). You can also use supplied jumper plugs and monaural RCA cables for various sound system configurations.

### Note

For details on the configurations with supplied jumper plugs and monaural RCA cables, see the following:

- "Connection examples" (p.9)

### ■ For a remote control device

Use a commercially-available 3.5 mm monaural mini-plug cable. For connecting to an infrared signal receiver/emitter that allows you to operate the unit and other devices from another room.

### ■ For a device compatible with the trigger function

Use a commercially-available 3.5 mm monaural mini-plug cable. The trigger function can be controlled by external devices (such as XDA-QS5400) in conjunction with powering on/off the device.

## ■ Connecting the power cord

After all the connections are complete, plug the supplied power cord into the AC IN jack on the rear panel, and then plug the power cord to an AC wall outlet.

## ■ Connection examples

### ■ Example 1

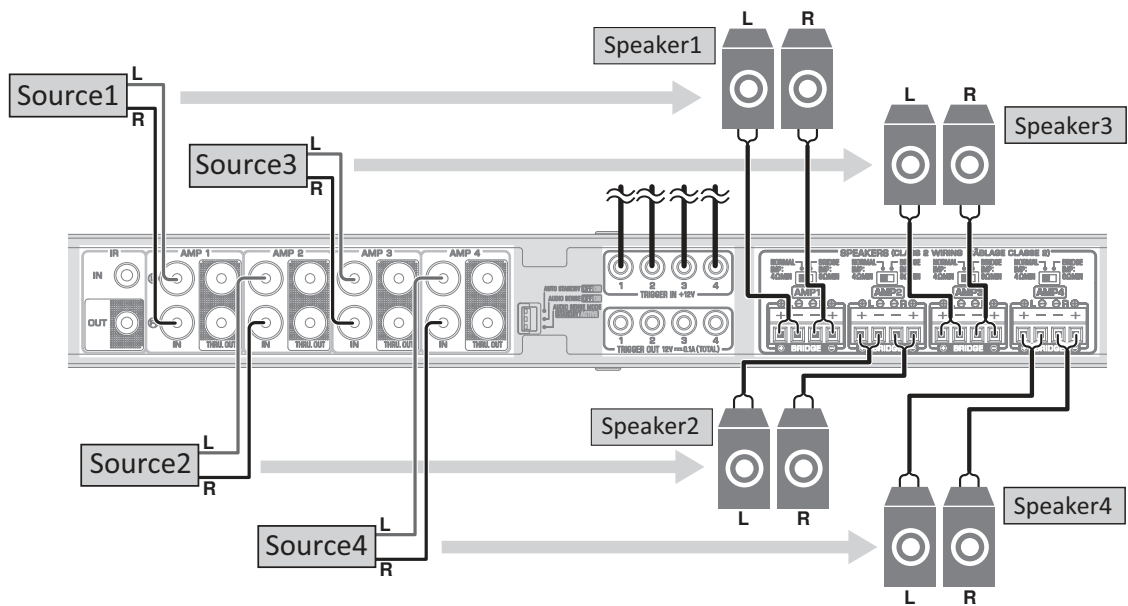
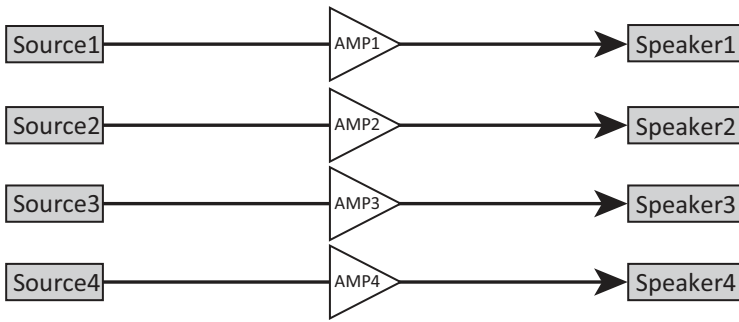

### ■ Example 2

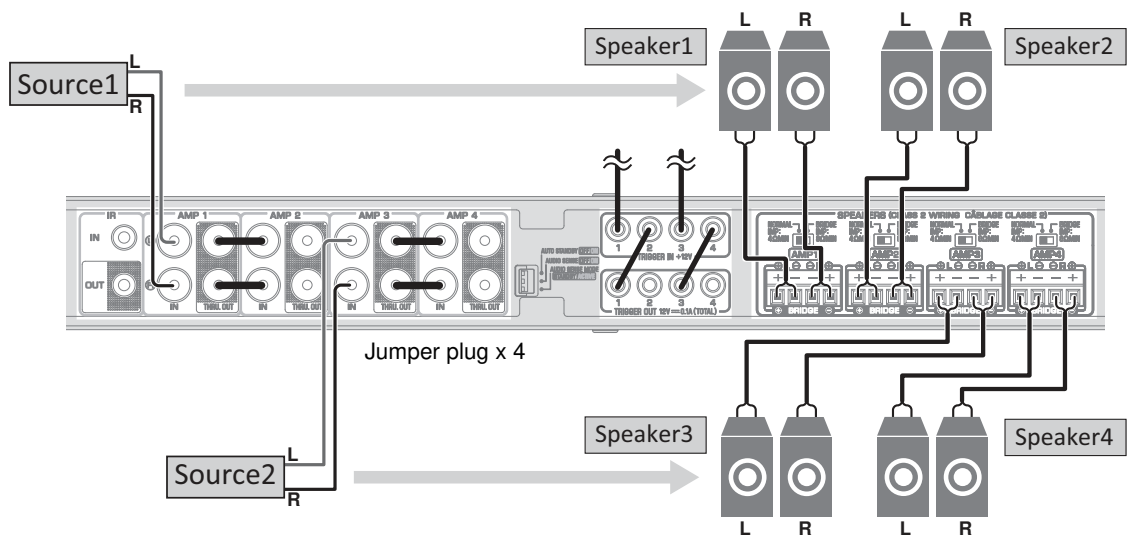
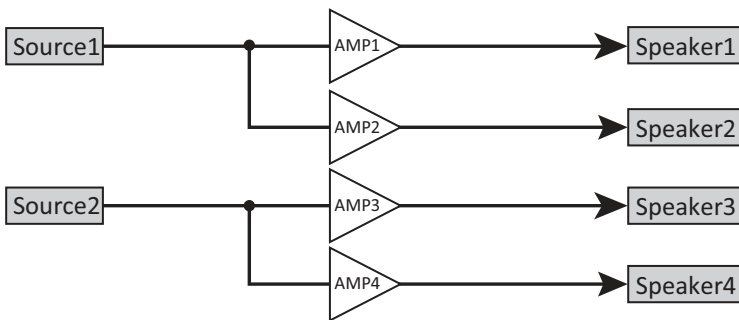

■ Example 3

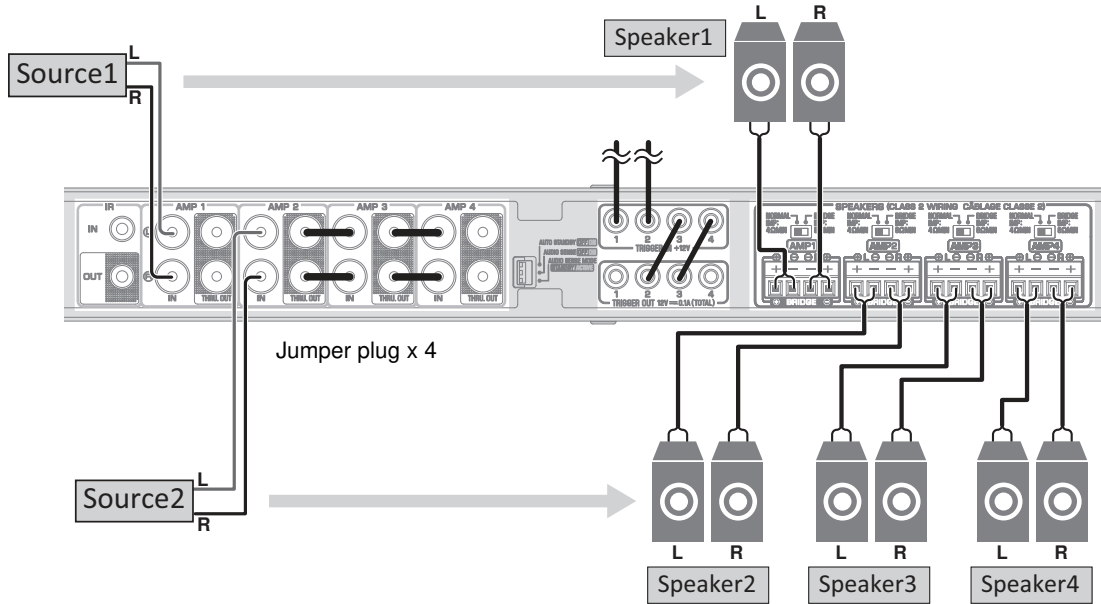
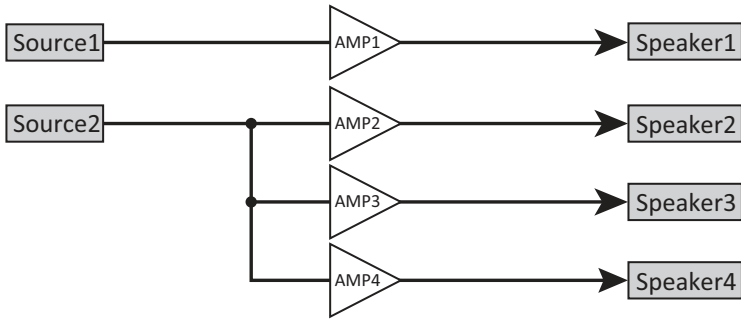

■ Example 4

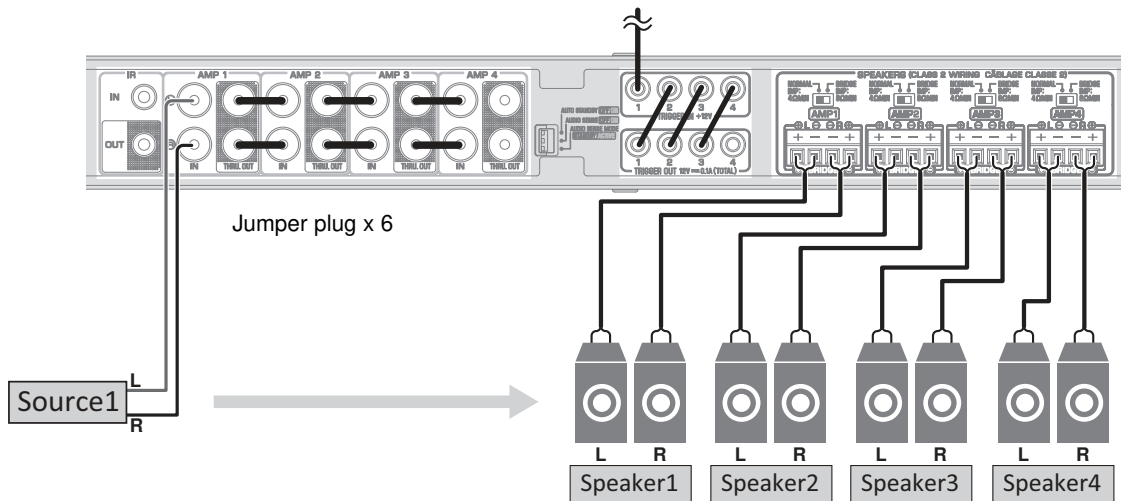
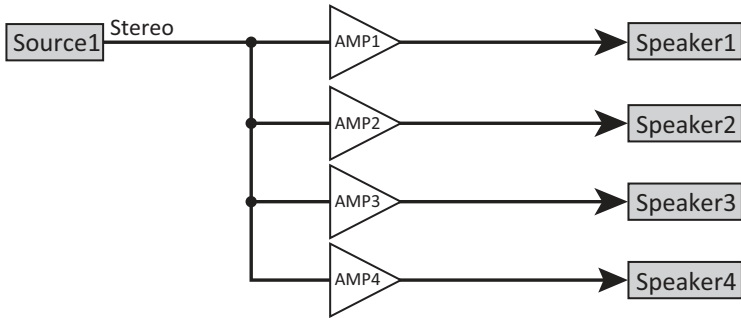

■ Example 5

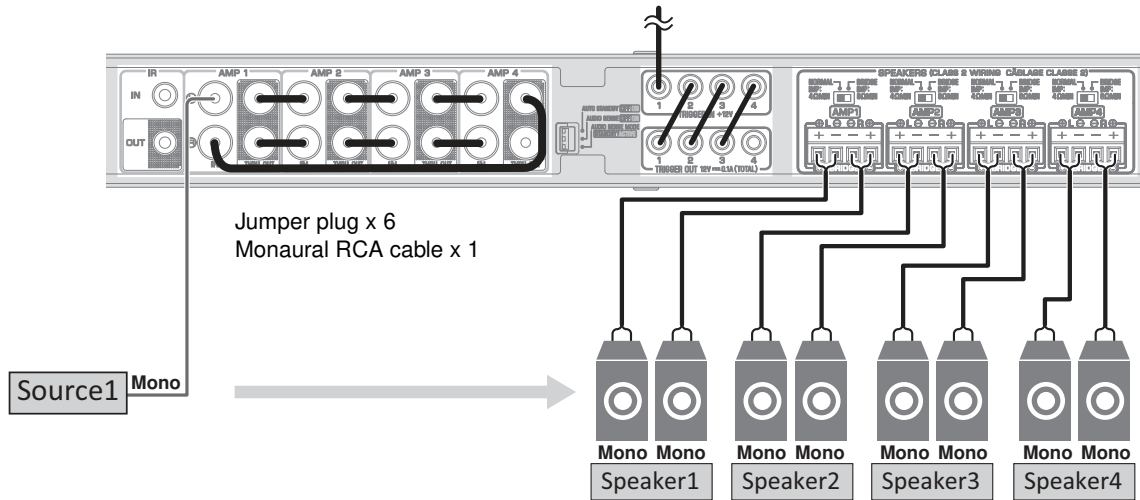
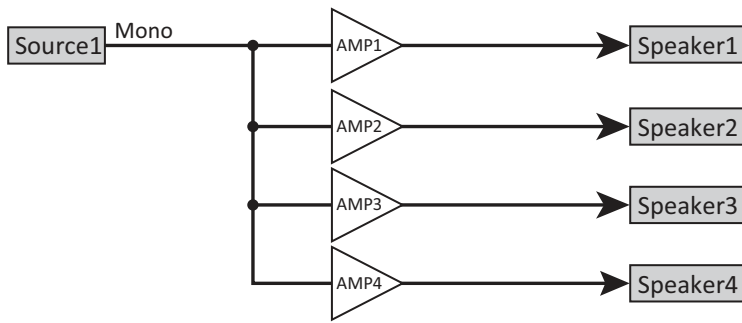

■ Example 6

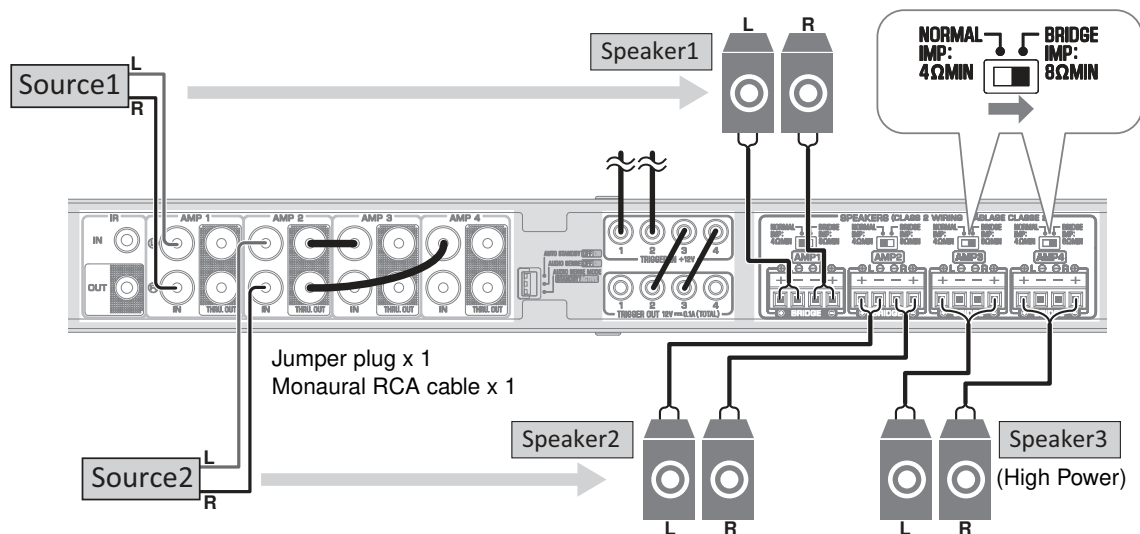
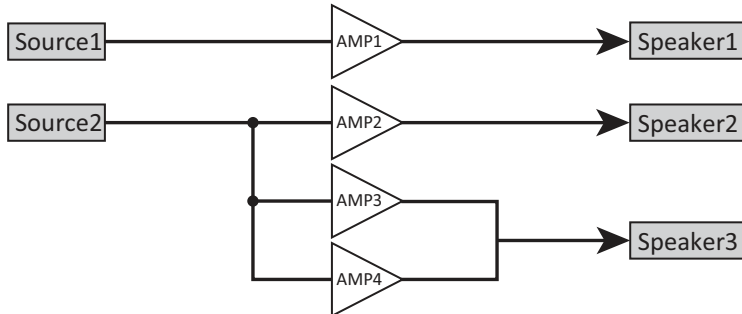

■ Example 7

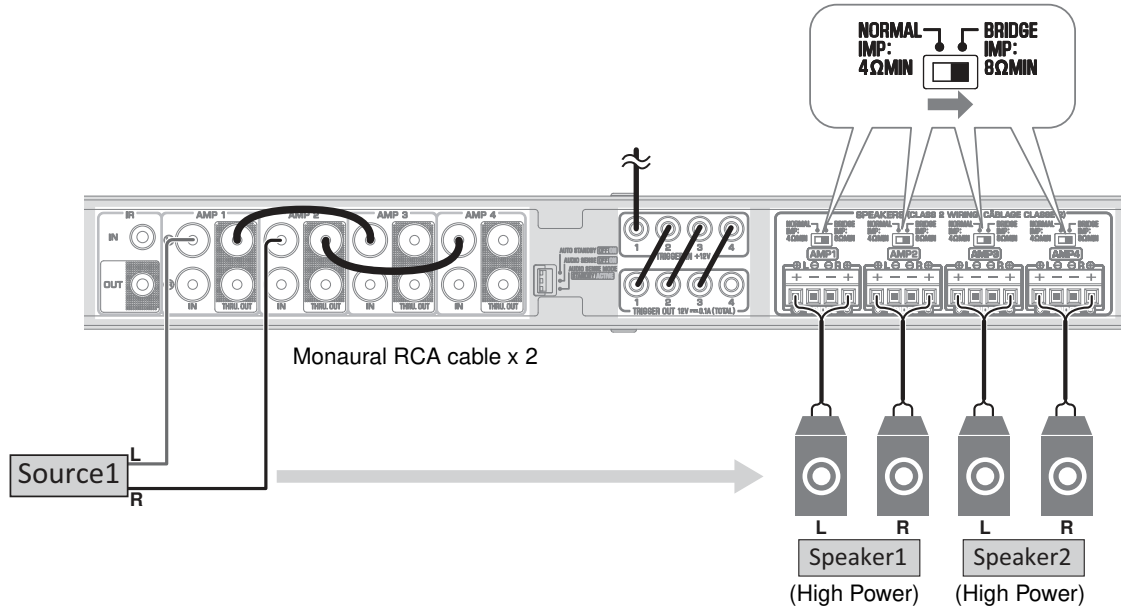
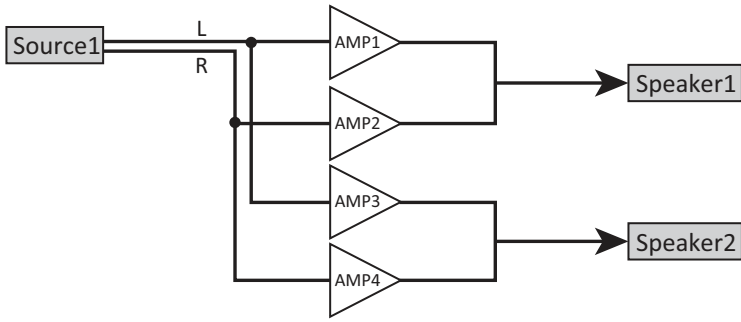

# SPECIFICATIONS

## Specifications

The specifications of the unit are as follows.

### Input jacks

Analog Audio

- Stereo Audio (RCA) x 4

### Output jacks

Analog Audio

- Speaker Out x 4 (L/R)
- Stereo Audio (RCA) x 4

### Other jacks

Trigger In x 4

Trigger Out x 4

Remote In x 1

Remote Out x 1

### Audio Section

Rated Output Power

- (2-channel driven, 1 kHz, 0.9% THD, NORMAL, 4/8 Ω) 90/50 W
- (2-channel driven, 1 kHz, 0.9% THD, BRIDGE, 8 Ω) 100 W
- (1-channel driven, 1 kHz, 0.9% THD, NORMAL, 4/8 Ω) 100/50 W
- (1-channel driven, 1 kHz, 0.9% THD, BRIDGE, 8 Ω) 200 W

Dynamic Power

- (2-channel driven, 20 Hz to 20 kHz, 0.08% THD, 20ms Burst, NORMAL, 4/8 Ω) 80/40 W
- (2-channel driven, 20 Hz to 20 kHz, 0.08% THD, 20ms Burst, BRIDGE, 8 Ω) 150 W
- (2-channel driven, 1 kHz, 0.9% THD, 20ms Burst, NORMAL, 4/8 Ω) 100/50 W
- (2-channel driven, 1 kHz, 0.9% THD, 20ms Burst, BRIDGE, 8 Ω) 200 W
- (All channel driven, 1 kHz, 0.9% THD, 20ms Burst, NORMAL(8-ch), 4/8 Ω) 80/50 W
- (All channel driven, 1 kHz, 0.9% THD, 20ms Burst, BRIDGE(4-ch), 8 Ω) 170 W

Maximum Effective Output Power (JEITA)

- (1-channel driven, 1 kHz, 10% THD, NORMAL, 4/8 Ω) 130/65 W
- (1-channel driven, 1 kHz, 10% THD, BRIDGE 8 Ω) 260 W

Total Harmonic Distortion (THD)

- (20 Hz to 20 kHz, SP OUT, 25 W, 8 Ω) 0.04% THD

Frequency Response (+0/-3 dB)

- SP OUT (AMP IN) 5 Hz to 40 kHz

Signal to Noise Ratio (IHF-A)

- SP OUT (AMP IN) 108 dB

Maximum Input Signal

- AMP IN (1 kHz, 0.9% THD) 1.0 V

Gain

- SP OUT (1 V INPUT) 25.8 dB

Input Sensitivity

- 1 W power (1 W/8 Ω output) 150 mV
- MAX power (50 W/8 Ω output) 1.0 V

### General

Power Supply

- [U.S.A. model] AC 120 V, 60 Hz
- [Other models] AC 220 to 240 V, 50/60 Hz

Power Consumption

- Amp1 - Amp4 On, No Signal Condition 130 W
- Amp1 - Amp4 On, No Signal Condition 32 W
- Amp1 - Amp4 Off, Audio Sense On, Audio Sense Mode Active 14.8 W

Standby Power Consumption

- Audio Sense Off 0.3 W
- Audio Sense On, Audio Sense Mode Standby 0.5 W

Dimensions (W x H x D)

437 x 46 x 443 mm (17-1/4" x 1-3/4" x 17-3/8")

Weight

6.0 kg (13.2 lbs)

Reference Dimensions

- Brackets with front cover

481 x 44 x 453 mm (18-7/8" x 1-3/4" x 17-7/8")

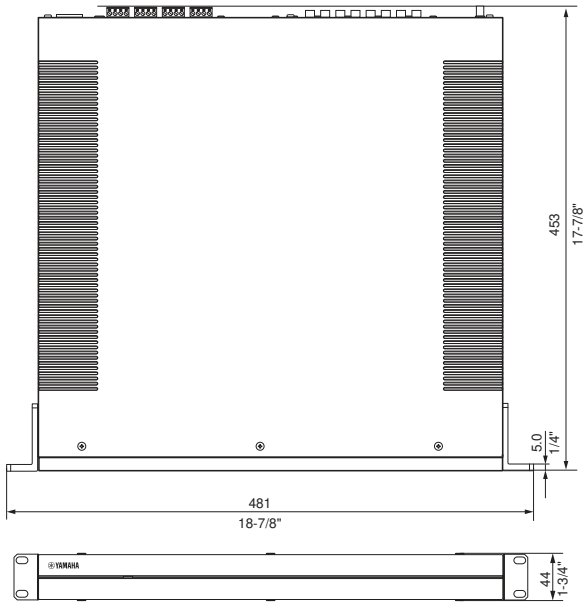

- Brackets

481 x 44 x 443 mm (18-7/8" x 1-3/4" x 17-3/8")

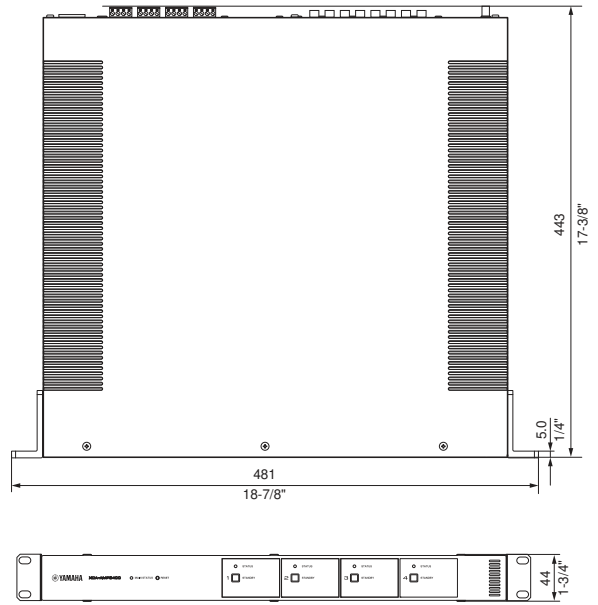

- Table Top Mount-with front cover

437 x 46 x 453 mm (17-1/4" x 1-3/4" x 17-7/8")

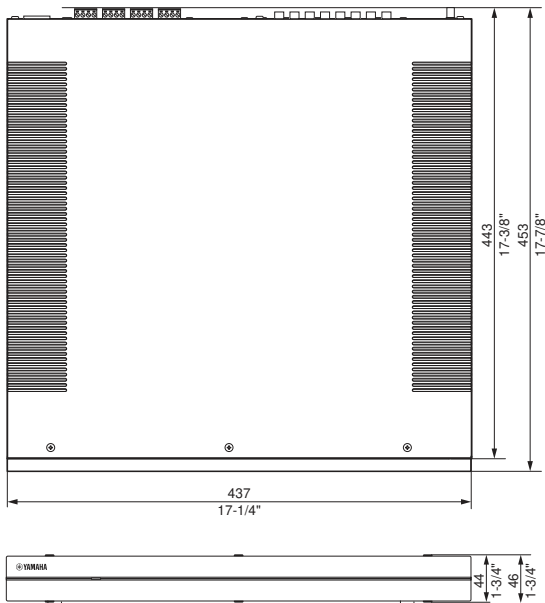

\* The contents of this manual apply to the latest specifications as of the publishing date. To obtain the latest manual, access the Yamaha website then download the manual file.



# TABLE DES MATIÈRES

## **AVANT D'UTILISER L'UNITÉ 17**

---

Accessoires .....	17
À propos de ce mode d'emploi .....	17

## **NOMS DE PIÈCES ET FONCTIONS 18**

---

Face avant .....	18
Face arrière .....	19

## **POSITIONNEMENT ET CONNEXION 20**

---

Positionnement de l'unité .....	20
Montage de l'unité sur un rack .....	20
Positionnement de l'unité sans rack.....	20
Raccordement des appareils .....	21
Raccordement des enceintes .....	22
Raccordement des enceintes en mode pont.....	22
Raccordement des appareils externes .....	22
Branchement du cordon d'alimentation.....	22
Exemples de connexion .....	23

## **CARACTÉRISTIQUES TECHNIQUES 27**

---

Caractéristiques techniques .....	27
-----------------------------------	----

# AVANT D'UTILISER L'UNITÉ

## Accessoires

Confirmez que tous les éléments suivants se trouvent bien dans l'emballage.

Couvercle avant x 1

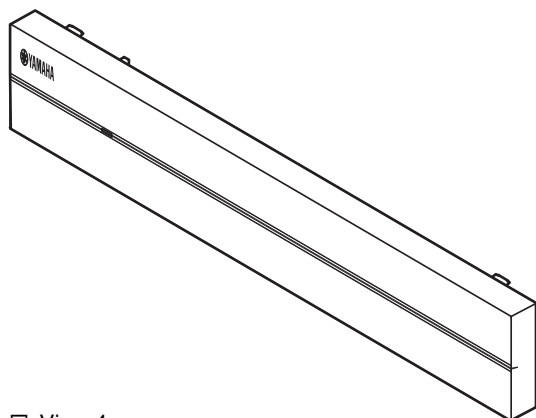

Vis x 4



Cordon d'alimentation

Mode d'emploi

Brochure sur la sécurité

### Remarque :

Les vis pour le montage en rack ne sont pas incluses.

Bornier Euroblock x 4

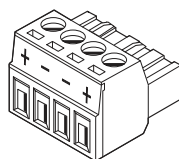

Connecteur cavalier x 6



Coussinet anti-dérapant x 4

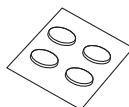

Support x 2

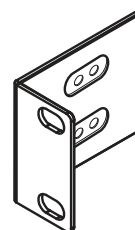

Câble RCA mono x 2



Câble de commande x 3



## À propos de ce mode d'emploi

- Ce MODE D'EMPLOI décrit les préparatifs et les opérations pour l'installation de l'unité. Veillez bien à donner ce MODE D'EMPLOI à l'utilisateur après la mise en place, la connexion et la configuration de l'unité.
- Lisez le livret fourni « Brochure sur la sécurité » avant d'installer et d'utiliser l'unité.
- En fonction des améliorations du produit, les spécifications et illustrations peuvent être modifiées sans avis préalable.
- Les illustrations figurant dans ce manuel servent uniquement à expliciter les instructions.
- Accédez au site de téléchargement Yamaha pour télécharger le mode d'emploi et la brochure sur la sécurité les plus récents.  
<http://download.yamaha.com/>

### Avis :

Indique des précautions à prendre pour éviter un éventuel dysfonctionnement ou dommage de l'unité.

### Remarque :

Donne des instructions et des explications supplémentaires pour une utilisation optimale.

# NOMS DE PIÈCES ET FONCTIONS

## Face avant

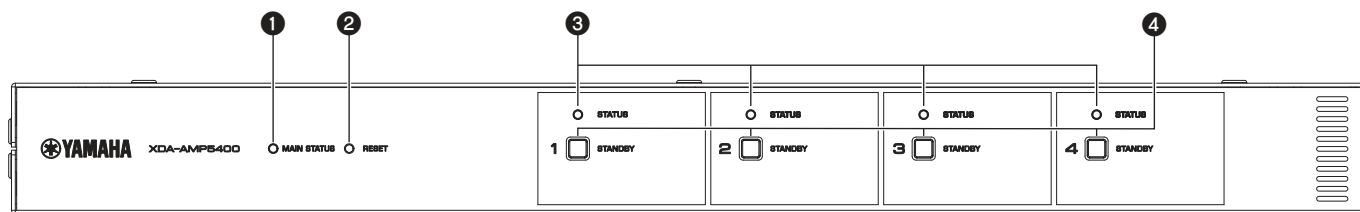

### ❶ Témoin MAIN STATUS

Indique le statut de l'unité en fonction de sa couleur et de son état allumé ou clignotant.

–	Éteint	Veille
Blanc	Allumé	Sous tension
Rouge	Allumé	Audio Sense activé
	Clignote	Une erreur a eu lieu

### ❷ Touche RESET

Permet de réinitialiser l'unité. L'unité est redémarrée de force en maintenant enfoncée la touche RESET pendant plus de 10 secondes.

### ❸ Témoins STATUS

Indique le statut AMP1 - AMP4 selon qu'ils sont allumés ou clignotent.

–	Éteint	Veille
Blanc	Allumé	Sous tension

### ❹ Touches STANDBY

Réglez AMP1 - AMP4 sur marche/veille. L'unité consomme une petite quantité d'énergie même en mode veille. La consommation en veille de l'unité dépend de la configuration de la veille.

# Face arrière

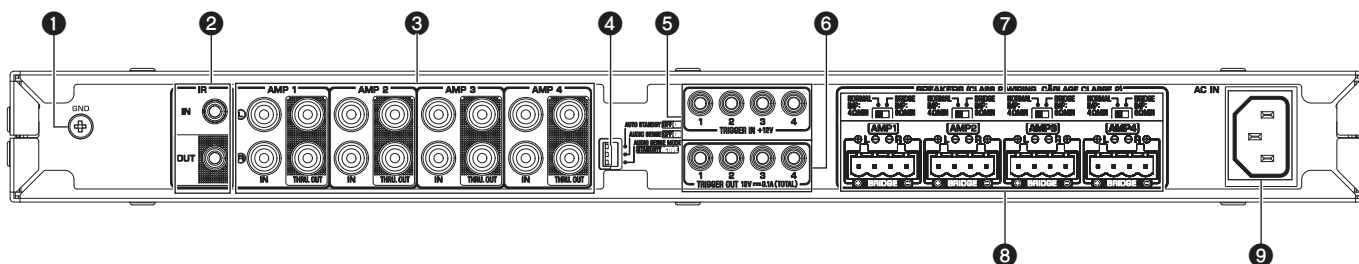

## 1 Borne à vis GND

Le raccordement du châssis de l'appareil source à la borne GND de l'unité permet de réduire le bruit du signal.

## Remarque

La mise à la terre n'est pas une mise à la terre de sécurité.

## 2 Prise IR IN/OUT

Connexion : mini-fiche mono de 3,5 mm

Pour la connexion à une télécommande externe et l'entrée/sortie des signaux de commande. La sortie avec la fonction pass-thru est activée même en mode veille.

## 3 Prises AMP 1-4 : IN/THRU. OUT

Connexion : fiche stéréo RCA (G/D)

**IN** : Pour la connexion à un appareil de lecture audio comme un lecteur CD (prise de sortie analogique) et la réception des signaux audio dans AMP1- AMP4.

**THRU. OUT** : Pour l'émission des signaux audio analogiques reçus

AMP 1- 4 : Fonction bypass-thru des prises IN. La sortie est activée même en mode veille.

## 4 Commutateur AUTO STANDBY

Active/désactive la fonction de veille automatique.

**OFF** : ne règle pas automatiquement l'appareil en mode veille.

**ON** : règle l'appareil en mode veille en l'absence d'opérations pendant 8 heures.

## Commutateur AUDIO SENSE

Active/désactive la fonction Audio Sense qui détecte l'entrée de signaux audio analogiques dans AMP 1- 4 : IN.

**OFF** : la fonction Audio Sense est désactivée.

**ON** : détecte l'entrée dans AMP 1- 4 : IN, et par conséquent active AMP1- AMP4.

## Remarque

Débranchez le cordon d'alimentation de l'unité de la prise secteur avant de changer le réglage du commutateur AUDIO SENSE.

## Commutateur AUDIO SENSE MODE

Sélectionne le mode Audio Sense qui détermine la durée nécessaire entre la détection des signaux audio analogiques reçus et l'émission des signaux audio analogiques.

**STANDBY** : les signaux audio analogiques sont émis environ 7 secondes après la détection de leur réception. Ce réglage réduit la consommation en veille de l'unité.

**ACTIVE** : les signaux audio analogiques sont émis dans la seconde après la détection de leur réception.

## 5 Prises TRIGGER IN 1-4

Connexion : mini-fiche mono de 3,5 mm (pointe : + / manchon : -)  
Pour recevoir des signaux de déclenchement (CC 12 V) Chaque AMP est mis sous tension à la réception du signal « Élevé ».

## 6 Prises TRIGGER OUT 1-4

Connexion : mini-fiche mono de 3,5 mm (pointe : + / manchon : -)  
Pour l'émission de signaux de déclenchement (CC 12 V) par la mise sous tension de chaque AMP.

## 7 Commutateur NORMAL/BRIDGE

Sélectionne la connexion NORMAL/BRIDGE des enceintes. Ce commutateur est généralement placé sur NORMAL. Placez-le sur BRIDGE uniquement si l'enceinte est utilisé dans un montage en pont.

## Remarque

Débranchez le cordon d'alimentation de l'unité de la prise secteur avant de changer le réglage du commutateur NORMAL/BRIDGE.

## 8 Bornes SPEAKERS

Connexion : Borniers Euroblocks (fournis)

Impédance d'enceinte : 4 Ω ou plus (NORMAL), 8 Ω ou plus (BRIDGE)

Pour la connexion à des enceintes avec les borniers Euroblock fournis.

## 9 Prise AC IN

Pour raccorder le cordon d'alimentation fourni.

## Positionnement de l'unité

### ■ Montage de l'unité sur un rack

Utilisez les supports fournis pour monter l'unité sur un rack à la norme EIA. Vissez les supports à l'unité horizontalement.

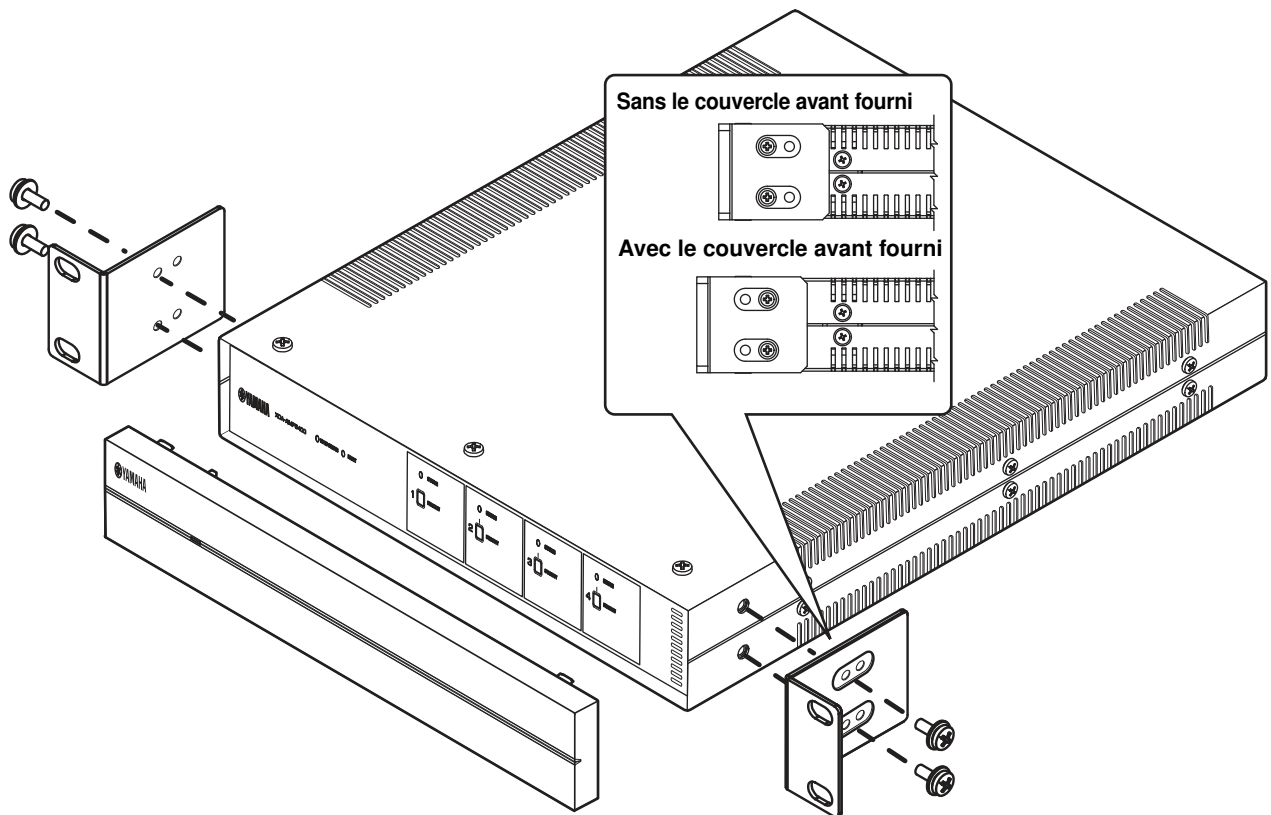

#### Avis

- N'utilisez pas les supports pour les appareils autres que le XDA-AMP5400.
- Lors de l'installation des supports, utilisez les vis incluses.
- Serrez les vis jusqu'à ce que les supports soient solidement fixés.

#### Remarque

Les vis pour le montage en rack ne sont pas incluses.

#### Précautions pour le montage en rack

Si l'unité est montée avec des unités supplémentaires et/ou d'autres appareils dans un rack à la norme EIA, la température interne peut augmenter en raison de la chaleur générée par les appareils, ce qui peut affecter la performance. Si l'unité est montée en rack, observez toujours les exigences suivantes pour éviter l'accumulation de chaleur :

- Si l'unité est montée en rack avec d'autres appareils qui produisent une quantité non négligeable de chaleur, comme un amplificateur de puissance, laissez plus d'1U d'espace entre l'unité et les autres appareils (en dessus et en dessous). De plus, veillez à laisser tout espace ouvert dégagé ou installez des panneaux d'aération appropriés pour réduire la possibilité d'accumulation de chaleur.
- Pour garantir une circulation suffisante de l'air, laissez l'arrière du rack ouvert et placez-le à au moins 10 cm des murs ou d'autres surfaces.

### ■ Positionnement de l'unité sans rack

Fixez les coussinets anti-dérapant fournis aux quatre coins au bas de l'unité, puis placez l'unité sur une étagère ou un rack.

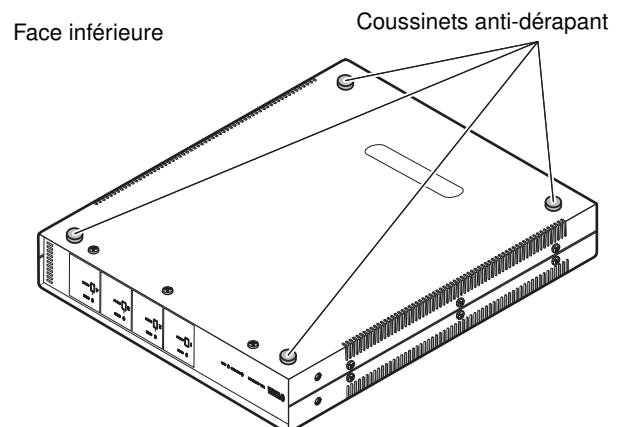

#### Remarque

Prévoyez un espace d'aération d'au moins 10 cm en haut, de chaque côté et derrière l'unité.

# Raccordement des appareils

Voici un exemple de raccordement des appareils. Débranchez le cordon d'alimentation de l'unité de la prise secteur avant de raccorder les appareils.

XDA-QS5400

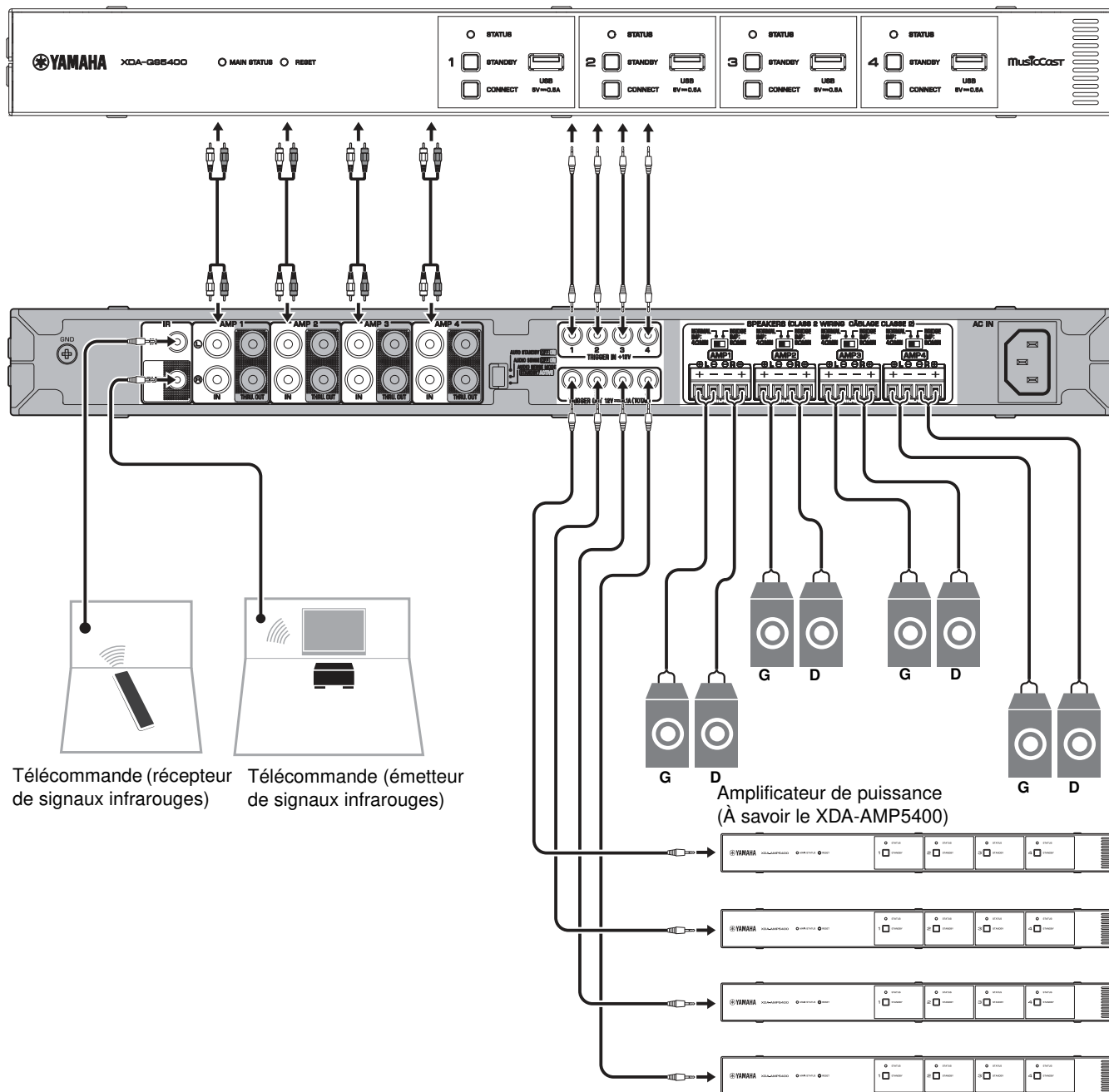

Télécommande (récepteur de signaux infrarouges)      Télécommande (émetteur de signaux infrarouges)

Amplificateur de puissance (À savoir le XDA-AMP5400)

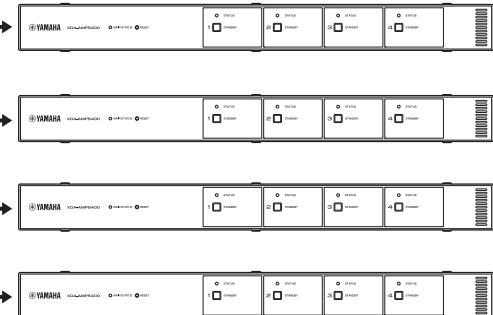

L'unité n'est pas dotée de commandes de volume. Assurez-vous de raccorder à l'unité un appareil doté d'une commande de volume (par exemple, un préamplificateur). Si vous raccordez un appareil sans commande de volume (par exemple, un lecteur CD) directement à l'unité, le volume risque d'être assourdissant et des dommages peuvent survenir au niveau de l'unité ou des enceintes.

## ■ Raccordement des enceintes

Raccordez les enceintes à l'unité avec le bornier Euroblock fourni et des câbles d'enceinte en vente dans le commerce.

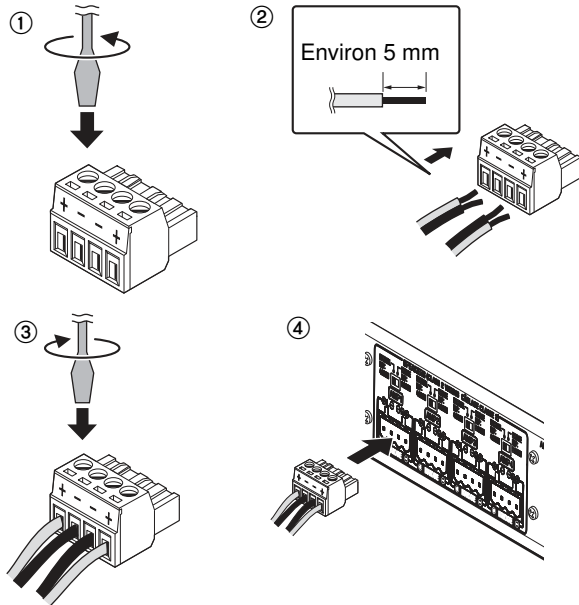

- 1 Desserrez les vis des bornes.
- 2 Insérez les câbles.
- 3 Serrez fermement les vis des bornes.
- 4 Insérez le bornier Euroblock dans les bornes **SPEAKERS** de l'unité.

### Remarque

- Vous devez utiliser le bornier Euroblock fourni. Si vous avez perdu le bornier, veuillez contacter votre revendeur Yamaha.
- Types de câble recommandés pour le bornier Euroblock : AWG 26 (0,13 mm<sup>2</sup>) à AWG 16 (1,3 mm<sup>2</sup>)
- Pour préparer le câble en vue de le fixer à un bornier Euroblock, dénudez le fil comme illustré en utilisant le toron pour le raccordement. Avec un raccordement Euroblock, les torons peuvent se casser plus facilement en raison de la fatigue du métal due au poids du câble ou des vibrations. Lorsque vous montez votre appareil en rack, utilisez une barre de treillis si possible pour réunir et attacher les câbles.
- N'étamez (soudez) pas l'extrémité exposée.

## ■ Raccordement des enceintes en mode pont

Raccordez les enceintes à l'unité avec le bornier Euroblock fourni et des câbles d'enceinte en vente dans le commerce, puis placez le commutateur NORMAL/BRIDGE sur BRIDGE.

### Remarque

Débranchez le cordon d'alimentation de l'unité de la prise secteur avant de changer le réglage du commutateur NORMAL/BRIDGE.

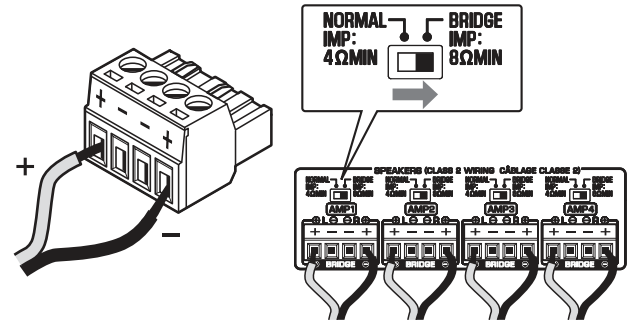

## ■ Raccordement des appareils externes

### ■ Pour un appareil externe avec sortie audio stéréo analogique

Utilisez un câble stéréo à broches analogique en vente dans le commerce (câble RCA audio stéréo). Vous pouvez également utiliser les connecteurs cavaliers fournis et les câbles RCA mono pour différentes configurations du système de son.

### Remarque

Pour plus d'informations sur les configurations avec les connecteurs cavaliers fournis et les câbles RCA mono, reportez-vous à :

- « Exemples de connexion » (p.23)

### ■ Pour une télécommande

Utilisez un câble mono à mini-fiche de 3,5 mm en vente dans le commerce. Pour le raccordement à un émetteur/récepteur de signal infrarouge, afin de commander l'unité et d'autres appareils depuis une autre pièce.

### ■ Pour un appareil compatible avec la fonction de déclencheur

Utilisez un câble mono à mini-fiche de 3,5 mm en vente dans le commerce. La fonction de déclencheur peut être commandée par des appareils externes (comme le XDA-QS5400) en conjonction avec la mise sous/hors tension de l'appareil.

## ■ Branchement du cordon d'alimentation

Une fois que tous les raccordements sont terminés, branchez le cordon d'alimentation fourni dans la prise AC IN sur la face arrière, puis branchez le cordon d'alimentation sur une prise secteur.

## ■ Exemples de connexion

### ■ Exemple 1

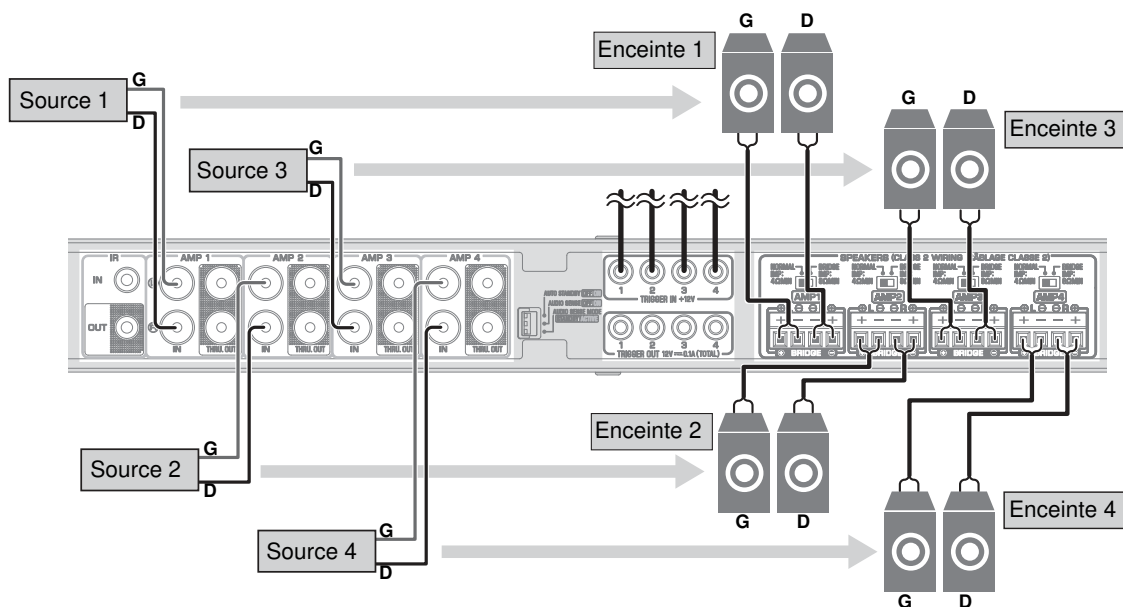
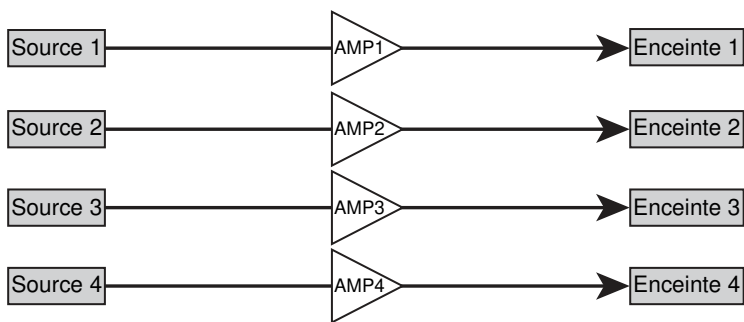

### ■ Exemple 2

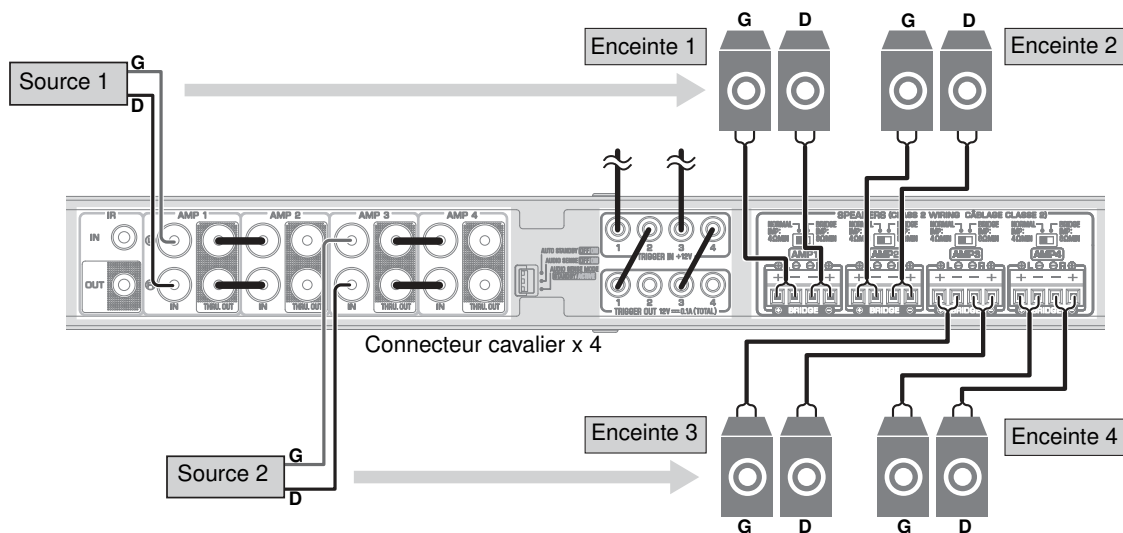
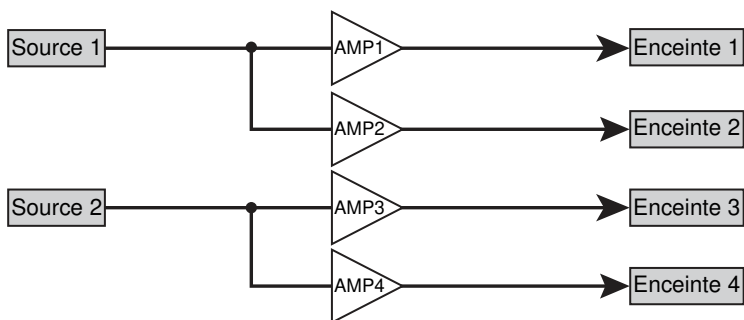

■ Exemple 3

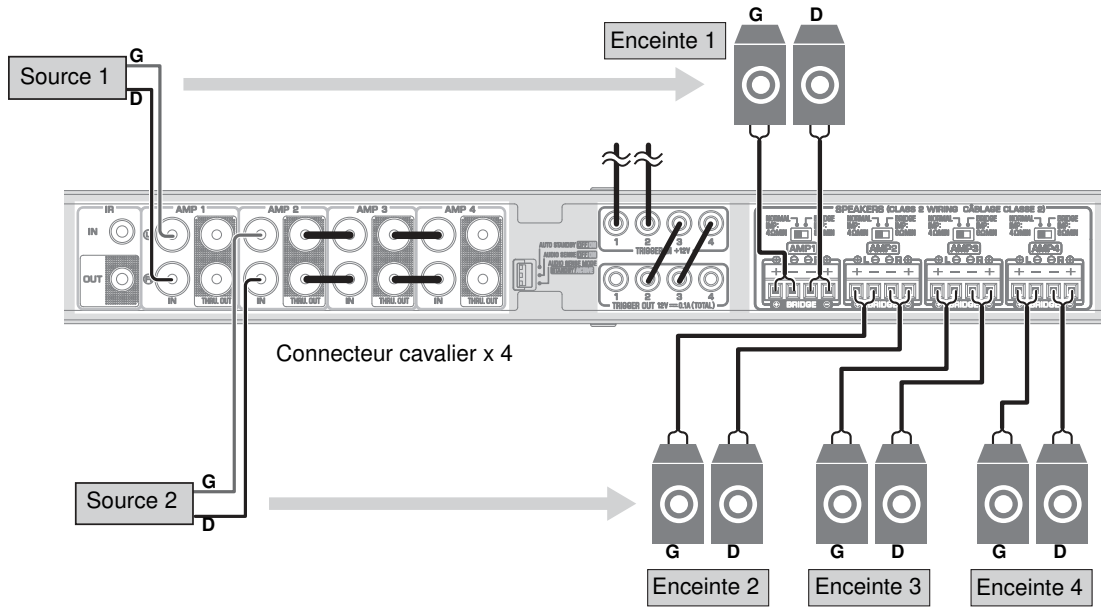
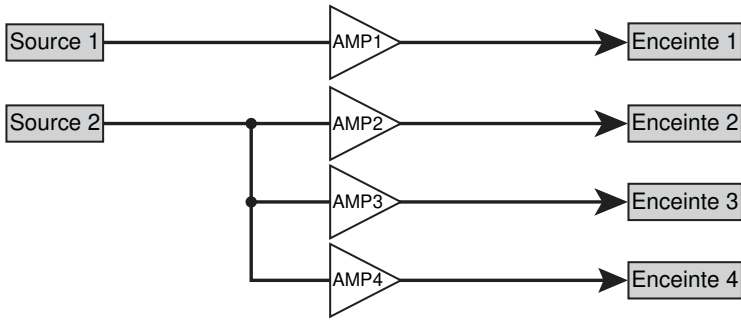

■ Exemple 4

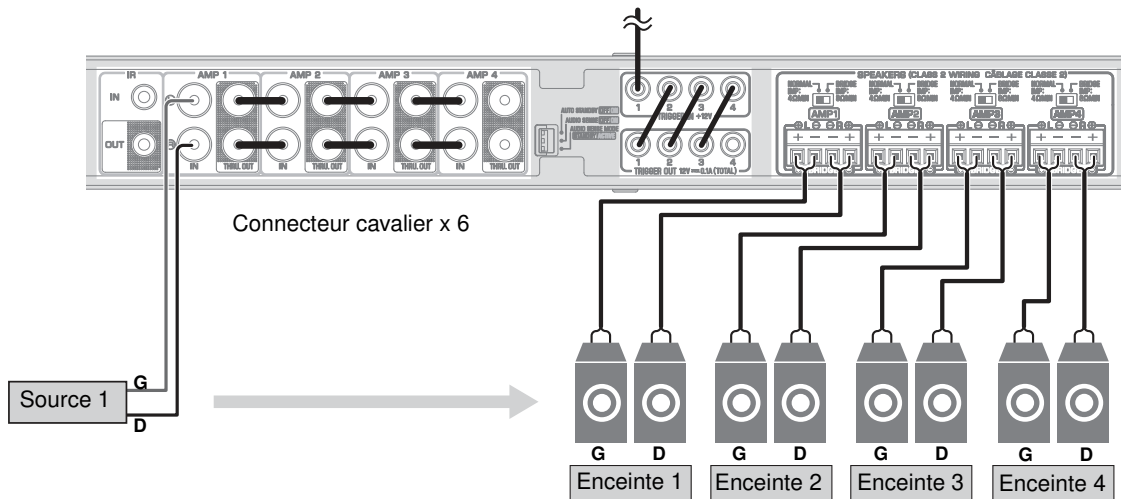
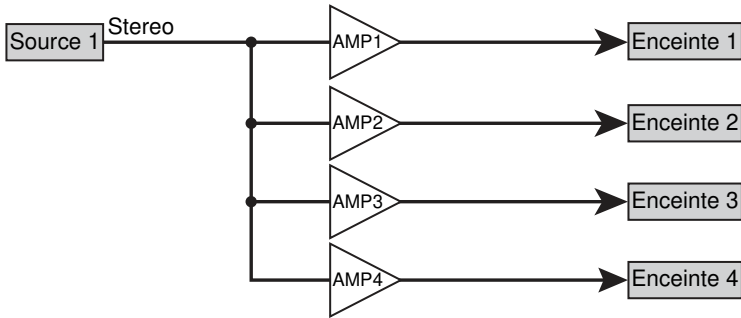

### ■ Exemple 5

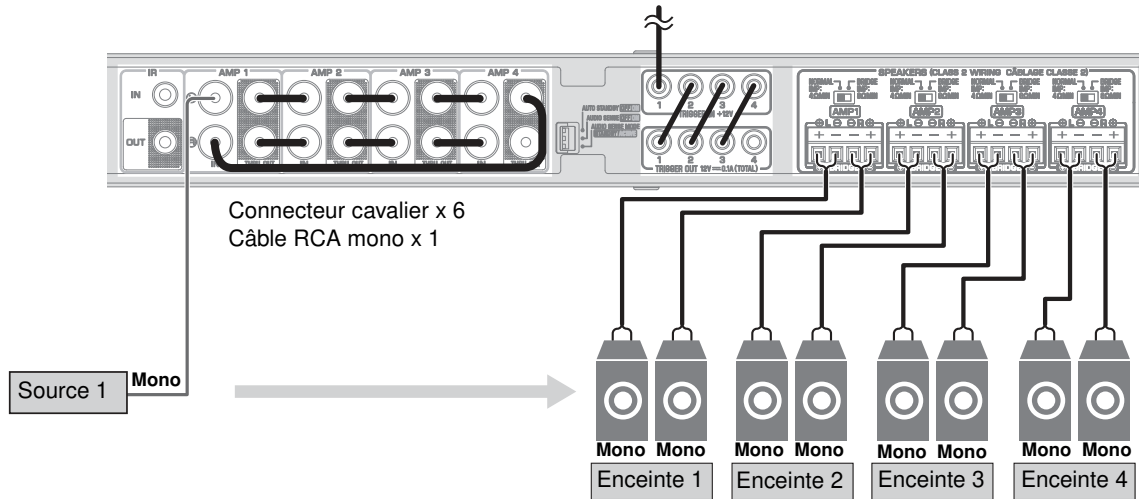
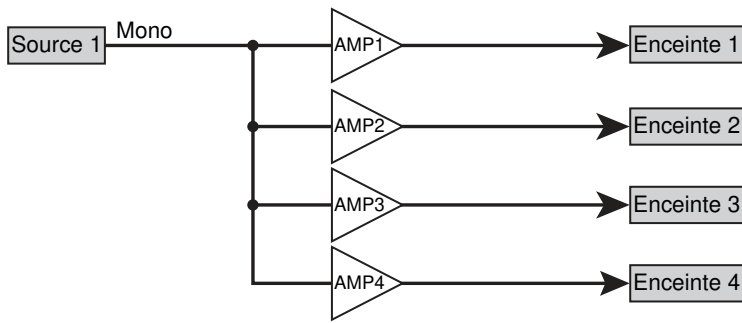

### ■ Exemple 6

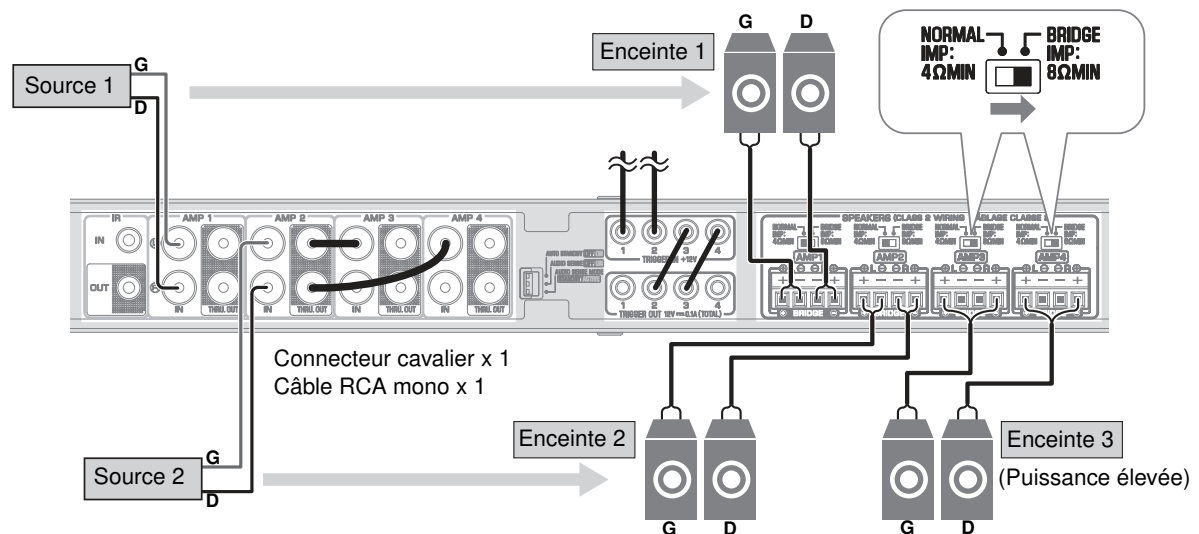
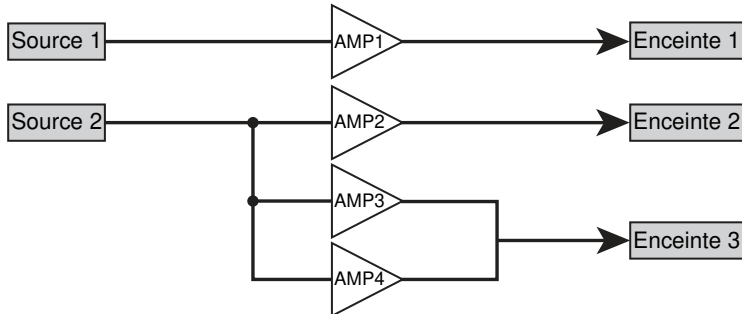

■ Exemple 7

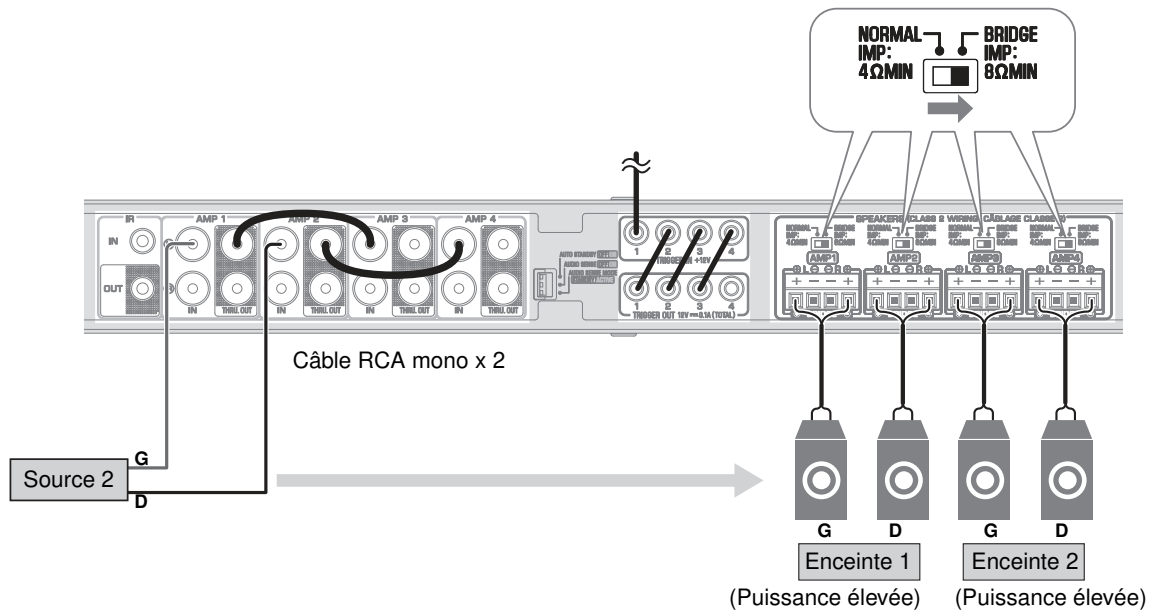
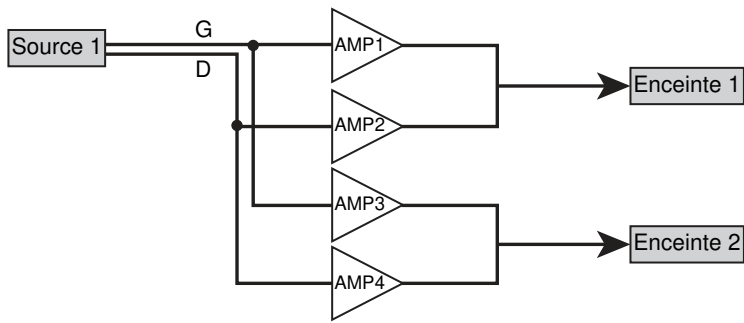

# CARACTÉRISTIQUES TECHNIQUES

## Caractéristiques techniques

Les caractéristiques techniques de l'unité sont les suivantes.

### Prises d'entrée

Audio analogique

- Audio stéréo (RCA) x 4

### Prises de sortie

Audio analogique

- Sortie Enceinte x 4 (G/D)
- Audio stéréo (RCA) x 4

### Autres prises

Entrée Déclencheur x 4

Sortie Déclencheur x 4

Entrée Télécommande x 1

Sortie Télécommande x 1

### Section audio

Puissance de sortie nominale

- |   |          |
|---|----------|
| • (deux voies, 1 kHz, 0,9 % DHT, NORMAL, 4/8 Ω) | 90/50 W  |
| • (deux voies, 1 kHz, 0,9 % DHT, BRIDGE, 8 Ω)   | 100 W    |
| • (une voie, 1 kHz, 0,9 % DHT, NORMAL, 4/8 Ω)   | 100/50 W |
| • (une voie, 1 kHz, 0,9 % DHT, BRIDGE, 8 Ω)     | 200 W    |

Puissance dynamique

- |   |          |
|---|----------|
| • (deux voies, 20 Hz à 20 kHz, 0,08 % DHT)<br>20 ms Burst, NORMAL, 4/8 Ω)   | 80/40 W  |
| • (deux voies, 20 Hz à 20 kHz, 0,08 % DHT)<br>20 ms Burst, BRIDGE, 8 Ω)     | 150 W    |
| • (deux voies, 1 kHz, 0,9 % DHT, 20ms Burst,<br>NORMAL, 4/8 Ω)              | 100/50 W |
| • (deux voies, 1 kHz, 0,9 % DHT, 20ms Burst,<br>BRIDGE, 8 Ω)                | 200 W    |
| • (toutes les voies, 1 kHz, 0,9 % DHT, 20 ms Burst,<br>NORMAL(8-ch), 4/8 Ω) | 80/50 W  |
| • (toutes les voies, 1 kHz, 0,9 % DHT, 20 ms Burst,<br>BRIDGE(4-ch), 8 Ω)   | 170 W    |

Puissance de sortie effective maximale (JEITA)

- |   |          |
|---|----------|
| • (une voie, 1 kHz, 10% DHT, NORMAL, 4/8 Ω) | 130/65 W |
| • (une voie, 1 kHz, 10 % DHT, BRIDGE, 8 Ω)  | 260 W    |

Distorsion harmonique totale (DHT)

- |                                       |            |
|---------------------------------------|------------|
| • (20 Hz à 20 kHz, SP OUT, 25 W, 8 Ω) | 0,04 % DHT |
|---------------------------------------|------------|

Réponse en fréquence (+0/-3 dB)

- |                   |               |
|-------------------|---------------|
| • SP OUT (AMP IN) | 5 Hz à 40 kHz |
|-------------------|---------------|

Rapport signal/bruit (IHF-A)

- |                   |        |
|-------------------|--------|
| • SP OUT (AMP IN) | 108 dB |
|-------------------|--------|

Signal d'entrée maximum

- |                             |       |
|-----------------------------|-------|
| • AMP IN (1 kHz, 0,9 % DHT) | 1,0 V |
|-----------------------------|-------|

Gain

- |                       |         |
|-----------------------|---------|
| • SP OUT (Entrée 1 V) | 25,8 dB |
|-----------------------|---------|

Sensibilité de l'entrée

- |  |        |
|--|--------|
| • 1 W de puissance (1 W/8 Ω en sortie) | 150 mV |
| • Puissance MAX (50 W/8 Ω en sortie)   | 1,0 V  |

### Généralités

Alimentation

- |                                |                             |
|--------------------------------|-----------------------------|
| • [Modèle pour les États-Unis] | CA 120 V, 60 Hz             |
| • [Autres modèles]             | CA 220 à CA 240 V, 50/60 Hz |

Consommation

- |  |        |
|--|--------|
| • Amp1 - Amp4 activé, Condition sans signal                            | 130 W  |
| • Amp1 - Amp4 désactivé, Audio Sense activé,<br>Mode Audio Sense actif | 32 W   |
| • Amp1 - Amp4 désactivé, Audio Sense activé,<br>Mode Audio Sense actif | 14,8 W |

Consommation en veille

- |  |       |
|--|-------|
| • Audio Sense désactivé                          | 0,3 W |
| • Audio Sense activé, Veille du Mode Audio Sense | 0,5 W |

Dimensions (L x H x P)

437 x 46 x 443 mm

Poids

6,0 kg

Dimensions de référence

- Supports avec couvercle avant

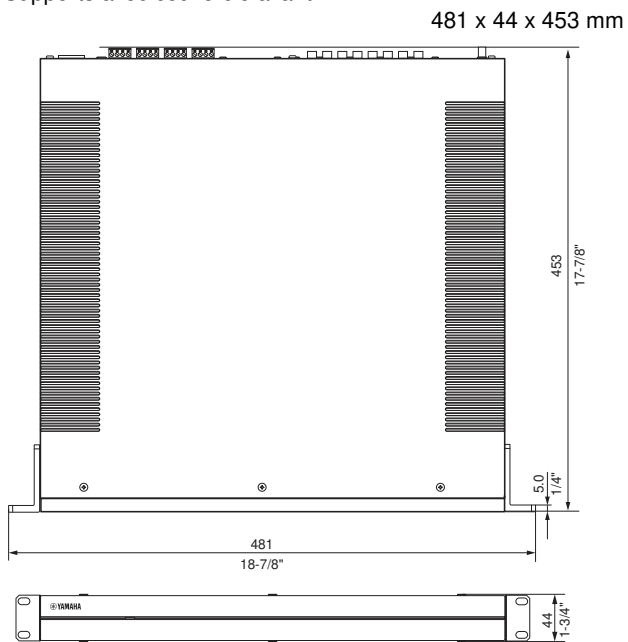

- Supports

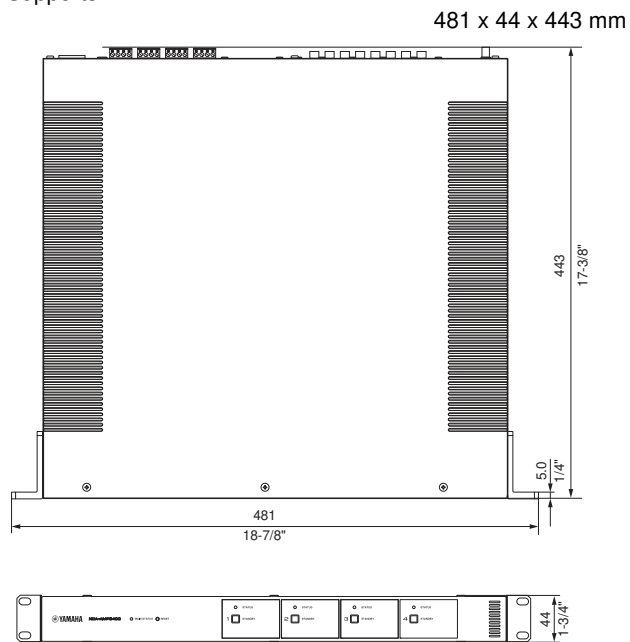

- Monture sur table avec couvercle avant

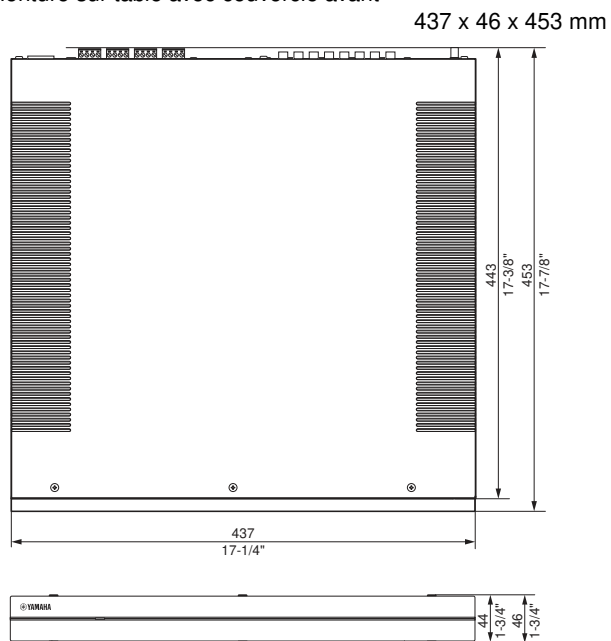

\* Le contenu de ce mode d'emploi s'applique aux dernières caractéristiques techniques connues à la date de publication du manuel. Pour obtenir la version la plus récente du manuel, accédez au site Web de Yamaha puis téléchargez le fichier du manuel concerné.



## CONTENIDO

### **ANTES DE UTILIZAR LA UNIDAD 31**

---

Accesorios .....	31
Acerca de este manual .....	31

### **NOMBRES Y FUNCIONES DE LAS PIEZAS 32**

---

Panel delantero .....	32
Panel trasero .....	33

### **COLOCACIÓN Y CONEXIÓN 34**

---

Colocación de la unidad .....	34
Montaje de la unidad en un bastidor .....	34
Colocación de la unidad sin un bastidor .....	34
Conexión de los dispositivos .....	35
Conexión de los altavoces .....	36
Conexión de los altavoces en modo de montaje en puente.....	36
Conexión de los dispositivos externos.....	36
Conexión del cable de alimentación .....	36
Ejemplos de conexiones.....	37

### **ESPECIFICACIONES 41**

---

Especificaciones .....	41
------------------------	----

# ANTES DE UTILIZAR LA UNIDAD

## Accesorios

Compruebe que el paquete incluye los elementos que se indican a continuación.

Cubierta frontal × 1

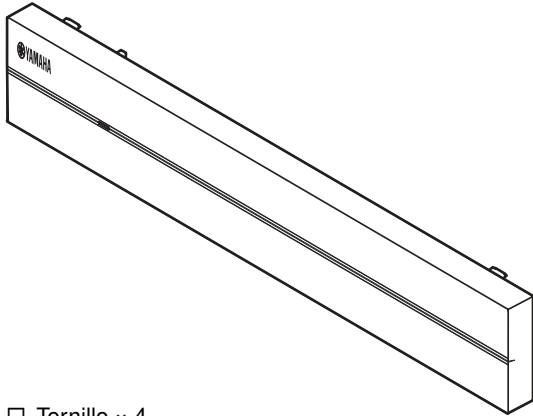

Tornillo × 4



Cable de alimentación

Manual de instrucciones

Folleto de seguridad

### Nota:

No se incluyen los tornillos para el montaje en un bastidor.

Conector Euroblock × 4

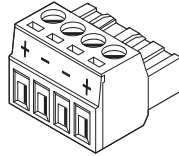

Enchufe de conexión puente × 6

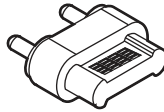

Almohadilla antideslizante × 4

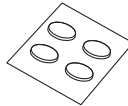

Soporte × 2

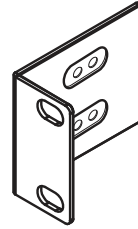

Cable RCA monoaural × 2



Cable de control × 3



## Acercas de este manual

- En este MANUAL DE INSTRUCCIONES se explican los preparativos y las operaciones que los instaladores de la unidad deben realizar. Asegúrese de proporcionar este MANUAL DE INSTRUCCIONES al usuario después de colocar, conectar y configurar la unidad.
- Lea el "Folleto de seguridad" suministrado antes de instalar y utilizar la unidad.
- Debido a mejoras del producto, las especificaciones y la apariencia están sujetas a cambios sin previo aviso.
- Las figuras de este manual solo tienen propósitos ilustrativos.
- Visite el sitio de Descargas de Yamaha para descargar los Manuales de instrucciones y los Folletos de seguridad más recientes.  
<http://download.yamaha.com/>

### Aviso:

Indica precauciones de uso para evitar la posibilidad de que se produzcan averías o daños en la unidad.

### Nota:

Indica instrucciones y explicaciones complementarias para utilizar la unidad de forma óptima.

## Panel delantero

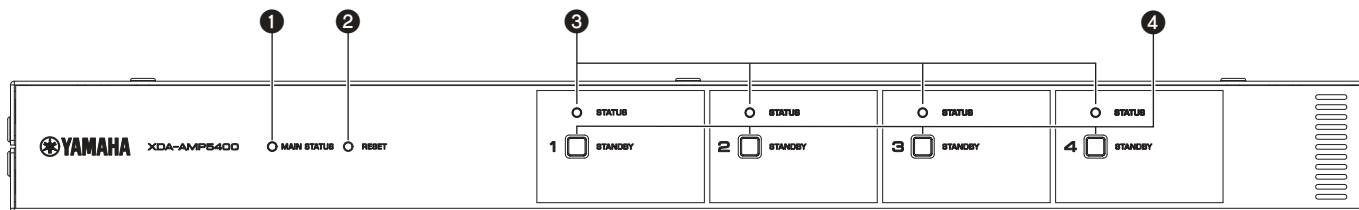

### 1 Indicador MAIN STATUS

Indica el estado de la unidad en función de su color y de si está encendido o parpadeando.

–	Apagado	En espera
Blanco	Encendido	Encendido
Rojo	Encendido	Detector de audio encendido
	Parpadeando	Se ha producido un error

### 2 Tecla RESET

Restablece la unidad. La unidad se reiniciará a la fuerza si mantiene pulsada la tecla RESET durante más de 10 segundos.

### 3 Indicadores STATUS

Indican el estado de AMP1 - AMP4 en función de si están encendidos o parpadeando.

–	Apagado	En espera
Blanco	Encendido	Encendido

### 4 Teclas STANDBY

Establecen AMP1 - AMP4 en el modo de encendido o en espera. La unidad consume una pequeña cantidad de energía incluso en el modo en espera. El consumo de energía en el modo en espera de la unidad depende de la configuración del modo en espera.

# Panel trasero

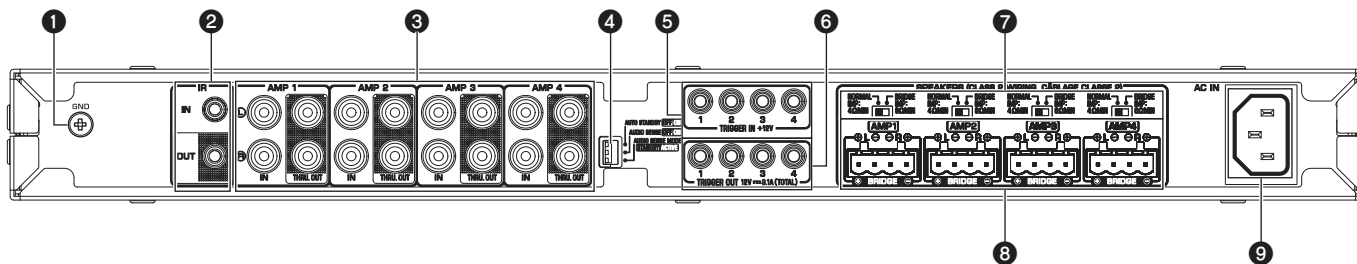

## 1 Terminal de tornillos GND

Si conecta el chasis del dispositivo fuente al terminal GND de la unidad, puede reducirse el ruido de la señal.

### Nota

La toma de tierra no es una toma de tierra segura.

## 2 Toma IR IN/OUT

Conexión: Miniconector monoaural de 3,5 mm

Para conectarse a un mando a distancia externo y recibir/emitter señales del mando a distancia. La salida con función "Pass-through" está activada incluso en el modo en espera.

## 3 Tomas AMP 1-4: IN/THRU. OUT

Conexión: enchufe RCA estéreo (I/D)

**IN:** Para conectarse a un dispositivo de reproducción de audio, como, por ejemplo, un reproductor CD (toma de salida analógica) y recibir señales de audio en AMP1- AMP4.

**THRU. OUT:** Para emitir la entrada de señales de audio analógico en AMP 1- 4: Tomas IN con la función "Pass-through". La salida está activada incluso en el modo en espera.

## 4 Interruptor AUTO STANDBY

Activa o desactiva la función de espera automática.

**OFF:** no establece la unidad en modo en espera automáticamente.

**ON:** establece la unidad en modo en espera cuando no se realiza ningún tipo de operación durante ocho horas.

## Interruptor AUDIO SENSE

Activa o desactiva la función de detector de audio que detecta la entrada de señales de audio analógico en AMP 1- 4: IN.

**OFF:** desactiva la función de detector de audio.

**ON:** detecta la entrada en AMP 1- 4: IN y, por tanto, enciende AMP1- AMP4.

### Nota

Desenchufe el cable de alimentación de la unidad de la toma de CA antes de cambiar el ajuste del interruptor AUDIO SENSE.

## Interruptor AUDIO SENSE MODE

Selecciona el modo de detector de audio que determina el período de tiempo necesario entre la detección de la entrada y la salida de señales de audio analógico.

**STANDBY:** emite señales de audio analógico unos siete segundos después de detectar la entrada de dichas señales.

Este ajuste reduce el consumo de energía en el modo en espera de la unidad.

**ACTIVE:** emite señales de audio analógico un segundo después de detectar la entrada de dichas señales.

## 5 Tomas TRIGGER IN 1-4

Conexión: Miniconector monoaural de 3,5 mm (punta: +/ manguito: -)

Para recibir señales de activación (12 V CC). Cada amplificador (AMP) se enciende al recibir una señal de nivel "High".

## 6 Tomas TRIGGER OUT 1-4

Conexión: Miniconector monoaural de 3,5 mm (punta: +/manguito: -)

Para emitir señales de activación (12 V CC) debe encender cada amplificador (AMP).

## 7 Interruptor NORMAL/BRIDGE

Selecciona la conexión NORMAL/BRIDGE de los altavoces. Este interruptor suele estar establecido en NORMAL. Solo debe cambiar el ajuste a BRIDGE, cuando el altavoz se utilice en un montaje en puente.

### Nota

Desenchufe el cable de alimentación de la unidad de la toma de CA antes de cambiar el ajuste del interruptor NORMAL/BRIDGE.

## 8 Terminales SPEAKERS

Conexión: Conectores Euroblock (suministrados)

Impedancia de los altavoces: 4  $\Omega$  o superior (NORMAL), 8  $\Omega$  o superior (BRIDGE).

Para conectarse a los altavoces con los conectores Euroblock suministrados.

## 9 Toma AC IN

Para conectar el cable de alimentación suministrado.

## Colocación de la unidad

### ■ Montaje de la unidad en un bastidor

Utilice los soportes suministrados para montar la unidad en un bastidor que cumple con el estándar EIA. Atornille los soportes a la unidad de forma horizontal.

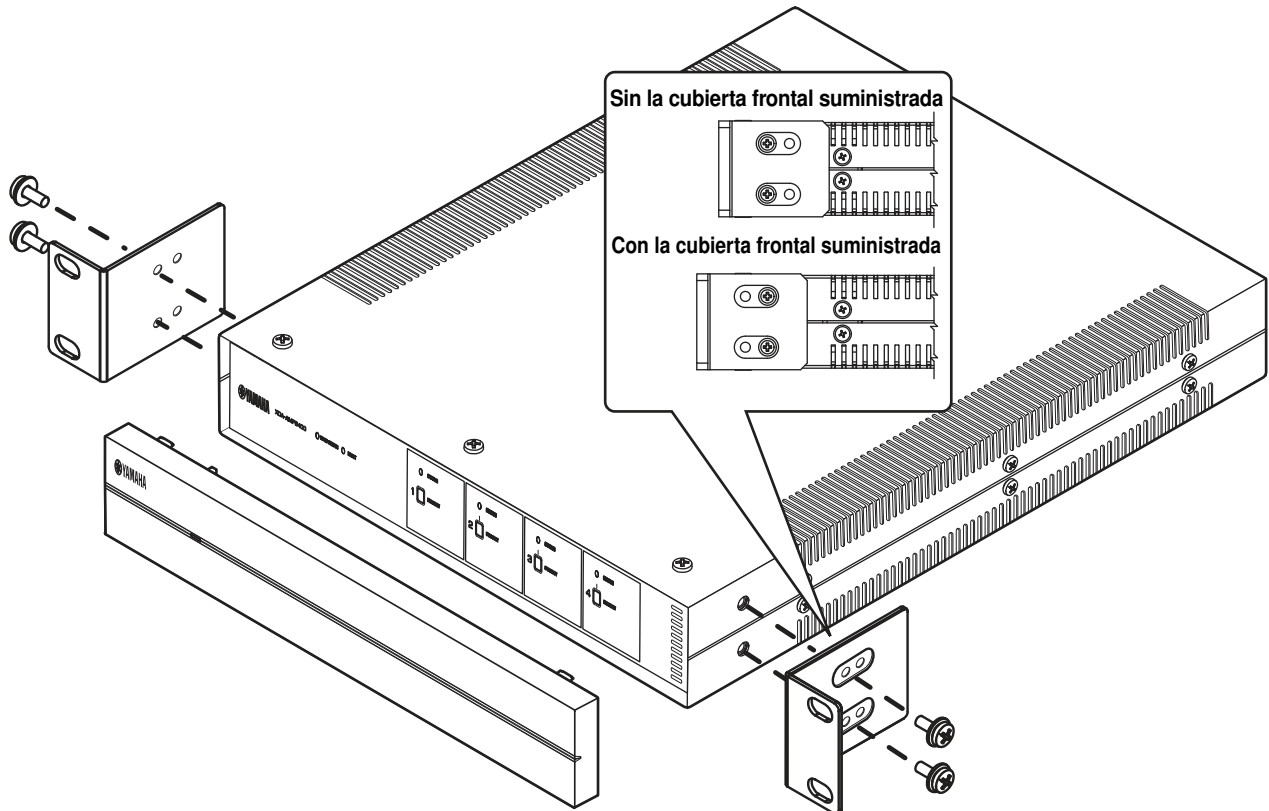

#### Aviso

- No utilice los soportes en otros dispositivos que no sean el XDA-AMP5400.
- Al instalar los soportes, utilice los tornillos incluidos.
- Apriete los tornillos hasta que los soportes estén colocados de forma segura.

#### Nota

No se incluyen los tornillos para el montaje en un bastidor.

#### Precauciones para realizar el montaje en un bastidor

Si la unidad se monta junto con otras unidades u otros dispositivos en un bastidor de equipo que cumple con el estándar EIA, la temperatura interna puede aumentar debido al calor generado de los dispositivos, lo que puede afectar al rendimiento. Si la unidad se monta en un bastidor, tenga en cuenta en todo momento los siguientes requisitos para evitar que se acumule calor:

- Si la unidad se monta en un bastidor con otros dispositivos que generan gran cantidad de calor, como, por ejemplo, un amplificador de potencia, deje más de 1U de espacio entre la unidad y los otros dispositivos (tanto arriba como abajo). Además, asegúrese de dejar espacios abiertos sin cubrir o de instalar paneles de ventilación adecuados para reducir al mínimo la posibilidad de que se acumule calor.
- Con el fin de garantizar un flujo de aire suficiente, deje abierta la parte trasera del bastidor y colóquelo a 10 cm como mínimo de la pared u otras superficies.

### ■ Colocación de la unidad sin un bastidor

Coloque las almohadillas antideslizantes en las cuatro esquinas de la parte inferior de la unidad y, a continuación, coloque la unidad en un estante o en un bastidor.

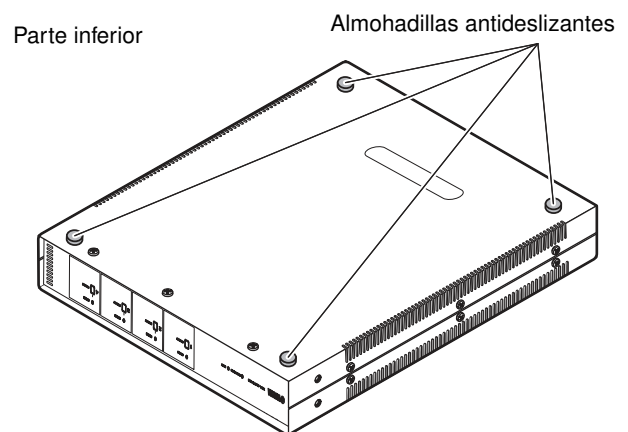

#### Nota

Deje un espacio de ventilación de 10 cm como mínimo en la parte superior, lateral y trasera de la unidad.

# Conexión de los dispositivos

A continuación se indica un ejemplo de cómo conectar los dispositivos. Desenchufe el cable de alimentación de la unidad de la toma de CA antes de conectar los dispositivos.

XDA-QS5400

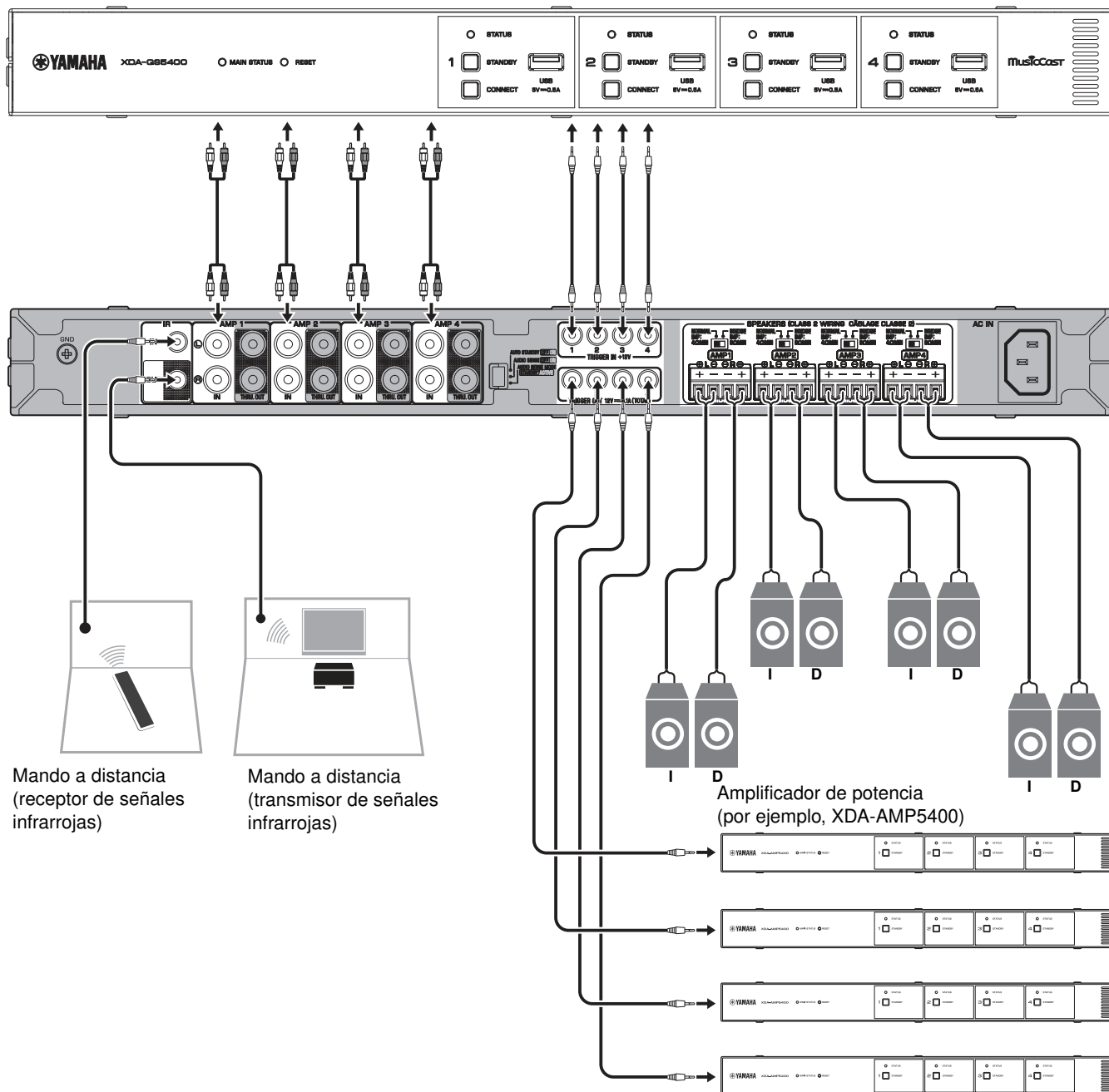

Mando a distancia (receptor de señales infrarrojas)

Mando a distancia (transmisor de señales infrarrojas)

Amplificador de potencia (por ejemplo, XDA-AMP5400)

La unidad no dispone de controles del volumen. Deberá conectar a la unidad un dispositivo con control de volumen (como un preamplificador). Si conecta un dispositivo sin control de volumen (como un reproductor de CD) directamente a la unidad, es posible que el volumen sea excesivamente alto y pueda dañar la unidad o los altavoces.

## ■ Conexión de los altavoces

Conecte los altavoces a la unidad con el conector Euroblock suministrado y los cables de altavoces disponibles en tiendas.

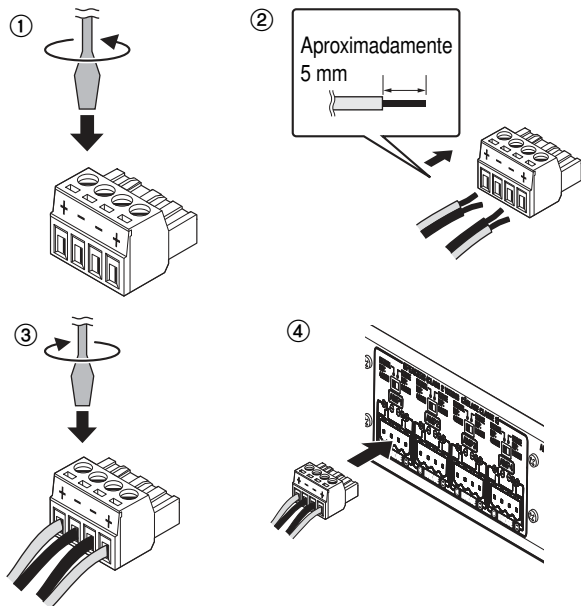

- 1 Afloje los tornillos del terminal.
- 2 Introduzca los cables.
- 3 Apriete los tornillos del terminal de forma segura.
- 4 Introduzca el conector Euroblock en los terminales SPEAKERS de la unidad.

### Nota

- Debe utilizar los conectores Euroblock suministrados. Si los ha extraviado, póngase en contacto con su distribuidor de Yamaha.
- Calibres de cable recomendados para el conector Euroblock: De AWG26 ( $0,13 \text{ mm}^2$ ) a AWG16 ( $1,3 \text{ mm}^2$ )
- Con el fin de preparar el cable para conectarse a un conector Euroblock, pele el cable con hilos cableados para realizar las conexiones, tal y como se muestra en la figura. Con una conexión Euroblock, los hilos cableados pueden romperse debido a la fatiga de metal por el peso del cable o por la vibración. Cuando monte el dispositivo en un bastidor, utilice una barra de cableado para agrupar y sujetar los cables.
- No suelde el extremo expuesto.

## ■ Conexión de los altavoces en modo de montaje en puente

Conecte los altavoces a la unidad con el conector Euroblock suministrado y los cables de altavoces disponibles en tiendas y establezca el interruptor NORMAL/BRIDGE en "BRIDGE".

### Nota

Desenchufe el cable de alimentación de la unidad de la toma de CA antes de cambiar el ajuste del interruptor NORMAL/BRIDGE.

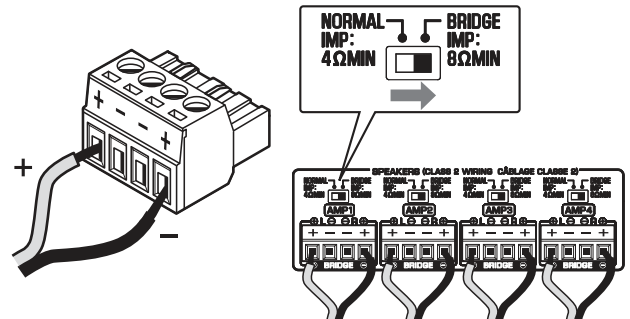

## ■ Conexión de los dispositivos externos

### ■ Para un dispositivo externo con salida de audio estéreo analógico

Utilice un cable de clavijas estéreo analógico disponible en tiendas (cable RCA de audio estéreo). También puede utilizar los cables RCA monoaurales y los enchufes de conexión puente suministrados para varias configuraciones del sistema de sonido.

### Nota

Para obtener más información sobre las configuraciones con los cables RCA monoaurales y los enchufes de conexión puente suministrados, consulte lo siguiente:

- "Ejemplos de conexiones" (p.37)

### ■ Para un mando a distancia

Utilice el cable de miniconector monoaural de 3,5 mm disponible en tiendas. Para conectarse a un emisor/receptor de señales infrarrojas que le permita utilizar la unidad y otros dispositivos desde otra sala.

### ■ Para un dispositivo compatible con la función de activación

Utilice el cable de miniconector monoaural de 3,5 mm disponible en tiendas. Los dispositivos externos (como, por ejemplo, el XDA-QS5400) pueden controlar la función de activación de forma conjunta con la función de encendido/apagado del dispositivo.

## ■ Conexión del cable de alimentación

Una vez realizadas todas las conexiones, enchufe el cable de alimentación suministrado a la toma AC IN situada en el panel trasero y, a continuación, enchufe el cable de alimentación a una toma de CA.

## ■ Ejemplos de conexiones

### ■ Ejemplo 1

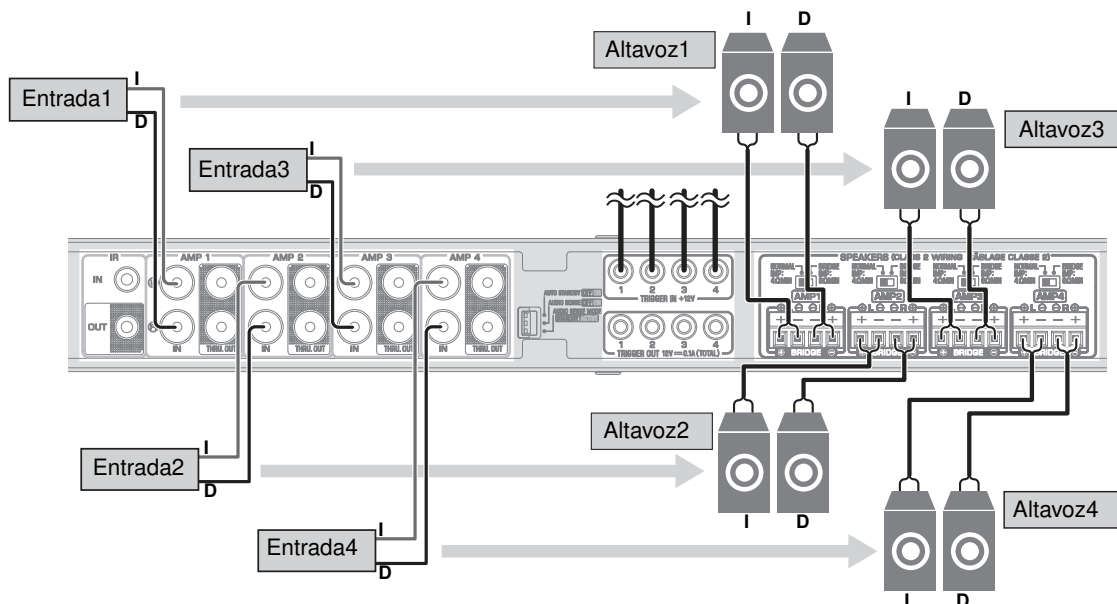
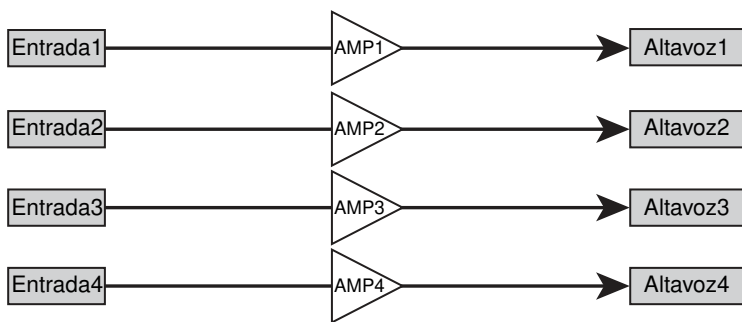

### ■ Ejemplo 2

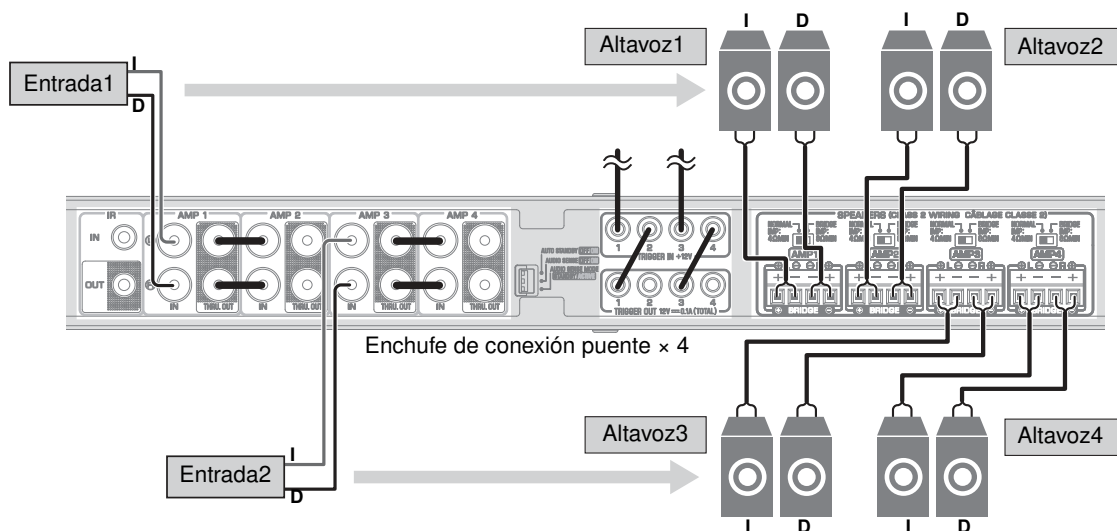
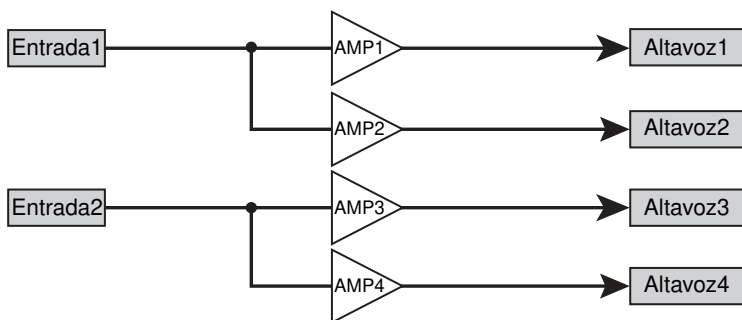

### ■ Ejemplo 3

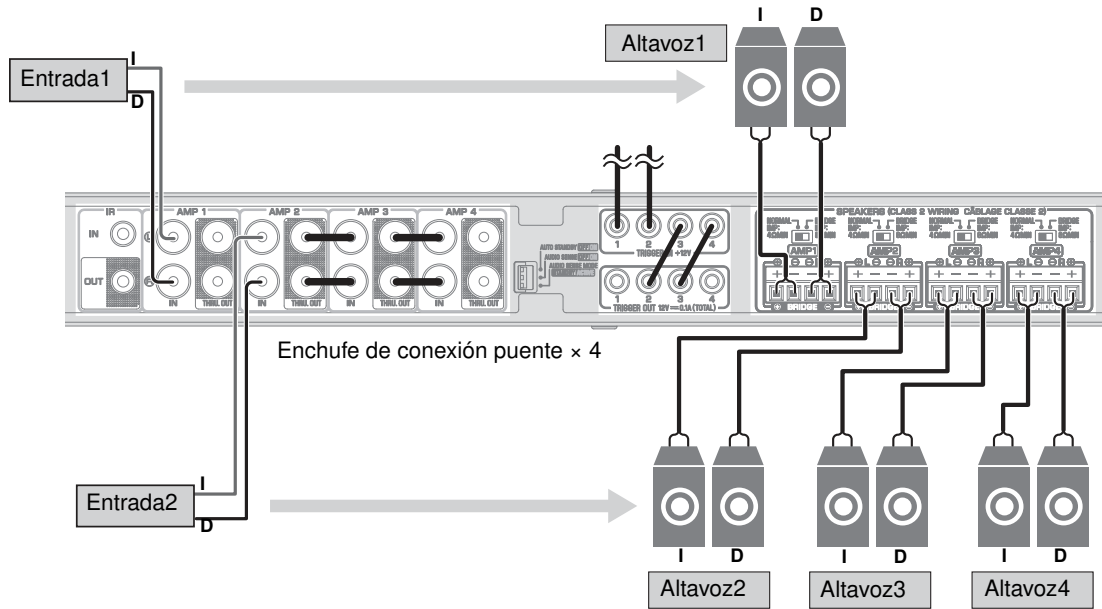
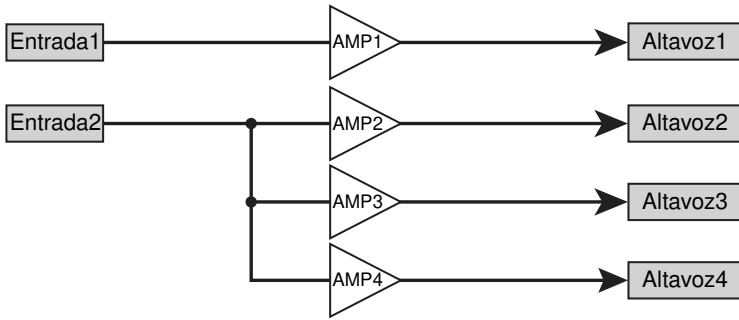

### ■ Ejemplo 4

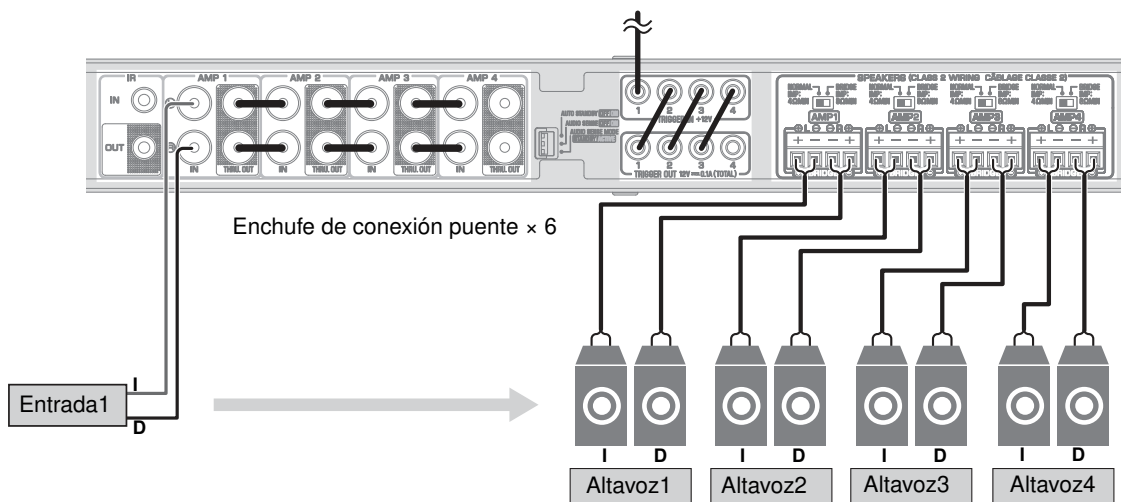
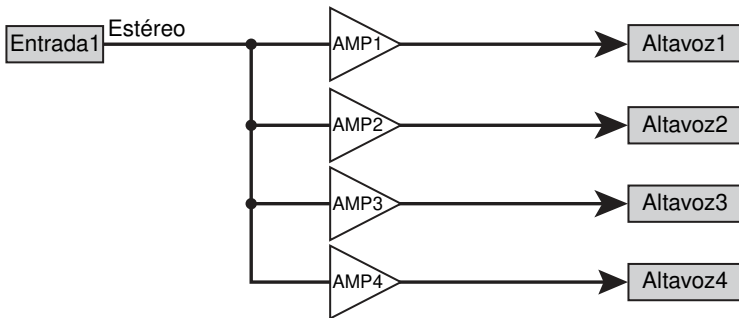

### ■ Ejemplo 5

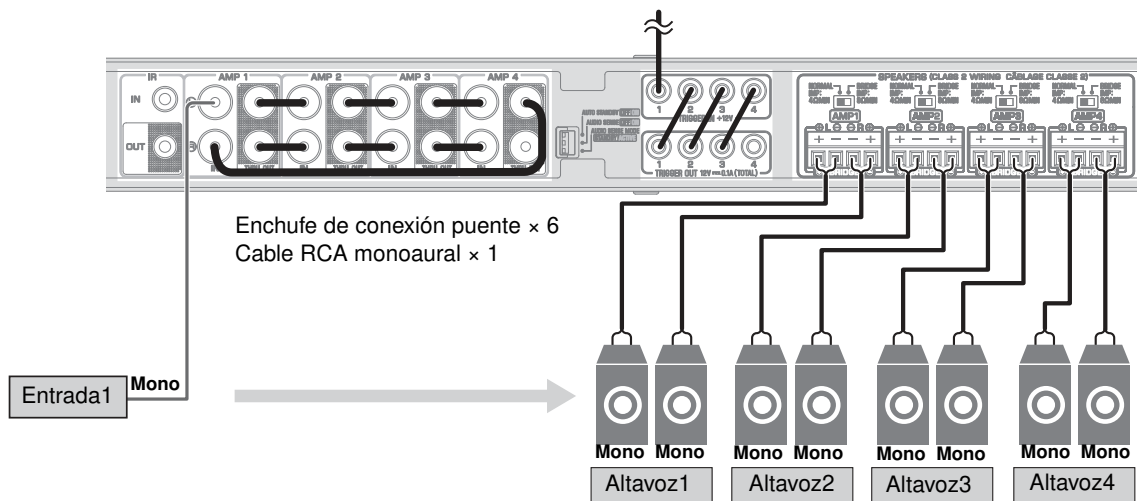
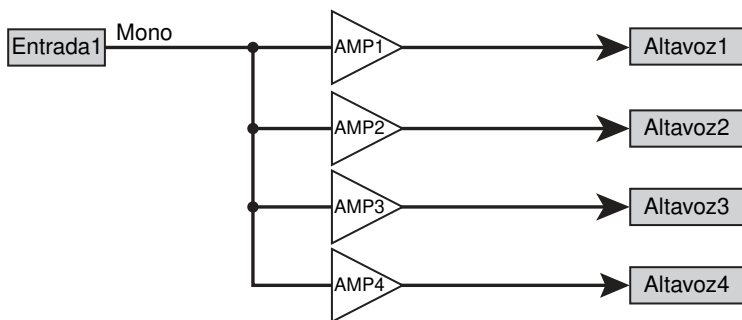

### ■ Ejemplo 6

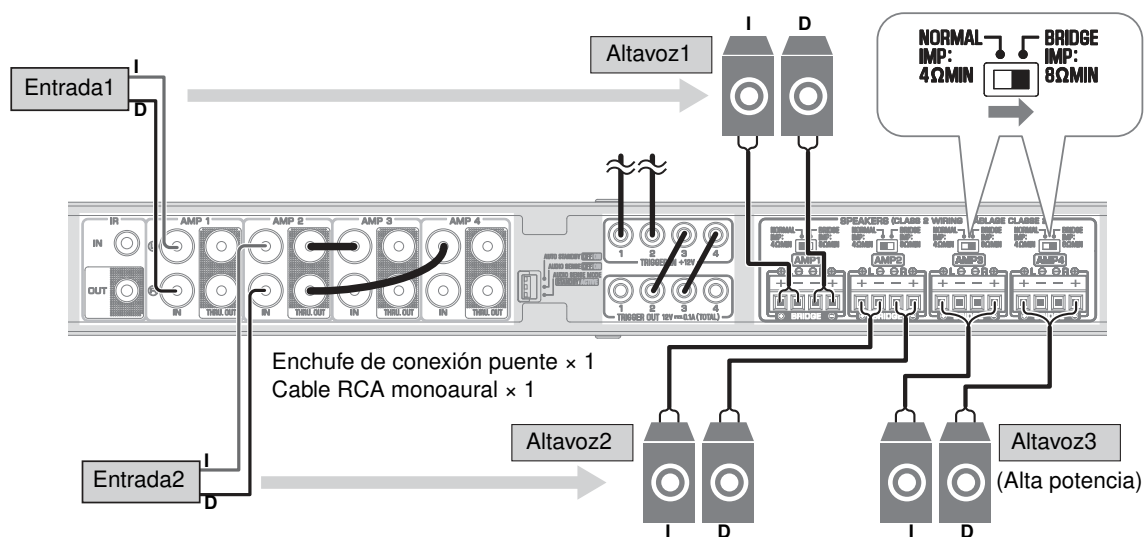
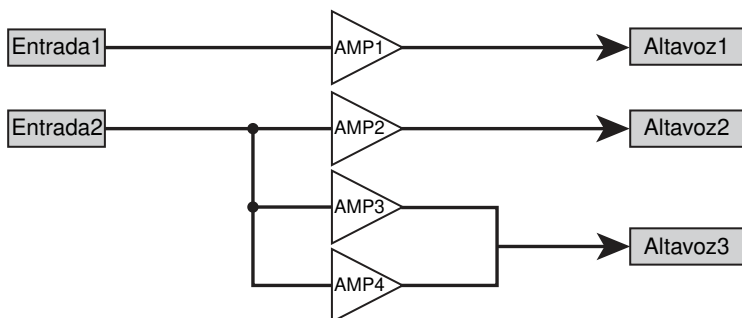

## ■ Ejemplo 7

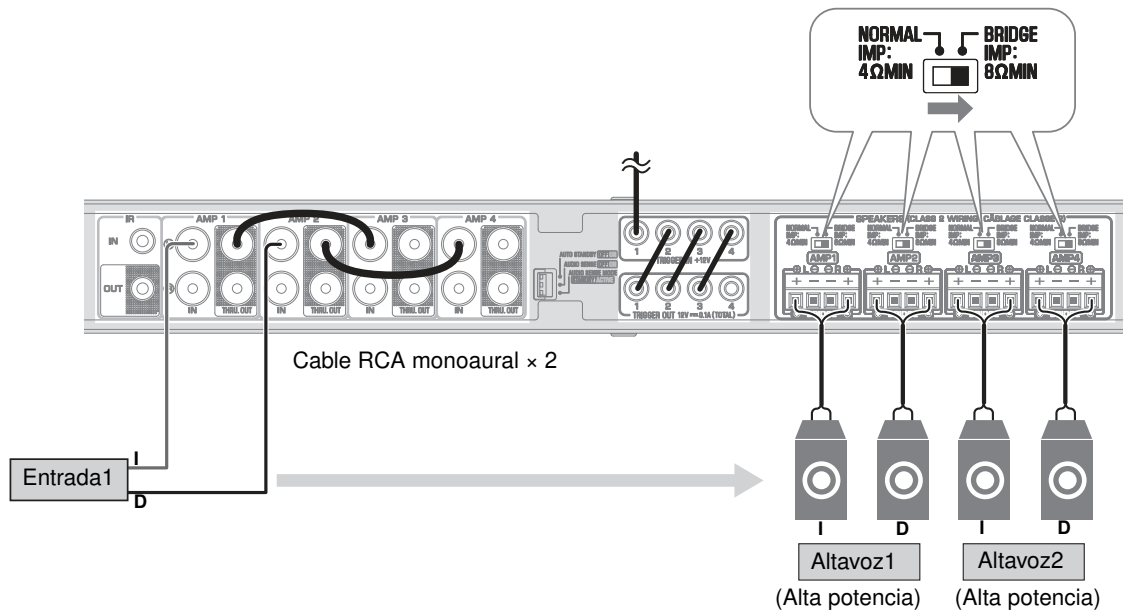
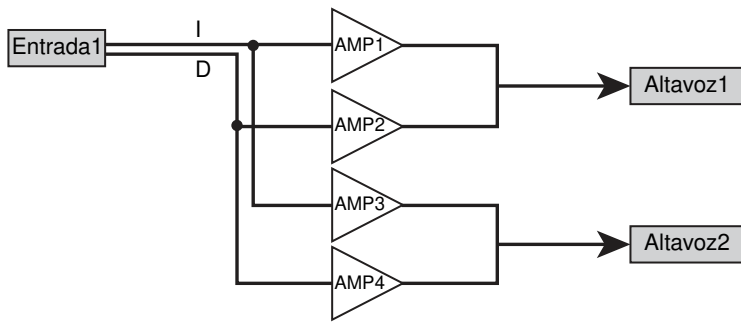

## Especificaciones

A continuación se indican las especificaciones de la unidad.

### Tomas de entrada

Audio analógico

- Audio estéreo (RCA) × 4

### Tomas de salida

Audio analógico

- Salida de altavoz × 4 (I/D)
- Audio estéreo (RCA) × 4

### Otras tomas

Entrada de activación × 4

Salida a activación × 4

Entrada remota × 1

Salida remota × 1

### Sección de audio

Potencia de salida nominal

- (Dirigida por 2 canales, 1 kHz, 0,9 % THD, NORMAL, 4/8 Ω) 90/50 W
- (Dirigida por 2 canales, 1 kHz, 0,9 % THD, BRIDGE, 8 Ω) 100 W
- (Dirigida por 1 canales, 1 kHz, 0,9 % THD, NORMAL, 4/8 Ω) 100/50 W
- (Dirigida por 1 canales, 1 kHz, 0,9 % THD, BRIDGE, 8 Ω) 200 W

Potencia dinámica

- (Dirigida por 2 canales, de 20 Hz a 20 kHz, 0,08 % THD, Ráfaga de 20 ms, NORMAL, 4/8 Ω) 80/40 W
- (Dirigida por 2 canales, de 20 Hz a 20 kHz, 0,08 % THD, Ráfaga de 20 ms, BRIDGE, 8 Ω) 150 W
- (Dirigida por 2 canales, 1 kHz, 0,9 % THD, Ráfaga de 20 ms, NORMAL, 4/8 Ω) 100/50 W
- (Dirigida por 2 canales, 1 kHz, 0,9 % THD, Ráfaga de 20 ms, BRIDGE, 8 Ω) 200 W
- (Dirigida por todos los canales, 1 kHz, 0,9 % THD, Ráfaga de 20 ms, NORMAL (8 canales), 4/8 Ω) 80/50 W
- (Dirigida por todos los canales, 1 kHz, 0,9 % THD, Ráfaga de 20 ms, BRIDGE (4 canales), 8 Ω) 170 W

Potencia de salida efectiva máxima (JEITA)

- (Dirigida por 1 canales, 1 kHz, 10% THD, NORMAL, 4/8 Ω) 130/65 W
- (Dirigida por 1 canal, 1 kHz, 10 % THD, BRIDGE, 8 Ω) 260 W

Distorsión armónica total (THD)

- (De 20 Hz a 20 kHz, SP OUT, 25 W, 8 Ω) 0,04 % THD

Respuesta de frecuencia (+0/-3 dB)

- SP OUT (AMP IN) De 5 Hz a 40 kHz

Relación señal a ruido (IHF-A)

- SP OUT (AMP IN) 108 dB

Señal de entrada máxima

- AMP IN (1 kHz, 0,9 % THD) 1,0 V

Ganancia

- SP OUT (1 V INPUT) 25,8 dB

Sensibilidad de entrada

- 1 W de potencia (salida de 1 W/8 Ω) 150 mV
- Potencia MÁX. (salida de 50 W/8 Ω) 1,0 V

### Generalidades

Alimentación

- [Modelo de EE. UU.] CA120 V, 60 Hz
- [Otros modelos] De CA 220 V a CA 240 V, 50/60 Hz

Consumo de energía

- Amp1 - Amp4 encendidos, sin condición de señal 130 W
- Amp1 - Amp4 apagados, sin condición de señal 32 W
- Amp1 - Amp4 apagados, detector de audio encendido, modo de detector de audio activo 14,8 W

Consumo en espera

- Detector de audio apagado 0,3 W
- Detector de audio encendido, detector de audio en modo en espera 0,5 W

Dimensiones (An x Al x Prof)

437 × 46 × 443 mm

Peso

6.0 kg

Dimensiones de referencia

- Soportes con cubierta frontal

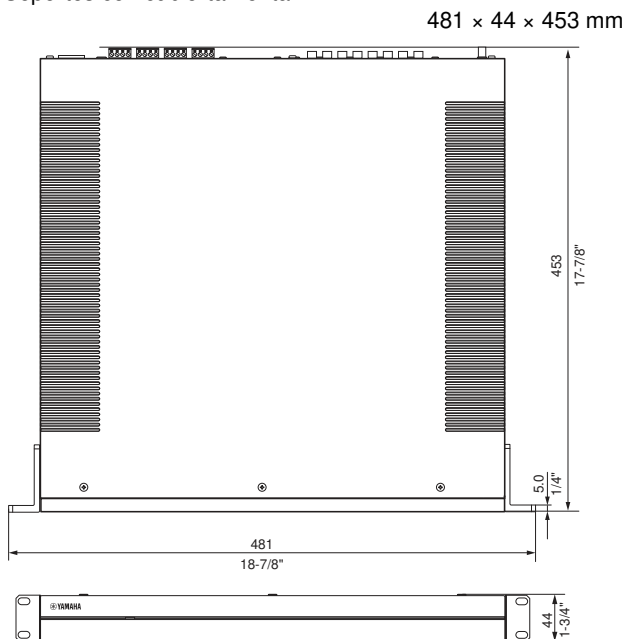

- Soportes

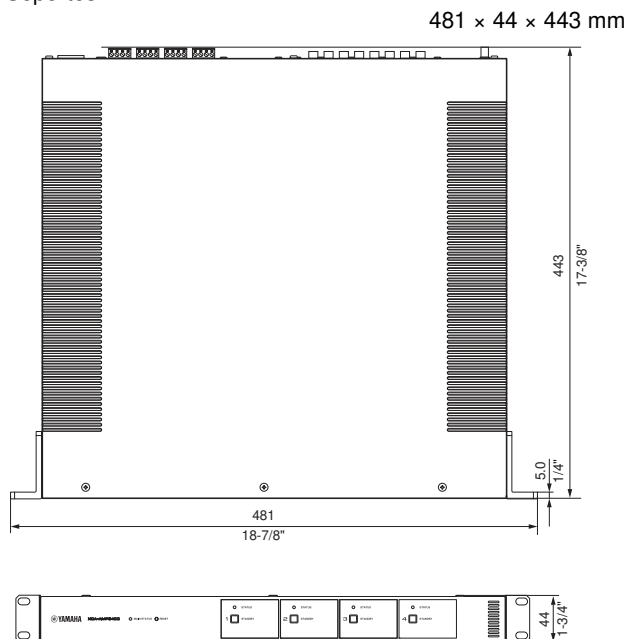

- Montaje en mesa con cubierta frontal

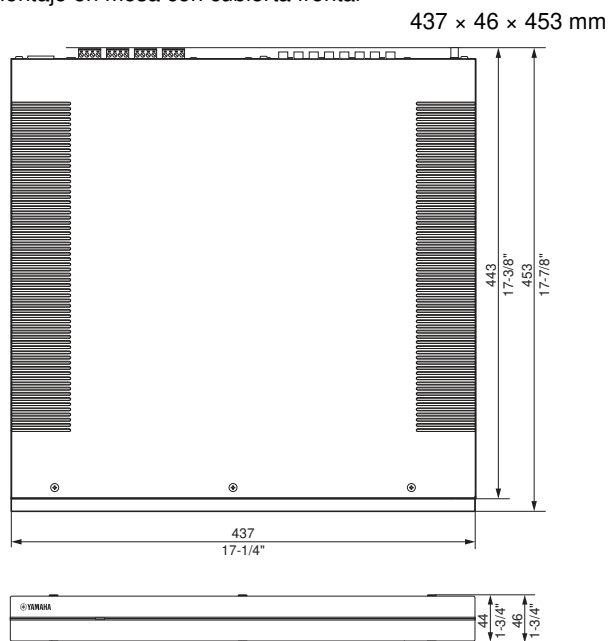

\* El contenido de este manual se aplica a las especificaciones más recientes en la fecha de publicación. Para obtener el manual más reciente, visite el sitio web de Yamaha y descargue el archivo del manual.



Yamaha Global Site  
<https://www.yamaha.com/>

Yamaha Downloads  
<https://download.yamaha.com/>

Manual Development Group  
© 2018 Yamaha Corporation

Published 12/2018 NVEM-C0

VCM9320