

Inhaltsverzeichnis

1 Hinweise	170
1.1 Allgemeine Sicherheitshinweise	170
1.2 Haftung des Herstellers	175
1.3 Zweck des Gerätes	175
1.4 Typenschild	175
1.5 Dieses Bedienungshandbuch	175
1.6 Entsorgung	175
1.7 Wie man dieses Bedienungshandbuch lesen muss	176
2 Beschreibung	177
2.1 Allgemeine Beschreibung	177
2.2 Kochfeld	178
2.3 Bedienblende	179
2.4 Weitere Teile	179
2.5 Verfügbares Zubehör	180
3 Gebrauch	182
3.1 So können Sie Energie sparen	183
3.2 Gebrauch der Zubehörteile	184
3.3 Gebrauch des Kochfeldes	186
3.4 Gebrauch des Stauraums	193
3.5 Gebrauch des Backofens	193
3.6 Verwendung der Temperatursonde (nur bei einigen Modellen)	196
3.7 Ratschläge zum Garen	199
3.8 Programmieruhr	201
4 Reinigung und Wartung	207
4.1 Reinigung des Kochfeldes	208
4.2 Reinigung der Backofentür	209
4.3 Reinigung des Backraums	211
4.4 Vapor Clean	213
4.5 Außergewöhnliche Wartung	214
5 Installation	216
5.1 Positionierung	216
5.2 Elektrischer Anschluss	221
5.3 Für den Installateur	223

ÜBERSETZUNG DER ORIGINALBETRIEBSANLEITUNG

Wir empfehlen Ihnen, dieses Bedienungshandbuch sorgfältig durchzulesen. Hier finden Sie wichtige Hinweise, um die Ästhetik und Funktionalität Ihres Gerätes erhalten zu können.

Weitere Informationen zu den Produkten finden Sie auf der Internetseite www.smeg.com.



1 Hinweise

1.1 Allgemeine Sicherheitshinweise

Personenschäden

- Das Gerät und seine zugänglichen Teile erhitzen sich stark während des Gebrauchs. Die Heizelemente während des Betriebs nicht berühren.
- Während des Verstellens von Speisen im Innern des Backraums die Hände mit Wärmeschutzhandschuhen schützen.
- Niemals versuchen, eine Flamme oder einen Brand mit Wasser zu löschen. Das Gerät ausschalten und die Flamme mit einem Deckel oder einer Löschdecke abdecken.
- Dieses Gerät kann von Kindern ab 8 Jahren und von Personen mit eingeschränkten körperlichen, sensorischen oder geistigen Fähigkeiten oder mangelnden Erfahrungen und Kenntnissen unter Aufsicht benutzt werden oder wenn sie Anweisungen zum sicheren Gebrauch des Gerätes erhalten haben und sich der damit verbundenen Gefahren bewusst sind.
- Kinder dürfen nicht mit dem Gerät spielen.
- Kinder unter 8 Jahren dürfen sich nicht in der Nähe des Gerätes aufhalten, wenn sie nicht beaufsichtigt werden.
- Während des Betriebs Kinder unter 8 Jahren nicht in der Nähe des Gerätes lassen.
- Die Reinigung und Wartung dürfen nicht durch unbeaufsichtigte Kinder erfolgen.
- Denken Sie daran, dass die Kochzonen sich sehr schnell erwärmen. Das Erwärmen von leeren Töpfen vermeiden. Überhitzungsgefahr.
- Fette und Öle können Feuer fangen, wenn sie überhitzt werden. Sich während der Zubereitung von öl- oder fetthaltigen Speisen nicht entfernen. Brennende Öle oder Fette niemals mit Wasser löschen. Den Deckel auf den Topf setzen und die entsprechende Kochzone ausschalten.
- Der Garvorgang muss immer überwacht werden. Ein kurzer Garvorgang muss immer und ständig überwacht werden.
- Während des Betriebs keine Gegenstände aus Metall wie Geschirr oder Besteck auf das Kochfeld legen, denn sie könnten sich überhitzen.



- Keine spitzen Gegenstände aus Metall (Besteck oder Küchenhelfer) in die Öffnungen einführen.
- Kein Wasser direkt auf die heißen Fettpfannen gießen.
- Die Backofentür während des Garvorgangs geschlossen halten.
- Wenn Speisen bearbeitet werden müssen oder am Ende des Garvorgangs, die Tür einige Sekunden lang 5 cm geöffnet halten, den Dampf austreten lassen, dann die Tür komplett öffnen.
- Den Stauraum (wo vorhanden) nicht öffnen, solange der Backofen eingeschaltet und noch heiß ist.
- Nach der Verwendung des Ofens können die Gegenstände im Inneren des Stauraums sehr heiß sein.
- ENTZÜNDBARE MATERIALIEN NICHT IM STAUHAUM (SOFERN VORHANDEN) ODER IN DER NÄHE DES GERÄTES VERWENDEN ODER AUFBEWAHREN.
- KEINE SPRAYDOSEN IN DER NÄHE DIESES GERÄTES VERWENDEN, WÄHREND DIESES IN BETRIEB IST.
- Das Gerät nach dem Gebrauch ausschalten.
- KEINE VERÄNDERUNGEN AN DIESEM GERÄT VORNEHMEN.
- Vor jedem Eingriff auf das Gerät (Installation, Wartung, Aufstellung oder Versetzung) müssen immer persönliche Schutzausrüstungen griffbereit sein.
- Vor jedem Eingriff auf das Gerät den Hauptschalter ausschalten.
- Die Installation und die Wartungseingriffe müssen von qualifiziertem Fachpersonal und unter Berücksichtigung der geltenden Normen vorgenommen werden.
- Niemals versuchen, das Gerät ohne den Eingriff eines qualifizierten Technikers zu reparieren.
- Den Stecker niemals durch Ziehen am Kabel vom Stromnetz trennen.
- Um Gefahren zu vermeiden, wenden Sie sich bei Beschädigung des Netzkabels an den technischen Kundendienst, der es ersetzen wird.



Hinweise

Schäden am Gerät

- Keine scheuernden oder ätzenden Reinigungsmittel für die Reinigung der Teile aus Glas verwenden (z.B. Scheuerpulver, Fleckentferner oder Metallschwämme).
- Eventuell Kochbesteck aus Holz oder Kunststoff verwenden.
- Roste und Backbleche müssen in die seitlichen Schienen bis zum vollständigen Einrasten eingefügt werden. Die mechanischen Sicherheitssperren vermeiden ein ungewolltes Herausziehen und müssen immer nach unten und zur Rückseite des Backraums gerichtet sein.

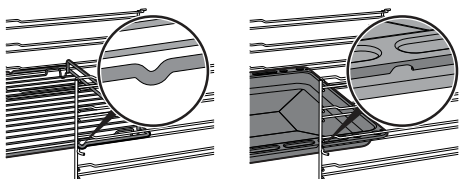

- Es ist verboten, sich auf das Gerät zu setzen.
- Das Gerät nicht mit einem Dampfstrahl reinigen.
- Öffnungen, Lüftungsschlitze und Wärmeauslässe nicht abdecken.
- Das Gerät während Garvorgängen, bei denen Fette oder Öle freigegeben werden können, nicht unbeaufsichtigt lassen, da sich diese durch Überhitzung entzünden können. Besonders vorsichtig vorgehen.

- Feuergefahr: Keine Gegenstände auf den Kochflächen lagern.
- **DIESES GERÄT DARF NICHT ALS RAUMHEIZER BENUTZT WERDEN.**
- Keine Spray-Produkte in der Nähe des Backofens verwenden.
- Kein Geschirr oder Behälter aus Plastik zum Garen von Speisen verwenden.
- Keine geschlossenen Dosen oder Behälter in den Backraum einführen.
- Bei der Verwendung des Backofens alle nicht verwendeten Backbleche und Roste aus dem Backraum entfernen.
- Den Backofenboden nicht mit Alufolie oder Stanniolpapier abdecken.
- Keine Töpfe oder Backbleche direkt auf den Backofenboden stellen.
- Bei Verwendung von Backpapier darauf achten, dass dieses die Zirkulation der Heißluft im Inneren des Backofens nicht behindert.
- Keine Töpfe oder Backbleche direkt auf die Innenverglasung der Backofentür stellen.
- Die Kochgefäße oder Grillpfannen müssen sich innerhalb des Umrisses des Kochfeldes befinden.



- Alle Kochgefäße müssen einen flachen und ebenen Boden aufweisen.
- Bei Überlaufen des Inhalts muss die Flüssigkeit unverzüglich vom Kochfeld entfernt werden.
- Darauf achten, dass keine säurehaltigen Substanzen wie Zitronensaft oder Essig auf das Kochfeld fallen.
- Keine leeren Töpfe oder Pfannen auf die eingeschalteten Kochzonen stellen.
- Bei Rissen, Sprüngen oder Brüchen des Glaskeramikkochfeldes, ist das Gerät sofort auszuschalten. Sofort die Stromzufuhr unterbrechen und sich an den technischen Kundendienst wenden.
- Personen mit Herzschrittmachern oder ähnlichen Geräten sollten sich vergewissern, dass die Funktionsweise dieser Geräte vom Induktionsfeld nicht beeinträchtigt wird (Frequenzbereich zwischen 20 und 50 kHz).
- Gemäß den Richtlinien zur elektromagnetischen Verträglichkeit gehört das Kochfeld mit elektromagnetischer Induktion der Gruppe 2 und der Klasse B an (DIN EN 55011).
- Das Gerät nicht mit einem Dampfstrahl reinigen.
- Keine rauen oder scheuernden Materialien bzw. scharfkantigen Metallschaber verwenden.
- Bei der Reinigung von Stahlteilen oder Metallflächen (z.B. eloxierte, mit Nickel behandelte oder verchromte Flächen) keine chlor-, ammoniak- oder bleichmittelhaltigen Produkte verwenden.
- Keine scheuernden oder ätzenden Reinigungsmittel für die Reinigung der Teile aus Glas verwenden (z.B. Scheuerpulver, Fleckenentferner oder Metallschwämme).
- Die abnehmbaren Teile wie Gitterroste, Kronenbrenner und Brennerdeckel nicht im Geschirrspüler spülen.
- Die offene Tür beim Einschieben des Geräts in den Schrank nicht als Hubvorrichtung verwenden.
- Keinen übermäßigen Druck auf die offene Tür des Geräts ausüben.
- Den Griff nicht zum Anheben oder Versetzen dieses Gerätes verwenden.



Installation

- DIESES GERÄT **DARF NICHT AUF BOOTEN ODER IN WOHNWAGEN** INSTALLIERT WERDEN.
- Das Gerät darf nicht auf einem Sockel installiert werden.
- Das Gerät mithilfe einer anderen Person in den Schrank einschieben.
- Um mögliche Überhitzungen zu vermeiden, darf das Gerät nicht hinter einer dekorativen Tür oder einer Platte installiert werden.
- Der Stromanschluss darf nur von zugelassenem technischem Personal ausgeführt werden.
- Der Erdungsanschluss ist obligatorisch und ist unter Einhaltung der Sicherheitsnormen für elektrische Anlagen vorzunehmen.
- Nur Kabel verwenden, die gegen eine Temperatur von mindestens 90 °C beständig sind.
- Das Anziehmoment der Schrauben der Speiseleitungen der Klemmleiste muss 1,5 - 2 Nm entsprechen.

Für dieses Gerät

- Die Herde nach dem Gebrauch ausschalten. Sich niemals nur auf den Topfdetektor verlassen.
- Kinder sind immer zu beaufsichtigen, da sie die Anzeige der Restwärme nur schwer sehen können. Nach der Verwendung bleiben die Kochzonen eine gewisse Zeit lang sehr heiß, auch, wenn sie abgeschaltet sind. Verhindern, dass Kinder mit dem Kochfeld in Kontakt kommen.
- Die Oberfläche aus Glaskeramik ist schlagfest. Jedoch keine festen oder harten Gegenstände auf die Kochfläche fallen lassen, denn dies könnte bei spitzen Gegenstände zum Bruch der Oberfläche führen.
- Das Kochfeld aus Glaskeramik darf nicht als Abstellfläche benutzt werden.
- Vor dem Austausch der Lampe sicherstellen, dass das Gerät ausgeschaltet ist.
- Man darf sich nicht an die offene Tür anlehnen oder sich darauf setzen.
- Sicherstellen, dass keine Gegenstände in der Tür stecken bleiben.



1.2 Haftung des Herstellers

Der Hersteller haftet nicht für Personen- und Sachschäden, die auf die folgenden Ursachen zurückzuführen sind:

- die zweckwidrige Verwendung des Gerätes;
- die Nichtbeachtung der Vorschriften dieses Bedienungshandbuches;
- unbefugte Änderungen auch nur einzelner Gerätekomponenten;
- die Verwendung von nicht originalen Ersatzteilen.

1.3 Zweck des Gerätes

- Das Gerät ist zum Garen von Speisen in Privathaushalten bestimmt. Jeder andere Gebrauch wird als zweckwidrig angesehen.
- Das Gerät ist nicht für den Betrieb mit externen Zeitschaltuhren oder mit Fernbedienungssystemen vorgesehen.

1.4 Typenschild

Das Typenschild enthält technische Daten sowie die Seriennummer und das Prüfzeichen. Das am Gehäuse angebrachte Typenschild nicht entfernen.

1.5 Dieses Bedienungshandbuch

Das vorliegende Bedienungshandbuch ist ein fester Bestandteil des Gerätes und ist deshalb für die ganze Lebensdauer des Gerätes sorgfältig und in Reichweite aufzubewahren.

Dieses Bedienungshandbuch vor der Benutzung des Gerätes sorgfältig durchlesen.

1.6 Entsorgung



Dieses Gerät muss getrennt von anderen Abfällen entsorgt werden (Richtlinien 2002/95/EG, 2002/96/EG, 2003/108/EG). Dieses Gerät enthält, gemäß der gültigen europäischen Richtlinien, keine nennenswerte Menge an gesundheits- und umweltschädlichen Stoffen.

Um das Gerät zu entsorgen:

- Das Netzkabel abschneiden und es zusammen mit dem Stecker entfernen.



Elektrische Spannung Stromschlaggefahr

- Die Hauptstromversorgung unterbrechen.
- Das Netzkabel von der elektrischen Anlage trennen.



Hinweise

- Das Gerät bei geeigneten Sammelstellen für elektrische und elektronische Abfälle abgeben, oder es beim Kauf eines gleichwertigen Gerätes im Verhältnis eins zu eins an den Händler zurückgeben.

Die Verpackung unserer Produkte besteht aus recyclingfähigem und umweltfreundlichem Material.

- Die Verpackungsmaterialien bei geeigneten Sammelstellen abgeben.



Verpackungen aus Plastik Erstickungsgefahr

- Die Verpackung oder Teile davon nicht unbeaufsichtigt lassen.
- Vermeiden, dass Kinder mit den Plastikbeuteln der Verpackung spielen.

1.7 Wie man dieses Bedienungshandbuch lesen muss

In diesem Bedienungshandbuch werden die folgenden Konventionen verwendet:

Hinweise



Allgemeine Informationen über dieses Bedienungshandbuch, die Sicherheit und die Entsorgung.

Beschreibung



Beschreibung des Gerätes und der Zubehörteile.

Gebrauch



Informationen über den Gebrauch des Gerätes und der Zubehörteile.

Reinigung und Wartung



Anweisungen zur richtigen Reinigung und Wartung des Gerätes.

Installation



Informationen für den qualifizierten Techniker: Installation, Inbetriebsetzung und Abnahmeprüfung.



Sicherheitshinweise



Information



Empfehlung

1. Reihenfolge der Bedienungsanweisungen.

- Einzelne Bedienungsanweisung.



2 Beschreibung

2.1 Allgemeine Beschreibung

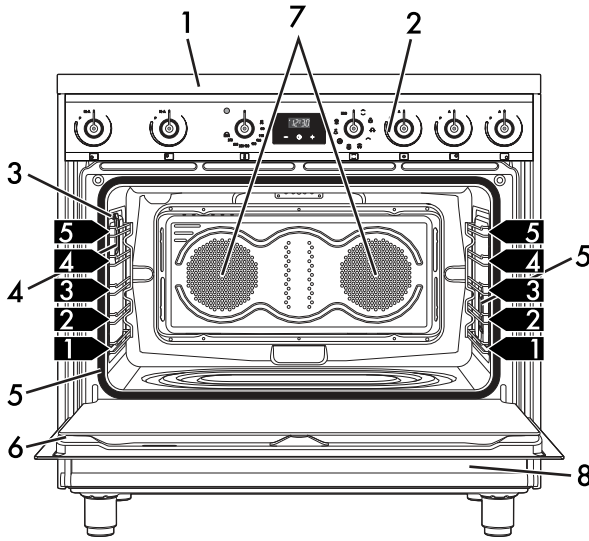

- 1 Kochfeld
- 2 Bedienblende
- 3 Anschluss der Temperatursonde (nur bei einigen Modellen)
- 4 Lampe

- 5 Dichtung
- 6 Tür
- 7 Kühlgebläse
- 8 Stauraum

1,2,3 Schiene des Halterahmens für Roste/Backbleche



2.2 Kochfeld

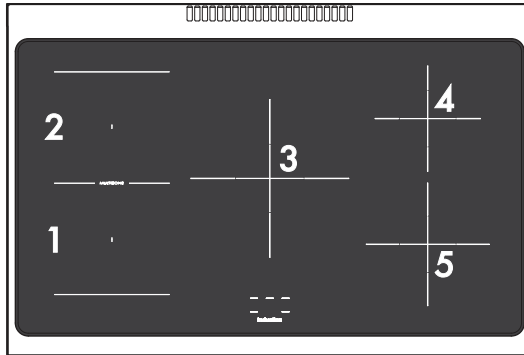

Zone	Abmessungen (H x B - mm)	Mindestdurchmesser der Kochgefäße(mm)	Max. Leistungsaufnahme (W)*	Leistungsaufnahme bei Booster-Funktion (W)*
1	190 x 196	120	2100	2300
2	190 x 196	120	1600	1850
3	270 x 270	145	2300	3000
4	180 x 180	110	1300	1400
5	210 x 210	120	2300	3000

* die Leistungsangaben sind nur Richtwerte und können je nach verwendetem Kochgefäß oder je nach ausgewählten Einstellungen variieren.

Vorteile des Induktionskochens



Das Kochfeld ist mit einem Induktionsgenerator ausgestattet. Jeder Generator unter der Kochfläche aus Glaskeramik erzeugt ein elektromagnetisches Wechselfeld, das Hitze direkt im Boden des Topfes erzeugt. In der Induktionskochzone wird die Wärme nicht mehr übertragen, sondern direkt von den Induktionsströmen im Inneren des Kochgefäßes erzeugt.

- Energieeinsparung im Vergleich zum traditionellen elektrischen Garvorgang dank der direkten Energieübertragung auf den Topf (es ist besonderes Kochgeschirr aus speziellem, magnetisierbarem Material erforderlich).
- Mehr Sicherheit, da die Energie nur auf das auf dem Kochfeld stehende Kochgefäß übertragen wird.
- Hohe Energieausbeute bei der Übertragung von der Induktionskochzone auf den Topfboden.
- Schnelle Erwärmung.
- Geringere Verbrennungsgefahr, da die Kochfläche nur am Topfboden erwärmt wird; übergekochte Speisen brennen nicht an.



2.3 Bedienblende

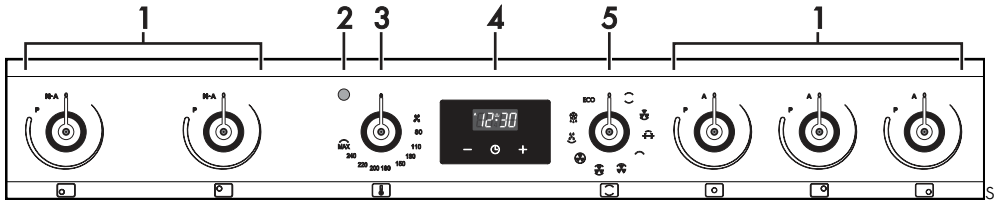

1 Knebel der Kochzonen des Kochfeldes

Mit diesen Drehknebeln kann man alle Kochzonen des Induktionskochfeldes bedienen.

Die Drehknebel drücken und im Uhrzeigersinn drehen, um die Betriebsleistung der Platte im Bereich zwischen der Mindestleistung **1** und der Höchstleistung **9** einzustellen.

Die Arbeitsleistung wird vom Display auf dem Kochfeld angezeigt.

2 Kontrolllampe

Das Aufleuchten dieser Kontrolllampe zeigt an, dass sich der Ofen in der Vorheizphase befindet. Sobald die gewünschte Temperatur erreicht ist, schaltet sich die Kontrolllampe aus. Das regelmäßige Blinklicht bedeutet, dass die eingestellte Temperatur im Backraum konstant gehalten wird.

3 Temperaturknebel

Mit diesem Drehknebel kann die Gartemperatur ausgewählt werden.

Den Drehknebel im Uhrzeigersinn auf den gewünschten Wert zwischen Minimum und Maximum drehen.

4 Programmieruhr

Zur Anzeige der aktuellen Uhrzeit, zur Einstellung von programmierten Garvorgängen und des Minutenzählers.

5 Funktionsknebel

Die verschiedenen Funktionen des Backofens sind den unterschiedlichen Garungen angepasst. Nach Wahl der gewünschten Funktion die Gartemperatur mit dem Temperaturknebel einstellen.

2.4 Weitere Teile

Schienen zur Positionierung

Das Gerät verfügt über Schienen zur Positionierung von Backblechen und Rosten auf unterschiedlicher Höhe. Die Einsatzstufen sind von unten nach oben ausgerichtet (siehe 2.1 Allgemeine Beschreibung).

Backofenbeleuchtung

Die Innenbeleuchtung des Gerätes setzt sich in Betrieb:

- wenn die Tür geöffnet wird;
- wenn eine beliebige Funktion, mit Ausnahme der Funktionen **ECO** ausgewählt wird.

Lüfter

Der Lüfter kühlt den Ofen ab und setzt sich während des Garvorgangs in Betrieb.

Die Funktionsweise des Lüfters erzeugt einen normalen Luftstrom, der aus dem hinteren Teil des Gerätes austritt und über



Beschreibung

einen kurzen Zeitraum auch nach dem Ausschalten des Gerätes andauern kann.

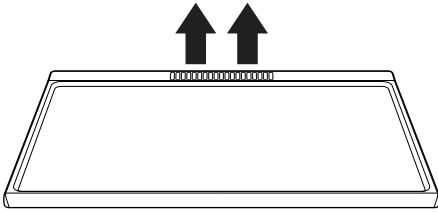

Öffnungen, Lüftungsschlitze und Wärmeauslasse nicht abdecken.

2.5 Verfügbares Zubehör

Rost

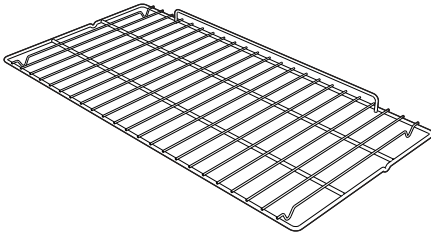

Zur Ablage von Kochgefäßen mit den zu garenden Speisen.

Rost für Backblech

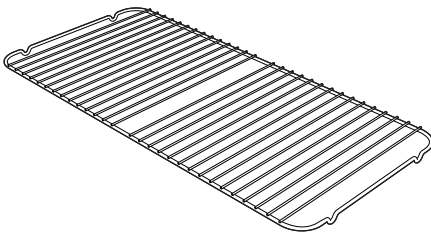

Er kann zum Garen von Speisen, die tropfen können, über dem Backblech angeordnet werden.

Backblech

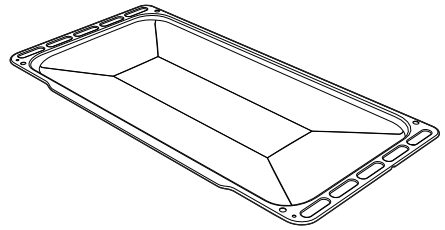

Zum Auffangen des Fetts von Speisen, die sich auf dem darüber liegenden Rost befinden.

Tiefes Backblech

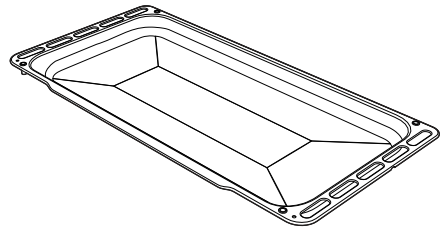

Zum Auffangen des Fetts von Speisen, die sich auf dem darüber liegenden Rost befinden, und zum Backen von Kuchen, Gebäck, usw.

Drehspieß

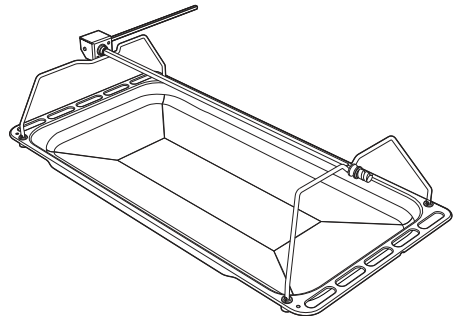

Zum Braten von Hähnchen und allen Speisen, die ein einheitliches Garen auf der ganzen Oberfläche erfordern.



Selbstreinigende Platten (nur bei einigen Modellen)

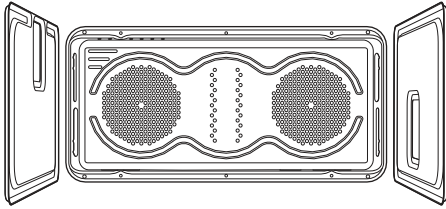

Zur Absorption von kleinen fettigen Rückständen.

Temperatursonde (nur bei einigen Modellen)



Mit der Temperatursonde kann ein Garvorgang auf Grundlage der Temperatur durchgeführt werden, die von diesem im Kern des Garguts gemessen wird.

Schutzabdeckung (nur bei einigen Modellen)

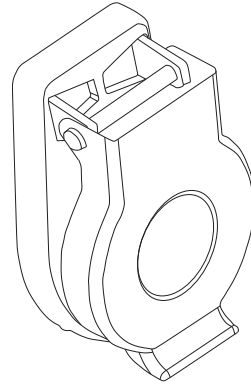

Dient dazu, den Anschluss für die Temperatursonde bei deren Nichtgebrauch zu verschließen und zu schützen.

i

Das Serienzubehör, das mit den Lebensmitteln in Berührung kommen kann, ist aus Materialien gefertigt, die den einschlägigen gesetzlichen Bestimmungen entsprechen.

i

Das Standard- oder Optionalzubehör kann bei zugelassenen Kundendienststellen bestellt werden. Nur Originalzubehör des Herstellers verwenden.



3 Gebrauch

Hinweise



Hohe Temperatur im Inneren des Ofens während des Betriebs **Verbrennungsgefahr**

- Die Backofentür während des Garvorgangs geschlossen halten.
- Während des Verstellens von Speisen im Inneren des Backraums die Hände mit Wärmeschutzhandschuhen schützen.
- Die Heizelemente im Inneren des Gerätes nicht berühren.
- Kein Wasser direkt auf die heißen Fettpfannen gießen.
- Während des Betriebs Kinder unter 8 Jahren nicht in der Nähe des Gerätes lassen.
- Wenn Speisen bearbeitet werden müssen oder am Ende des Garvorgangs, die Tür einige Sekunden lang 5 cm geöffnet halten, den Dampf austreten lassen, dann die Tür komplett öffnen.
- Fette und Öle können sich wegen einer Überhitzung entzünden. Besonders vorsichtig vorgehen.



Hohe Temperatur im Inneren des Stauraums **Verbrennungsgefahr**

- Den Stauraum nicht öffnen, solange der Backofen eingeschaltet und noch heiß ist.
- Nach der Verwendung des Backofens können die Gegenstände im Inneren des Stauraums sehr heiß sein.



Unsachgemäßer Gebrauch **Gefahr von Schäden an den Oberflächen**

- Den Backofenboden nicht mit Alufolie oder Stanniolpapier abdecken.
- Bei Verwendung von Backpapier darauf achten, dass dieses die Zirkulation der Heißluft im Inneren des Backraums nicht behindert.
- Keine Töpfe oder Backbleche direkt auf den Backofenboden stellen.
- Keine Töpfe oder Backbleche direkt auf die Innenverglasung der Backofentür stellen.
- Kein Wasser direkt auf die heißen Fettpfannen gießen.
- Die Kochgefäße oder Grillpfannen müssen sich innerhalb des Umrisses des Kochfeldes befinden.
- Alle Kochgefäße müssen einen flachen und ebenen Boden aufweisen.
- Bei Überlaufen des Inhalts muss die Flüssigkeit unverzüglich vom Kochfeld entfernt werden.
- Töpfe, die keinen vollkommen glatten und ebenen Boden aufweisen, nicht auf das Kochfeld stellen.
- Unbedingt vermeiden, dass feste und schwere Gegenstände auf das Kochfeld fallen.
- Bei Rissen oder Sprüngen das Gerät sofort ausschalten, den Stromstecker herausziehen und unverzüglich den Kundendienst kontaktieren.
- Das Kochfeld nicht als Ablage benutzen.



Hohe Temperatur im Inneren des Stauraums während des Gebrauchs

Brand- oder Explosionsgefahr

- Keine Spray-Produkte in der Nähe des Geräts verwenden.
- Keine brennbaren Materialien in der Nähe des Backofens oder des Stauraums aufbewahren bzw. benutzen.
- Kein Geschirr oder Behälter aus Plastik zum Garen von Speisen verwenden.
- Keine geschlossenen Dosen oder Behälter in den Backraum einführen.
- Das Gerät während der Garvorgänge, die Fette oder Öle abgeben können, nicht unbeaufsichtigt lassen.
- Bei der Verwendung des Backofens alle nicht verwendeten Backbleche und Roste aus dem Backraum entfernen.



Unsachgemäßer Gebrauch Gefahr von Schäden an den Oberflächen

- Den heißen Topf nicht auf dem Rand des Kochfelds abstellen.
- Nicht mit den Töpfen an den Rand des Kochfelds stoßen, sondern innerhalb der Glasoberfläche bleiben.
- Organische Säuren und korrosive Stoffe können die Farbe des Rands verändern und Oxidationen verursachen.

Erster Gebrauch

1. Eventuelle Schutzfolien auf den Außenflächen oder im Inneren des Gerätes einschließlich des Zubehörs entfernen.

2. Eventuelle Etiketten (mit Ausnahme des Schildes mit den technischen Daten) von den Zubehörteilen oder im Ofen selbst entfernen.
3. Alle Zubehörteile des Gerätes entfernen und waschen (siehe 4 Reinigung und Wartung).

Backraum

4. Das noch leere Gerät auf die höchste Temperatur aufheizen, um eventuelle Rückstände des Herstellungsprozesses zu beseitigen.

3.1 So können Sie Energie sparen

- Das Gerät nur Vorheizen, wenn dies im Rezept verlangt wird.
- Fall auf den Verpackungen keine anderen Angaben stehen, sollten tiefgefrorene Lebensmittel vor dem Einführen in den Backraum aufgetaut werden.
- Bei mehreren Backgängen ist es empfehlenswert, die Lebensmittel hintereinander zu garen, um die Wärme zu optimieren.
- Vorzugsweise dunkle Formen aus Metall verwenden, da sie zu einer besseren Wärmeaufnahme beitragen.
- Bei der Verwendung des Backofens alle nicht verwendeten Backbleche und Roste aus dem Backraum entfernen.
- Den Garvorgang einige Minuten vor der normal dafür vorgesehenen Zeit abschalten. Die im Ofeninneren angesammelte Hitze lässt die Speisen für die restlichen Minuten weitergaren.
- Die Ofentür so wenig wie möglich öffnen, um Wärmeverluste zu vermeiden.
- Den Backraum immer sehr sauber halten.



3.2 Gebrauch der Zubehörteile

Rost für Backblech

Der Rost für Backblech wird in das Backblech eingesetzt. Auf diese Weise kann das Fett getrennt von den zu garenden Speisen aufgefangen werden.

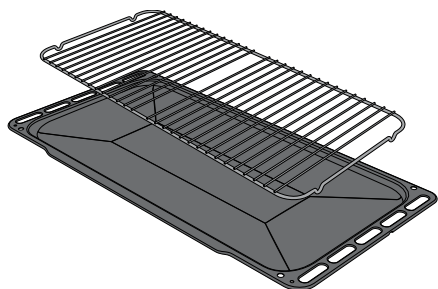

Roste und Backbleche

Roste und Backbleche müssen in die seitlichen Schienen bis zum Anschlag eingesetzt werden.

Die mechanischen Sicherheitssperren vermeiden ein ungewolltes Herausziehen des Rostes und müssen immer nach unten und zur Rückseite des Backraums gerichtet sein.

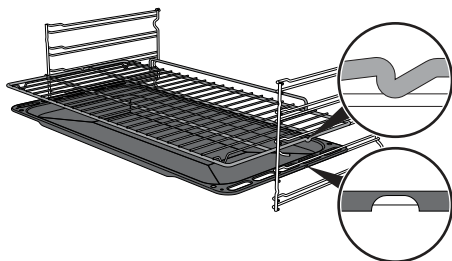

Die Backbleche vor dem ersten Gebrauch reinigen, um eventuelle Rückstände des Herstellungsprozesses zu beseitigen.

Drehspieß

1. Die 4 mitgelieferten Buchsen in die 4 Lochwinkel des tiefen Backbleches einsetzen und mithilfe eines Werkzeugs (zum Beispiel eines Schraubenziehers) an die Nutmutter festschrauben.

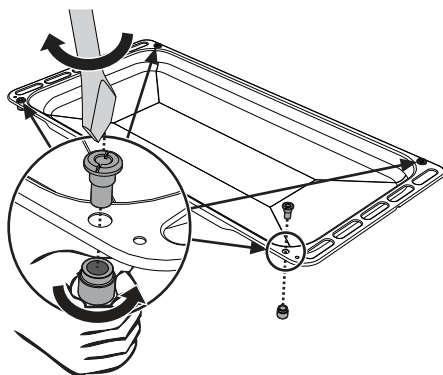

2. Die Drehspießhalterungen gemäß der unteren Abbildung in die Buchsen setzen.

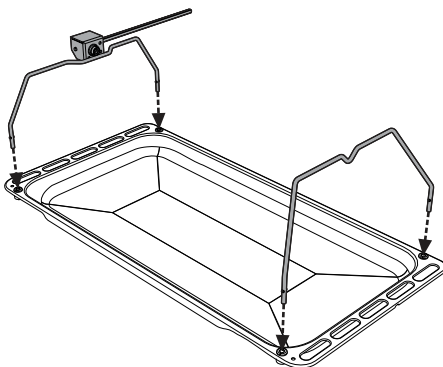

Die Roste und Backbleche bis zum Anschlag in den Backraum einschieben.



3. Das Grillgut unter Benutzung der beigefügten Klemmgabeln auf den Drehspieß stecken. Die Klemmgabeln können mit den Befestigungsschrauben blockiert werden.

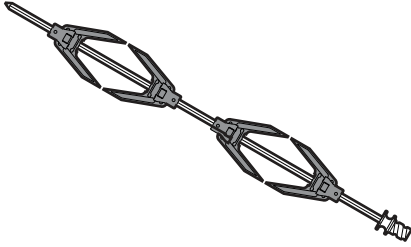

4. Nach Aufstecken des Grillguts auf den Drehspieß, muss dieser auf die entsprechenden Halterungen aufgesetzt werden. Die Spitze des Drehspießes bis zum Anschlag in den Sitz der Vorrichtung einsetzen, die sich auf der linken Halterung befindet.

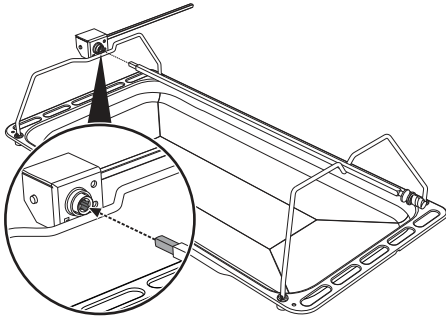

5. Das Backblech in die erste Schiene des Rahmens einfügen (siehe „Allgemeine Beschreibung“).
6. Die Stabspitze in den Sitz des Drehspießmotors einsetzen, der sich auf der linken Seite der Rückwand des Backraums befindet.

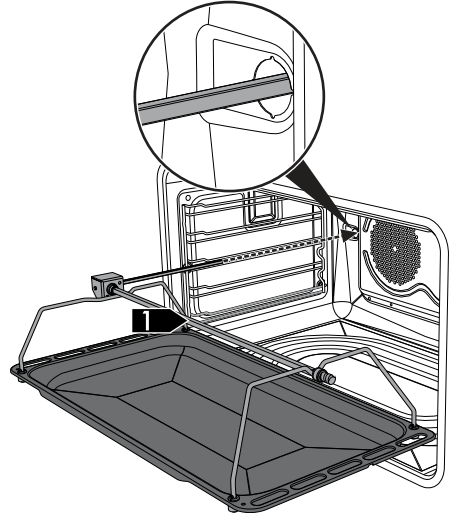

Diese Vorgänge müssen bei ausgeschaltetem, kaltem Ofen ausgeführt werden.



Gebrauch

- Zur Aktivierung des Drehspießes den Funktionsknebel auf die Position  drehen und mittels Temperaturknebel eine Gartemperatur einstellen.



Es empfiehlt sich, ein wenig Wasser auf das Backblech zu geben, um die Entstehung von Rauch zu verhindern.

- Am Ende des Garvorganges das Blech mit dem Drehspieß herausziehen.
- Um den Drehspieß bequem zu handhaben, muss der entsprechende, beigegefügte Griff angeschraubt werden.

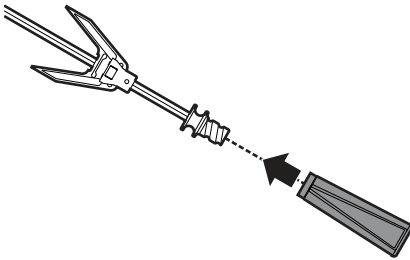

3.3 Gebrauch des Kochfeldes



Während des ersten Anschlusses an das Stromnetz wird eine automatische Kontrolle durchgeführt, bei der alle Kontrolllampen einige Sekunden lang aufleuchten.



Nach dem Gebrauch die verwendeten Kochplatten ausschalten, dazu den entsprechenden Drehknebel auf Position **O** drehen. Sich niemals nur auf den Topfdetektor verlassen.

Alle Bedien- und Kontrollvorrichtungen des Gerätes befinden sich auf der Bedienblende. Bei jedem Drehknebel ist die dazugehörige Kochzone angegeben. Den Drehknebel zum Einstellen der Heizleistung im Uhrzeigersinn auf den gewünschten Wert drehen.

Für das Induktionskochen geeignete Kochgefäße

Die Kochgefäße, die auf dem Induktionsfeld benutzt werden sollen, müssen aus Metall und magnetisch sein, der Boden muss einen ausreichenden Durchmesser aufweisen.

Geeignete Kochgefäße:

- Kochgefäße aus emailliertem Stahl mit dickem Boden.
- Kochgefäße aus Gusseisen mit emailliertem Boden.
- Kochgefäße aus mehrschichtigem Edelstahl, rostfreiem ferritischem Stahl und Aluminium mit Spezialboden

Ungeeignete Kochgefäße:

- Kochgefäße aus Kupfer, Edelstahl, Aluminium, feuerfestem Glas, Holz, Keramik und Ton.



Um zu überprüfen, ob der Topf geeignet ist, einfach einen Magneten an den Boden annähern: Falls er angezogen wird, ist der Topf für das Induktionskochen geeignet. Falls kein Magnet vorhanden ist, etwas Wasser in das Kochgefäß geben und dieses auf eine Kochzone stellen. Die Kochplatte einschalten. Das Symbol  auf dem Display zeigt an, dass der verwendete Topf ungeeignet ist.

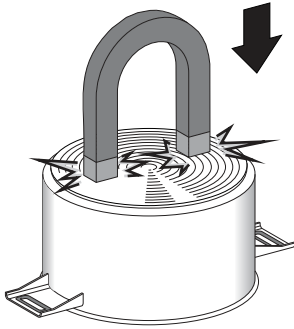

Es dürfen nur Töpfe mit einem flachen, für Induktionsplatten geeignetem Boden verwendet werden. Die Verwendung von Töpfen mit unregelmäßigem Boden kann die Effizienz des Heizsystems beeinträchtigen und die Erfassung des Topfes auf der Kochplatte verhindern.

Topferkennung

Sollte sich in einer Kochzone kein Topf befinden oder der Topf zu klein sein, wird keine Energie übertragen und auf dem

Display erscheint das Symbol .

Wenn sich auf der Kochzone ein geeigneter Topf befindet, ermittelt das Erkennungssystem dessen Vorhandensein und schaltet die Zone mit der Leistung, die mit dem Drehknebel eingestellt wurde, ein. Die Übertragung der Energie wird auch unterbrochen, wenn der Topf von der Kochzone entfernt wird (auf dem Display erscheint das Symbol .

Sollte die Funktion zur Topferkennung aktiviert werden, obwohl die Töpfe kleine Abmessungen haben oder Pfannen auf der Kochzone stehen, wird nur die notwendige Energie übertragen.

Grenzen der Topferkennung: Der Mindestdurchmesser des Topfbodens ist durch die kreuzförmige Grafik auf der Kochzone gekennzeichnet.

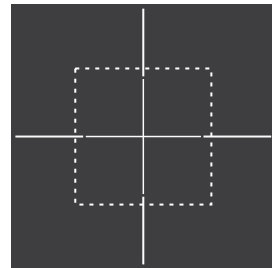

Töpfe mit kleineren Durchmessern könnten nicht erfasst werden und der Induktor könnte deshalb nicht aktiviert werden.



Begrenzung der Gardauer

Das Kochfeld verfügt über eine automatische Vorrichtung zur Begrenzung der Betriebsdauer.

Sofern die Einstellungen der Kochzone nicht abgeändert werden, ist die maximale Betriebsdauer einer jeden Kochzone von der ausgewählten Leistungsstufe abhängig.

Wenn die automatische Vorrichtung zur Begrenzung der Betriebsdauer aktiviert wird, schaltet sich die Kochzone aus, ein kurzer Signalton ertönt und solange die Kochzone noch warm ist, erscheint im

Display die Anzeige .

Eingestellte Leistungsstufe	Maximale Dauer des Garvorgangs in Stunden
1	8
2	6
3 - 4	5
5	4
6 - 7 - 8 - 9	1 ½

Überhitzungsschutz

Wird das Kochfeld über längere Zeit bei voller Leistung benutzt, kann die Elektronik bei hoher Raumtemperatur Schwierigkeiten beim Abkühlen haben.

Um zu vermeiden, dass die Elektronik zu hohe Temperaturen erreicht, wird die Leistung der Kochzone automatisch reduziert.

Ratschläge zur Energieeinsparung

- Der Durchmesser des Topfbodens muss dem Durchmesser der Kochzone entsprechen.

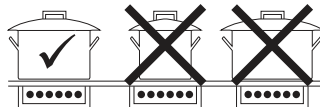

- Beim Kauf eines neuen Topfes kontrollieren, ob sich der Durchmesser auf den Boden oder den oberen Rand des Kochgefäßes bezieht, denn Letzterer ist fast immer größer als der Bodendurchmesser.
- Wenn Gerichte mit langen Garzeiten zubereitet werden sollen, kann man durch die Verwendung eines Dampfkochtopfes Zeit und Energie sparen und gleichzeitig die in den Lebensmitteln enthaltenen Vitamine erhalten.
- Sicherstellen, dass ausreichend Flüssigkeit im Dampfkochtopf ist, denn ein Überhitzen aufgrund fehlender Flüssigkeit könnte Topf und Kochzone beschädigen.
- Bedecken Sie die Töpfe möglichst mit einem passenden Deckel.
- Einen Topf wählen, dessen Größe der Menge des Kochguts entspricht. Ein großer, aber halbleerer Topf bedeutet Energieverschwendung.



Werden Kochfeld und Ofen gleichzeitig verwendet, kann unter bestimmten Bedingungen die Leistungsobergrenze der Stromversorgungsanlage überschritten werden.



Leistungsstufen

Die Leistung der Kochzone kann auf verschiedene Stufen eingestellt werden. In der Tabelle finden Sie die Angaben für die unterschiedlichen Zubereitungsarten.

Leistungsstufen	Geeignet für:
0	OFF - Stellung
U	Temperatur halten
1 - 2	Kochen kleiner Speisemengen (niedrigste Leistung)
3 - 4	Garvorgang
5 - 6	Kochen großer Speisemengen, Braten größerer Stücke
7 - 8	Braten, mit Mehl anbraten
9	Braten
p *	Braten/Schmoren, Kochen (höchste Leistung)

* Siehe Booster-Funktion

Restwärme



Unschlagmäßiger Gebrauch Verbrennungsgefahr

- Kinder sind immer zu beaufsichtigen, da sie die Anzeige der Restwärme nur schwer sehen können. Nach der Verwendung bleiben die Kochzonen eine gewisse Zeit lang sehr heiß, auch wenn sie abgeschaltet sind. Verhindern Sie, dass Kinder sie mit den Händen anfassen.

Solange die Kochzone nach dem Abschalten noch warm ist, wird auf dem Display das entsprechende Symbol  angezeigt. Sobald die Temperatur unter 60 °C liegt, erlischt das Symbol.

Funktion Multizone

i Mithilfe dieser Funktion kann man gleichzeitig zwei (vordere und hintere) Kochzonen bedienen, um Töpfe wie Fisch-Dünster oder rechteckige Kochgefäße zu verwenden.

i Die Kochzonen, die über die Multizone-Funktion verfügen, sind vorne links und hinten links.

Zur Aktivierung der Multizone-Funktion:

1. Die Drehknebel der Kochzonen vorne links und hinten links gleichzeitig gegen den Uhrzeigersinn auf die Position **M-A** drehen und in gedrehter Stellung halten, bis ein kurzes akustisches Signal ertönt.

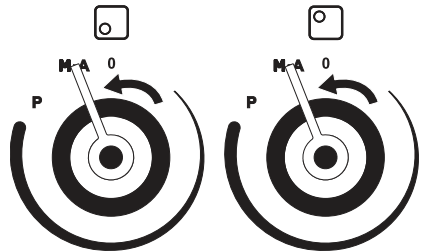

2. Den Drehknebel der Zone vorne links wieder auf **0** stellen und den Drehknebel der Zone hinten links bis auf **9** drehen; es ertönt ein langes akustisches Signal.

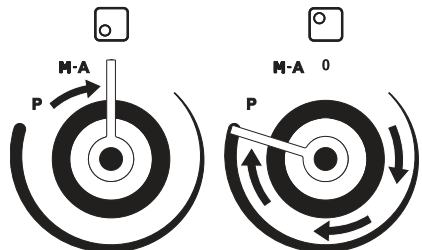



Gebrauch

3. Mit dem Drehknebel der Kochzone vorne links die gewünschte Leistung einstellen. Dieser Drehknebel steuert nun beide Kochzonen.

Zum Deaktivieren der Funktion Multizone:

- Beide Drehknebel wieder auf **0** (ausgeschaltet) stellen.

i Diese Funktion steuert automatisch eine gleichmäßige Leistungsverteilung auf beide Zonen.

Heizbeschleuniger

i Jede Kochzone verfügt über einen Heizbeschleuniger, der deren Erwärmung mit Höchstleistung für einen zur eingestellten Leistung proportionalen Zeitintervall ermöglicht.

Diese Funktion ermöglicht, die ausgewählte Leistung in geringstmöglicher Zeit zu erreichen.

1. Den Drehknebel gegen den Uhrzeigersinn auf die Position **A** drehen und ihn dann loslassen. Im Display erscheint das Symbol **A**.
2. Innerhalb von 3 Sekunden die gewünschte Heizleistung auswählen (**1...8**). Die ausgewählte Leistung und das Symbol **A** leuchten abwechselnd auf dem Display auf.

Die Heizleistung kann jederzeit erhöht werden. Das Zeitintervall für die „Höchstleistung“ wird automatisch angepasst.

Nach Ablauf der Beschleunigungszeit bleibt die zuvor ausgewählte Leistungsstufe eingestellt.



Wenn die Heizleistung durch Drehen des Drehknebels gegen den Uhrzeigersinn reduziert wird, schaltet sich der Heizbeschleuniger automatisch aus.

Temperatur halten



Mit dieser Funktion können fertig zubereitete Speisen warm gehalten werden.

Zum Aktivieren der Funktion „Temperatur halten“:

- Den Drehknebel der gewünschten Kochzone drehen, bis am entsprechenden Display das Symbol  eingeblendet wird.

Booster-Funktion



Mit der Booster-Funktion kann eine Kochzone maximal 5 Minuten mit Höchstleistung betrieben werden. Diese Funktion ermöglicht zum Beispiel, eine große Wassermenge schnell zum Kochen zu bringen oder Fleisch bei starker Flamme anzubraten.

- Den Drehknebel im Uhrzeigersinn drehen, 2 Sekunden in Position **P** halten und dann loslassen.

Im Display erscheint das Symbol .

Nach 5 Minuten schaltet sich die Booster-Funktion automatisch aus und der Kochvorgang wird auf Stufe **9** fortgesetzt.



Nur auf einigen Kochzonen: Die Booster-Funktion bleibt aktiv und muss mittels des entsprechenden Drehknebels per Hand ausgeschaltet werden.

i Die Booster-Funktion ist der Funktion Heizbeschleuniger gegenüber vorrangig.

Leistungssteuerung

Das Kochfeld verfügt über ein spezielles Modul zur Leistungssteuerung, das den Stromverbrauch reduziert bzw. optimiert. Wenn die Summe der eingestellten Leistungsstufen die zulässige Höchstleistung überschreitet, steuert die Platine die Leistungsabgabe der Kochplatten automatisch.

Das Modul versucht, die Höchstleistungen beizubehalten. Auf dem Display werden die von der automatischen Leistungssteuerung eingestellten Wärmeleistungen angezeigt.

Wenn eine Leistungsanzeige blinkt, bedeutet es, dass diese automatisch durch das Modul zur Leistungssteuerung reduziert wird.

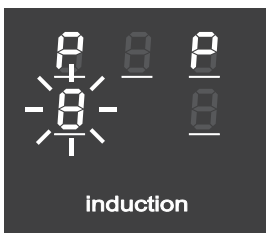

i Die Priorität gilt der letzten eingestellten Kochzone.

Leistungsbeschränkung des Kochfeldes



Das Induktionskochfeld ist so eingestellt, dass es mit einer Leistung von **7,4 kW**, doch kann die Leistung auf **4,8 kW** oder **3,7 kW** beschränkt werden.

1. Das Gerät vom Stromnetz trennen und 10 Sekunden abwarten, bevor es wieder angeschlossen wird.



Die Einstellung der Leistungsstufe des Kochfeldes muss innerhalb von 2 Minuten nach Anschluss des Gerätes an das Stromnetz erfolgen.

2. Die Drehknebel der vorderen Kochzone links und der vorderen Kochzone rechts gleichzeitig gegen den Uhrzeigersinn drehen (jeweils auf die Position „**M-A**“ und „**A**“) und die Position 3 Sekunden lang gedrückt halten.

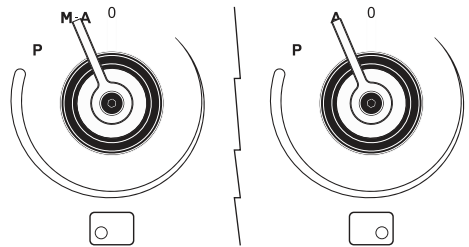

In den Displays der hinteren Kochzone links und hinteren Kochzone rechts erscheinen die Anzeigen „**7.**“ und „**4.**“.

3. Anschließend die Drehknebel loslassen.



Gebrauch

4. Beide Drehknebel erneut gegen den Uhrzeigersinn drehen und die Position halten.

In den Displays der hinteren Kochzone links und hinteren Kochzone rechts wird die neue Leistungsstufe mit den Werten „4.“ und „8“ angezeigt.

5. Anschließend die Drehknebel loslassen.
6. Beide Drehknebel erneut gegen den Uhrzeigersinn drehen und die Position halten.

In den Displays der hinteren Kochzone links und hinteren Kochzone rechts wird die neue Leistungsstufe mit den Werten „3.“ und „7“ angezeigt.

7. Anschließend die Drehknebel loslassen.



Nach Loslassen des Drehknebels auf der gewünschten Leistungsstufe abwarten, bis das Display erlischt.



Für ca. 4 Minuten nach Erlöschen der Displays ist es möglich, die Leistung erneut abzuändern (ohne das Gerät vom Stromnetz zu trennen).



Die zuletzt eingestellte Leistungsstufe bleibt auch bei Stromausfall aktiv.

Bediensperre



Die Bediensperre ist eine Vorrichtung, die das Gerät vor nicht gewolltem oder unsachgemäßem Gebrauch schützt.

1. Wenn alle Kochzonen ausgeschaltet sind, die beiden Bedienknebel der vorderen und hinteren Kochzone rechts gegen den Uhrzeigersinn (Position **A**) drehen.
2. Die Drehknebel so lange in dieser Position halten, bis das Symbol  auf den Displays angezeigt wird.
3. Anschließend die Drehknebel loslassen.

Um die Bediensperre aufzuheben, die oben beschriebenen Schritte in umgekehrter Reihenfolge ausführen.





Wenn die Drehknebel länger als 30 Sekunden in Position **A** gehalten wurden, erscheint auf dem Display die Fehlermeldung .



Nach einer längeren Stromunterbrechung deaktiviert sich die Bediensperre. In dem Fall die Sperre wie oben beschrieben aktivieren.

Fehlercodes

Wenn auf dem Display einer der folgenden Fehlercodes angezeigt wird ,  muss der technische Kundendienst kontaktiert werden.



3.4 Gebrauch des Stauraums

Im unteren Teil des Herdes befindet sich der Stauraum, der dazu dient, notwendige Töpfe oder Metallgegenstände für den Gebrauch des Gerätes zu verstauen.

1. Zum Öffnen des Stauraums leicht auf die linke Seite der Klappe drücken, bis ein Einklicken zu hören ist.

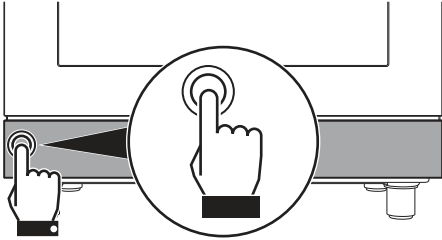

2. Die Klappe des Stauraums vorsichtig loslassen.

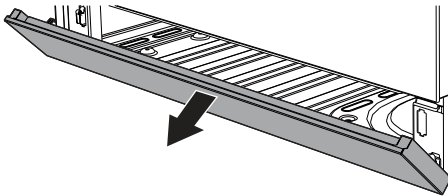

3. Zum erneuten Schließen des Stauraums die Klappe anheben, bis ein Einklicken zu hören ist.

3.5 Gebrauch des Backofens

Einschalten des Backofens

Um den Backofen einzuschalten:

1. Die Garfunktion mit dem Funktionsknebel wählen.
2. Die Temperatur mit dem Temperaturknebel wählen.



Sicherstellen, dass die Programmieruhr das Symbol Gardauer  anzeigt, andernfalls kann der Backofen nicht eingeschaltet werden.

Die Taste  drücken, um die Programmieruhr zurückzusetzen.

DE

Liste der Funktionen



Statisch

Die Wärme kommt gleichzeitig von oben und von unten, weshalb sich dieser Vorgang für das Garen von Speisen besonderer Art eignet. Der traditionelle Garvorgang, auch als statisches Backen bekannt, eignet sich zum Garen von jeweils nur einem Gericht. Er ist ideal für alle Bratenarten, Brot, gefüllte Torten und ist außerdem besonders für fette Fleischarten wie Ente oder Gans geeignet.



Unterhitze + Umluft

Die Kombination aus Lüfter und nur Unterhitze ermöglicht den Garvorgang zu beschleunigen. Dieses System wird empfohlen, um zu sterilisieren oder um oberflächlich bereits gut durchgebackene, aber innen noch rohe Speisen, die deshalb eine mäßige von oben stammende Wärme verlangen, fertig zu backen. Ideal für alle Speisearten.

Bei den Pyrolysemodellen werden die Sonderfunktionen Auftauen und Aufgehen des Teigs von demselben Symbol dargestellt.



Grill + Drehspieß

Der Drehspieß ist gemeinsam mit der mittleren Grillheizung in Betrieb und ermöglicht eine perfekte Bräunung der Speisen.



Grill

Die von der Grillheizung stammende Wärme ermöglicht, besonders bei mittleren bis dünnen Fleischstücken, ausgezeichnet zu grillen. Zusammen mit dem Drehspieß (wo vorgesehen) ermöglicht er am Ende des Grillvorgangs den Speisen eine gleichmäßige Bräunung zu verleihen. Ideal für Würstchen, Rippchen und Speck. Diese Funktion erlaubt ein gleichmäßiges Grillen von großen Speisemengen, besonders Fleisch.



Grill + Umluft

Die vom Lüfter produzierte Luft mildert den starken, vom Grill erzeugten Hitzestrom und ermöglicht so, auch dickere Speisen optimal zu grillen. Ideal für große Fleischstücke (z.B. Schweinshaxe).



Statisch + Umluft

Der Betrieb des Lüfters in Verbindung mit dem traditionellen Garvorgang versichert auch bei komplizierten Rezepten ein gleichmäßiges Backen. Ideal für Kekse, Kuchen und Torten, die auch gleichzeitig auf mehreren Ebenen gebacken werden können. (Bei Garvorgängen auf mehreren Ebenen wird die Anordnung auf der 2. und der 4. Schiene empfohlen).



Heißluft + Umluft

Die Kombination aus Lüfter und Heißluftbeheizung (im hinteren Teil des Backraums eingebaut) ermöglicht das Garen von verschiedenen Speisen auf mehreren Stufen, insofern sie die gleichen Temperaturen und die gleiche Backart erfordern. Die Zirkulation der heißen Luft gewährleistet eine sofortige und gleichmäßige Verteilung der Hitze. Zum Beispiel können gleichzeitig (und auf verschiedenen Ebenen) Fisch, Gemüse und Kekse gebacken werden, ohne dass sich Gerüche und Geschmack vermischen.



Unterhitze

Die Wärme kommt nur von unten und ermöglicht so, Speisen fertig zu backen, die eine höhere Temperatur auf der unteren Seite erfordern, ohne sie weiter anzubraten. Ideal für süßes oder salziges Gebäck, Mürbeteigkuchen und Pizzen.



Schnelles Auftauen

Das schnelle Auftauen wird von der Aktivierung des dafür vorgesehenen Lüfters begünstigt, der eine gleichmäßige Verteilung der Luft bei Raumtemperatur im Backraum gewährleistet. Ideal für alle Speisearten.

ECO

Eco

Diese Funktion eignet sich insbesondere für Garvorgänge auf einer einzigen Schienenhöhe und verbraucht wenig Strom.

Sie eignet sich für alle Lebensmittel, außer für Produkte, die eine hohe Feuchte erzeugen (z. B. Gemüse).

Um eine maximale Stromeinsparung zu erzielen und die Garzeit zu verringern, empfiehlt es sich, die Speisen in den nicht vorgeheizten Backraum einzufügen.



Das Öffnen der Tür während eines Garvorgangs in der ECO-Funktion sollte vermieden werden.



Bei der ECO-Funktion ist die Garzeit (und ein eventuelles Vorheizen) länger.



Bei der ECO-Funktion handelt es sich um eine schonende Garfunktion mit Temperaturen unter 210 °C. Für höhere Gartemperaturen sollten andere Backofenfunktionen gewählt werden.



Vapor Clean

Diese Funktion erleichtert die Reinigung dank der Verwendung von Dampf, der aus einer kleinen Menge Wasser erzeugt wird, das man in die dafür vorgesehene Vertiefung auf dem Backofenboden gießen muss.





3.6 Verwendung der Temperatursonde (nur bei einigen Modellen)



Hohe Temperatur der Temperatursonde **Verbrennungsgefahr**

- Den Stab oder die Spitze der Sonde nach deren Verwendung nicht berühren.
- Während der Verwendung der Sonde die Hände mit Wärmeschutzhandschuhen schützen.



Unsachgemäßer Gebrauch Gefahr von Schäden an den Oberflächen

- Die emaillierten oder verchromten Oberflächen nicht mit der Spitze oder dem Verbindungsstecker der Temperatursonde kratzen oder beschädigen.



Unsachgemäßer Gebrauch Gefahr von Schäden am Gerät

- Die Sonde nicht in die Öffnungen und Löcher des Gerätes einführen.
- Bei Nichtgebrauch der Sonde sicherstellen, dass die Schutzabdeckung richtig geschlossen ist.
- Nur die mitgelieferte oder eine vom Hersteller empfohlene Temperatursonde verwenden.



Unsachgemäßer Gebrauch Gefahr von Schäden an Personen

- Die Temperatursonde darf nicht unbeaufsichtigt gelassen werden.
- Kindern das Spielen mit der Sonde untersagen.
- Besonders darauf achten, sich nicht mit den spitzen Teilen der Sonde zu verletzen.



Unsachgemäßer Gebrauch Gefahr von Schäden an der Temperatursonde

- Nicht am Kabel ziehen, um die Sonde aus dem Anschluss oder dem Gargut zu entfernen.
- Darauf achten, dass die Sonde oder ihr Kabel nicht in der Tür hängen bleiben.
- Kein Teil der Sonde darf mit den Backraumwänden, den Heizelementen, den Rosten oder den Backblechen in Berührung kommen, wenn diese noch heiß sind.
- Bei Nichtgebrauch der Sonde sollte sie nicht im Inneren des Gerätes aufbewahrt werden.
- Sicherstellen, dass der Verbindungsstecker der Sonde ganz in den Anschluss eingesteckt ist.
- Die Sonde nicht zum Hineingeben oder Herausnehmen von Gargut aus dem Backraum verwenden.



Mit der Temperatursonde ist es möglich, Braten, Karrees und Fleischstücke in verschiedenen Größen präzise zu garen. Die Sonde ermöglicht das perfekte Garen von Lebensmitteln dank der punktgenauen Kontrolle der Kerntemperatur der Speisen. Die Kerntemperatur der Speisen wird durch einen speziellen Fühler gemessen, der sich in der Spitze befindet.

Korrekte Anwendung der Sonde

1. Das Gargut auf ein Backblech legen.
2. Die Spitze der Sonde außerhalb des Backofens in das Gargut einführen.
3. Um optimale Ergebnisse zu erzielen, sicherstellen, dass die Temperatursonde in den dicksten Teil des Garguts und für mindestens 3/4 seiner Länge in das Gargut eingeführt wurde, jedoch nicht das darunterliegende Backblech berührt und nicht aus dem Gargut herausragt.

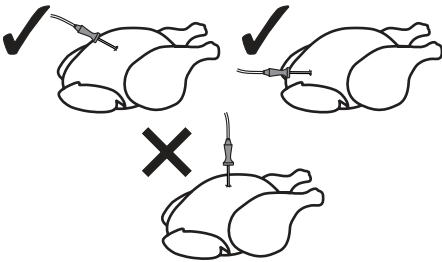

i Für eine genaue Messung der Kerntemperatur der Speisen darf die Spitze der Temperatursonde nicht mit Knochen oder Fett in Berührung kommen.



Die empfohlene Mindesttemperatur für das Garen mit der Sonde liegt bei 120 °C, außer beim Niedrigtemperaturgaren (siehe Kap. 3.8).

Einstellung eines Garvorgangs mit Temperatursonde

Mit Vorheizen:

1. Einen manuellen Garvorgang einstellen (siehe „Gebrauch des Backofens“).
2. Nach dem Vorheizen die Tür öffnen und das Backblech mit dem Gargut in die entsprechenden Schienen schieben.
3. Den Verbindungsstecker der Sonde in den dafür vorgesehenen seitlichen Anschluss stecken und dabei die Sonde selbst zu Hilfe nehmen, um den Deckel zu öffnen.

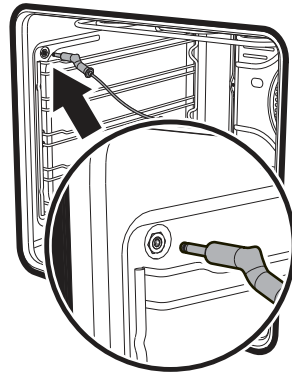







Hohe Temperatur im Inneren des Backofens während des Gebrauchs
Verbrennungsgefahr

- Während der Verwendung der Sonde die Hände mit Wärmeschutzhandschuhen schützen.



Gebrauch

- Die Tür schließen.
- Die Taste  einige Sekunden lang drücken; erneut die Taste  drücken. Auf dem Display erscheint die Standard-Zieltemperatur  und das Symbol  blinkt.
- Mit den Tasten  und  die Zieltemperatur zwischen einem Mindest- und einem Höchstwert einstellen.

 • **Niedrigste Zieltemperatur:** Entspricht der von der Sonde gemessenen Momentantemperatur plus 2°C.

• **Höchste Zieltemperatur:** 99°C



- Einige Sekunden abwarten oder die Taste  drücken, um die von der Sonde gemessene Momentantemperatur anzuzeigen.
- Nun wird der Garvorgang fortgesetzt, bis die von der Sonde gemessene Momentantemperatur mit der vom Benutzer eingestellten Zieltemperatur übereinstimmt.

Ohne Vorheizen:





- Die Tür öffnen.
- Das Backblech mit dem Gargut mit eingeführter Sonde in den Ofen schieben.
- Den Verbindungsstecker der Sonde in den dafür vorgesehenen seitlichen Anschluss stecken und dabei die Sonde selbst zu Hilfe nehmen, um den Deckel zu öffnen.
- Den Garvorgang mit Sonde einstellen, wie in den Schritten 5, 6 und 7 des vorherigen Abschnitts beschrieben.
- Einen manuellen Garvorgang durch Auswahl von Temperatur und Garfunktion einstellen (siehe „Gebrauch des Backofens“).

Bei laufendem Garvorgang mit Temperatursonde

 Bei Verwendung der Temperatursonde ist es nicht möglich, einen programmierten oder zeitgesteuerten Garvorgang einzustellen.

 Beim Garen mit einer Temperatursonde sind die Tasten  und  wirkungslos.



1. Durch langes Drücken der Taste  wird der Minutenzähler aktiviert; erneut  drücken, um die Zieltemperatur anzuzeigen und diese mit den Tasten  und  bei laufendem Garvorgang einstellen.
2. Erneut  drücken oder 5 Sekunden lang abwarten, um zum Garvorgang zurückzukehren.

Am Ende des Garvorgangs

Wenn die für den Temperatursensor eingestellte Zieltemperatur erreicht ist, werden die Heizelemente ausgeschaltet und das Gerät gibt eine Reihe von akustischen Signalen ab.

1. Eine beliebige Taste der Programmieruhr drücken, um den Signalgeber zu unterbrechen.
2. Die Tür öffnen.
3. Den Sensor aus dem Gargut und dem Anschluss herausziehen.
4. Das Gargut aus dem Backraum nehmen.
5. Sicherstellen, dass die Schutzabdeckung richtig geschlossen ist.

3.7 Ratschläge zum Garen

Allgemeine Ratschläge

- Eine Umlufffunktion verwenden, um ein gleichmäßiges Garen auf allen Stufen zu erhalten.
- Die Garzeiten können nicht verkürzt werden, indem die Temperatur erhöht wird (die Speisen würden außen zu stark und innen zu wenig gegart werden).

Ratschläge zum Garen von Fleisch

- Die Garzeiten hängen von der Dicke und der Qualität der Speisen sowie vom individuellen Geschmack ab.
- Bei der Zubereitung von Braten ein Fleischthermometer verwenden oder einfach mit einem Löffel auf den Braten drücken. Wenn er nachgibt und wieder zurückfedert, ist er fertig, andernfalls muss er noch einige Minuten gebraten werden.

Niedrigtemperaturgaren mit Sensor (nur bei einigen Modellen)

- Diese Garmethode wird für zartes und mageres Fleisch empfohlen, dessen Kerntemperatur 65°C nicht überschreiten darf. Eine Ofentemperatur zwischen 90° und 100°C einstellen. Diese Art der Einstellung verlängert die Garzeit, bewahrt jedoch die qualitativen Eigenschaften des Garguts und verhindert eine übermäßige Verringerung des Volumens.
- Für beste Ergebnisse, das Fleisch vor dem Niedrigtemperaturgaren bei starker Hitze 1 oder 2 Minuten von jeder Seite in einer Pfanne anbraten.



Gebrauch

Ratschläge für Garvorgänge mit Grill und Grill + Umluft

- Das zu grillende Fleisch kann auch in den kalten Ofen geschoben werden. Das Vorheizen wird empfohlen, sofern der Gar-Effekt verändert werden soll.
- Bei der Funktion Grill + Umluft wird das Vorheizen des Backofens vor dem Grillvorgang empfohlen.
- Es empfiehlt sich, die Speisen in der Mitte des Rostes anzuordnen.
- Bei der Funktion Grill empfiehlt es sich, den Temperaturknebel auf den höchsten Wert auf das Symbol  zu drehen, um den Garvorgang zu optimieren.
- Die Speisen sind vor dem Garen zu würzen. Dies gilt auch für das Bestreichen mit Öl oder zerlassener Butter.
- Das Backblech auf die erste Schiene von unten verwenden, um die Flüssigkeiten auffangen zu können, die sich während des Grillvorgangs bilden könnten.

Ratschläge zum Backen von Kuchen und Keksen

- Vorzugsweise dunkle Formen aus Metall verwenden, da sie zu einer besseren Wärmeaufnahme beitragen.
- Die Temperatur und die Gardauer hängen von der Qualität und der Beschaffenheit des Teigs ab.
- Überprüfen, ob das Gebäck innen ausreichend durchgebacken ist: Am Ende des Garvorgangs einen Zahnstocher in den höchsten Punkt des Gebäckes stecken. Wenn der Teig nicht am Zahnstocher kleben bleibt, ist der Kuchen fertig.

- Wenn der Kuchen zusammenfällt, sobald er aus dem Ofen genommen wird, muss beim nächsten Backen die eingestellte Temperatur um ungefähr 10 °C gesenkt und eventuell eine längere Garzeit gewählt werden.
- Während des Garvorgangs von Gebäck oder Gemüse kann es zu einer übermäßigen Kondensatbildung auf der Glasscheibe kommen. Um dieses Phänomen zu vermeiden, die Tür während des Garvorgangs einige Male sehr vorsichtig öffnen.

Ratschläge für das Auftauen und Aufgehen

- Die tiefgefrorenen Speisen ohne ihre Verpackung in einem Behälter ohne Deckel auf die erste Schiene des Backraums stellen.
- Die Speisen nicht übereinander legen.
- Beim Auftauen von Fleisch wird empfohlen, die Speisen auf einen Rost auf die zweite Schiene zu legen und ein Backblech auf die erste Schiene zu schieben. Auf diese Weise kommen die Speisen nicht mit der beim Auftauen entstehenden Flüssigkeit in Kontakt.
- Die empfindlichsten Stücke können mit Alufolie bedeckt werden.
- Zur Gewährleistung des guten Aufgehens empfiehlt es sich, einen Behälter mit Wasser auf den Boden des Backraums zu stellen.

So können Sie Energie sparen

- Den Garvorgang einige Minuten vor der normal dafür vorgesehenen Zeit abschalten. Die im Ofeninneren angesammelte Hitze lässt die Speisen für die restlichen Minuten weitergaren.



- Die Ofentür so wenig wie möglich öffnen, um Wärmeverluste zu vermeiden.
- Das Innere des Gerätes immer sauber halten.



3.8 Programmieruhr



 Taste zur Wertverminderung

 Taste der Uhr

 Taste zur Werterhöhung





 Sicherstellen, dass die Programmieruhr das Symbol Gardauer  anzeigt, andernfalls kann der Backofen nicht eingeschaltet werden.



Die Taste  drücken, um die Programmieruhr zurückzusetzen.

Einstellung der Uhrzeit

 Bei nicht eingestellter Uhrzeit kann der Backofen nicht eingeschaltet werden.

Beim ersten Gebrauch oder nach einem Stromausfall erscheinen auf dem Display die blinkenden Ziffern .

1. Die Taste der Uhr  zwei Sekunden lang gedrückt halten. Der Punkt zwischen den Stunden und den Minuten blinkt.
2. Mit den Tasten zur Werterhöhung  und zur Wertverminderung  kann die Uhrzeit eingestellt werden. Die Taste gedrückt halten, um schnell durchzulaufen.
3. 7 Sekunden lang abwarten. Der Punkt zwischen den Stunden und den Minuten hört auf zu blinken.
4. Das Symbol  auf dem Display zeigt an, dass das Gerät bereit ist, das Garen anzufangen.









 Zur Änderung der Uhrzeit die Tasten zur Werterhöhung  und zur Wertverminderung  zwei Sekunden lang gedrückt halten und dann die Uhrzeit einstellen.





Gebrauch

Zeitgesteuerter Garvorgang

i Der zeitgesteuerte Garvorgang ermöglicht einen Garvorgang zu starten und nach einer vom Benutzer eingestellten Gardauer wieder zu beenden.



1. Die Taste der Uhr  gedrückt halten, bis das Symbol  erscheint.
2. Erneut die Taste der Uhr  drücken. Im Display erscheinen das Symbol  und die Anzeige  abwechselnd zur aktuellen Uhrzeit.
3. Mithilfe der Tasten zur Werterhöhung  und zur Wertverminderung  die gewünschten Garminuten einstellen.
4. Eine Garfunktion und -temperatur wählen.
5. Etwa 5 Sekunden lang warten, ohne weitere Tasten zu drücken, um die Funktion zu aktivieren. Das Display zeigt die aktuelle Uhrzeit zusammen mit den Symbolen  und  an.

Die Heizelemente werden am Ende des Garvorgangs deaktiviert. Im Display erlischt das Symbol , blinkt das Symbol  und ein akustisches Signal wird ausgegeben.

6. Eine beliebige Taste der Programmieruhr drücken, um das akustische Signal zu unterbrechen.





7. Die Taste der Uhr  drücken, um die Programmieruhr zurückzusetzen.

i Es ist nicht möglich, eine Gardauer von mehr als 10 Stunden einzustellen.

 Gleichzeitig die Tasten zur Werterhöhung  und zur Wertverminderung  gedrückt halten, um die eingestellte Programmierung zu löschen, und den Ofen manuell auszuschalten.

Programmierter Garvorgang

i Der programmierte Garvorgang ermöglicht einen Garvorgang zu einer bestimmten Uhrzeit zu starten und nach einer vom Benutzer eingestellten Garzeit wieder zu beenden.

1. Eine Gardauer wie im vorherigen Abschnitt Zeitgesteuerter Garvorgang beschrieben einstellen.
2. Die Taste Menü  2 Sekunden lang gedrückt halten.
3. Erneut die Taste Menü  drücken. Im Display erscheinen die Ziffern  und die Anzeige  und das Symbol  blinkt (zum Beispiel: die aktuelle Uhrzeit ist 17:30 Uhr)



4. Die Taste oder drücken, um die gewünschten Minuten einzustellen. (zum Beispiel 1 Stunde)
5. Die Taste Menü drücken. Das Display zeigt die Anzeige abwechselnd mit der Summe der aktuellen Uhrzeit und der voreingestellten Gardauer an (zum Beispiel ist die Garzeitende 18:30 Uhr)
6. Mit den Tasten oder die Uhrzeit für das Ende des Garvorgangs einstellen. (zum Beispiel auf 19:30 Uhr)



Es muss berücksichtigt werden, dass der Garzeit einige Minuten für das Vorheizen des Backofens hinzugefügt werden müssen.

7. Etwa sieben Sekunden lang warten, ohne weitere Tasten zu drücken, um die Funktion zu aktivieren. Im Display erscheint die aktuelle Uhrzeit und die Symbole und schalten sich aus, während die Kontrolllampe aufleuchtet.
8. Die Garfunktion und -temperatur wählen.
9. Die Heizelemente werden am Ende des Garvorgangs deaktiviert. Auf dem Display erlischt das Symbol , das Symbol blinkt auf und es ertönt ein akustisches Signal.

10. Den Funktions- und Temperaturknebel wieder auf **0** stellen.
11. Eine beliebige Taste der Programmieruhr drücken, um das akustische Signal zu unterbrechen.
12. Die Tasten und gleichzeitig drücken, um die eingestellten Programmierungen auf Null zu setzen.



Es ist nicht möglich, eine Gardauer von mehr als 10 Stunden einzustellen.



Es ist nicht möglich, programmierten Garvorgänge von mehr als 24 Stunden einzustellen.



Um nach der Einstellung die verbleibende Garzeit anzuzeigen, die Taste 2 Sekunden lang gedrückt halten. Erneut die Taste Menü drücken. Im Display erscheinen abwechselnd die Anzeige und die verbleibende Garzeit.









Minutenzähler



Der Minutenzähler unterbricht den Garvorgang nicht, sondern macht den Benutzer nur darauf aufmerksam, dass die eingestellten Minuten abgelaufen sind.

Der Minutenzähler kann zu jedem beliebigen Zeitpunkt aktiviert werden.

1. Die Taste der Uhr  einige Sekunden lang gedrückt halten. Das Display zeigt die Ziffern  und das blinkende Symbol  an, das sich zwischen den Stunden und den Minuten befindet.
2. Mithilfe der Tasten zur Werterhöhung  und zur Wertverminderung  die gewünschten Minuten einstellen.
3. 5 Sekunden lang warten, ohne weitere Tasten zu drücken, um die Einstellung des Minutenzählers zu beenden. Das Display zeigt die aktuelle Uhrzeit zusammen mit den Symbolen  und  an.



Ein akustisches Signal wird am Ende der eingestellten Zeit ausgegeben.

4. Die Taste zur Wertverminderung  drücken, um das akustische Signal zu deaktivieren.





Der Minutenzähler kann zwischen 1 Minute und eine Maximum von 23 Stunden und 59 Minuten eingestellt werden.

Änderung der eingestellten Werte

1. Erneut die Taste der Uhr  drücken.
2. Mithilfe der Tasten zur Werterhöhung  und zur Wertverminderung  die gewünschten Minuten einstellen.

Löschung der eingestellten Daten

1. Erneut die Taste der Uhr  drücken.
2. Die Tasten zur Werterhöhung  und zur Wertverminderung  gleichzeitig gedrückt halten.
3. Anschließend muss der Backofen manuell ausgeschaltet werden, falls ein Garvorgang in Betrieb ist.

Auswahl des akustischen Signalgebers

Der Signalgeber kann auf 3 verschiedene Stufen eingestellt werden.





1. Die Tasten zur Werterhöhung  und zur Wertverminderung  gleichzeitig gedrückt halten.
2. Erneut die Taste der Uhr  drücken.
3. Die Taste zur Wertverminderung  drücken, um ein anderes akustisches Signal zu wählen.



Tabelle der Garvorgänge

Gerichte	Gewicht (Kg)	Funktion	Schienenposition von unten	Temperatur (°C)	Zeit (Minuten)	
Lasagne	3 - 4.	Statisch.	1.	220 - 230.	45 - 50.	
Nudeln überbacken	3 - 4.	Statisch.	1.	220 - 230.	45 - 50.	
Kalbsbraten	2.	Turbo-Heißluft/Statisch+Umluft.	2.	180 - 190.	90 - 100.	
Schweinelende	2.	Turbo-Heißluft/Statisch+Umluft.	2.	180 - 190.	70 - 80.	
Bratwurst	1,5.	Grill + Umluft.	4.	MAX.	15.	
Roastbeef	1.	Turbo-Heißluft/Statisch+Umluft.	2.	200.	40 - 45.	
Gebratenes Kaninchen	1,5.	Heißluft.	2.	180 - 190.	70 - 80.	
Truthahnbrustfilet	3.	Turbo-Heißluft/Statisch+Umluft.	2.	180 - 190.	110 - 120.	
Schweinenacken im Ofen	2 - 3.	Turbo-Heißluft/Statisch+Umluft.	2.	180 - 190.	170 - 180.	
Brathähnchen	1,2.	Turbo-Heißluft/Statisch+Umluft.	2.	180 - 190.	65 - 70.	
					1. Seite	2. Seite
Schweinekotelett	1,5.	Grill + Umluft.	4.	MAX.	15.	5.
Rippchen	1,5.	Grill + Umluft.	4.	MAX.	10.	10.
Schweinebauch	0,7.	Grill.	5.	MAX.	7.	8.
Schweinefilet	1,5.	Grill + Umluft.	4.	MAX.	10.	5.
Rinderfilet	1.	Grill.	5.	MAX.	10.	7.
Lachsforelle	1,2.	Turbo-Heißluft/Statisch+Umluft.	2.	150 - 160.	35 - 40.	
Seeteufel	1,5.	Turbo-Heißluft/Statisch+Umluft.	2.	160.	60 - 65.	
Steinbutt	1,5.	Turbo-Heißluft/Statisch+Umluft.	2.	160.	45 - 50.	
Pizza	1.	Turbo-Heißluft/Statisch+Umluft.	2.	MAX.	8 - 9.	
Brot	1.	Heißluft.	2.	190 - 200.	25 - 30.	
Focaccia	1.	Turbo-Heißluft/Statisch+Umluft.	2.	180 - 190.	20 - 25.	
Rühreigkuchen	1.	Heißluft.	2.	160.	55 - 60.	
Marmeladenmürbeteigkuchen	1.	Heißluft.	2.	160.	35 - 40.	
Ricotta-Kuchen	1.	Heißluft.	2.	160 - 170.	55 - 60.	
Gefüllte Tortellini	1.	Turbo-Heißluft/Heißluft.	2.	160.	20 - 25.	
Paradiestorte	1,2.	Heißluft.	2.	160.	55 - 60.	
Windbeutel	1,2.	Turbo-Heißluft/Heißluft.	2.	180.	80 - 90.	
Biskuitgebäck	1.	Heißluft.	2.	150 - 160.	55 - 60.	
Reistorte	1.	Turbo-Heißluft/Heißluft.	2.	160.	55 - 60.	
Brioches	0,6.	Heißluft.	2.	160.	30 - 35.	

Die in der Tabelle angeführten Zeiten verstehen sich ohne die Vorheizzeiten und sind nur Richtwerte.



Gebrauch

Tabelle der Garvorgänge mit Temperatursonde (nur bei einigen Modellen)

Fleischart und -dicke	Zieltemperatur (°C)
Rindfleisch	
Roastbeef: blutig	50 - 53
Roastbeef: medium	55 - 58
Roastbeef: durchgebraten	65 - 70
Rippensteak: blutig*	50
Rippensteak: medium*	58
Rippensteak: durchgebraten*	70
Schweinefleisch	
Lendenbraten	80 - 85
Schulter	80 - 85
Würste**	75 - 80
Kalb	
Kalbsbraten	75 - 80
Geflügel	
Hähnchen (ganz)	80 - 85
Pute (ganz)	80 - 85
Putenbraten (ganz oder Brust)	80 - 85
Lamm	
Lammkeule mit Knochen (blutig)	65
Lammkeule mit Knochen (durchgebraten)	75 - 80
Niedrigtemperaturgaren	
Rind/Roastbeef: blutig***	50 - 54
Rind/Roastbeef: medium***	55 - 60
* Die angegebenen Temperaturen können je nach Dicke des Filets variieren.	
** Für Wurstwaren wird eine geeignete Funktion empfohlen, um eine gute Bräunung zu erzielen.	
*** Es wird empfohlen, das Fleisch ein paar Minuten von jeder Seite in einer Pfanne anzubraten, bevor es in den Ofen geschoben wird.	



4 Reinigung und Wartung

Hinweise



Unsatzgemäßer Gebrauch Gefahr von Schäden an den Oberflächen

- Das Gerät nicht mit einem Dampfstrahl reinigen.
- Bei der Reinigung von Stahlteilen oder Metallflächen (z.B. eloxierte, mit Nickel behandelte oder verchromte Flächen) keine chlor-, ammoniak- oder bleichmittelhaltigen Produkte verwenden.
- Keine scheuernden oder ätzenden Reinigungsmittel für die Reinigung der Teile aus Glas verwenden (z.B. Scheuerpulver, Fleckentferner oder Metallschwämme).
- Keine rauen oder scheuernden Materialien bzw. scharfkantigen Metallschaber verwenden.
- Die abnehmbaren Teile wie Gitterroste, Kronenbrenner und Brennerdeckel nicht im Geschirrspüler spülen.
- Beim Kochen keinen Zucker oder zuckerhaltige Lebensmittel auf das Kochfeld schütten oder Materialien oder Substanzen darauf ablegen, die schmelzen könnten (Plastik oder Alufolien).



Für die Reinigung werden die vom Hersteller vertriebenen Produkte empfohlen.

Reinigung der Oberflächen

Um die Oberflächen in bestem Zustand zu erhalten, sollten sie, nach Auskühlung, nach jedem Gebrauch regelmäßig gereinigt werden.

Tägliche Reinigung

Immer nur spezifische und nicht scheuernde Produkte verwenden, die keine säurehaltigen Substanzen auf Chlorbasis enthalten.

Das Produkt auf einen feuchten Lappen geben und auf die Flächen auftragen. Sorgfältig abspülen und mit einem weichen Lappen oder einem Mikrofasertuch abtrocknen.

Flecken oder Speiserückstände

Auf keinen Fall Putzschwämme aus Metall oder scharfe Schaber verwenden, da sie die Oberflächen beschädigen können.

Normale und nicht scheuernde Reinigungsprodukte und gegebenenfalls Materialien aus Holz oder Kunststoff verwenden. Sorgfältig abspülen und mit einem weichen Lappen oder einem Mikrofasertuch abtrocknen.

Keine Speisereste auf Zuckerbasis im Ofen trocknen lassen (z. B. Marmelade), da sie die emaillierte Beschichtung im Inneren des Gerätes beschädigen können.



Das Gerät nach der Reinigung sorgfältig abtrocknen, damit die korrekte Funktionstätigkeit gewährleistet und ein unschönes Aussehen durch Wasser- oder Reinigungsmittelrückstände vermieden wird.



4.1 Reinigung des Kochfeldes

Reinigung des Glaskeramikkochfeldes

Eventuelle helle Spuren, die durch den Gebrauch von Töpfen mit Aluminiumboden verursacht werden, können mithilfe eines mit Essig angefeuchteten Lappens entfernt werden. Für etwaige Verkrustungen nach dem Garvorgang, mit Wasser nachspülen und mit einem sauberen Lappen trocknen.

Sandkörnchen, die vielleicht beim Säubern von Salat oder Kartoffeln auf das Kochfeld gefallen sind, könnten dieses zerkratzen, wenn die Töpfe verschoben werden.

Daher gegebenenfalls die Körnchen sofort vom Kochfeld entfernen.

Farbliche Veränderungen haben keine Auswirkungen auf die Funktionstüchtigkeit und Widerstandsfähigkeit des Glases. Dabei handelt es sich nicht um Materialveränderungen des Kochfeldes, sondern lediglich um Rückstände, die nicht entfernt wurden und daher verkohlt sind.

Es können sich auch **glänzende Stellen** bilden, die auf die Reibung der Topfböden und die Verwendung nicht geeigneter Reinigungsmittel zurückzuführen sind. Es ist schwierig, die Verunreinigungen mit einem üblichen Reinigungsmittel zu entfernen. Es kann nötig sein, den Reinigungsvorgang mehrmals zu wiederholen. Die Verwendung aggressiver Reinigungsmittel oder die Reibung der Topfböden können im Laufe der Zeit das Dekor auf dem Kochfeld abreiben und zur Fleckenbildung beitragen.

Wöchentliche Reinigung

Das Kochfeld ein Mal pro Woche mit einem handelsüblichen Reinigungsmittel für Glaskeramik reinigen und pflegen. Dabei immer die Herstellerhinweise beachten. Das in diesen Produkten enthaltene Silikon bildet einen flüssigkeits- und schmutzabweisenden Schutzfilm. Alle Flecken bleiben auf dem Schutzfilm und können daher leicht entfernt werden. Die Oberfläche anschließend mit einem sauberen Tuch trocken wischen. Darauf achten, dass keine Reinigungsmittelreste auf der Kochfläche zurückbleiben, denn sie könnten bei Erwärmung aggressiv wirken und die Oberfläche angreifen.

Drehknebel



Bei der Reinigung der Drehknebel keine aggressiven, alkoholhaltige Produkte oder Produkte für die Reinigung von Edelstahl und Glas verwenden, da sie unwiderrufliche Schäden verursachen könnten.

Die Drehknebel müssen mit einem weichen, in lauwarmem Wasser angefeuchteten Lappen gereinigt und sorgfältig abgetrocknet werden. Sie können aus ihren Halterungen gezogen werden.



4.2 Reinigung der Backofentür

Ausbau der Backofentür

Die Backofentür kann ausgebaut und auf ein Tuch gestellt werden, um die Reinigung zu erleichtern.

Für den Ausbau der Tür wie folgt vorgehen:

1. Die Tür komplett öffnen und die Zapfen in die Löcher der Scharniere einfügen, die in der Abbildung angezeigt sind.

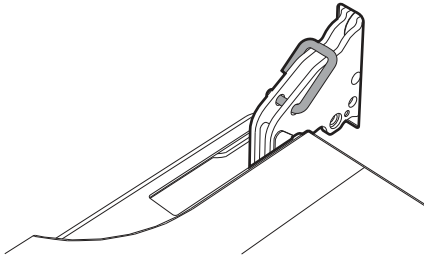

2. Fassen Sie die Tür an beiden Seiten und mit beiden Händen in der Nähe der Scharniere, heben Sie sie bei einem Winkel von etwa 30° an und ziehen Sie sie heraus.

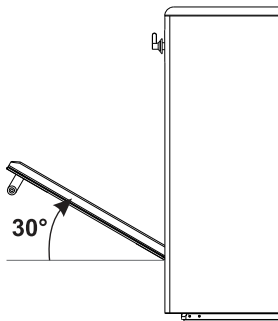

3. Zum Wiedereinsetzen der Tür müssen die Scharniere in die dafür vorgesehenen Schlitz am Backofen eingefügt werden, wobei sichergestellt werden muss, dass die Aussparungen **A** fest auf den Schlitz aufliegen. Die Tür senken und, sobald sie in die richtige Position gebracht wurde, die Zapfen aus den Scharnieröffnungen herausziehen.

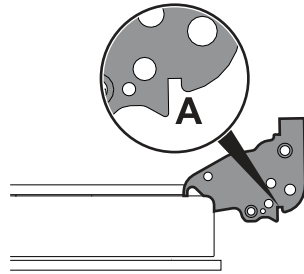

Reinigung der Türverglasung

Es empfiehlt sich, die Türverglasung stets sauber zu halten. Saugfähiges Küchenpapier verwenden. Hartnäckiger Schmutz kann mit einem feuchten Schwamm und einem handelsüblichen Reiniger entfernt werden.



Reinigung und Wartung

Ausbau der Innenverglasung

Die Glasscheiben, aus denen die Tür besteht, können komplett entfernt werden, um die Reinigung zu erleichtern.

1. Die Tür öffnen.
2. Die Sperrhaken in die Löcher der Scharniere einfügen, um ein ungewolltes Schließen der Tür zu verhindern.
3. Die Innenverglasung vorsichtig nach oben zum hinteren Zeil in Pfeilrichtung (1) ziehen.

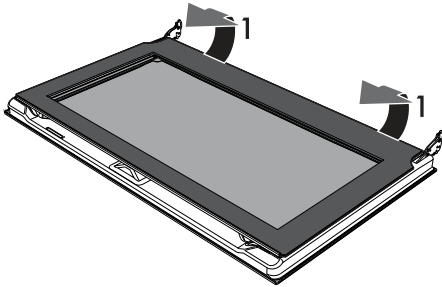

4. Die Innenscheibe aus der vorderen Leiste (2) herausziehen, um sie von der Tür zu lösen.

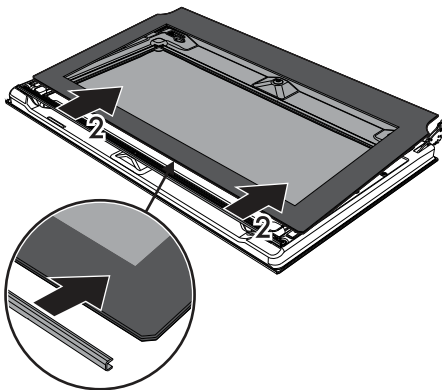

5. Die Zwischenverglasung durch Anheben entfernen.

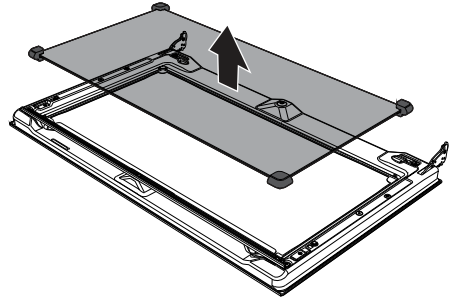

6. Die äußere Glasscheibe und die zuvor ausgebauten Glasscheiben reinigen. Saugfähiges Küchenpapier verwenden. Hartnäckiger Schmutz kann mit einem feuchten Schwamm und einem neutralen Reiniger entfernt werden.

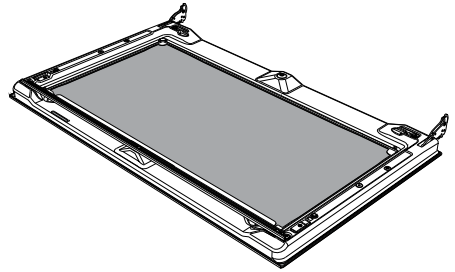

7. Am Ende des Reinigungsvorgangs die mittlere Glasscheibe erneut in die entsprechende Aufnahme in der Tür einsetzen.
8. Zum erneuten Einsetzen der Innenscheibe den oberen Teil in die Türleiste einfügen und die 2 hinteren Stifte mittels leichtem Druck in ihre Aufnahme einrasten.



4.3 Reinigung des Backraums

Der Backraum wird optimal erhalten, wenn er bei abgekühltem Gerät regelmäßig gereinigt wird.

Vermeiden, dass Speisereste im Inneren des Backraums antrocknen, da diese die emaillierte Beschichtung beschädigen können.

Alle abnehmbaren Teile vor der Reinigung herausnehmen.

Zur Erleichterung der Reinigung sollten folgende Teile ausgebaut werden:

- die Tür
- die Halterahmen für Roste/Backbleche
- die Dichtung.



Es empfiehlt sich, den Backofen bei der Verwendung von Spezialprodukten ungefähr 15 bis 20 Minuten bei Höchsttemperatur in Betrieb zu lassen, um eventuelle Rückstände zu beseitigen.

Ausbau der Halterahmen für Roste/Backbleche

Das Entfernen der Halterahmen für Roste/Backbleche erleichtert die Reinigung der Seitenflächen noch mehr.

Für den Ausbau der Halterahmen für Roste/Backbleche:

- Den Rahmen zum Ofeninneren ziehen, so dass er sich aus der Einrastvorrichtung **A** löst. Anschließend den Rahmen aus den auf der Rückseite befindlichen Aufnahmen **B** herausziehen.

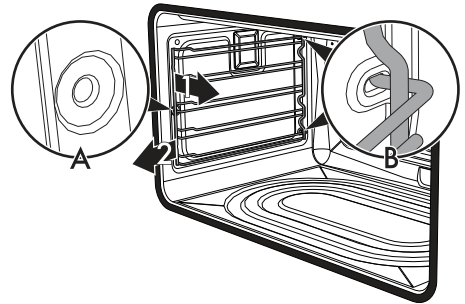

- Nach Abschluss der Reinigung, die zuvor beschriebenen Vorgänge wiederholen, um die Halterahmen für Roste/Backbleche erneut einzusetzen.



Reinigung und Wartung

Ausbau der selbstreinigenden Platten und der Halterahmen für Roste/Backbleche (nur bei einigen Modellen)

Das Entfernen der selbstreinigenden seitlichen Platten und der Halterahmen für Roste/Backbleche erleichtert die Reinigung der Seitenflächen noch mehr.

Zum Ausbau der selbstreinigenden seitlichen Platten und der Halterahmen für Roste/Backbleche:

- Den Rahmen zum Ofeninneren ziehen, so dass er sich aus der Einrastvorrichtung **A** löst. Anschließend den Rahmen aus den auf der Rückseite befindlichen Aufnahmen **B** herausziehen. Die selbstreinigende seitliche Platte ist im Halterahmen für Roste/Backbleche eingehakt.

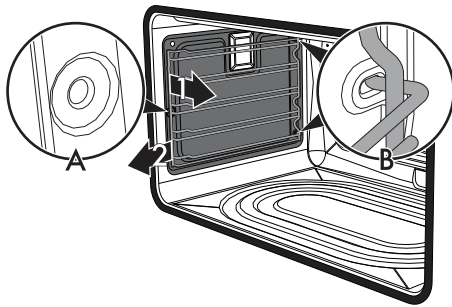

Achten Sie darauf, dass sich während des Ausbaus die selbstreinigende Platte nicht aus Versehen aus dem Halterahmen für Roste/Backbleche hakt, um eventuelle Schäden an den Oberflächen zu vermeiden.

- Nach Abschluss der Reinigung, die zuvor beschriebenen Vorgänge wiederholen, um die selbstreinigenden seitlichen Platten und die Halterahmen für Roste/Backbleche erneut einzusetzen.

Regeneration der selbstreinigenden Platten (Katalysezyklus) (nur bei einigen Modellen)

Der Regenerationszyklus der selbstreinigenden Platten ist eine Reinigungsmethode mittels Erhitzung, die sich für das Entfernen von kleinen fettigen und nicht süßen und klebrigen Rückständen eignet.

1. Zuerst den Boden und dann die Oberseite mit einem mit Wasser und einem neutralen Geschirrspülmittel getränkten Mikrofasertuch reinigen. Gründlich nachspülen.
2. Einen Regenerationszyklus einstellen und dabei eine Umlufffunktion bei maximaler Temperatur eine Stunde lang laufen lassen.
3. Bei besonders schmutzigen Platten diese nach dem Regenerationszyklus aus dem Ofen herausnehmen und sie mit einem neutralen Geschirrspülmittel reinigen. Sie gründlich nachspülen und trocknen.
4. Die Wände erneut einsetzen und eine einstündige Umlufffunktion bei 180 °C aktivieren, so dass die Wände gut trocknen.



Es empfiehlt sich, den Regenerationszyklus der selbstreinigenden Platten alle 15 Tage auszuführen.



4.4 Vapor Clean

i Vapor Clean ist ein unterstützter Reinigungsvorgang, der das Entfernen von Schmutz erleichtert. Dank dieses Vorgangs kann der Backraum extrem einfach gereinigt werden. Die Schmutzreste werden durch die Wärme und den Wasserdampf aufgeweicht und können somit leichter entfernt werden.

! **Unsachgemäßer Gebrauch**
Gefahr von Schäden an den Oberflächen

- Alle übergelaufenen Speisen oder Reste von vorherigen Garvorgängen entfernen.
- Die Vorgänge der unterstützten Reinigung dürfen ausschließlich bei kaltem Ofen ausgeführt werden.

Vorhergehende Eingriffe

Vor dem Einschalten des Vapor Clean Reinigungszyklus:

- Alle Zubehörteile im Inneren des Backraums ausbauen.

- Etwa 40 cl Wasser in das Backblech gießen. Darauf achten, dass das Wasser nicht aus der Vertiefung herausfließt.

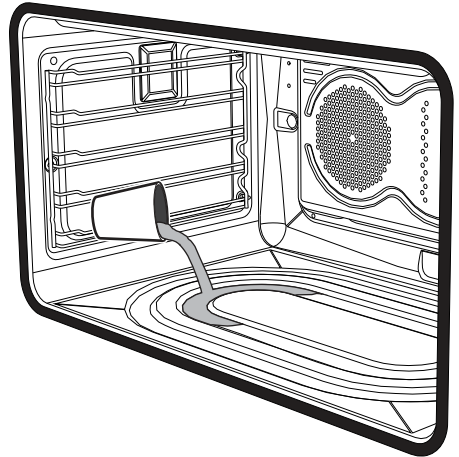

- Mittels eines Zerstäubers eine Lösung aus Wasser und Spülmittel in den Backraum sprühen. Den Zerstäuber auf die Seitenwände, die Oberseite, den Boden und die Umlenkplatte richten.

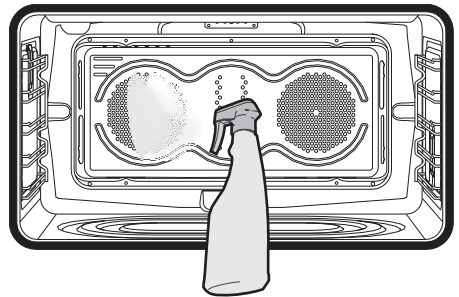

- Die Tür schließen.





Es wird empfohlen, nicht mehr als 20 Mal zu sprühen.



Reinigung und Wartung

Einstellung des Vapor Clean

1. Den Funktionsknebel auf das Symbol  und den Temperaturknebel auf das Symbol  drehen.

2. Mittels der Programmieruhr eine Gardauer von 18 Minuten einstellen.

Der Reinigungszyklus Vapor Clean startet einige Sekunden nach der letzten Betätigung der Tasten der Programmieruhr.

3. Am Ende des Reinigungszyklus Vapor Clean schaltet der Minutenzähler die Heizelemente des Backofens aus. Der Signalgeber ertönt und die Nummern auf dem Zifferblatt der Programmieruhr blinken.

Ende des Vapor Clean Reinigungszyklus

4. Die Tür öffnen und mit einem Mikrofasertuch den weniger hartnäckigen Schmutz entfernen.
5. Bei Verkrustungen einen kratzfesten Schwamm aus Messingfaser verwenden.
6. Ein für Backöfen geeignetes Reinigungsmittel verwenden, um fettige Rückstände zu entfernen.
7. Das restliche Wasser im Inneren des Backraums entfernen.

Für eine bessere Hygiene und um zu vermeiden, dass die Speisen einen unangenehmen Geruch annehmen, wird empfohlen, den Backraum mittels einer Umlufffunktion bei 160 °C circa 10 Minuten trocknen zu lassen.



Es empfiehlt sich, während dieser Vorgänge Gummihandschuhe zu tragen.



Die Ofentür kann ausgebaut werden, um die manuelle Reinigung der schwer erreichbaren Teile zu erleichtern.

4.5 Außergewöhnliche Wartung

Auswechseln der Backofenlampe



**Teile unter elektrischer Spannung
Stromschlaggefahr**

- Die Stromzufuhr des Gerätes unterbrechen.



Der Backraum ist mit zwei Lampen von 40W ausgestattet.

1. Alle Zubehörteile im Inneren des Backraums ausbauen.
2. Die Halterahmen für Roste/Backbleche ausbauen.
3. Die Abdeckung der Lampe mit einem Werkzeug (z.B. mit einem Schraubenzieher) entfernen.



Es muss darauf geachtet werden, die Beschichtung der Backraumwand nicht zu verkratzen.

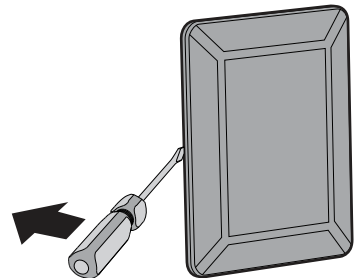



- Die Lampe ausschrauben und entfernen.

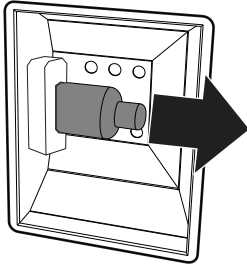

Die Halogenlampe darf nicht direkt mit bloßen Fingern berührt werden, sondern nur mithilfe einer Isolierabdeckung.

- Die neue Lampe einsetzen.
- Die Abdeckung erneut aufsetzen. Die geformte Seite des Glaselements (A) zur Ofentür ausrichten.

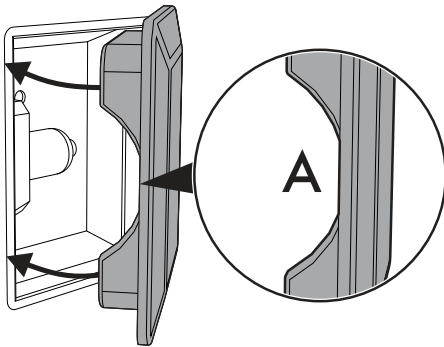

- Die Abdeckung fest andrücken, so dass sie fest an der Lampenfassung anhaftet.

Ein- und Ausbau der Dichtung

Zum Ausbau der Dichtung:

- Die an den 4 Ecken und in der Mitte angeordneten Haken lösen und die Dichtung nach außen hin ziehen.

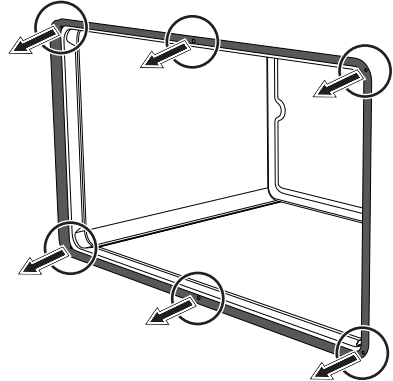

Zum Einsetzen der Dichtung:

- Die an den 4 Ecken und in der Mitte der Dichtung angeordneten Haken einsetzen.

Ratschläge zur Wartung der Dichtung

Die Dichtung muss weich und elastisch sein.

- Zur Reinigung der Dichtung nicht scheuernde Schwämme und lauwarmes Wasser benutzen.



5 Installation

5.1 Positionierung



Schweres Gerät
Gefahr von Verletzungen durch Quetschung

- Das Gerät mithilfe einer anderen Person in den Schrank einschieben.



Druck auf die offene Tür
Gefahr von Schäden am Gerät

- Die offene Tür beim Einschoben des Geräts in den Schrank nicht als Hubvorrichtung verwenden.
- Keinen übermäßigen Druck auf die offene Tür des Geräts ausüben.



Entwicklung von Wärme während des Gerätebetriebs
Brandgefahr

- Furnierungen, Klebstoffe oder Kunststoffverkleidungen der angrenzenden Möbel müssen hitzebeständig sein (mindestens 90 °C).

Dieses Gerät kann an Wänden, von denen eine die Höhe der Arbeitsplatte überschreitet, mit einem Mindestabstand von **X** zur Geräteseite aufgestellt werden. Siehe Abbildungen „A“ und „C“ für die jeweilige Installationsklasse.

Hängeschränke, die über der Arbeitsfläche angeordnet sind, müssen zu derselben einen Abstand von mindestens **Y** mm aufweisen. Wenn eine Dunstabzugshaube über dem Kochfeld installiert wird, sich an die Gebrauchsanweisungen der Dunstabzugshaube halten, um den korrekten Abstand einzuhalten.

X	150 mm
Y	750 mm

Je nach Art der Installation gehört das Gerät zur Klasse:

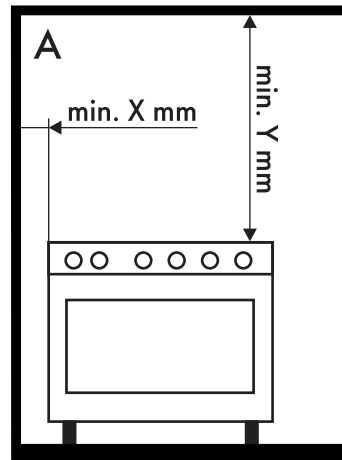

A - Klasse 1
(Freistehendes Gerät)

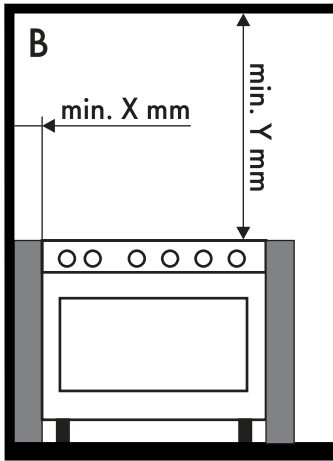

B - Klasse 2 Unterklasse 1
(Einbaugerät)

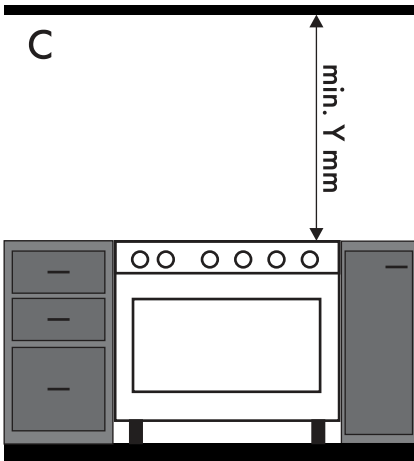

C - Klasse 2 Unterklasse 1
(Einbaugerät)

Abmessungen des Gerätes

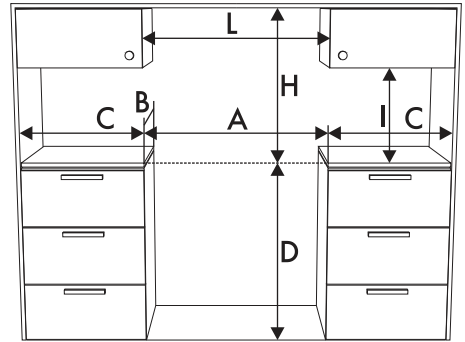

A	900 mm
B	600 mm
C¹	min. 150 mm
D	900 - 915 mm
H	750 mm
I	450 mm
L²	900 mm

¹ Mindestabstand zu den Seitenwänden oder anderen entzündbaren Materialien.

² Mindestbreite des Gerätes (=A).



Das Gerät muss von einem qualifizierten Fachtechniker nach den geltenden Normen installiert werden.



Installation

Abmessungen des Gerätes: Positionierung der Elektroanschlüsse (mm)

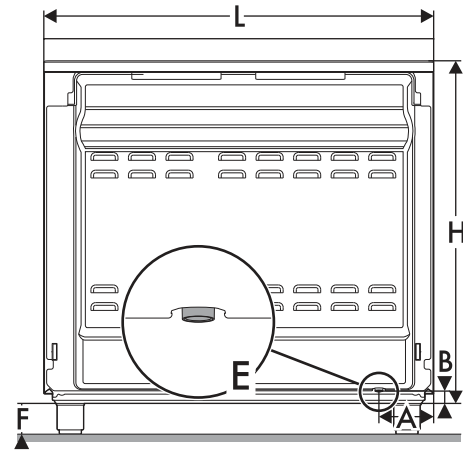

A	124
B	38
F	min. 70 - max. 110
H	809
L	898

E = Elektrischer Anschluss

Positionierung und Nivellierung



Schweres Gerät
Gefahr von Schäden am Gerät

- Zuerst die vorderen und anschließend die hinteren Füße festschrauben.
- Nach der Ausführung des Gas- und Stromanschlusses, die vier mitgelieferten Füße am Gerät festschrauben.

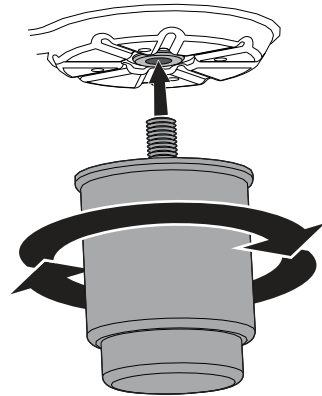

Zur Erzielung einer ausreichenden Stabilität muss das Gerät eine perfekte Ebnung aufweisen:

- Dazu den Fuß im unteren Bereich so lange ein- bzw. ausdrehen, bis alle Gerätefüße eine feste Bodenhaftung haben.

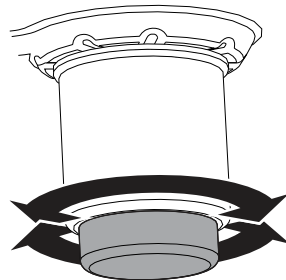



Wandbefestigung



Um ein Umkippen des Gerätes zu vermeiden, müssen die Stützvorrichtungen installiert werden.

1. Die Befestigungsplatte für die Fixierung an der Mauer an der Rückseite des Gerätes anschrauben.

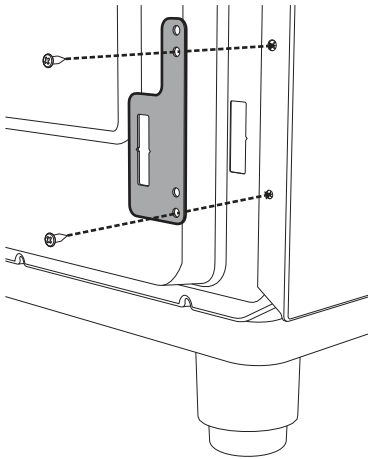

2. Die Höhe der 4 Stützfüße regulieren.

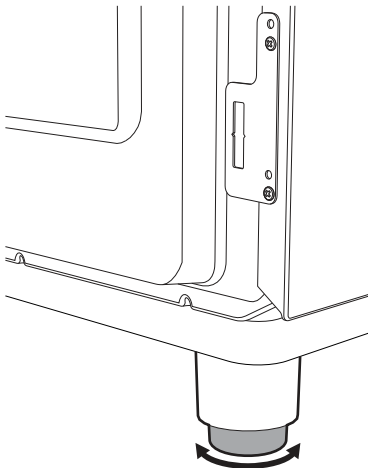

3. Den Befestigungsbügel zusammensetzen.

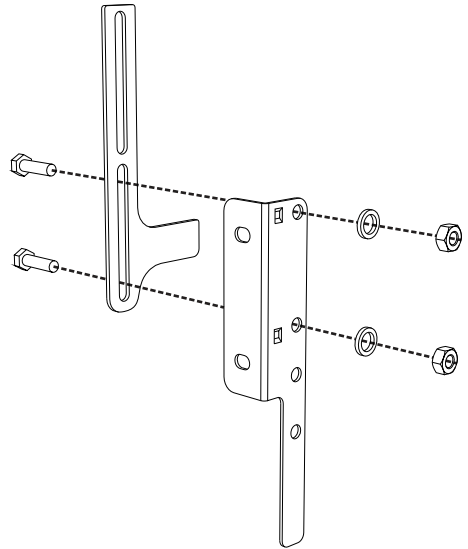

4. Die Hakenbasis des Befestigungsbügels auf die Schnittbasis der Befestigungsplatte für die Fixierung an der Mauer ausrichten.

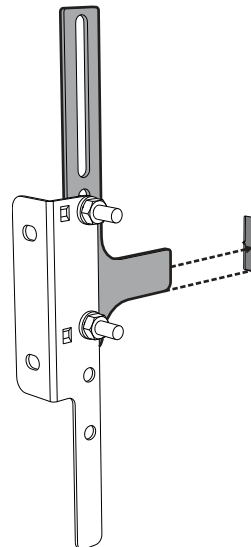



Installation

5. Die Basis des Befestigungsbügels bis zum Boden ausrichten und die Befestigungsschrauben anziehen.

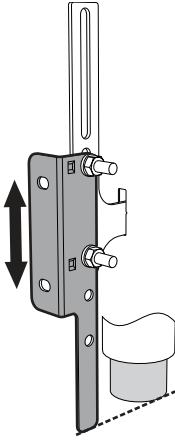

7. Den Bügel an die Wand versetzen und die Position der in die Mauer zu bohrenden Löcher markieren.

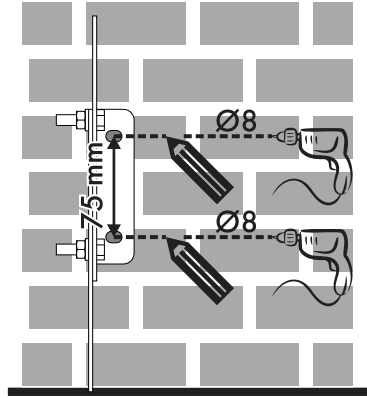

6. Einen Abstand von 50 mm zwischen der Geräteseite und den Löchern des Bügels einhalten.

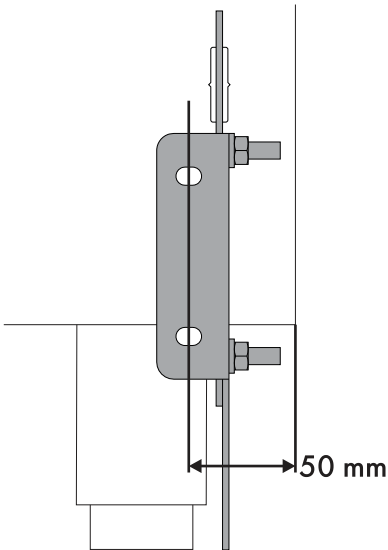

8. Nach der Bohrung der Löcher den Bügel mittels Dübel und Schrauben an der Wand befestigen.

9. Den Herd an die Wand schieben und den Bügel gleichzeitig in die an der Rückseite des Gerätes befestigte Platte einfügen.

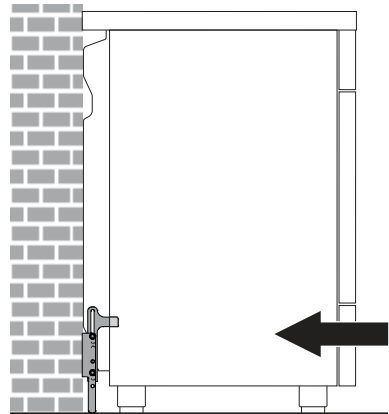



5.2 Elektrischer Anschluss



Elektrische Spannung Stromschlaggefahr

- Der Stromanschluss darf nur von zugelassenem technischem Personal ausgeführt werden.
- Individuelle Schutzvorrichtungen bereitstellen.
- Der Erdungsanschluss ist obligatorisch und ist unter Einhaltung der Sicherheitsnormen für elektrische Anlagen vorzunehmen.
- Die Hauptstromversorgung unterbrechen.
- Den Stecker niemals durch Ziehen am Kabel vom Stromnetz trennen.
- Nur Kabel verwenden, die gegen eine Temperatur von mindestens 90 °C beständig sind.
- Das Anziehmoment der Schrauben der Speiseleitungen der Klemmleiste muss 1,5-2 Nm entsprechen.

Allgemeine Informationen

Sicherstellen, dass die Eigenschaften des Stromnetzes für die Daten auf dem Typenschild geeignet sind.

Das Typenschild mit den technischen Daten, der Seriennummer und dem Prüfzeichen befindet sich gut sichtbar am Gerät.

Das Typenschild auf keinen Fall entfernen.

Für den Erdungsanschluss ein Kabel benutzen, das mindestens 20mm länger als die anderen Kabel ist.

Das Gerät kann in den folgenden Betriebsarten funktionieren:

- **220-240 V 2 \sim**

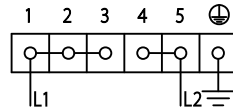

Dreipoliges Kabel **3 x 10 mm²**.

- **3220-240 V 3 \sim**

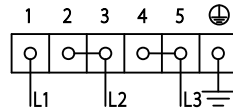

Vierpoliges Kabel **4 x 4 mm²**.

- **220-240 V 1N \sim**

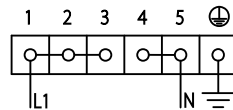

Dreipoliges Kabel **3 x 10 mm²**.

- **380-415 V 2N \sim**

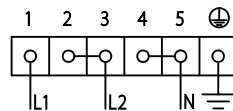

Vierpoliges Kabel **4 x 4 mm²**.

- **380-415 V 3N \sim**

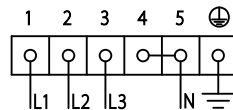

Fünpoliges Kabel **5 x 2,5 mm²**.



Die angeführten Werte beziehen sich auf den Querschnitt des Innenleiters.



Installation

i

Die Speisekabel weisen Ausmessungen unter Beachtung des Gleichzeitigkeitsfaktors auf (in Übereinstimmung mit der Norm DIN EN 60335-2-6).

Ersatz-Bügelbolzen

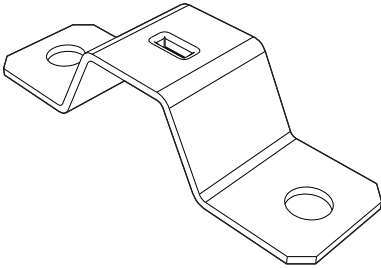

Für eine sachgemäße Befestigung des Kabels muss bei einem zwei- oder dreiphasigen Anschluss der eingebaute Bügelbolzen durch den in der Lieferung enthaltenen ersetzt werden.

Fixer Anschluss

An der Versorgungsleitung einen allpoligen Trennschalter gemäß der Installationsrichtlinien mit einem ausreichendem Abstand zwischen den Kontakten vorsehen, damit im Falle einer Situation gemäß Überspannungskategorie III die Vorrichtung eine vollständige Trennung ermöglicht.

Zugriff auf das Klemmenbrett

Um das Stromkabel anzuschließen, ist ein Zugriff auf das Klemmenbrett an der hinteren Schutzabdeckung erforderlich:

1. Die Schrauben entfernen, die die Tür am hinteren Schutzgehäuse befestigen.

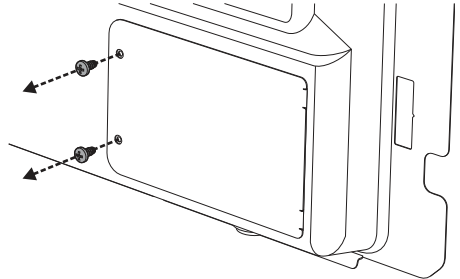

2. Die Tür leicht drehen und aus der Aufnahme bauen.

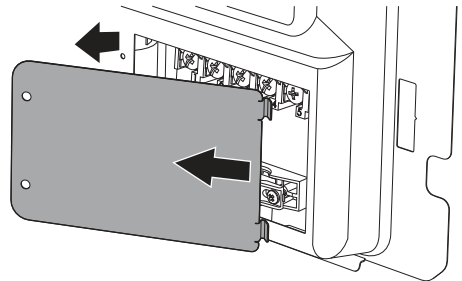

3. Das Stromkabel installieren.

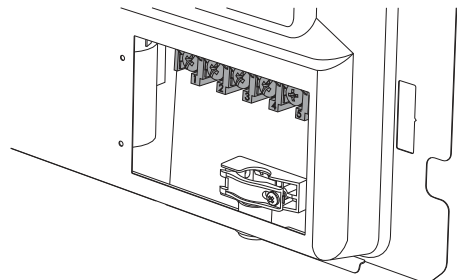



Die Schraube des Kabelhalters lockern, bevor man das Stromkabel installiert.

4. Am Ende die Tür wieder am hinteren Gehäuse anbringen und mit den zuvor entfernten Schrauben befestigen.

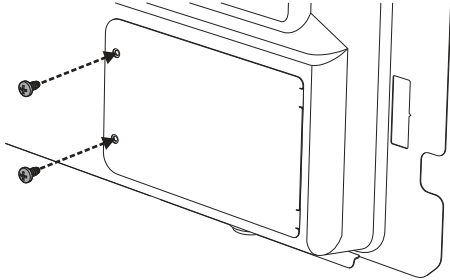

5.3 Für den Installateur

- Der Stecker muss nach der Installation immer zugänglich sein. Das Stromkabel niemals biegen oder einklemmen.
- Das Gerät muss gemäß den Installationsplänen installiert werden.
- Bei nicht korrekt funktionierendem Gerät und nach Durchführung aller erforderlichen Überprüfungen muss das für Ihr Gebiet zuständige Kundendienstzentrum kontaktiert werden.
- Nach sachgemäßer Installation des Gerätes, sollte der Benutzer über die korrekte Funktionsweise belehrt werden.

