

# Gebrauchs- und Montageanweisung Druckdampfgarer

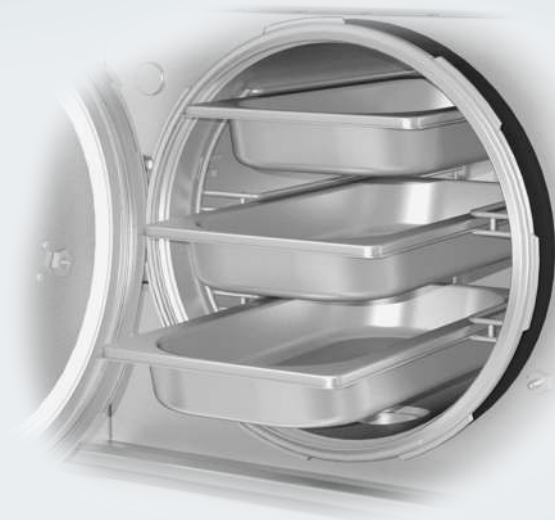

Lesen Sie **unbedingt** die Gebrauchs- und Montageanweisung vor  
Aufstellung – Installation – Inbetriebnahme.  
Dadurch schützen Sie sich und vermeiden Schäden.

# Inhalt

---

<b>Sicherheitshinweise und Warnungen</b> .....	6
<b>Ihr Beitrag zum Umweltschutz</b> .....	15
<b>Übersicht</b> .....	16
Ansicht Dampfgarer .....	16
Mitgeliefertes Zubehör .....	17
<b>Bedienelemente</b> .....	18
<b>Funktionsbeschreibung</b> .....	19
Temperatur .....	19
Garzeit .....	19
Geräusche .....	19
Aufheizphase .....	19
Garphase .....	19
Rückkühlphase .....	19
Abstellfläche .....	19
<b>Erste Inbetriebnahme</b> .....	20
Wasserhärte einstellen .....	20
Siedetemperatur anpassen .....	20
Tür öffnen .....	20
Tür schließen .....	21
Dampfgarer erstmalig reinigen .....	22
<b>Betriebsarten</b> .....	23
<b>Bedienung</b> .....	24
Bedienprinzip .....	24
Betriebsart wählen .....	24
Temperatur einstellen .....	25
Garzeit einstellen .....	25
Betrieb starten .....	25
Nach Ablauf der Garzeit .....	26
Nach dem Benutzen .....	26
Während des Betriebs .....	27
Betrieb unterbrechen .....	27
Betrieb fortsetzen .....	27
Temperatur/Garzeit ändern .....	27
Betriebsart ändern .....	27
<b>Sicherheitseinrichtungen</b> .....	28
Überdrucksicherung/Sicherheitsventil .....	28
Überhitzungsschutz .....	30

---

Verriegelung/Inbetriebnahmesperre .....	31
<b>Wichtiges und Wissenswertes .....</b>	<b>32</b>
Das Besondere am Dampfgaren .....	32
Gargeschirr .....	32
Garbehälter .....	32
Eigenes Geschirr .....	32
Einschubebene .....	32
Tiefkühlware .....	32
Temperatur .....	33
Garzeit .....	33
Garen mit Flüssigkeiten .....	33
Eigene Rezepte .....	33
<b>Dampfgaren .....</b>	<b>34</b>
Gemüse .....	34
Fleisch .....	37
Wurstwaren .....	39
Fisch .....	39
Krustentiere .....	42
Muscheln .....	43
Reis .....	44
Nudeln/Teigwaren .....	45
Klöße .....	46
Getreide .....	47
Hülsenfrüchte, getrocknet .....	48
Hühnereier .....	50
Obst .....	51
Menügaren .....	52
<b>Spezialanwendungen .....</b>	<b>54</b>
Erhitzen .....	54
Auftauen .....	56
Einkochen .....	59
Entsaften .....	62
Joghurt herstellen .....	63
Hefeteig gehen lassen .....	64
Gelatine schmelzen .....	65
Schokolade schmelzen .....	65
Lebensmittel häuten .....	66
Äpfel konservieren .....	66
Blanchieren .....	67
Zwiebeln dünsten .....	67
Speck auslassen .....	68

# Inhalt

---

Geschirr entkeimen .....	68
Feuchte Tücher erwärmen .....	69
Honig verflüssigen .....	69
Eierstich zubereiten .....	69
<b>Einstellungen</b> .....	70
Einstellungen ändern und speichern .....	70
Übersicht der Einstellungen .....	71
<b>Angaben für Prüfinstitute</b> .....	72
<b>Reinigung und Pflege</b> .....	73
Hinweise zu Reinigung und Pflege .....	73
Dampfgarerfront .....	74
Garraum und Abstellfläche .....	75
Zubehör .....	75
Aufnahmegitter .....	76
Türdichtung/Sicherheitsventil .....	77
Wasserdüse .....	78
Entkalken .....	79
<b>Was tun, wenn ...</b> .....	82
<b>Nachkaufbares Zubehör</b> .....	87
Garbehälter .....	87
Reinigungs- und Pflegemittel .....	89
Sonstiges .....	89
<b>Sicherheitshinweise zum Einbau</b> .....	90
<b>Einbauhinweise</b> .....	91
<b>Einbaumaße</b> .....	92
Einbaunische 380 mm .....	92
Einbaunische 450 mm .....	93
Seitenansichten .....	94
Anschlüsse und Belüftung .....	95
<b>Einbau und Anschluss</b> .....	96
<b>Wasseranschluss</b> .....	97
Hinweise zum Wasserzulauf .....	97
Wasserzulauf anschließen .....	98
Hinweise zum Wasserablauf .....	99
Wasserablauf anschließen .....	99

<b>Elektroanschluss</b> .....	100
<b>Kundendienst</b> .....	103
Kontakt bei Störungen .....	103
Typenschild .....	103
Garantie.....	103

## Sicherheitshinweise und Warnungen

---

Dieser Dampfgarer entspricht den vorgeschriebenen Sicherheitsbestimmungen. Ein unsachgemäßer Gebrauch kann jedoch zu Schäden an Personen und Sachen führen.

Lesen Sie die Gebrauchs- und Montageanweisung aufmerksam durch, bevor Sie den Dampfgarer in Betrieb nehmen. Sie enthält wichtige Hinweise für den Einbau, die Sicherheit, den Gebrauch und die Wartung. Dadurch schützen Sie sich und vermeiden Schäden am Dampfgarer.

Miele kann nicht für Schäden verantwortlich gemacht werden, die infolge von Nichtbeachtung dieser Hinweise verursacht werden.

Bewahren Sie die Gebrauchs- und Montageanweisung auf, und geben Sie sie an einen eventuellen Nachbesitzer weiter.

## Bestimmungsgemäße Verwendung

- ▶ Dieser Dampfgarer ist für die Verwendung im Haushalt und in haushaltsähnlichen Aufstellumgebungen bestimmt.
- ▶ Dieser Dampfgarer ist nicht für die Verwendung im Außenbereich bestimmt.
- ▶ Verwenden Sie den Dampfgarer ausschließlich im haushaltsüblichen Rahmen für die in dieser Anweisung beschriebenen Anwendungsarten.  
Alle anderen Anwendungsarten sind unzulässig.
- ▶ Personen, die aufgrund ihrer physischen, sensorischen oder geistigen Fähigkeiten oder ihrer Unerfahrenheit oder Unkenntnis nicht in der Lage sind, den Dampfgarer sicher zu bedienen, müssen bei der Bedienung beaufsichtigt werden.  
Diese Personen dürfen den Dampfgarer nur ohne Aufsicht bedienen, wenn ihnen dieser so erklärt wurde, dass sie ihn sicher bedienen können. Sie müssen mögliche Gefahren einer falschen Bedienung erkennen und verstehen können.

# Sicherheitshinweise und Warnungen

---

## Kinder im Haushalt

- ▶ Nutzen Sie die Inbetriebnahmesperre, damit Kinder den Dampfgarer nicht unbeaufsichtigt einschalten können. Wenn Sie den Dampfgarer verwenden, schalten Sie die Verriegelung ein, damit Kinder die (gewählten) Einstellungen nicht verändern können.
- ▶ Kinder unter acht Jahren müssen vom Dampfgarer ferngehalten werden – es sei denn, sie werden ständig beaufsichtigt.
- ▶ Kinder ab acht Jahren dürfen den Dampfgarer nur ohne Aufsicht bedienen, wenn ihnen der Dampfgarer so erklärt wurde, dass sie ihn sicher bedienen können. Kinder müssen mögliche Gefahren einer falschen Bedienung erkennen und verstehen können.
- ▶ Kinder dürfen den Dampfgarer nicht ohne Aufsicht reinigen oder warten.
- ▶ Beaufsichtigen Sie Kinder, die sich in der Nähe des Dampfgarers aufhalten. Lassen Sie Kinder niemals mit dem Dampfgarer spielen.
- ▶ Erstickungsgefahr. Kinder können sich beim Spielen in Verpackungsmaterial (z. B. Folien) einwickeln oder es sich über den Kopf ziehen und ersticken. Halten Sie Verpackungsmaterial von Kindern fern.
- ▶ Verbrennungsgefahr. Die Haut von Kindern reagiert empfindlicher auf hohe Temperaturen als die von Erwachsenen. Der Dampfgarer muss so hoch eingebaut werden, dass Kleinkinder durch die heiße Tür nicht gefährdet sind.
- ▶ Im Scharnierbereich der Tür besteht Verletzungsgefahr. Besonders Kinder sollten ferngehalten werden.

## Technische Sicherheit

- ▶ Durch unsachgemäße Installations- und Wartungsarbeiten oder Reparaturen können erhebliche Gefahren für den Benutzer entstehen. Installations- und Wartungsarbeiten oder Reparaturen dürfen nur von Miele autorisierten Fachkräften durchgeführt werden.
- ▶ Beschädigungen am Dampfgarer können Ihre Sicherheit gefährden. Kontrollieren Sie ihn auf sichtbare Schäden. Nehmen Sie niemals einen beschädigten Dampfgarer in Betrieb.
- ▶ Der zuverlässige und sichere Betrieb des Dampfgarers ist nur dann gewährleistet, wenn er an das öffentliche Stromnetz angeschlossen ist.
- ▶ Die elektrische Sicherheit des Dampfgarers ist nur dann gewährleistet, wenn er an ein vorschriftsmäßig installiertes Schutzleitersystem angeschlossen wird. Diese grundlegende Sicherheitsvoraussetzung muss vorhanden sein. Lassen Sie im Zweifelsfall die Elektroinstallation durch eine Elektrofachkraft prüfen.
- ▶ Die Anschlussdaten (Frequenz und Spannung) auf dem Typenschild des Dampfgarers müssen unbedingt mit denen des Elektronetzes übereinstimmen, damit keine Schäden am Dampfgarer auftreten.  
Vergleichen Sie diese Daten vor dem Anschließen. Fragen Sie im Zweifelsfall eine Elektrofachkraft.
- ▶ Mehrfachsteckdosen oder Verlängerungskabel gewähren nicht die nötige Sicherheit (Brandgefahr). Schließen Sie den Dampfgarer damit nicht an das Elektronetz an.
- ▶ Verwenden Sie den Dampfgarer nur im eingebauten Zustand, damit die sichere Funktion gewährleistet ist.
- ▶ Dieser Dampfgarer darf nicht an nicht stationären Aufstellungsorten (z. B. Schiffen) betrieben werden.

## Sicherheitshinweise und Warnungen

---

- ▶ Das Berühren spannungsführender Anschlüsse sowie das Verändern des elektrischen und mechanischen Aufbaus gefährden Sie und führen möglicherweise zu Funktionsstörungen des Dampfgarers. Öffnen Sie niemals das Gehäuse des Dampfgarers.
- ▶ Garantieansprüche gehen verloren, wenn der Dampfgarer nicht von einem von Miele autorisierten Kundendienst repariert wird.
- ▶ Nur bei Originalersatzteilen gewährleistet Miele, dass sie die Sicherheitsanforderungen erfüllen. Defekte Bauteile dürfen nur gegen solche ausgetauscht werden.
- ▶ Wenn die Netzanschlussleitung beschädigt ist, muss sie von einer Elektrofachkraft durch eine spezielle Netzanschlussleitung ersetzt werden (siehe Kapitel „Elektroanschluss“).
- ▶ Bei Installations- und Wartungsarbeiten sowie Reparaturen muss der Dampfgarer vollständig vom Elektronetz getrennt sein. Stellen Sie dies sicher, indem Sie
  - die Sicherungen der Elektroinstallation ausschalten oder
  - die Schraubsicherungen der Elektroinstallation ganz heraus-schrauben oder
  - den Netzstecker (falls vorhanden) aus der Steckdose ziehen. Ziehen Sie dabei nicht an der Netzanschlussleitung, sondern am Netzstecker.
- ▶ Der Wasseranschluss darf nur von qualifizierten Fachkräften durchgeführt werden.  
Der Hersteller kann nicht für Schäden verantwortlich gemacht werden, die durch Fehler beim Einbau oder Anschluss verursacht werden.
- ▶ Der Dampfgarer darf ausschließlich an Kaltwasser angeschlossen werden.
- ▶ Der Absperrhahn für den Wasserzulauf muss bei eingebautem Dampfgarer leicht zugänglich sein.

## Sicherheitshinweise und Warnungen

---

- ▶ Kontrollieren Sie die Wasserschläuche vor dem Anschluss auf sichtbare Schäden.
- ▶ Das eingebaute Waterproof-System schützt unter folgenden Voraussetzungen zuverlässig vor Wasserschäden:
  - Der Dampfgarer ist ordnungsgemäß installiert (Elektro- und Wasseranschluss).
  - Bei erkennbaren Schäden wird der Dampfgarer unverzüglich instandgesetzt.
  - Schließen Sie den Wasserhahn bei längerer Abwesenheit (z. B. Urlaub).

# Sicherheitshinweise und Warnungen

---

## Sachgemäßer Gebrauch

- ▶ Verbrennungsgefahr. Der Dampfgarer wird im Betrieb heiß. Sie können sich an Garraum, Gargut, Zubehör und heißem Dampf verbrennen.  
Ziehen Sie Topfhandschuhe beim Einschieben oder Herausnehmen von heißem Gargut sowie bei Arbeiten im heißen Garraum an.  
Achten Sie beim Einschieben und Entnehmen von Garbehältern darauf, dass der Inhalt nicht überschwappt.
- ▶ Die Tür wird bei Betrieb heiß und bleibt es auch noch einige Zeit nach dem Ausschalten. Berühren Sie die heiße Tür nur an Türkнопf und Türgriff.
- ▶ In geschlossenen Dosen entsteht beim Einkochen und Erhitzen Überdruck, durch den sie platzen können.  
Verwenden Sie den Dampfgarer nicht zum Einkochen und Erhitzen von Dosen.
- ▶ Kunststoffgeschirr und -beutel, die nicht temperatur- und dampfbeständig sind, schmelzen bei hohen Temperaturen und können den Dampfgarer beschädigen.  
Verwenden Sie nur temperatur- (bis 100 °C) und dampfbeständiges Kunststoffgeschirr und kochfeste Kunststoffbeutel. Beachten Sie die Angaben des jeweiligen Herstellers.
- ▶ Speisen, die im Garraum aufbewahrt werden, können austrocknen und die austretende Feuchtigkeit kann zu Korrosion im Dampfgarer führen. Bewahren Sie keine fertigen Speisen im Garraum auf, und verwenden Sie zum Garen keine Gegenstände, die rosten können.

## Sicherheitshinweise und Warnungen

---

▶ Verbrennungs- und Verbrühungsgefahr. Öffnen Sie keinesfalls während des Betriebs die Tür. Die Tür darf erst geöffnet werden, wenn

- die Rückkühlphase beendet ist,
- der Signalton geendet hat,
- das Symbol  in der Zeitanzeige blinkt.

Wenn Sie versuchen, die Tür während des Betriebs oder vor Ablauf der Rückkühlphase zu öffnen, ertönt ein Warnsignal und in der Zeitanzeige erscheint *door*.

▶ Verletzungsgefahr. Beim Einkochen darf keinesfalls eine Gartemperatur über 95 °C (bei einem Aufstellort höher als 1000 m über dem Meeresspiegel keinesfalls über 90 °C) gewählt werden, sonst platzen die Gläser.

▶ Grobe Speisereste können den Wasserablauf und die Pumpe verstopfen. Achten Sie darauf, dass das Bodensieb immer eingesetzt ist.

▶ Der Dampfgarer kann bestimmte Fehlfunktionen selbst erkennen und beheben. Sie werden mit den Fehlermeldungen *F05* bis *F95* in der Anzeige dargestellt. Die Tür darf erst geöffnet werden, wenn die Fehlermeldung in der Anzeige blinkt. Blinkt die Anzeige nicht, ist die Fehlerbearbeitung noch nicht abgeschlossen. Weitere Hinweise siehe Kapitel „Was tun, wenn ...“.

▶ Dampfgarer mit Lifttür:

Lassen Sie die Lifttür geöffnet, wenn der Dampfgarer in Betrieb ist.

# Sicherheitshinweise und Warnungen

---

## Reinigung und Pflege

- ▶ Der Dampf eines Dampfreinigers kann an spannungsführende Teile gelangen und einen Kurzschluss verursachen.  
Verwenden Sie zur Reinigung des Dampfgarers niemals einen Dampfreiniger.
- ▶ Die Aufnahmegitter können zu Reinigungszwecken ausgebaut werden (siehe Kapitel „Reinigung und Pflege“, Abschnitt „Aufnahmegitter“).  
Bauen Sie sie wieder korrekt ein und verwenden Sie den Dampfgarer niemals ohne eingebaute Aufnahmegitter.
- ▶ Verletzungsgefahr. Es bilden sich ätzende Dämpfe, wenn der Entkalkungsvorgang bei heißem Garraum durchgeführt wird.  
Entkalken Sie den Dampfgarer nur, wenn der Garraum kalt ist (siehe Kapitel „Reinigung und Pflege“, Abschnitt „Entkalken“).

## Entsorgung der Transportverpackung

Die Verpackung schützt das Gerät vor Transportschäden. Die Verpackungsmaterialien sind nach umweltverträglichen und entsorgungstechnischen Gesichtspunkten ausgewählt und deshalb recycelbar.

Das Rückführen der Verpackung in den Materialkreislauf spart Rohstoffe und verringert das Abfallaufkommen. Ihr Fachhändler nimmt die Verpackung zurück.

## Entsorgung des Altgerätes

Elektro- und Elektronikgeräte enthalten vielfach wertvolle Materialien. Sie enthalten auch bestimmte Stoffe, Gemische und Bauteile, die für ihre Funktion und Sicherheit notwendig waren. Im Hausmüll sowie bei nicht sachgemäßer Behandlung können sie der menschlichen Gesundheit und der Umwelt schaden. Geben Sie Ihr Altgerät deshalb auf keinen Fall in den Hausmüll.



Nutzen Sie stattdessen die offiziellen, eingerichteten Sammel- und Rücknahmestellen zur Abgabe und Verwertung der Elektro- und Elektronikgeräte bei Kommune, Händler oder Miele. Für das Löschen etwaiger personenbezogener Daten auf dem zu entsorgenden Altgerät sind Sie gesetzmäßig eigenverantwortlich. Bitte sorgen Sie dafür, dass Ihr Altgerät bis zum Abtransport kindersicher aufbewahrt wird.

# Übersicht

## Ansicht Dampfgarer

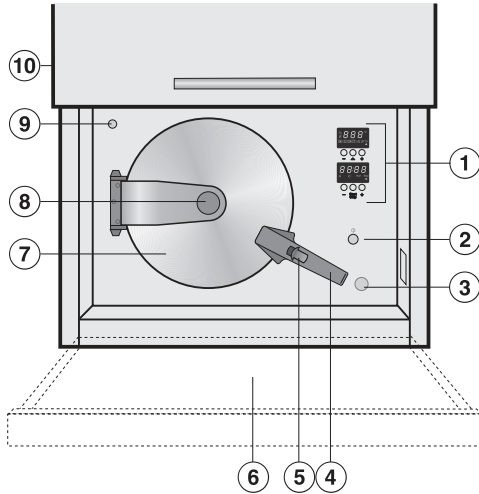

- ① Bedienelemente
- ② Taste Ein/Aus 
- ③ Überhitzungsschutz
- ④ Türgriff
- ⑤ Türentriegelung
- ⑥ Abstellfläche
- ⑦ Tür
- ⑧ Türknopf
- ⑨ Einfüllöffnung für den Systementkalker
- ⑩ Lifttür (je nach Modell)

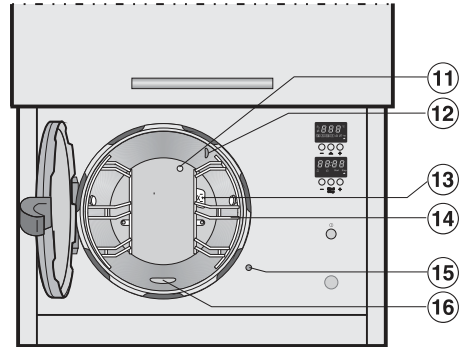

- ⑪ Temperaturfühler
- ⑫ Öffnung für den Dampfeintritt
- ⑬ Abprallblech für die Wasserdüse
- ⑭ Aufnahmegitter
- ⑮ Türkontaktschalter
- ⑯ Bodensieb

## Mitgeliefertes Zubehör

Sie können mitgeliefertes sowie weiteres Zubehör bei Bedarf nachbestellen (siehe Kapitel „Nachkaufbares Zubehör“).

### DGGL 1

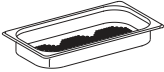

2 gelochte Garbehälter  
Fassungsvermögen 1,5 l  
Nutzinhalt 0,9 l  
325 x 175 x 40 mm (BxTxH)

### DGG 2

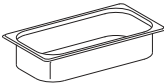

1 ungelochter Garbehälter  
Fassungsvermögen 2,5 l  
Nutzinhalt 2,0 l  
325 x 175 x 65 mm (BxTxH)

### Stellblech

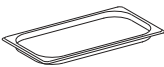

Zum Daraufstellen von eigenem Geschirr

## Silikonscheiben



Für die Überdrucksicherung

## Dosierspritze für den Systementkalker

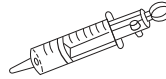

## Anforderungskarte für den Miele Systementkalker

Um Schäden am Dampfgarer zu vermeiden, verwenden Sie zum Entkalken ausschließlich den speziell auf den Druckdampfgarer abgestimmten Systementkalker. Gegen Einsendung der Anforderungskarte erhalten Sie die erste Flasche (1000 ml) kostenlos.

## Miele Kochbuch „Dampfgaren“

Die besten Rezepte aus der Miele Versuchsküche

# Bedienelemente

## Betriebsarten-/ Temperaturanzeige

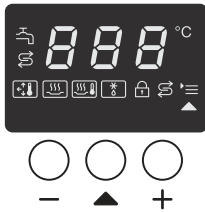

Symbol	Bedeutung
	Druckdampfgeraren
	Dampfgeraren
	Erhitzen
	Auftauen
	Verriegelung/ Inbetriebnahmesperre
	Entkalken
	Einstellungen
	Störung Wasserzulauf

Taste(n)	Funktion
- +	Temperatur einstellen
▲	Betriebsart wählen

## Zeitanzeige



Symbol	Bedeutung
	Garzeit
Start	Betrieb startet
Stop	Betrieb stoppt

Taste(n)	Funktion
- +	Garzeit einstellen
Start Stop	Betrieb starten Betrieb stoppen/ unterbrechen

## Temperatur

Jeder Betriebsart ist eine Vorschlagstemperatur zugeordnet. Die Vorschlagstemperatur kann für einen einzelnen Garvorgang oder dauerhaft geändert werden (siehe Kapitel „Einstellungen“).

Sie können die Vorschlagstemperatur in 5 °C- oder 1 °C-Schritten ändern. Wenn Sie mit 1 °C-Schritten arbeiten möchten, müssen Sie die werkseitige Einstellung ändern (siehe Kapitel „Einstellungen“).

## Garzeit

Sie können eine Garzeit zwischen 1 Minute (0:01) und 9 Stunden 59 Minuten (9:59) einstellen. Wenn die Garzeit mehr als 59 Minuten beträgt, muss sie in Stunden und Minuten angegeben werden.

Beispiel: Garzeit 80 Minuten = 1:20.

## Geräusche

Nach dem Einschalten des Dampfgarers, während des Betriebs und nach dem Ausschalten können Sie ein Geräusch (Brummen) hören.

Dieses Geräusch weist nicht auf eine Fehlfunktion oder einen Gerätedefekt hin. Es entsteht beim Ein- und Abpumpen des Wassers.

## Aufheizphase

In der Aufheizphase wird der Garraum auf die eingestellte Temperatur aufgeheizt. Die ansteigende Garraumtemperatur wird in der Betriebsarten-/Temperaturanzeige angezeigt.

Die Dauer der Aufheizphase ist abhängig von der Lebensmittelmenge und -temperatur. Im Allgemeinen beträgt die Aufheizphase ca. 5 Minuten. Bei der Zubereitung gekühlter oder gefrorener Lebensmittel verlängert sie sich.

## Garphase

Wenn die eingestellte Temperatur erreicht ist, beginnt die Garphase. Während der Garphase wird in der Zeitanzeige die Restzeit angezeigt.

## Rückkühlphase

Die Garzeit endet mit einer Rückkühlphase. In der Betriebsarten-/Temperaturanzeige erscheint während der Rückkühlphase ein laufender Balken. Die Rückkühlphase dauert ca. 1 Minute. Bei größeren Lebensmittelmengen kann sich diese Zeit verlängern.

## Abstellfläche

Ziehen Sie vor dem Öffnen der Tür die Abstellfläche heraus. Sie können Ihr Gargut darauf abstellen und eventuell herabtropfendes heißes Wasser wird aufgefangen.

# Erste Inbetriebnahme

---

## Wasserhärte einstellen

Der Dampfgarer ist ab Werk auf die Wasserhärte **sehr hart** eingestellt. Damit er einwandfrei funktioniert und zum richtigen Zeitpunkt entkalkt wird, müssen Sie die örtliche Wasserhärte einstellen. Je härter das Wasser ist, desto häufiger muss der Dampfgarer entkalkt werden.

- Stellen Sie gegebenenfalls die korrekte Wasserhärte ein (siehe Kapitel „Einstellungen“).

## Siedetemperatur anpassen

Der Siedepunkt des Wassers ist abhängig von der Höhe über dem Meeresspiegel.

Der Dampfgarer ist ab Werk auf eine Aufstellhöhe von unter 1000 m eingestellt. Liegt der Aufstellort des Dampfgarers höher als 1000 m über dem Meeresspiegel, müssen Sie die werkseitige Einstellung ändern (siehe Kapitel „Einstellungen“).

## Tür öffnen

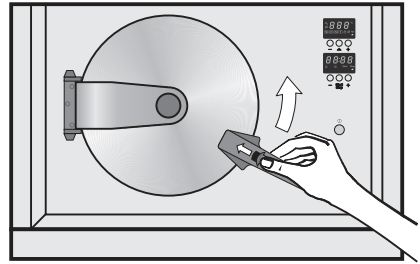

- Schieben Sie mit dem Daumen der rechten Hand die Türentriegelung nach vorn und drehen Sie den Griff nach oben.

Wenn der Griff waagrecht steht, ist die Tür entriegelt und kann geöffnet werden.

## Tür schließen

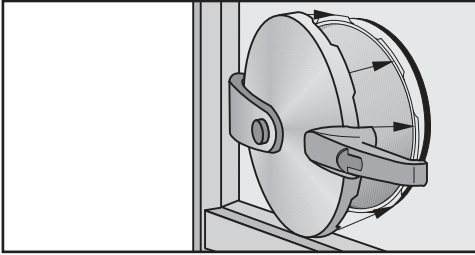

- Stellen Sie den Griff waagrecht. Nur in dieser Position können die Lamellen der Tür und des Garraumes ineinandergreifen (siehe Pfeile).

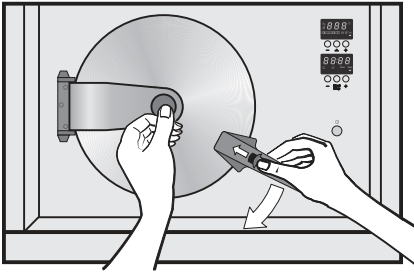

- Drücken Sie mit der linken Hand die Tür am Türknopf fest an.
- Schieben Sie mit der rechten Hand den Griff nach unten, bis er hörbar einrastet. Drücken Sie dabei die Tür-entriegelung mit dem Daumen nach vorn. So wird der Garraum entlüftet und lässt sich leichter schließen.

Der Dampfgarer ist nur mit vollständig geschlossener Tür betriebsbereit.

# Erste Inbetriebnahme

- Kleben Sie das Typenschild, das sich bei den mitgelieferten Unterlagen befindet, an die dafür vorgesehene Stelle im Kapitel „Kundendienst“.
- Entfernen Sie eventuell angebrachte Schutzfolien und Aufkleber.

## Dampfgarer erstmalig reinigen

### Zubehör/Garraum

- Nehmen Sie sämtliches Zubehör aus dem Garraum.
- Reinigen Sie das Zubehör von Hand oder in der Geschirrspülmaschine.

Der Dampfgarer wurde vor der Auslieferung mit einem Pflegemittel behandelt.





- Reinigen Sie den Garraum mit einem sauberen Schwammtuch, Handspülmittel und warmem Wasser, um den Pflegemittelfilm zu entfernen.
- Nehmen Sie den Dampfgarer mit der Betriebsart Druckdampfgaren  120 °C für 10 Minuten in Betrieb, um die Wasser führenden Teile durchzuspülen (siehe Kapitel „Bedienung“, Abschnitt „Bedienprinzip“).

 Verbrennungs- und Verbrühungsgefahr.

Öffnen Sie keinesfalls während des Betriebs die Tür. Der austretende Dampf und die Garraumwände sind sehr heiß.

Wenn Sie versuchen, die Tür während des Betriebs oder vor Ablauf der Rückkühlphase zu öffnen, ertönt ein Warnsignal und in der Zeitanzeige erscheint *door*.

# Betriebsarten

Betriebsart	Vorschlags- temperatur	Temperaturbereich*	
		werksseitig	geändert
 <b>Druckdampfgaren</b> Zum Garen druckunempfindlicher Lebensmittel, Entsaften und Spezialanwendungen	120 °C	105–120 °C	101–120 °C
 <b>Dampfgaren</b> Zum Garen aller Lebensmittel, Einkochen, Entsaften und Spezialanwendungen	100 °C	40–100 °C	40–100 °C
 <b>Erhitzen</b> Zum schonenden Erhitzen bereits gegarter Lebensmittel	95 °C	95 °C	–
 <b>Auftauen</b> Zum schonenden Auftauen von Tiefkühlprodukten	60 °C	50–60 °C	50–60 °C

\* Sie können die Vorschlagstemperatur innerhalb des angegebenen Temperaturbereichs in 5 °C-Schritten ändern. Wenn Sie mit 1 °C-Schritten arbeiten möchten, müssen Sie die werkseitige Einstellung ändern (siehe Kapitel „Einstellungen“).

# Bedienung

Prüfen Sie vor jedem Garvorgang, ob das Bodensieb richtig eingesetzt ist, da grobe Speisereste den Wasserablauf verstopfen können.

 **Verbrennungs- und Verbrühungsgefahr.**

Öffnen Sie keinesfalls während des Betriebs die Tür. Der austretende Dampf, die Garraumwände und das Zubehör sind sehr heiß. Achten Sie besonders auf Kinder.

Die Tür darf erst geöffnet werden, wenn

- die Rückkühlphase beendet ist,
- der Signalton geendet hat,
- das Symbol  in der Zeitanzeige blinkt.

## Bedienprinzip

### Betriebsart wählen



- Schieben Sie das Gargut in den Garraum.
- Schließen Sie die Tür.
- Schalten Sie den Dampfgerar mit der Taste Ein/Aus  ein.

In der Betriebsarten-/Temperaturanzeige erscheint Folgendes:



Nach einigen Sekunden wechselt die Anzeige automatisch auf die Betriebsart Druckdampfgaren .



- Wenn Sie mit einer anderen Betriebsart arbeiten möchten, drücken Sie die Taste  so oft, bis die gewünschte Betriebsart in der Anzeige erscheint, z. B. Dampfgaren .

## Temperatur einstellen

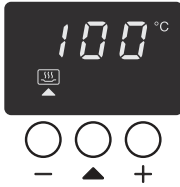

- Stellen Sie mit den Temperaturtasten + oder – die gewünschte Temperatur ein.

## Garzeit einstellen

In der Zeitanzeige sehen Sie 3 Nullen und das blinkende Symbol .



- Stellen Sie mit den Zeittasten + oder – die gewünschte Zeit ein, z. B. 20 Minuten.

## Betrieb starten



- Drücken Sie die Taste *Start/Stop*.

In der Zeitanzeige erscheint *start*, das Symbol  blinkt nicht mehr und der Doppelpunkt beginnt zu blinken.

In der Betriebsarten-/Temperaturanzeige wird die ansteigende Garraumtemperatur angezeigt.

Wenn die Tür nicht vollständig geschlossen ist, ertönt nach dem Start ein Warnsignal und in der Zeitanzeige erscheint *door*.

# Bedienung

## Nach Ablauf der Garzeit

Die Garzeit endet mit einer Rückkühlphase.



In der Zeitanzeige erscheint stop. Das Symbol ☺ und start erlöschen, der Doppelpunkt blinkt nicht mehr.

In der Betriebsarten-/Temperaturanzeige erscheint während der Rückkühlphase ein laufender Balken.



- Warten Sie, bis mehrere Signaltöne ertönen, in der Zeitanzeige 3 Nullen zu sehen sind und das Symbol ☺ blinkt.
- Ziehen Sie die Abstellfläche heraus.



**Verbrennungsgefahr.**

Sie können sich an Garraumwänden, überschwappendem Gargut und Zubehör verbrennen.

Ziehen Sie Topfhandschuhe beim Herausnehmen von heißem Gargut an.

- Öffnen Sie die Tür und entnehmen Sie das Gargut.
- Schalten Sie den Dampfgarer aus.

Der Dampfgarer pumpt nach dem Ausschalten ab. In der Betriebsarten-/Temperaturanzeige leuchten drei waagerechte Balken - - -.

Solange der Garraum noch eine Temperatur über 45 °C hat, wird in der Betriebsarten-/Temperaturanzeige °C angezeigt. Erst mit Erlöschen von °C schaltet der Dampfgarer endgültig ab.

## Nach dem Benutzen

- Wenn °C in der Betriebsarten-/Temperaturanzeige erloschen ist, reinigen und trocknen Sie den Dampfgarer wie im Kapitel „Reinigung und Pflege“ beschrieben.
- Schließen Sie die Tür erst, wenn der Garraum vollständig trocken ist.
- Schließen Sie das Wasseranschlussventil, um eventuelle Wasserschäden zu vermeiden.

## Während des Betriebs

### Betrieb unterbrechen

Sie können den Betrieb jederzeit unterbrechen, z. B. um weitere Lebensmittel in den Garraum zu geben.



- Drücken Sie die Taste *Start/Stop*.

In der Zeitanzeige erscheint *stop*.  
Die Rückkühlphase beginnt.

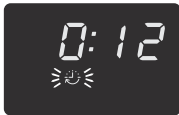

- Warten Sie, bis mehrere Signaltöne ertönen und in der Zeitanzeige das Symbol  blinkt.
- Ziehen Sie die Abstellfläche heraus.

### **Verbrennungsgefahr.**

Sie können sich an Garraumwänden, überschwappendem Gargut und Zubehör verbrennen.  
Ziehen Sie Topfhandschuhe beim Einschieben oder Herausnehmen von heißem Gargut sowie bei Arbeiten im heißen Garraum an.

- Öffnen Sie die Tür.

### Betrieb fortsetzen

- Schließen Sie die Tür.
- Schieben Sie die Abstellfläche wieder ein.
- Drücken Sie die Taste *Start/Stop*.

Es wird erneut aufgeheizt und dabei die ansteigende Garraumtemperatur angezeigt.

### Temperatur/Garzeit ändern

Sie können die Temperatur und die Garzeit jederzeit ändern.

- Stellen Sie mit der entsprechenden Taste + oder – den gewünschten Wert ein.

### Betriebsart ändern

- Drücken Sie die Taste *Start/Stop*.
- Warten Sie, bis die Rückkühlphase beendet ist.
- Wählen Sie die gewünschte Betriebsart, und gehen Sie dann vor wie im Kapitel „Bedienprinzip“ beschrieben.

# Sicherheitseinrichtungen

Im Normalfall regelt der Dampfgerar Druck und Temperatur automatisch. Für eventuell auftretende Fehler ist Ihr Dampfgerar mit einer Überdrucksicherung und einem Sicherheitsventil gegen zu hohen Druck sowie einem Überhitzungsschutz ausgestattet.

Das Sicherheitsventil und die Überdrucksicherung sollten abhängig von der Gebrauchshäufigkeit alle 1 bis 2 Jahre ausgetauscht werden.

Veränderungen an den Sicherheitseinrichtungen sind verboten.

## Überdrucksicherung/Sicherheitsventil

Das Sicherheitsventil und die Überdrucksicherung können einzeln, gleichzeitig oder zeitlich versetzt auslösen.

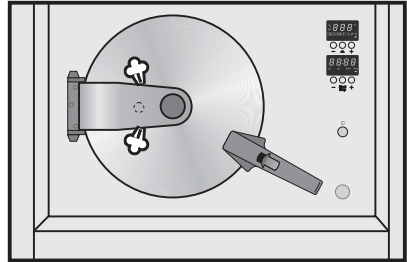

Lösen Sie aus, strömt oberhalb und unterhalb des Türbeschlages Dampf aus.

- Drücken Sie die Taste *Start/Stop*.
- Warten Sie, bis die Rückkühlphase beendet ist.
- Öffnen Sie die Tür.

## Sicherheitseinrichtungen

- Prüfen Sie zuerst, ob die Überdrucksicherung ausgelöst hat: Die Silikon-scheibe aus der **Überdrucksicherung** wurde herausgedrückt.

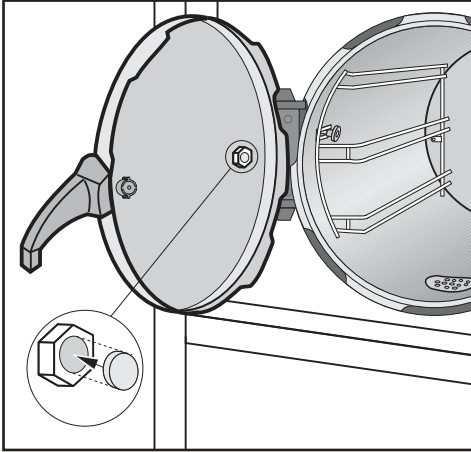

- Drücken Sie eine neue Silikon-scheibe (mitgeliefertes Zubehör) in die Öffnung der Überdrucksicherung auf der Innenseite der Tür.

Sie können den Dampfgarer wieder in Betrieb nehmen.

- Hat die Überdrucksicherung nicht ausgelöst, ziehen Sie das **Sicherheitsventil** auf der Innenseite der Tür ab.

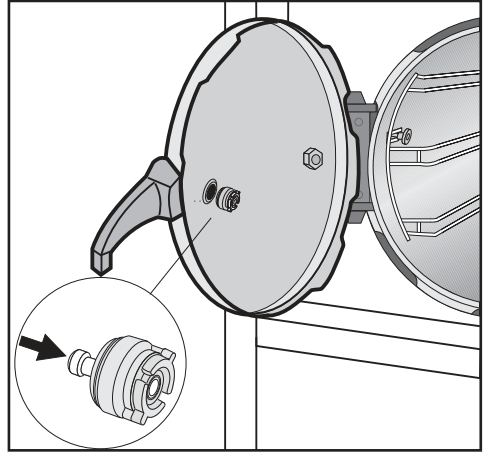

- Drücken Sie den Metallstift des Sicherheitsventils wieder ein.
- Stecken Sie das Sicherheitsventil wieder auf. Achten Sie darauf, dass sich die Gummidichtung dabei richtig einfügt.

Sie können den Dampfgarer wieder in Betrieb nehmen.

Wenn die Überdrucksicherung oder das Sicherheitsventil erneut auslösen, fordern Sie den Kundendienst an.

# Sicherheitseinrichtungen

## Überhitzungsschutz

Der Überhitzungsschutz befindet sich unterhalb der Taste Ein/Aus . Wenn er bei zu hohen Temperaturen im Dampferzeuger auslöst, wird die Beheizung des Dampfgarers automatisch abgeschaltet. In der Betriebsarten-/Temperaturanzeige erscheint *F27* und die Rückkühlphase beginnt. Wenn nach 1 Minute die Rückkühlphase beendet ist, ertönen mehrere Signaltöne. In der Betriebsarten-/Temperaturanzeige blinkt für kurze Zeit *F27*, dann erscheinen drei waagerechte Balken - - -. Nach einiger Zeit erscheint *F20* in der Anzeige.

- Schalten Sie den Dampfgarer aus und öffnen Sie die Tür.
- Lassen Sie den Dampfgarer ca. 30 Minuten abkühlen.

Während der Dampfgarer abkühlt, erlischt *F20* in der Anzeige.

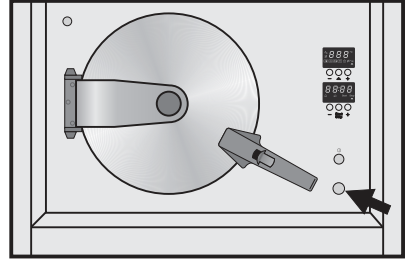

- Ziehen Sie die Abdeckkappe des Überhitzungsschutzes ab (siehe Pfeil) und drücken Sie den Überhitzungsschutz mit einem stabilen dünnen Gegenstand zurück, z. B. mit einem Schraubendreher.
- Setzen Sie die Abdeckkappe wieder auf.

Sie können den Dampfgarer wieder in Betrieb nehmen.

Wenn der Überhitzungsschutz erneut auslöst, fordern Sie den Kundendienst an.

## Verriegelung/Inbetriebnahmesperre

Damit während des Betriebs keine Einstellungen geändert werden können oder der Dampfgerar unbeabsichtigt in Betrieb genommen werden kann, ist er mit einer Verriegelung/Inbetriebnahmesperre ausgestattet.

Wenn Sie die Verriegelung/Inbetriebnahmesperre nutzen möchten, müssen Sie einmalig die Einstellung ändern (siehe Kapitel „Einstellungen“).

Die **Verriegelung** aktivieren Sie **während des Betriebs**. Wenn sie aktiviert ist, können Sie den Dampfgerar nur bedingt bedienen:

- Sie können die Vorschlagstemperatur und die eingestellte Garzeit nur verringern, aber nicht erhöhen.
- Sie können den Dampfgerar aus- und wieder einschalten, aber keine Betriebsart wählen.

Die **Inbetriebnahmesperre** aktivieren Sie **während der Betriebsbereitschaft**. Wenn sie aktiviert ist, können Sie den Dampfgerar ein- und ausschalten, aber nicht in Betrieb nehmen.

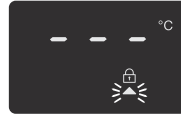

## Aktivieren



- Drücken Sie die Taste ▲ so oft, bis 3 Balken und das Symbol  in der Betriebsarten-/Temperaturanzeige erscheinen.





- Drücken Sie die Temperaturtaste +, um die Verriegelung/Inbetriebnahmesperre zu aktivieren.

In der Betriebsarten-/Temperaturanzeige erscheint  und das Symbol  blinkt.

Wenn Sie bei aktivierter Verriegelung/Inbetriebnahmesperre etwas einstellen wollen, erscheint  in der Betriebsarten-/Temperaturanzeige.

## Deaktivieren

- Drücken Sie die Taste ▲ so oft, bis  und das Symbol  in der Betriebsarten-/Temperaturanzeige erscheinen.
- Drücken Sie die Temperaturtaste –, um die Verriegelung/Inbetriebnahmesperre zu deaktivieren.

# Wichtiges und Wissenswertes

---

Im Kapitel „Wichtiges und Wissenswertes“ finden Sie allgemein gültige Hinweise. Sind bei Lebensmitteln und/oder Anwendungsarten Besonderheiten zu beachten, wird in den entsprechenden Kapiteln darauf hingewiesen.

## Das Besondere am Dampfgaren

Vitamine und Mineralstoffe bleiben beim Dampfgaren fast vollständig erhalten, da das Gargut nicht im Wasser liegt.

Beim Dampfgaren bleibt der typische Eigengeschmack der Lebensmittel besser erhalten als beim herkömmlichen Kochen. Daher empfehlen wir, gar nicht oder erst nach dem Garen zu salzen. Die Lebensmittel behalten außerdem ihre frische, natürliche Farbe.

## Gargeschirr

### Garbehälter

Dem Dampfgarer ist Gargeschirr aus Edelstahl beigefügt. Zur Ergänzung sind weitere Garbehälter unterschiedlicher Größe erhältlich, die gelocht oder ungelocht lieferbar sind (siehe Kapitel „Nachkaufbares Zubehör“). So können für die jeweiligen Speisen die geeigneten Garbehälter ausgewählt werden.

Verwenden Sie möglichst gelochte Garbehälter. Der Dampf kann von allen Seiten an das Gargut gelangen, und es gart gleichmäßig.

## Eigenes Geschirr

Sie können eigenes Geschirr verwenden. Beachten Sie dabei:

- Das Geschirr muss temperatur- (bis 120 °C) und dampfbeständig sein. Wenn Sie Kunststoffgeschirr verwenden möchten, erkundigen Sie sich beim Hersteller, ob es geeignet ist.
- Dickwandiges Geschirr, z. B. aus Porzellan, Keramik oder Steingut, ist zum Dampfgaren weniger geeignet. Dicke Wände leiten die Wärme schlecht und bewirken dadurch, dass sich die in den Tabellen angegebene Garzeit deutlich verlängert.
- Stellen Sie das Geschirr auf das eingeschobene Stellblech.
- Das Geschirr darf die Garraumwand nicht berühren, damit der Dampf von allen Seiten ungehindert das Gargut umströmen kann.



## Einschubebene

Sie können jede beliebige Einschubebene wählen und auch auf mehreren Ebenen gleichzeitig garen. Die Garzeit ändert sich dadurch nicht.

## Tiefkühlware

Bei der Zubereitung von Tiefkühlware ist die Aufheizzeit länger als bei frischen Lebensmitteln. Je mehr Tiefkühlware sich im Garraum befindet, desto länger dauert die Aufheizphase.

## Temperatur

Im Dampfgarer werden mit der Betriebsart Druckdampfgaren  maximal 120 °C erreicht. Bei dieser Temperatur können Sie druckunempfindliche Lebensmittel garen. Garen Sie druckempfindliche Lebensmittel mit Dampfgaren  100 °C.

Einige sehr empfindliche Lebensmittel, z. B. Beerenobst, müssen mit weniger als 100 °C gegart werden, da sie sonst platzen. In den entsprechenden Kapiteln wird darauf hingewiesen.

## Garzeit

Die Garzeiten beim Dampfgaren entsprechen im Allgemeinen den Garzeiten bei der Zubereitung im Kochtopf. Wird die Garzeit durch bestimmte Faktoren beeinflusst, wird in den folgenden Kapiteln darauf hingewiesen.

Mit der Betriebsart Druckdampfgaren  lässt sich die übliche Garzeit um etwa die Hälfte verkürzen.

Die Garzeit ist nicht von der Menge der Lebensmittel abhängig. Die Garzeit für 1 kg Kartoffeln ist genau so lang wie für 500 g Kartoffeln.

Die in den Tabellen angegebenen Zeiten sind Richtwerte. Wir empfehlen, zunächst die kürzere Garzeit zu wählen. Sie können bei Bedarf nachgaren.

## Garen mit Flüssigkeiten

Füllen Sie Garbehälter beim Garen mit Flüssigkeit nur zu  $\frac{2}{3}$ , um beim Entnehmen ein Überschwappen zu verhindern.

Bei der Betriebsart Druckdampfgaren  120 °C treten in der Rückkühlphase Luftverwirbelungen im Garraum auf. Diese Verwirbelungen können Gargut aus dem Garbehälter reißen und dadurch den Garraum verschmutzen. Dies tritt vor allem auf, wenn Lebensmittel in Flüssigkeit gegart werden (Suppe, Eintopf, Rotkohl etc.) und bei Lebensmitteln mit breiiger Konsistenz, z. B. Apfelsmus.

Wenn Sie diese Lebensmittel garen, decken Sie den Garbehälter mit dem Stellblech oder einem Deckel ab (siehe Kapitel „Nachkaufbares Zubehör“). Schieben Sie den Garbehälter mit der Abdeckung immer zwischen den Streben der Aufnahmegitter ein, damit der Kippenschutz gewährleistet ist.

## Eigene Rezepte

Lebensmittel und Gerichte, die im Topf zubereitet werden, können auch im Dampfgarer gegart werden. Die Garzeiten sind auf den Dampfgarer übertragbar. Beachten Sie dabei, dass beim Dampfgaren nicht gebräunt werden kann.

# Dampfgaren

---

## Gemüse

### Frischware

Bereiten Sie frisches Gemüse wie gewohnt vor, z. B. waschen, putzen und zerkleinern.

### Tiefkühlware

Tiefkühlgemüse muss vor dem Garen nicht aufgetaut werden. Ausnahme: Im Block eingefrorenes Gemüse.

Tiefgekühltes und frisches Gemüse mit gleicher Garzeit können zusammen zubereitet werden.

Zerkleinern Sie größere, zusammengefrene Stücke. Die Garzeit entnehmen Sie der Verpackung.

### Garbehälter

Lebensmittel mit kleinem Durchmesser pro Stück (z. B. Erbsen, Spargelstangen) bilden keine oder nur wenige Hohlräume, und der Dampf kann kaum eindringen. Um ein gleichmäßiges Garergebnis zu erhalten, wählen Sie für diese Lebensmittel flache Garbehälter, und füllen Sie diese nur etwa 3–5 cm hoch. Verteilen Sie größere Lebensmittelmengen auf mehrere flache Garbehälter.

Unterschiedliche Gemüse mit gleicher Garzeit können in einem Garbehälter zubereitet werden.

Garen Sie Gemüse, die in Flüssigkeit zubereitet werden, z. B. Rotkohl, in ungelochten Garbehältern.

## Einschubebene

Wenn Sie in gelochten Garbehältern färbendes Gemüse garen, z. B. Rote Bete, platzieren Sie keine anderen Lebensmittel darunter. So vermeiden Sie Verfärbungen durch herabtropfende Flüssigkeit.

## Garzeit

Die Garzeit ist wie beim konventionellen Kochen abhängig von der Größe des Gargutes und dem gewünschten Gargrad. Beispiel:

festkochende Kartoffel, geviertelt:

ca. 17 Minuten

festkochende Kartoffel, halbiert:

ca. 21 Minuten

## Einstellungen

Druckdampfgaren 

Temperatur: 120 °C

oder



Dampfgaren 

Temperatur: 100 °C

Garzeit: siehe Tabelle

# Dampfgaren

Die in der Tabelle angegebenen Zeiten sind Richtwerte für frisches Gemüse. Wir empfehlen, zunächst die kürzere Garzeit zu wählen. Sie können bei Bedarf nachgaren.

Gemüse	🕒 [min]	
		
Artischocken	12–14	32–38
Blumenkohl, ganz	–	27–28
Blumenkohl, Röschen	2	8
Bohnen, grün	2	10–12
Brokkoli, Röschen	–	3–4
Bundmöhren, ganz	3	7–8
Bundmöhren, halbiert	3	6–7
Bundmöhren, zerkleinert	1	4
Chicorée, halbiert	–	4–5
Chinakohl, geschnitten	1	3
Erbsen	–	3
Fenchel, halbiert	4–5	10–12
Fenchel, in Streifen	2	4–5
Grünkohl, geschnitten	4–6	23–26
Kartoffeln festkochend, geschält		
ganz	–	27–29
halbiert	9	21–22
geviertelt	6	16–18
Kartoffeln vorwiegend festkochend, geschält		
ganz	–	25–27
halbiert	7	19–21
geviertelt	5	17–18
Kartoffeln mehligkochend, geschält		
ganz	–	26–28
halbiert	7	19–20
geviertelt	5	15–16
Kohlrabi, in Stifte geschnitten	2	6–7
Kürbis, gewürfelt	–	2–4
Maiskolben	15	30–35

# Dampfgaren

Gemüse	🕒 [min]	
	👤	👥
Mangold, geschnitten	–	2–3
Paprika, gewürfelt oder in Streifen	–	2
Pellkartoffeln, festkochend	–	30–32
Pilze	–	2
Porree (Lauch), geschnitten	1	4–5
Porree (Lauch), Stangen halbiert	–	6
Romanesco, ganz	–	22–25
Romanesco, Röschen	2	5–7
Rosenkohl	3–4	10–12
Rote Bete, ganz	24–26	53–57
Rotkohl, geschnitten	4	23–26
Schwarzwurzel, ganz, daumendick	3–4	9–10
Sellerieknolle, in Stifte geschnitten	2	6–7
Spargel, grün	–	7
Spargel, weiß, daumendick	–	9–10
Speisemöhren, zerkleinert	1	6
Spinat	–	1–2
Spitzkohl, geschnitten	2–3	10–11
Staudensellerie, geschnitten	1–2	4–5
Steckrüben, geschnitten	2–3	6–7
Weißkohl, geschnitten	2	12
Wirsing, geschnitten	2	10–11
Zucchini, Scheiben	–	2–3
Zuckerschoten	–	5–7

🕒 Garzeit

## Fleisch

### Frischware

Bereiten Sie das Fleisch wie gewohnt vor.

### Tiefkühlware

Tauen Sie tiefgefrorenes Fleisch vor dem Garen auf (siehe Kapitel „Auftauen“).

### Vorbereitung

Fleisch, das gebräunt und anschließend geschmort werden soll, z. B. Gulasch, muss auf der Kochstelle angebraten werden.

### Garzeit

Die Garzeit ist abhängig von der Dicke und der Beschaffenheit des Gargutes, nicht vom Gewicht. Je dicker das Stück ist, desto länger ist die Garzeit. Ein Stück Fleisch mit 500 g Gewicht und 10 cm Höhe hat eine längere Garzeit als ein Stück mit 500 g und 5 cm Höhe.

## Tipps

- Sollen die **Aromastoffe** erhalten bleiben, verwenden Sie einen gelochten Garbehälter. Schieben Sie einen ungelochten Garbehälter darunter ein, um das Konzentrat aufzufangen. Sie können mit dem Konzentrat Soßen verfeinern, oder es zur späteren Verwendung einfrieren.
- Zur Herstellung einer **kräftigen Brühe** eignen sich Suppenhuhn und vom Rind Beinscheibe, Brustfleisch, Hohe Rippe und Rinderknochen. Geben Sie das Fleisch zusammen mit Suppengemüse und kaltem Wasser in einen Garbehälter. Je länger die Garzeit ist, desto kräftiger wird der Fond.
- Wird Fleisch **mit Flüssigkeitszugabe** gegart, halten Sie vor allem beim Garen mit der Betriebsart Druckdampfgaren  die im Kochbuch angegebene Flüssigkeitsmenge ein. Eine erhöhte Zugabe kann zum Überschäumen führen. Erhöhen Sie bei Bedarf die Flüssigkeitsmenge erst nach dem Garen, z. B. durch Aufgießen mit Brühe.

## Einstellungen

Druckdampfgaren 

Temperatur: 120 °C

oder



Dampfgaren 

Temperatur: 100 °C

Garzeit: siehe Tabelle

# Dampfgaren

Die in der Tabelle angegebenen Zeiten sind Richtwerte. Wir empfehlen, zunächst die kürzere Garzeit zu wählen. Sie können bei Bedarf nachgaren.

Fleisch	🕒 [min]	
		
Beinscheibe, bedeckt mit Wasser	45–50	110–120
Eisbein	75–80	135–140
Hähnchenbrustfilet	–	8–10
Haxe	58–63	105–115
Hohe Rippe, bedeckt mit Wasser	38–43	110–120
Kalbsgeschnetzeltes	–	3–4
Kasslerscheiben	3–4	6–8
Lammragout	6–8	12–16
Poularde	30	60–70
Putenrouladen	–	12–15
Putenschnitzel	–	4–6
Querrippe, bedeckt mit Wasser	50–55	130–140
Rindergulasch	30–35	105–115
Suppenhuhn, bedeckt mit Wasser	40	80–90
Tafelspitz	45–50	110–120

🕒 Garzeit

## Wurstwaren

### Einstellungen

Dampfgaren 

Temperatur: 90 °C

Garzeit: siehe Tabelle

Wurstwaren	 [min]
Brühwurst	6–8
Fleischwurst	6–8
Weißwurst	6–8

 Garzeit

## Fisch

### Frischware

Bereiten Sie frischen Fisch wie gewohnt vor, z. B. schuppen, ausnehmen und säubern.

### Tiefkühlware

Fisch muss zum Garen nicht vollkommen auftauen. Es genügt, wenn die Oberfläche weich genug wird, um die Gewürze aufzunehmen.

### Vorbereiten

Säuern Sie den Fisch vor dem Garen, z. B. mit Zitronen- oder Limettensaft. Das Säuern macht das Fischfleisch fester.

Der Fisch muss nicht gesalzen werden, da er seine Mineralstoffe, die für den Eigengeschmack sorgen, beim Dampfgaren weitestgehend behält.

### Garbehälter

Fetten Sie gelochte Garbehälter ein.

### Einschubebene

Wenn Sie in gelochten Garbehältern Fisch und gleichzeitig in anderen Garbehältern weitere Lebensmittel garen, vermeiden Sie Geschmacksübertragungen durch herabtropfende Flüssigkeit, indem Sie den Fisch direkt über dem Stellblech einschieben.

# Dampfgaren

---

## Temperatur

### 85–90 °C

Zum schonenden Garen von empfindlichen Fischarten, z. B. Seezunge.

### 100 °C

Zum Garen von Fischarten mit festem Fleisch, z. B. Kabeljau und Lachs.

Zum Garen von Fisch in Soße oder Brühe.

## Garzeit

Die Garzeit ist abhängig von der Dicke und der Beschaffenheit des Gargutes, nicht vom Gewicht. Je dicker das Stück ist, desto länger ist die Garzeit. Ein Stück Fisch mit 500 g Gewicht und 3 cm Höhe hat eine längere Garzeit als ein Stück mit 500 g und 2 cm Höhe.

Je länger Fisch gart, desto fester wird sein Fleisch. Halten Sie die angegebenen Garzeiten ein. Wenn der Fisch nicht ausreichend durchgegart ist, garen Sie nur wenige Minuten nach.

Verlängern Sie die angegebenen Garzeiten um einige Minuten, wenn Fisch in Soße oder Brühe gegart wird.

## Tipps

- Durch Einsatz von Gewürzen und Kräutern, z. B. Dill, unterstützen Sie den Eigengeschmack.
- Garen Sie größere Fische in Schwimmstellung. Damit Sie den nötigen Halt bekommen, stellen Sie eine kleine Tasse oder Ähnliches umgedreht in den Garbehälter. Setzen Sie den Fisch mit der geöffneten Bauchseite darauf.
- Geben Sie die anfallenden Abfälle wie Gräten, Flossen und Fischköpfe zusammen mit Suppengemüse und kaltem Wasser in einen Garbehälter, um **Fischfond** herzustellen. Garen Sie bei 100 °C für 60–90 Minuten. Je länger die Garzeit ist, desto kräftiger wird der Fond.
- Für die Zubereitung **Fisch blau** wird der Fisch in Wasser mit Essig gegart (Verhältnis Wasser : Essig nach Rezept). Wichtig ist, die Haut des Fisches nicht zu verletzen. Geeignet für diese Zubereitung sind Karpfen, Forelle, Schleie, Aal und Lachs.

## Einstellungen

Dampfgaren 

Temperatur: siehe Tabelle

Garzeit: siehe Tabelle

# Dampfgaren

Die in der Tabelle angegebenen Zeiten sind Richtwerte für frischen Fisch. Wir empfehlen, zunächst die kürzere Garzeit zu wählen. Sie können bei Bedarf nachgaren.

Fisch	🌡️ [°C]	🕒 [min]
Aal	100	5–7
Barschfilet	100	8–10
Doradenfilet	85	3
Forelle, 250 g	90	10–13
Heilbuttfilet	85	4–6
Kabeljaufilet	100	6
Karpfen, 1,5 kg	100	18–25
Lachsfilet	100	6–8
Lachssteak	100	8–10
Lachsforelle	90	14–17
Pangasiusfilet	85	3
Rotbarschfilet	100	6–8
Schellfischfilet	100	4–6
Schollenfilet	85	4–5
Seeteufelfilet	85	8–10
Seezungenfilet	85	3
Steinbuttfilet	85	5–8
Thunfischfilet	85	5–10
Zanderfilet	85	4

🌡️ Temperatur, 🕒 Garzeit

# Dampfgaren

---

## Krustentiere

### Vorbereitung

Tauen Sie tiefgekühlte Krustentiere vor dem Garen auf.

Schälen Sie die Krustentiere, entfernen Sie den Darm und waschen Sie sie.

### Garbehälter

Fetten Sie gelochte Garbehälter ein.

### Garzeit

Je länger Krustentiere garen, desto fester werden sie. Halten Sie die angegebenen Garzeiten ein.



Verlängern Sie die angegebenen Garzeiten um einige Minuten, wenn Krustentiere in Soße oder Brühe gegart werden.

### Einstellungen

Dampfgaren 

Temperatur: siehe Tabelle

Garzeit: siehe Tabelle

	 [°C]	 [min]
Crevetten	90	3
Garnelen	90	3
King Prawns	90	4
Krabben	90	3
Langusten	95	10–15
Shrimps	90	3

 Temperatur,  Garzeit

## Muscheln

### Frischware



Vergiftungsgefahr.

Bereiten Sie nur geschlossene Muscheln zu.

Essen Sie keine Muscheln, die nach dem Garen noch geschlossen sind.

Wässern Sie frische Muscheln vor dem Garen einige Stunden, damit diese evtl. vorhandenen Sand ausspülen können. Bürsten Sie die Muscheln anschließend kräftig, um die anhängenden Fasern zu entfernen.

### Tiefkühlware

Tauen Sie gefrorene Muscheln auf.

### Garzeit

Je länger Muscheln garen, desto fester wird das Muschelfleisch. Halten Sie die angegebenen Garzeiten ein.

### Einstellungen

Dampfgaren

Temperatur: siehe Tabelle

Garzeit: siehe Tabelle

	[°C]	[min]
Entenmuscheln	100	2
Herzmuscheln	100	2
Miesmuscheln	90	12
Jacobsmuscheln	90	5
Schwertmuscheln	100	2–4
Venusmuscheln	90	4

Temperatur, Garzeit

# Dampfgaren

## Reis

Reis quillt während des Garens, deshalb muss er in Flüssigkeit gegart werden. Je nach Sorte ist die Aufnahme der Flüssigkeit und damit das Verhältnis Reis zu Flüssigkeit unterschiedlich.

Während des Garvorgangs nimmt der Reis die Flüssigkeit komplett auf, sodass keine Nährstoffe verloren gehen.

## Einstellungen

Druckdampfgaren 



Temperatur: 120 °C

oder

Dampfgaren 

Temperatur: 100 °C

Garzeit: siehe Tabelle

	Verhältnis Reis : Flüssigkeit	🕒 [min]	
			
Basmatireis	1 : 1,5	7	15
Parboiled Reis	1 : 1,5	11	23–25
Rundkornreis		11	
Milchreis	1 : 2,5		30
Risotto	1 : 2,5		18–19
Vollkornreis	1 : 1,5	13	26–29
Wildreis	1 : 1,5	13	26–29

🕒 Garzeit

## Nudeln/Teigwaren

### Trockenware

Trockene Nudeln und Teigwaren quellen während des Garens, deshalb müssen sie in Flüssigkeit gegart werden. Die Flüssigkeit muss die Nudeln gut bedecken. Bei Verwendung heißer Flüssigkeit ist das Garergebnis besser.

Verlängern Sie die vom Hersteller angegebene Garzeit um ca.  $\frac{1}{3}$ .

### Frischware

Frische Nudeln und Teigwaren, z. B. aus dem Kühlregal, müssen nicht quellen. Garen Sie sie in einem gefetteten, gelochten Garbehälter.

Lösen Sie zusammengeklebte Nudeln oder Teigwaren voneinander und verteilen Sie sie gleichmäßig im Garbehälter.

### Einstellungen

Druckdampfgaren 



Temperatur: 120 °C

oder

Dampfgaren 

Temperatur: 100 °C

Garzeit: siehe Tabelle

Frischware	⌚ [min]	
		
Gnocchi	–	2
Knöpfli	–	1
Ravioli	–	2
Spätzle	–	1
Tortellini	–	2
<b>Trockenware, bedeckt mit Wasser</b>		
Bandnudeln	8	14
Suppennudeln	–	8

⌚ Garzeit

# Dampfgaren

---

## Klöße

Fertigklöße im Kochbeutel müssen gut mit Wasser bedeckt werden, weil sie sonst trotz vorherigem Wässern nicht genug Feuchtigkeit aufnehmen und auseinanderfallen.

Garen Sie frische Klöße in einem gefetteten, gelochten Garbehälter.

## Einstellungen

Dampfgaren 

Temperatur: 100 °C

Garzeit: siehe Tabelle

	 [min]
Dampfnudeln	30
Hefeklöße	20
Kartoffelklöße im Kochbeutel	20
Semmelknödel im Kochbeutel	18–20

 Garzeit

## Getreide

Getreide quillt während des Garens, deshalb muss es in Flüssigkeit gegart werden. Das Verhältnis Getreide zu Flüssigkeit ist von der Getreidesorte abhängig.

Getreide kann in ganzen Körnern oder geschrotet gegart werden.

## Einstellungen

Druckdampfgaren 



Temperatur: 120 °C

oder

Dampfgaren 

Temperatur: 100 °C

Garzeit: siehe Tabelle

	Verhältnis Getreide : Flüssigkeit	🕒 [min]	
			
Amarant	1 : 1,5	8	15–17
Bulgur	1 : 1,5	4	9
Grünkern, ganz	1 : 1	4	18–20
Grünkern, geschrotet	1 : 1	9	7
Hafer, ganz	1 : 1	9	18
Hafer, geschrotet	1 : 1	4	7
Hirse	1 : 1,5	–	10
Polenta	1 : 3	–	10
Quinoa	1 : 1,5	7	15
Roggen, ganz	1 : 1	18	35
Roggen, geschrotet	1 : 1	5	10
Weizen, ganz	1 : 1	15	30
Weizen, geschrotet	1 : 1	4	8

🕒 Garzeit

# Dampfgaren

## Hülsenfrüchte, getrocknet

Getrocknete Hülsenfrüchte sollten vor dem Garen mindestens 10 Stunden in kaltem Wasser eingeweicht werden. Durch das Einweichen werden sie bekömmlicher und die Garzeit wird verkürzt. Die eingeweichten Hülsenfrüchte müssen beim Garen mit Flüssigkeit bedeckt sein.

**Linsen** müssen nicht eingeweicht werden.

Bei nicht eingeweichten Hülsenfrüchten muss je nach Sorte ein bestimmtes Verhältnis Hülsenfrüchte zu Flüssigkeit beachtet werden.

### Einstellungen

Druckdampfgaren 



Temperatur: 120 °C

oder

Dampfgaren 

Temperatur: 100 °C

Garzeit: siehe Tabelle

Eingeweicht		
	🕒 [min]	
		
<b>Bohnen</b>		
Kidneybohnen	7	55–65
Rote Bohnen (Azuki-Bohnen)	3	20–25
Schwarze Bohnen	7	55–60
Wachtelbohnen	7	55–65
Weißer Bohnen	7	34–36
<b>Erbsen</b>		
Gelbe Erbsen	11	40–50
Grüne Erbsen, geschält	9	27

🕒 Garzeit

Nicht eingeweicht			
	Verhältnis Hülsenfrüchte : Flüssigkeit	🕒 [min]	
		👤	👤
<b>Bohnen</b>			
Kidneybohnen	1 : 3	–	130–140
Rote Bohnen (Azuki-Bohnen)	1 : 3	–	95–105
Schwarze Bohnen	1 : 3	15–16	100–120
Wachtelbohnen	1 : 3	–	115–135
Weißer Bohnen	1 : 3	–	80–90
<b>Linsen</b>			
Braune Linsen	1 : 2	–	13–14
Rote Linsen	1 : 2	–	7
<b>Erbsen</b>			
Gelbe Erbsen	1 : 3	–	110–130
Grüne Erbsen, geschält	1 : 3	–	60–70

🕒 Garzeit

# Dampfgaren

---

## Hühnereier

Benutzen Sie gelochte Garbehälter, wenn Sie gekochte Eier zubereiten möchten.

Die Eier müssen vor dem Garen nicht angepiekst werden. Da sie während der Aufheizphase langsam erwärmt werden, platzen sie beim Dampfgaren nicht.

Fetten Sie ungelochte Garbehälter ein, wenn Sie darin Eierspeisen zubereiten, z. B. Eierstich.

## Einstellungen

Dampfgaren 

Temperatur: 100 °C

Garzeit: siehe Tabelle

	 [min]
<b>Größe S</b> weich mittel hart	3 5 9
<b>Größe M</b> weich mittel hart	4 6 10
<b>Größe L</b> weich mittel hart	5 6–7 12
<b>Größe XL</b> weich mittel hart	6 8 13

 Garzeit

## Obst

Damit kein Saft verloren geht, sollten Sie Obst in einem ungelochten Garbehälter garen. Wenn Sie Obst in einem gelochten Garbehälter garen, schieben Sie darunter einen ungelochten Garbehälter ein. So geht ebenfalls kein Saft verloren.

**Tipp:** Sie können den aufgefangenen Saft zur Herstellung eines Tortengusses verwenden.

## Einstellungen

Druckdampfgaren 



Temperatur: 120 °C

oder

Dampfgaren 

Temperatur: 100 °C

Garzeit: siehe Tabelle

	🕒 [min]	
		
Äpfel, in Stücken	–	1–3
Birnen, in Stücken	–	1–3
Kirschen	–	2–4
Mirabellen	–	1–2
Nektarinen/Pfirsiche, in Stücken	–	1–2
Pflaumen	–	1–3
Quitten, gewürfelt	3–4	6–8
Rhabarber, in Stücken	–	1–2
Stachelbeeren	–	2–3

🕒 Garzeit

# Dampfgaren

## Menügaren

Menügaren ist das Garen verschiedener Lebensmittel mit unterschiedlichen Garzeiten, um sie zu einer Mahlzeit zusammenzustellen, z. B. Rotbarschfilet mit Reis und Brokkoli. Die Lebensmittel werden zeitversetzt in den Dampfgarer gegeben, damit sie zur gleichen Zeit fertig gegart sind.

## Einschubebene

Schieben Sie tropfende (z. B. Fisch) oder färbende Lebensmittel (z. B. Rote Beete) direkt über dem Stellblech ein. So vermeiden Sie Geschmacksübertragungen oder Verfärbungen durch herabtropfende Flüssigkeit.

## Temperatur

Die Temperatur beim Menügaren muss 100 °C betragen, da der Großteil der Lebensmittel nur bei dieser Temperatur gar wird.

Garen Sie das Menü keinesfalls mit der geringeren Temperatur, wenn für die Lebensmittel unterschiedliche Temperaturen empfohlen werden, z. B. für Doradenfilet 85 °C und Kartoffeln 100 °C.

Wenn für ein Lebensmittel eine Temperatur von z. B. 85 °C empfohlen wird, sollten Sie zunächst testen, wie das Ergebnis ist, wenn mit 100 °C gegart wird. Empfindliche Fischarten mit loser Struktur, z. B. Seezunge und Scholle, werden bei 100 °C sehr fest.

## Garzeit

Wenn die empfohlene Gartemperatur erhöht wird, muss die Garzeit um ca.  $\frac{1}{3}$  gekürzt werden.

## Beispiel

Reis	20 Minuten
Rotbarschfilet	6 Minuten
Brokkoli	4 Minuten

20 Minuten minus 6 Minuten = 14 Minuten (1. Garzeit: Reis)

6 Minuten minus 4 Minuten = 2 Minuten (2. Garzeit: Rotbarschfilet)

Rest = 4 Minuten (3. Garzeit: Brokkoli)

Garzeiten	20 Min. Reis		
		6 Min. Rotbarschfilet	
			4 Min. Brokkoli
Einstellung	14 Min.	2 Min.	4 Min.

## Vorgehensweise

- Stellen Sie Dampfgaren  100 °C ein.
- Geben Sie zuerst den Reis in den Garraum.
- Stellen Sie die 1. Garzeit ein, also 14 Minuten.
- Wenn die 14 Minuten abgelaufen sind, geben Sie das Rotbarschfilet in den Dampfgarer.
- Stellen Sie die 2. Garzeit ein, also 2 Minuten.
- Wenn die 2 Minuten abgelaufen sind, geben Sie den Brokkoli in den Dampfgarer.
- Stellen Sie die 3. Garzeit ein, also 4 Minuten.

# Spezialanwendungen

---

## Erhitzen

Lebensmittel werden im Dampfgarer schonend erhitzt, sie trocknen nicht aus und garen nicht nach. Sie erhitzen gleichmäßig und müssen zwischendurch nicht umgerührt werden.

Sie können fertig portionierte Tellergerichte (Fleisch, Gemüse, Kartoffeln) ebenso erhitzen wie einzelne Lebensmittel.

## Gargeschirr

Kleine Mengen können auf einem Teller, größere Mengen im Garbehälter erhitzt werden.

## Zeit

Die Anzahl der Teller oder Garbehälter hat keine Auswirkungen auf die Zeit.

Die in der Tabelle angegebene Zeit gilt für eine durchschnittliche Portion pro Teller/Garbehälter. Verlängern Sie die Zeit bei größeren Mengen.

## Tipps

- Erhitzen Sie große Stücke wie Braten nicht im Ganzen, sondern portionsweise als Tellergericht.
- Halbieren Sie kompakte Stücke wie gefüllte Paprika, Rouladen oder Klöße.
- Erhitzen Sie Soßen separat. Ausnahmen sind Speisen, die in Soße zubereitet werden (z. B. Gulasch).
- Decken Sie die Lebensmittel beim Erhitzen ab. So vermeiden Sie, dass Dampf auf dem Geschirr kondensiert.
- Beachten Sie, dass panierte Lebensmittel, z. B. Schnitzel, nicht kross bleiben.

## Vorgehensweise

- Decken Sie die Lebensmittel mit einem Teller, einer temperatur- (bis 100 °C) und dampfbeständigen Folie oder einem Deckel ab.
- Stellen Sie den Teller auf das Stellblech.

## Einstellungen

Erhitzen 

Zeit: siehe Tabelle

# Spezialanwendungen

Lebensmittel	🕒 [min]
<b>Gemüse</b>	
Möhren Blumenkohl Kohlrabi Bohnen	3–4
<b>Beilagen</b>	
Nudeln Reis Kartoffeln, längs halbiert Klöße	4–5
<b>Fleisch und Geflügel</b>	
Braten in Scheiben, 1,5 cm dick Rouladen, in Scheiben geschnitten Gulasch Lammragout Königsberger Klopse Hähnchenschnitzel Putenschnitzel	5–6
<b>Fisch</b>	
Fischfilet, 2–3 cm dick	3–4
<b>Tellergerichte</b>	
Spaghetti, Tomatensoße	4–5
Schweinebraten, Kartoffeln, Gemüse	5–6
Gefüllte Paprikaschote (halbiert), Reis	5–6
Hühnerfrikassee, Reis	5–6
Gemüsesuppe	4–5
Cremesuppe	4–5
Klare Suppe	4–5
Eintopf	5–6

🕒 Zeit

# Spezialanwendungen

---

## Auftauen

Sie erzielen beim Auftauen im Dampfgarer erheblich kürzere Auftauzeiten als bei Raumtemperatur.

## Temperatur

Die optimale Auftautemperatur beträgt 60 °C.

**Ausnahmen:** Hackfleisch und Wild  
50 °C.

## Vor-/Nachbereitung

Entfernen Sie zum Auftauen gegebenenfalls die Verpackung.

**Ausnahmen:** Tauen Sie Brot und Gebäck in der Verpackung auf, da es sonst Feuchtigkeit aufnimmt und weich wird.

Lassen Sie das Auftaugut nach dem Entnehmen noch einige Zeit bei Zimmertemperatur stehen. Diese Ausgleichszeit ist erforderlich, um die Wärme gleichmäßig von außen nach innen zu transportieren.

## Garbehälter



Salmonellengefahr.

Gießen Sie die Auftauflüssigkeit von Fleisch und Geflügel weg – auf keinen Fall weiter verwenden.

Verwenden Sie beim Auftauen von tropfenden Lebensmitteln, wie Geflügel, einen gelochten Garbehälter mit untergeschobenem Stellblech. So liegt das Auftaugut nicht in der Auftauflüssigkeit.

Nicht tropfende Lebensmittel können in einem ungelochten Garbehälter aufgetaut werden.

## Tipps

- Fisch muss zum Garen nicht vollkommen auftauen. Es genügt, wenn die Oberfläche weich genug wird, um die Gewürze aufzunehmen. Dazu sind je nach Dicke 2–5 Minuten ausreichend.
- Lösen Sie stückiges Auftaugut, z. B. Beeren und Fleischstücke, nach der Hälfte der Auftauzeit voneinander und legen Sie es auseinander.
- Frieren Sie einmal aufgetaute Lebensmittel nicht wieder ein.
- Tauen Sie eingefrorene Fertiggerichte wie auf der Verpackung angegeben auf.

## Einstellungen

Auftauen  \*

Temperatur: siehe Tabelle

Auftauzeit: siehe Tabelle

Ausgleichszeit: siehe Tabelle

# Spezialanwendungen

Auftaugut	Menge	🌡️ [°C]	🕒 [min]	⌚ [min]
<b>Milchprodukte</b>				
Käse in Scheiben	125 g	60	15	10
Quark	250 g	60	20–25	10–15
Sahne	250 g	60	20–25	10–15
Weichkäse	100 g	60	15	10–15
<b>Obst</b>				
Apfelmus	250 g	60	20–25	10–15
Apfelstücke	250 g	60	20–25	10–15
Aprikosen	500 g	60	25–28	15–20
Erdbeeren	300 g	60	8–10	10–12
Himbeeren/Johannisbeeren	300 g	60	8	10–12
Kirschen	150 g	60	15	10–15
Pfirsiche	500 g	60	25–28	15–20
Pflaumen	250 g	60	20–25	10–15
Stachelbeeren	250 g	60	20–22	10–15
<b>Gemüse</b>				
im Block gefroren	300 g	60	20–25	10–15
<b>Fisch</b>				
Fischfilets	400 g	60	15	10–15
Forellen	500 g	60	15–18	10–15
Hummer	300 g	60	25–30	10–15
Krabben	300 g	60	4–6	5
<b>Fertiggerichte</b>				
Fleisch, Gemüse, Beilage/ Eintopf/Suppen	480 g	60	20–25	10–15
<b>Fleisch</b>				
Braten, Scheiben	je 125–150 g	60	8–10	15–20
Hackfleisch	250 g	50	15–20	10–15
	500 g	50	20–30	10–15

# Spezialanwendungen

Auftaugut	Menge	🌡️ [°C]	🕒 [min]	⌚ [min]
Gulasch	500 g	60	30–40	10–15
	1000 g	60	50–60	10–15
Leber	250 g	60	20–25	10–15
Hasenrücken	500 g	50	30–40	10–15
Rehrücken	1000 g	50	40–50	10–15
Schnitzel/Kotelett/Bratwurst	800 g	60	25–35	15–20
<b>Geflügel</b>				
Hähnchen	1000 g	60	40	15–20
Hähnchenkeulen	150 g	60	20–25	10–15
Hähnchenschnitzel	500 g	60	25–30	10–15
Putenkeulen	500 g	60	40–45	10–15
<b>Gebäck</b>				
Blätter-/Hefeteiggebäck	–	60	10–12	10–15
Rührteiggebäck/-kuchen	400 g	60	15	10–15
<b>Brot/Brötchen</b>				
Brötchen	–	60	30	2
Graubrot, geschnitten	250 g	60	40	15
Vollkornbrot, geschnitten	250 g	60	65	15
Weißbrot, geschnitten	150 g	60	30	20

🌡️ Temperatur, 🕒 Auftauzeit, ⌚ Ausgleichszeit

## Einkochen



Verletzungsgefahr.

Stellen Sie beim Einkochen niemals eine Temperatur über 95 °C ein (bei einem Aufstellort höher als 1000 m über dem Meeresspiegel keinesfalls über 90 °C), sonst platzen die Gläser.

Verwenden Sie nur einwandfreie, frische Lebensmittel ohne Druckstellen und faule Stellen.

### Gläser

Verwenden Sie nur einwandfreie, sauber gespülte Gläser und Zubehör. Sie können Gläser mit Twist-Off-Deckel sowie mit Glasdeckel und Gummidichtung verwenden.

Achten Sie darauf, dass die Gläser die gleiche Größe haben, damit alles gleichmäßig eingekocht wird.

Reinigen Sie den Glasrand nach dem Einfüllen des Einkochgutes mit einem sauberen Tuch und heißem Wasser und verschließen Sie die Gläser.

## Obst

Verlesen Sie Obst sorgfältig, waschen Sie es kurz aber gründlich und lassen Sie es abtropfen. Waschen Sie Beerenobst sehr vorsichtig, es ist sehr empfindlich und wird schnell zerdrückt.

Entfernen Sie gegebenenfalls Schalen, Stiele, Kerne oder Steine. Zerkleinern Sie größeres Obst. Schneiden Sie z. B. Äpfel in Spalten.

Stechen Sie größeres Steinobst mit Stein (Pflaumen, Aprikosen) mehrere Male mit einer Gabel oder einem Holzstäbchen an, da es sonst platzt.

### Gemüse

Waschen, putzen und zerkleinern Sie Gemüse.

Blanchieren Sie Gemüse vor dem Einkochen, damit es seine Farbe behält (siehe Kapitel „Blanchieren“).

# Spezialanwendungen

---

## Füllmenge

Füllen Sie die Lebensmittel nur locker in das Glas bis maximal 3 cm unter den Rand. Die Zellwände werden zerstört, wenn das Lebensmittel gepresst wird. Stoßen Sie das Glas sanft auf ein Tuch, damit sich der Inhalt besser verteilt. Füllen Sie die Gläser mit Flüssigkeit auf. Das Einkochgut muss bedeckt sein.

Verwenden Sie bei Obst eine Zuckerlösung, bei Gemüse nach Belieben eine Salz- oder Essiglösung.

## Fleisch und Wurst

Braten oder kochen Sie das Fleisch vor dem Einkochen knapp gar. Nehmen Sie zum Auffüllen den Bratenfond, den Sie mit Wasser verlängern können, oder die Brühe, in der das Fleisch gekocht wurde. Achten Sie darauf, dass der Glasrand frei von Fett ist.

Füllen Sie Gläser mit Wurst nur zur Hälfte, da die Masse während des Einkochens hochsteigt.

## Tipps

- Nutzen Sie die Nachwärme, indem Sie die Gläser erst 30 Minuten nach dem Ausschalten aus dem Garraum entnehmen.
- Lassen Sie die Gläser mit einem Tuch bedeckt ca. 24 Stunden langsam abkühlen.

## Vorgehensweise

- Schieben Sie einen gelochten Garbehälter in die unterste Einschubebene.
- Stellen Sie die Gläser in den Garbehälter. Die Gläser dürfen sich nicht berühren.

## Einstellungen

Dampfgaren 

Temperatur: siehe Tabelle

Einkochzeit: siehe Tabelle

## Spezialanwendungen

<b>Einkochgut</b>	<b>🌡️ [°C]</b>	<b>🕒* [min]</b>
<b>Beerenobst</b>		
Johannisbeeren	80	50
Stachelbeeren	80	55
Preiselbeeren	80	55
<b>Steinobst</b>		
Kirschen	85	55
Mirabellen	85	55
Pflaumen	85	55
Pfirsiche	85	55
Reineclauden	85	55
<b>Kernobst</b>		
Äpfel	90	50
Apfelmus	90	65
Quitten	90	65
<b>Gemüse</b>		
Gurken	90	55
<b>Fleisch</b>		
Vorgekocht	90	90
Gebraten	90	90

🌡️ Temperatur, 🕒 Einkochzeit

\* Die Einkochzeiten gelten für 1,0 l-Gläser. Bei 0,5 l-Gläsern verringert sich die Zeit um 15 Minuten, bei 0,25 l-Gläsern um 20 Minuten.

# Spezialanwendungen

## Entsaften

Sie können in Ihrem Dampfgarer weiches, mittelhartes und hartes Obst entsaften.

Überreifes Obst ist zur Saftgewinnung bestens geeignet: Je reifer das Obst ist, desto ergiebiger und aromatischer wird der Saft.

## Vorbereitung

Verlesen und waschen Sie das zu entsaftende Obst. Schneiden Sie schadhafte Stellen heraus.

Entfernen Sie die Stiele von Weintrauben und Sauerkirschen, da sie Bitterstoffe enthalten. Beeren brauchen nicht entstielt zu werden.

Schneiden Sie große Früchte wie Äpfel in ca. 2 cm dicke Würfel. Je härter das Obst ist, desto kleiner sollte es geschnitten werden.

## Tipps

- Mischen Sie zur Geschmacksabrundung mildes mit herbem Obst.
- Bei den meisten Obstsorten wird die Saftmenge erhöht und das Aroma verbessert, wenn dem Obst Zucker zugesetzt wird und einige Stunden einziehen kann. Wir empfehlen auf 1 kg süßes Obst 50–100 g Zucker, auf 1 kg herbes Obst 100–150 g Zucker.
- Wollen Sie den gewonnenen Saft aufbewahren, füllen Sie ihn heiß in saubere Flaschen ab und verschließen diese sofort.

## Vorgehensweise

- Legen Sie das vorbereitete Obst in einen gelochten Garbehälter.
- Um den Saft aufzufangen, schieben Sie darunter einen ungelochten Garbehälter ein.

## Einstellungen

Druckdampfgaren 



Temperatur: 120 °C

oder

Dampfgaren 

Temperatur: 100 °C

Zeit: siehe Tabelle

	🕒 [min]	
		
<b>Weiche Früchte</b>		
z. B. Beerenobst	–	40–70
<b>Mittelharte Früchte</b>		
z. B. Äpfel, Birnen	30–45	–
<b>Harte Früchte</b>		
z. B. Quitten, Birnen	40–50	–

🕒 Zeit

## Joghurt herstellen

Sie benötigen Milch und als Startkultur Joghurt oder Joghurtferment, z. B. aus dem Reformhaus.

Verwenden Sie Naturjoghurt mit lebenden Kulturen und ohne Zusätze. Wärmebehandelter Joghurt ist nicht geeignet.

Der Joghurt muss frisch sein (kurze Lagerzeit).

Zur Joghurtzubereitung sind ungekühlte H-Milch und frische Milch geeignet. H-Milch kann ohne weitere Behandlung verwendet werden. Frische Milch muss zuvor auf 90 °C erhitzt (nicht gekocht) und dann auf 35 °C abgekühlt werden. Bei Verwendung von frischer Milch wird der Joghurt etwas fester als bei H-Milch.

Joghurt und Milch müssen den gleichen Fettgehalt aufweisen.

Die Gläser dürfen während der Stockungszeit nicht bewegt oder geschüttelt werden.

Nach der Zubereitung muss der Joghurt sofort im Kühlschrank abgekühlt werden.

Die Festigkeit, der Fettgehalt und die im Starterjoghurt verwendeten Kulturen beeinflussen die Konsistenz des selbst hergestellten Joghurts. Nicht alle Joghurts eignen sich gleich gut als Starterjoghurt.

## Mögliche Ursachen für schlechte Ergebnisse

### Joghurt ist nicht fest:

falsche Lagerung des Starterjoghurts, Kühlkette wurde unterbrochen, Verpackung war beschädigt, Milch wurde nicht ausreichend erhitzt.

### Flüssigkeit hat sich abgesetzt:

Gläser wurden bewegt, Joghurt wurde nicht schnell genug abgekühlt.

### Joghurt ist grießig:

Milch wurde zu hoch erhitzt, Milch war nicht einwandfrei, Milch und Starterjoghurt wurden nicht gleichmäßig verrührt.

**Tipp:** Bei Verwendung von Joghurtferment kann Joghurt aus einer Milch-/Sahne-Mischung hergestellt werden. Mischen Sie  $\frac{3}{4}$  Liter Milch mit  $\frac{1}{4}$  Liter Sahne.

# Spezialanwendungen

---

## Vorgehensweise

- Verrühren Sie 100 g Joghurt mit 1 Liter Milch oder stellen Sie die Mischung mit Joghurtferment laut Packungsanweisung her.
- Füllen Sie die Milchmischung in Gläser und verschließen Sie die Gläser.
- Stellen Sie die geschlossenen Gläser in einen gelochten Garbehälter. Die Gläser dürfen sich nicht berühren.
- Stellen Sie die Gläser sofort nach Ablauf der Zubereitungszeit in den Kühlschrank. Bewegen Sie die Gläser dabei nicht unnötig.

## Einstellungen

Dampfgaren   
Temperatur: 40 °C  
Zeit: 5:00 Stunden

## Hefeteig gehen lassen

### Vorgehensweise

- Bereiten Sie den Teig nach Rezeptangaben zu.
- Decken Sie die Teigschüssel ab und stellen Sie sie auf das Stellblech.

### Einstellungen

Dampfgaren   
Temperatur: 40 °C  
Zeit: nach Rezeptangabe

## Gelatine schmelzen

### Vorgehensweise

- Weichen Sie **Blattgelatine** 5 Minuten in einer Schüssel mit kaltem Wasser ein. Die Gelatineblätter müssen gut mit Wasser bedeckt sein. Drücken Sie die Gelatineblätter aus und gießen Sie das Wasser aus der Schüssel. Geben Sie die ausgedrückten Gelatineblätter zurück in die Schüssel.
- Geben Sie **gemahlene** Gelatine in eine Schüssel und fügen Sie so viel Wasser hinzu, wie auf der Verpackung angegeben ist.
- Decken Sie das Geschirr ab und stellen Sie es auf das Stellblech.

### Einstellungen

Dampfgaren   
Temperatur: 90 °C  
Zeit: 1 Minute

## Schokolade schmelzen

Sie können jede Art von Schokolade im Dampfgarer schmelzen.

### Vorgehensweise

- Zerkleinern Sie die Schokolade. Stellen Sie Fettglasur in der ungeöffneten Packung in einen gelochten Garbehälter.
- Geben Sie größere Mengen in einen ungelochten Garbehälter und kleinere Mengen in eine Tasse oder Schüssel.
- Decken Sie den Garbehälter oder das Geschirr mit einer temperatur- (bis 100 °C) und dampfbeständigen Folie oder einem Deckel ab.
- Rühren Sie größere Mengen zwi- schendurch einmal um.

### Einstellungen

Dampfgaren   
Temperatur: 65 °C  
Zeit: 20 Minuten

# Spezialanwendungen

## Lebensmittel häuten

### Vorgehensweise

- Schneiden Sie Lebensmittel wie Tomaten, Nektarinen usw. am Stielansatz über Kreuz ein. So lässt sich die Haut besser abziehen.
- Geben Sie die Lebensmittel in einen gelochten Garbehälter.
- Schrecken Sie Mandeln sofort nach der Entnahme mit kaltem Wasser ab. Sie lassen sich sonst nicht häuten.

### Einstellungen

Dampfgaren 

Temperatur: 100 °C

Zeit: siehe Tabelle

Lebensmittel	 [min]
Aprikosen	1
Mandeln	1
Nektarinen	1
Paprika	4
Pfirsiche	1
Tomaten	1

 Zeit

## Äpfel konservieren

Die Lagerfähigkeit unbehandelter Äpfel kann verlängert werden. Die Bedampfung der Äpfel verringert die Fäulnisbildung. Bei optimaler Lagerung in einem trockenen, kühlen und gut durchlüfteten Raum beträgt die Haltbarkeit 5 bis 6 Monate. Dies geht nur mit Äpfeln, nicht mit anderen Kernobstsorten.

### Einstellungen

Dampfgaren 

Temperatur: 50 °C

Konservierungszeit: 5 Minuten

## Blanchieren

Gemüse, das eingefroren werden soll, sollte vorher blanchiert werden. Die Qualität der Lebensmittel bleibt dadurch während der Gefrierlagerung besser erhalten.

Bei Gemüse, das vor der Weiterverarbeitung blanchiert wird, bleibt die Farbe besser erhalten.

### Vorgehensweise

- Legen Sie das vorbereitete Gemüse in einen gelochten Garbehälter.
- Geben Sie das Gemüse nach dem Blanchieren zum schnellen Abkühlen in Eiswasser. Lassen Sie es danach gut abtropfen.

### Einstellungen

Dampfsgaren   
Temperatur: 100 °C  
Blanchierzeit: 1 Minute

## Zwiebeln dünsten

Dünsten bedeutet Garen im eigenen Saft, eventuell unter Zugabe von etwas Fett.

### Vorgehensweise

- Zerkleinern Sie die Zwiebeln und geben Sie sie mit etwas Butter in einen ungelochten Garbehälter.
- Decken Sie den Garbehälter mit einer temperatur- (bis 100 °C) und dampfbeständigen Folie oder einem Deckel ab.

### Einstellungen

Druckdampfsgaren   
Temperatur: 120 °C  
Dünstzeit: 2 Minuten

oder

Dampfsgaren   
Temperatur: 100 °C  
Dünstzeit: 4 Minuten

# Spezialanwendungen

---

## Speck auslassen

Der Speck wird nicht gebräunt.

### Vorgehensweise

- Geben Sie den Speck (gewürfelt, in Streifen oder Scheiben) in einen ungelochten Garbehälter.
- Decken Sie den Garbehälter mit einer temperatur- (bis 100 °C) und dampfbeständigen Folie oder einem Deckel ab.

### Einstellungen

Druckdampfgaren 

Temperatur: 120 °C

Zeit: 2 Minuten

oder

Dampfgaren 

Temperatur: 100 °C

Zeit: 4 Minuten

## Geschirr entkeimen

Im Dampfgarer entkeimtes Geschirr und Babyflaschen sind nach Ablauf des Programms keimfrei im Sinne des bekannten Auskochens. Prüfen Sie jedoch zuvor anhand der Herstellerangaben, ob alle Bestandteile temperatur- (bis 100 °C) und dampfbeständig sind.

Zerlegen Sie Babyflaschen in ihre Bestandteile. Setzen Sie Flaschen erst wieder zusammen, wenn sie vollständig trocken sind. Nur so lässt sich ein erneutes Verkeimen vermeiden.

### Vorgehensweise

- Platzieren Sie alle Geschirrtteile in einem gelochten Garbehälter so, dass sie sich nicht gegenseitig berühren (liegend oder mit der Öffnung nach unten). So kann der heiße Dampf ungehindert die einzelnen Teile umströmen.

### Einstellungen

Dampfgaren 

Temperatur: 100 °C

Zeit: 15 Minuten

## Feuchte Tücher erwärmen

### Vorgehensweise

- Feuchten Sie Gästehandtücher an und rollen Sie die Handtücher fest auf.
- Legen Sie die Handtücher nebeneinander in einen gelochten Garbehälter.

### Einstellungen

Dampfaren 

Temperatur: 70 °C

Zeit: 2 Minuten

## Honig verflüssigen

### Vorgehensweise

- Drehen Sie den Deckel leicht auf und stellen Sie das Glas in einen gelochten Garbehälter.
- Rühren Sie den Honig zwischendurch einmal um.

### Einstellungen

Dampfaren 

Temperatur: 60 °C

Zeit: 90 Minuten (unabhängig von der Glasgröße oder Honigmenge im Glas)

## Eierstich zubereiten

### Vorgehensweise

- Verrühren Sie 6 Eier mit 375 ml Milch (nicht schaumig schlagen).
- Würzen Sie die Ei-/Milchmischung und füllen Sie diese in einen mit Butter ausgestrichenen ungelochten Garbehälter.

### Einstellungen

Druckdampfaren 

Temperatur: 120 °C

Zeit: 2 Minuten

oder

Dampfaren 

Temperatur: 100 °C

Garzeit: 4 Minuten

# Einstellungen

---

## Einstellungen ändern und speichern

Werkseitig sind für Ihren Dampfgarer Einstellungen vorgegeben (siehe Kapitel „Übersicht der Einstellungen“).

Sie ändern eine Einstellung, indem Sie den Status ändern.



- Wählen Sie mit der Taste ▲ Einstellungen '≡' aus.
- Drücken Sie die Temperaturtaste + so oft, bis in der Betriebsarten-/Temperaturanzeige die gewünschte Einstellung erscheint, z. B. P 1.



- Drücken Sie die Zeittaste + so oft, bis in der Zeitanzeige der gewünschte Status erscheint, z. B. 5 2.
- Drücken Sie die Taste ▲.

Die neue Einstellung ist gespeichert.

Sie können den Dampfgarer ausschalten oder wie gewohnt in Betrieb nehmen.

## Übersicht der Einstellungen



Einstellung	Status*
<b>P 1</b> Lautstärke Signalton	S 0 aus S 1 sehr leise S 2 leise S 3 mittel <b>S 4 laut</b>
<b>P 2</b> Dauer Signalton am Ende eines Vorgangs	S 0 einzelner Ton <b>S 1 Intervallton kurz</b> S 2 Intervallton lang (5 Min.)
<b>P 3</b> Verriegelung Inbetriebnahmesperre	<b>S 0 nicht möglich</b> S 1 möglich
<b>P 4</b> Angezeigte Betriebsart nach dem Einschalten	<b>S 0 Druckdampfgaren</b> S 1 Dampfgaren S 2 Erhitzen S 3 Auftauen S 4 zuletzt gewählte Betriebsart
<b>P 5</b> Wasserhärte	S 1 weich S 2 mittel S 3 hart <b>S 4 sehr hart</b>
<b>P 6</b> Aufstellort	<b>S 0 unter 1000 m</b> S 1 über 1000 m
<b>P 7</b> Temperaturänderung	<b>S 0 in 5°-Schritten</b> S 1 in 1°-Schritten**
<b>P 8</b> Demonstrationsmodus und werkseitige Einstellung	S 0 Demonstrationsmodus ein <b>S 1 Demonstrationsmodus aus</b> S 9 Wiederherstellung der werkseitigen Einstellungen



\* Der werkseitig eingestellte Status ist jeweils **fett** dargestellt.

\*\*Beachten Sie, dass beim Aufheizen weiterhin in 5°-Schritten angezeigt wird.

# Angaben für Prüfinstitute

## Prüfspeisen nach EN 60350-1 (Betriebsart Dampfwaren)

Prüfspeise	Garbehälter	Menge [g]		 * [°C]	 [min]
Dampfnachschub					
Brokkoli (8.1)	1x DGGL 1	max.	2	100	3
Dampfverteilung					
Brokkoli (8.2)	1x DGGL 1	300	2	100	3
Leistung bei maximaler Beladung					
Erbsen (8.3)	2x DGGL 1	jeweils 600	2, 3	100	**

 Einschubebene(n) von unten,  Temperatur,  Garzeit

- \* Schieben Sie die Prüfspeise in den kalten Garraum (bevor die Aufheizphase beginnt).
- \*\* Der Test ist beendet, wenn die Temperatur an der kältesten Stelle 85 °C beträgt.

## Hinweise zu Reinigung und Pflege



**Verletzungsgefahr.**

Der Dampf eines Dampfreinigers kann an spannungsführende Teile gelangen und einen Kurzschluss verursachen.

Verwenden Sie zur Reinigung des Dampfgarers niemals einen Dampfreiniger.

Alle Oberflächen können sich verfärben oder verändern, wenn Sie ungeeignete Reinigungsmittel verwenden. Verwenden Sie zur Reinigung ausschließlich haushaltsübliche Spülmittel.

Alle Oberflächen sind kratzempfindlich. Bei Glasflächen können Kratzer unter Umständen zum Zerschlagen führen.

Entfernen Sie Rückstände von Reinigungsmitteln sofort.

Verwenden Sie keine aliphatischen kohlenwasserstoffhaltigen Reinigungs- oder Spülmittel. Dadurch können die Dichtungen aufquellen.

Lassen Sie den Dampfgarer vor jeder Reinigung abkühlen.

- Reinigen und trocknen Sie Dampfgarer und Zubehör nach jedem Benutzen.
- Schließen Sie die Tür erst, wenn der Garraum vollständig trocken ist.

Wenn Sie den Dampfgarer über einen längeren Zeitraum unbenutzt stehen lassen, reinigen Sie ihn noch einmal gründlich, um Geruchsbildung etc. zu vermeiden. Lassen Sie die Tür anschließend geöffnet.

# Reinigung und Pflege

---

## Ungeeignete Reinigungsmittel

Um die Oberflächen nicht zu beschädigen, vermeiden Sie bei der Reinigung

- soda-, ammoniak-, säure- oder chloridhaltige Reinigungsmittel
- kalklösende Reinigungsmittel
- scheuernde Reinigungsmittel (z. B. Scheuerpulver, Scheuermilch, Putzsteine)
- lösemittelhaltige Reinigungsmittel
- Edelstahl-Reinigungsmittel
- Geschirrspülmaschinen-Reiniger
- Glasreiniger
- Reinigungsmittel für Glaskeramik-Kochfelder
- scheuernde harte Schwämme und Bürsten (z. B. Topfschwämme, gebrauchte Schwämme, die noch Reste von Scheuermitteln enthalten)
- Schmutzradierer
- scharfe Metallschaber
- Stahlwolle
- Edelstahl-Spiralen
- punktuelle Reinigung mit mechanischen Reinigungsmitteln
- Backofenreiniger und -sprays

## Dampfgarerfront

Wenn Verschmutzungen länger einwirken, lassen sie sich unter Umständen nicht mehr entfernen.

Die Oberflächen können sich verfärben oder verändern.

Entfernen Sie Verschmutzungen am besten sofort.

- Reinigen Sie die Front mit einem sauberen Schwammtuch, Handspülmittel und warmem Wasser.
- Trocknen Sie die Front anschließend mit einem weichen Tuch.

**Tipp:** Sie können zur Reinigung auch ein sauberes, feuchtes Mikrofasertuch ohne Reinigungsmittel verwenden.

## Garraum und Abstellfläche

Bei sehr kalk- und mineralhaltigem Wasser kann es zu Kalkablagerungen und Verfärbungen an der Garraumwand und auf der Abstellfläche kommen.

Reinigen und trocknen Sie den Garraum, die Innenseite der Tür und die Abstellfläche nach jedem Benutzen.

- Entfernen Sie:
  - Kondensat mit einem Schwamm oder Schwammtuch
  - leichte Fettverschmutzungen mit einem sauberen Schwammtuch, Handspülmittel und warmem Wasser
  - Kalkablagerungen mit Essig
  - Verfärbungen mit einem Entkalkungsmittel auf Zitronensäurebasis
- Wischen Sie nach der Reinigung mit klarem Wasser nach, bis alle Reinigungsmittel-Rückstände entfernt sind.
- Trocknen Sie die Oberflächen anschließend mit einem Tuch.

## Zubehör

Alle Zubehörteile sind geschirrspülmaschinengeeignet.

### Garbehälter, Stellblech und Bodensieb

- Spülen und trocknen Sie Garbehälter, Stellblech und Bodensieb nach jedem Benutzen.
- Entfernen Sie bläuliche Verfärbungen der Garbehälter und Verfärbungen am Bodensieb mit Essig.
- Spülen Sie Garbehälter und Bodensieb nach der Reinigung mit klarem Wasser.

# Reinigung und Pflege

---

## Aufnahmegitter

- Reinigen Sie die Aufnahmegitter in der Geschirrspülmaschine oder mit einem sauberen Schwammtuch, Handspülmittel und warmem Wasser.
- Entfernen Sie Verfärbungen mit Essig und spülen Sie die Aufnahmegitter anschließend mit klarem Wasser.

## Aufnahmegitter herausnehmen

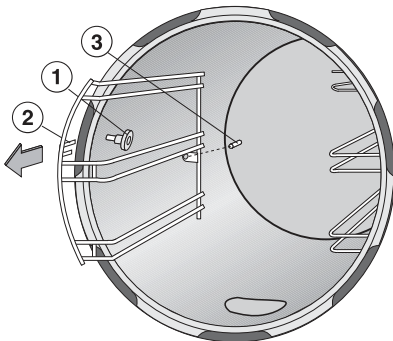

- Lösen Sie die Befestigungsschrauben ① so weit, dass Sie die Aufnahmegitter nach vorn herausziehen können. Die Schrauben lassen sich nicht ganz herausdrehen.

## Aufnahmegitter einsetzen

- Setzen Sie die Aufnahmegitter mit der Führung ② (Mitte vorn) auf die gelockerten Befestigungsschrauben.
- Stecken Sie die Ösen der Aufnahmegitter (Mitte hinten) auf die Stifte ③ in der Garraumrückwand.
- Drehen Sie die Befestigungsschrauben ① wieder fest.

## Türdichtung/Sicherheitsventil

Wechseln Sie die Türdichtung und das Sicherheitsventil abhängig von der Gebrauchshäufigkeit alle 1 bis 2 Jahre aus. Die Dichtung und das Sicherheitsventil sind im Set als nachkaufbares Zubehör erhältlich (siehe Kapitel „Nachkaufbares Zubehör“).

### Türdichtung reinigen

- Reinigen Sie die Türdichtung nach jedem Gebrauch. Reinigen Sie sie keinesfalls in der Geschirrspülmaschine, sondern nur von Hand mit einem sauberen Schwammtuch, Handspülmittel und warmem Wasser.
- Trocknen Sie die Türdichtung anschließend mit einem weichen Tuch.

## Sicherheitsventil austauschen

- Öffnen Sie die Tür.
- Ziehen Sie das Sicherheitsventil auf der Innenseite der Tür ab.

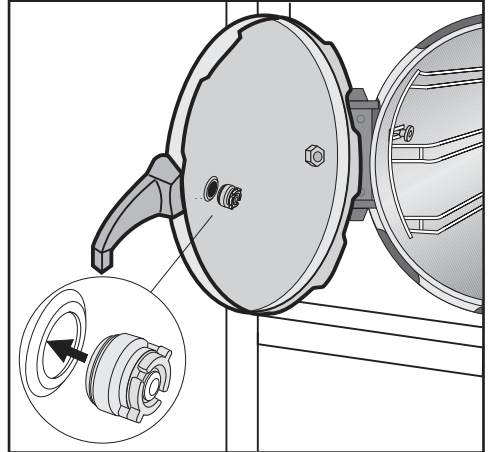

- Stecken Sie das neue Sicherheitsventil auf. Achten Sie darauf, dass sich die Gummidichtung dabei richtig einfügt.

# Reinigung und Pflege

## Wasserdüse

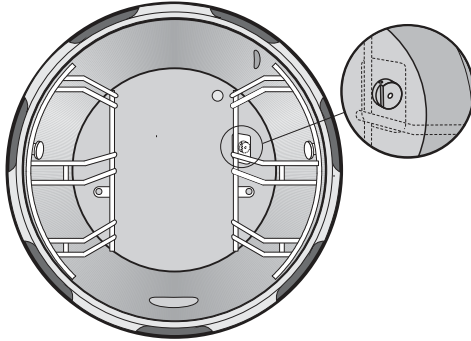

Durch die Wasserdüse hinter dem Abprallblech des rechten Aufnahmegitters wird während der Rückkühlphase Wasser in den Garraum gesprüht. Diese Düse kann nach längerem Einsatz verschmutzen und verkalken.

Wenn in der Anzeige die Fehlermeldung *F13* erscheint, muss die Düse entkalkt werden.

**⚠** Verbrennungs- und Verbrühungsgefahr.

Beim Öffnen der Tür tritt sehr viel heißer Dampf aus. Garraumwände, Gargut und Zubehör sind sehr heiß.

- Warten Sie, bis mehrere Signaltöne ertönen. Öffnen Sie die Tür und entnehmen Sie das Gargut.
- Lassen Sie den Dampfgerar bei geöffneter Tür abkühlen.
- Nehmen Sie die Aufnahmegitter heraus (siehe Kapitel „Reinigung und Pflege“, Abschnitt „Aufnahmegitter“).
- Ziehen Sie die Düse heraus.
- Entkalken Sie die Düse mit dem Miele Systementkalker oder einem handelsüblichen Entkalkungsmittel.

- Spülen Sie die Düse nach dem Entkalken unter fließendem Wasser.

Bevor Sie die Düse wieder einsetzen, müssen noch die Wasser führenden Teile im Dampfgerar kurz durchgespült werden:

- Schließen Sie die Tür, schalten Sie den Dampfgerar ein und stellen Sie die Betriebsart Dampfgerar  100 °C ein.
- Stellen Sie eine Zeit von 1 Minute ein und drücken Sie die Taste *Start/Stop*.
- Wenn die Rückkühlphase beendet ist, öffnen Sie die Tür und setzen Sie die Düse und die Aufnahmegitter wieder ein.

Sie können den Dampfgerar wieder in Betrieb nehmen.

Wenn die Fehlermeldung *F13* trotz zuvor entkalkter Wasserdüse erneut auftritt, fordern Sie den Kundendienst an.

## Entkalken

Um Schäden am Dampfgarer zu vermeiden, verwenden Sie zum Entkalken ausschließlich den Miele Systementkalker (siehe Kapitel „Übersicht“, Abschnitt „Mitgeliefertes Zubehör“).

### Verletzungsgefahr.

Es bilden sich ätzende Dämpfe, wenn der Entkalkungsvorgang bei heißem Garraum durchgeführt wird. Entkalken Sie den Dampfgarer nur, wenn der Garraum kalt ist.

### Verletzungsgefahr.

Der Systementkalker wirkt ätzend. Vermeiden Sie den Kontakt mit der Haut oder das Einatmen von Dämpfen. Spülen Sie bei Kontakt sofort mit reichlich klarem Wasser und suchen Sie bei auftretenden Ätzungen einen Arzt auf.

 Der Systementkalker darf nicht in die Hände von Kindern gelangen. Halten Sie die Flasche des Systementkalkers immer gut verschlossen.

Entkalkungslösung ist säurehaltig. Wenn Entkalkungslösung auf Metall gelangt, können Flecken entstehen. Wischen Sie Entkalkungslösung sofort ab.

Der Dampfgarer muss nach einer bestimmten Betriebsdauer entkalkt werden. Wenn der Zeitpunkt zum Entkalken erreicht ist, wird die Anzahl der verbleibenden Garvorgänge in der Betriebsarten-/Temperaturanzeige angezeigt.

Nach dem letzten verbleibenden Garvorgang wird der Dampfgarer gesperrt.

Wir empfehlen, den Dampfgarer zu entkalken, bevor er gesperrt wird.

Der Entkalkungsvorgang kann nur durch Ausschalten des Dampfgarers abgebrochen werden. Wenn der Dampfgarer nach Unterbrechen des Entkalkungsvorgangs wieder eingeschaltet, wird automatisch ein Spülvorgang durchgeführt (siehe Kapitel „Was tun, wenn ...“).

## Entkalkungsvorgang vorbereiten

Um den Dampfgarer zu entkalken, benötigen Sie:

- die mitgelieferte Dosierspritze
- den Miele Systementkalker
- ein säurebeständiges Gefäß z. B. aus Glas oder Porzellan
- Warten Sie, bis sich der Dampfgarer abgekühlt hat und der Garraum kalt ist.
- Nehmen Sie sämtliches Zubehör aus dem Garraum.

# Reinigung und Pflege

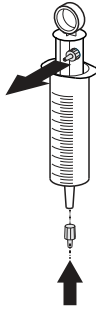

- Drücken Sie den Aufsatz aus dem Kolben der Dosierspritze und setzen ihn auf die Tülle.

## Entkalkungsvorgang durchführen

- Schließen Sie die Tür und schalten Sie den Dampfgarer ein.

In der Betriebsarten-/Temperaturanzeige erscheinen links das Symbol  $\mathcal{S}$ , die Betriebsart Entkalken  $\mathcal{S}$  und die Anzahl der verbleibenden Garvorgänge.

- Drücken Sie die Taste *Start/Stop*.

In der Betriebsarten-/Temperaturanzeige erscheint  $E 0$ , links das Symbol  $\mathcal{S}$ , und die Betriebsart Entkalken  $\mathcal{S}$  wird angezeigt.

Der Dampfgarer pumpt ab. Wenn der Abpumpvorgang beendet ist, blinkt  $E 1$  in der Betriebsarten-/Temperaturanzeige.

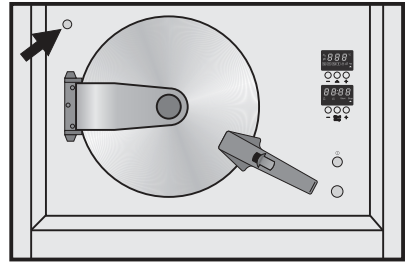

- Ziehen Sie die Abdeckkappe von der Einfüllöffnung für den Systementkalker (siehe Pfeil) ab.
- Füllen Sie die Spritze mit Wasser. Drücken Sie die Öffnung der Spritze in die Einfüllöffnung und spritzen Sie 1 Spritzenfüllung Wasser langsam und gleichmäßig ein. Achten Sie darauf, die Spritze gerade zu halten.
- Füllen Sie 300 ml Systementkalker in das säurebeständige Gefäß.
- Füllen Sie die Spritze mit dem Systementkalker aus dem Gefäß und spritzen Sie 1 Spritzenfüllung in die Einfüllöffnung.
- Füllen Sie die Spritze mit Wasser und spritzen Sie 2 Spritzenfüllungen in die Einfüllöffnung.

Nach kurzer Zeit ertönt ein Signal und  $E 2$  erscheint in der Betriebsarten-/Temperaturanzeige. Der Entkalkungsvorgang wird vorbereitet.

Falls das Signal nicht ertönt, füllen Sie keinesfalls mehr Wasser ein. Warten Sie 5 Minuten. Ertönt das Signal immer noch nicht, schalten Sie den Dampfgarer aus und wieder ein (siehe Kapitel „Was tun, wenn ...“).

Wenn die Vorbereitung abgeschlossen ist, ertönt ein Signal und *E 3* blinkt in der Betriebsarten-/Temperaturanzeige.

- Füllen Sie die Spritze mit dem Systemkalker aus dem Gefäß und spritzen Sie 2 Spritzenfüllungen in die Einfüllöffnung.
- Füllen Sie die Spritze mit Wasser und spritzen Sie 2 Spritzenfüllungen in die Einfüllöffnung.

Ein Signal ertönt und *E 4* erscheint in der Betriebsarten-/Temperaturanzeige. In der Zeitanzeige erscheint die Entkalkungszeit von 30 Minuten. Diese Zeit lässt sich nicht ändern.

Der Entkalkungsvorgang startet. Die Abpump- und Spülvorgänge am Ende des Entkalkungsvorgangs werden jeweils durch die Anzeigen *E 5* bis *E 7* angezeigt.

Wenn der Entkalkungsvorgang beendet ist, ertönt ein Signal und *E 8* erscheint in der Betriebsarten-/Temperaturanzeige. In der Zeitanzeige sind 3 Nullen zu sehen und das Symbol  blinkt.

## Nach dem Entkalkungsvorgang





- Ziehen Sie die Abstellfläche heraus.
- Öffnen Sie die Tür.
- Schalten Sie den Dampfgarer aus.
- Wischen Sie den Garraum mit Spülmittellauge oder Essigwasser aus.
- Trocknen Sie anschließend den Garraum und die Innenseite der Tür.
- Trocknen Sie die Einfüllöffnung für den Systemkalker, um Verkrustungen zu vermeiden, und setzen Sie die Abdeckkappe wieder auf.
- Schließen Sie die Tür erst, wenn der Garraum vollständig trocken ist.
- Schließen Sie das Wasseranschlussventil, um eventuelle Wasserschäden zu vermeiden.
- Schieben Sie die Abstellfläche wieder ein.
- Falls Systemkalker übrig geblieben ist: Füllen Sie den übrig gebliebenen Systemkalker aus dem Gefäß zurück in die Flasche. Das geht am einfachsten, wenn Sie die Reste mit der Spritze absaugen und in die Flasche spritzen.
- Spülen Sie das benutzte Gefäß gründlich aus.

# Was tun, wenn ...



Sie können die meisten Störungen und Fehler, zu denen es im täglichen Betrieb kommen kann, selbst beheben. In vielen Fällen können Sie Zeit und Kosten sparen, da Sie nicht den Kundendienst rufen müssen.

Die nachfolgenden Tabellen sollen Ihnen dabei helfen, die Ursachen einer Störung oder eines Fehlers zu finden und zu beseitigen.

Problem	Ursache und Behebung
<p><b>Der Dampfgarer lässt sich nicht einschalten.</b></p>	<p>Die Sicherung ist herausgesprungen.</p> <ul style="list-style-type: none"> <li>■ Aktivieren Sie die Sicherung (Mindestabsicherung siehe Typenschild).</li> </ul> <p>Es ist unter Umständen eine technische Störung aufgetreten.</p> <ul style="list-style-type: none"> <li>■ Trennen Sie den Dampfgarer für ca. 1 Minute vom Elektronetz, indem Sie               <ul style="list-style-type: none"> <li>– den Schalter der betreffenden Sicherung ausschalten/die Schmelzsicherung ganz herausdrehen oder</li> <li>– den FI-Schutzschalter (Fehlerstromschutzschalter) ausschalten.</li> </ul> </li> <li>■ Falls Sie nach dem Wiedereinschalten/Wiederdrehen der Sicherung oder des FI-Schutzschalters den Dampfgarer noch immer nicht in Betrieb nehmen können, fordern Sie eine Elektrofachkraft oder den Kundendienst an.</li> </ul>
<p><b>Nach dem Einschalten erscheint in der Betriebsarten-/Temperaturanzeige kurz <i>def</i> und der Dampfgarer heizt nicht.</b></p>	<p>Der Demonstrationsmodus ist einschaltet.</p> <ul style="list-style-type: none"> <li>■ Schalten Sie den Demonstrationsmodus aus (siehe Kapitel „Einstellungen“).</li> </ul>
<p><b>Nach Einschalten des Dampfgarers, während des Betriebs und nach Ausschalten ist ein Geräusch (Brummen) zu hören.</b></p>	<p>Dieses Geräusch weist nicht auf eine Fehlfunktion oder einen Gerätedefekt hin. Es entsteht beim Ein- und Abpumpen des Wassers.</p>

Problem	Ursache und Behebung
<p>Nach dem Starten des Betriebs ertönt fortwährend ein Signal und in der Zeitanzeige erscheint <i>door</i>.</p>	<p>Die Tür ist nicht geschlossen.</p> <ul style="list-style-type: none"> <li>■ Schließen Sie die Tür.</li> </ul>
<p>Am Deckel sammelt sich Wasser.</p>	<p>Das weist nicht auf einen Gerätedefekt hin. In einem bestimmten Temperaturbereich kondensiert der zur Druckregelung abgelassene Dampf im Inneren des doppelwandigen Deckels und tritt im Bereich des Türscharniers aus.</p>
<p>Nach dem Einschalten erscheinen in der Betriebsarten-/Temperaturanzeige links das Symbol , die Betriebsart Entkalken  und . Ein Signal ertönt.</p>	<p>Der Dampfgarer muss entkalkt werden.</p> <ul style="list-style-type: none"> <li>■ Entkalken Sie den Dampfgarer (siehe Kapitel „Reinigung und Pflege“, Abschnitt „Entkalken“).</li> </ul>
<p>Nach dem Einschalten erscheinen in der Betriebsarten-/Temperaturanzeige  und <i>E 4</i>. In der Zeitanzeige erscheint <i>0:06</i>.</p>	<p>Der Entkalkungsvorgang wurde durch einen Stromausfall oder Ausschalten unterbrochen. Der Dampfgarer führt nach dem Wiedereinschalten automatisch einen Spülvorgang durch, um eventuelle Entkalkerrückstände zu entfernen. Dieser Vorgang kann nicht abgebrochen werden.</p> <ul style="list-style-type: none"> <li>■ Warten Sie, bis mehrere Signaltöne ertönen und in der Zeitanzeige das Symbol  blinkt.</li> <li>■ Beginnen Sie entweder das Entkalken von vorn oder wählen Sie die gewünschte Betriebsart.</li> </ul>
<p>Während eines laufenden Garvorgangs fällt der Strom aus. Sie möchten das Gargut entnehmen.</p>	<p>Vorsicht. Der Dampfgarer ist eventuell heiß und steht unter Druck.</p> <ul style="list-style-type: none"> <li>■ Ziehen Sie die Abstellfläche heraus.</li> <li>■ Um Druck und Dampf im Garraum abzubauen, schieben Sie mit dem Daumen der rechten Hand die Türentriegelung <b>langsam und Stück für Stück</b> nach vorn.</li> </ul> <p>Vorsicht. Der Dampf strömt oberhalb und unterhalb des Türbeschlages hervor.</p> <ul style="list-style-type: none"> <li>■ Öffnen Sie vorsichtig die Tür. Es besteht Verbrühungsgefahr durch heißes Wasser.</li> </ul>

## Was tun, wenn ...

Problem	Ursache und Behebung
<b>Aus der Tür entweicht plötzlich Dampf.</b>	<p>Die Überdrucksicherung und/oder das Sicherheitsventil hat ausgelöst.</p> <ul style="list-style-type: none"> <li>■ Gehen Sie vor wie im Kapitel „Sicherheitseinrichtungen“, Abschnitt „Überdrucksicherung/Sicherheitsventil“ beschrieben.</li> </ul> <hr/> <p>Das Türdichtungsgummi sitzt nicht korrekt oder weist Beschädigungen auf, z. B. Risse.</p> <ul style="list-style-type: none"> <li>■ Setzen Sie das Gummi richtig ein oder tauschen Sie es gegebenenfalls aus.</li> </ul>
<i>F...</i>	<p>Für alle Fehlermeldungen gilt: Die Tür darf erst geöffnet werden, wenn</p> <ul style="list-style-type: none"> <li>- die Fehlermeldung im Wechsel mit der eingestellten Temperatur blinkt,</li> <li>- das Symbol  in der Zeitanzeige blinkt,</li> <li>- das Warnsignal nicht mehr ertönt.</li> </ul> <p>Blinken die Anzeigen nicht, ist die Fehlerbearbeitung noch nicht abgeschlossen.</p>
<i>F05</i>	<p>Der Temperaturfühler ist defekt.</p> <ul style="list-style-type: none"> <li>■ Schalten Sie den Dampfgarer aus und fordern Sie den Kundendienst an.</li> </ul>
<i>F12</i> 	<p>Es läuft kein Wasser in den Dampfgarer ein:</p> <p>Das Wasseranschlussventil ist nicht geöffnet.</p> <ul style="list-style-type: none"> <li>■ Öffnen Sie das Wasseranschlussventil und starten Sie anschließend den Betrieb erneut.</li> </ul> <hr/> <p>Der Wasserzulaufschlauch ist defekt.</p> <ul style="list-style-type: none"> <li>■ Schalten Sie den Dampfgarer aus, schließen Sie das Wasseranschlussventil und fordern Sie den Kundendienst an.</li> </ul> <hr/> <p>Das Schmutzsieb im Wasserzulauf ist verstopft.</p> <ul style="list-style-type: none"> <li>■ Reinigen Sie das Schmutzsieb.</li> </ul> <p>Können Sie die Störung nicht selbst beheben, schalten Sie den Dampfgarer aus und fordern Sie einen Wasserinstallateur oder den Kundendienst an.</p>

Problem	Ursache und Behebung
F13	<p>Die Temperatur im Garraum ist zu hoch, weil der Dampfgarer während der Rückkühlphase nicht ausreichend gekühlt wurde: Die Gargutmenge war zu hoch. Die Zubereitung sehr großer Mengen beeinflusst die Rückkühlung. Das Wasseranschlussventil ist nicht vollständig geöffnet.</p> <ul style="list-style-type: none"> <li>■ Öffnen Sie das Wasseranschlussventil vollständig und starten Sie den Betrieb erneut.</li> </ul> <p>Die Wasserdüse an der Garraumrückwand ist verkalkt.</p> <ul style="list-style-type: none"> <li>■ Entkalken Sie die Wasserdüse (siehe Kapitel „Reinigung und Pflege“, Abschnitt „Wasserdüse“).</li> </ul>
F14 盥	<p>Es läuft zu wenig Wasser in den Dampferzeuger.</p> <ul style="list-style-type: none"> <li>■ Schalten Sie den Dampfgarer aus und wieder ein.</li> <li>■ Tritt die Fehlermeldung erneut auf, schalten Sie den Dampfgarer aus und fordern Sie den Kundendienst an.</li> </ul>
F20	<p>Der Überhitzungsschutz hat ausgelöst.</p> <ul style="list-style-type: none"> <li>■ Gehen Sie vor wie im Kapitel „Sicherheitseinrichtungen“, Abschnitt „Überhitzungsschutz“ beschrieben.</li> </ul>
F27	<p>Die Stromversorgung war während des Betriebs unterbrochen.</p> <ul style="list-style-type: none"> <li>■ Prüfen Sie den Garzustand, geben Sie gegebenenfalls eine neue Garzeit ein und drücken Sie die Taste <i>Start/Stop</i>, um den Betrieb fortzusetzen.</li> </ul>
F40	<p>Selbstprüfung der Elektronik, es liegt ein Fehler vor.</p> <ul style="list-style-type: none"> <li>■ Schalten Sie den Dampfgarer aus und fordern Sie den Kundendienst an.</li> </ul>
F83	<p>Die Temperaturregelung arbeitet fehlerhaft, die Temperatur im Garraum liegt über 125 °C. Der Betrieb wird unterbrochen und die Rückkühlphase läuft ab.</p> <ul style="list-style-type: none"> <li>■ Schalten Sie nach Ablauf der Rückkühlphase den Dampfgarer aus und fordern Sie den Kundendienst an.</li> </ul>
F93	<p>Der Dampfgarer kann nicht ausgeschaltet werden.</p> <ul style="list-style-type: none"> <li>■ Fordern Sie den Kundendienst an.</li> </ul>

## Was tun, wenn ...

Problem	Ursache und Behebung
<i>F94</i>	Das Ventil im Wasserzulauf ist undicht. ■ Schalten Sie den Dampfgarer aus, schließen Sie das Wasseranschlussventil und fordern Sie den Kundendienst an.
<i>F95</i>	In der Wasserführung im Dampfgarer ist ein Defekt aufgetreten. ■ Warten Sie, bis <i>F95</i> im Wechsel mit der eingestellten Temperatur blinkt. Drücken Sie dann die Taste <i>Start/Stop</i> . ■ Tritt die Fehlermeldung <i>F95</i> mehrmals nacheinander auf, schalten Sie den Dampfgarer aus, schließen Sie das Wasseranschlussventil und fordern Sie den Kundendienst an.
<b><i>F</i> und andere Ziffern</b>	Technischer Defekt ■ Schalten Sie den Dampfgarer aus und fordern Sie den Kundendienst an.

Passend zu Ihren Geräten bietet Miele ein umfangreiches Sortiment an Miele Zubehören sowie Reinigungs- und Pflegeprodukten.

Diese Produkte können Sie ganz leicht im Miele Webshop bestellen.

Sie erhalten diese Produkte auch über den Miele Kundendienst (siehe Ende dieser Gebrauchsanweisung) und bei Ihrem Miele Fachhändler.

## Garbehälter

Es gibt eine Vielzahl an gelochten und ungelochten Garbehältern in unterschiedlichen Größen.

### DGGL 1

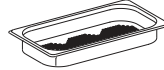

gelochter Garbehälter  
Fassungsvermögen 1,5 l  
Nutzinhalt 0,9 l  
325 x 175 x 40 mm (BxTxH)

### DGG 2

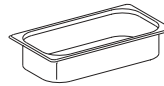

ungelochter Garbehälter  
Fassungsvermögen 2,5 l  
Nutzinhalt 2,0 l  
325 x 175 x 65 mm (BxTxH)

### DGGL 5

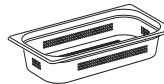

gelochter Garbehälter  
Fassungsvermögen 2,5 l  
Nutzinhalt 2,0 l  
325 x 175 x 65 mm (BxTxH)

# Nachkaufbares Zubehör

---

## DGGL 6

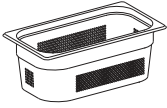

gelochter Garbehälter  
Fassungsvermögen 4,0 l  
Nutzinhalt 2,8 l  
325 x 175 x 100 mm (BxTxH)

## DGG 7

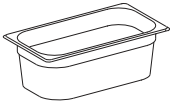

ungelochter Garbehälter  
Fassungsvermögen 4,0 l  
Nutzinhalt 2,8 l  
325 x 175 x 100 mm (BxTxH)

## DGG 9



ungelochter Garbehälter  
Fassungsvermögen 5,7 l  
Nutzinhalt 4,2 l  
325 x 175 x 150 mm (BxTxH)

## DGGL 10



gelochter Garbehälter  
Fassungsvermögen 5,7 l  
Nutzinhalt 4,2 l  
325 x 175 x 150 mm (BxTxH)

## DGD 1/3



Deckel für Garbehälter 325 x 175 mm

## Reinigungs- und Pflegemittel

### Miele Systementkalker

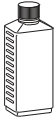

Speziell auf den Druckdampfgarer abgestimmtes Produkt zum Entkalken

### Dosierspritze für den Systementkalker

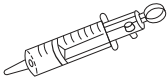

### Mikrofasertuch

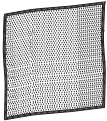

Zum Entfernen von Fingerabdrücken und leichten Verschmutzungen

## Sonstiges

### Stellblech

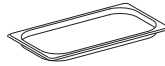

Zum Daraufstellen von eigenem Geschirr

### Silikonscheiben



Für die Überdrucksicherung

### Set Türdichtung/Sicherheitsventil

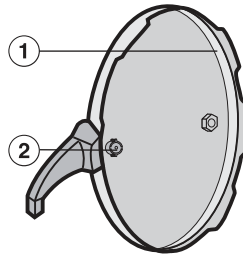

Abhängig von der Gebrauchshäufigkeit müssen die Türdichtung ① und das Sicherheitsventil ② alle 1 bis 2 Jahre ausgetauscht werden. Wechseln Sie beide Teile gleichzeitig aus.

## Sicherheitshinweise zum Einbau

---

 Unsachgemäßer Einbau kann zu Schäden an Personen und Sachen führen.

- ▶ Der Dampfgarer darf nur in einen Hochschrank eingebaut werden.
- ▶ Der Dampfgarer muss mindestens so hoch eingebaut werden, dass Kleinkinder durch die heiße Tür nicht gefährdet sind.
- ▶ Der Dampfgarer muss so platziert werden, dass der Inhalt des Garbehälters in der obersten Einschubebene eingesehen werden kann. Nur so können Verbrühungen durch Überschwappen von heißen Speisen und heißem Wasser vermieden werden.
- ▶ Alle Aufstellungs- und Installationsarbeiten dürfen nur von einer Fachkraft unter Berücksichtigung der gültigen Sicherheitsbestimmungen durchgeführt werden.
- ▶ Alle Anschlüsse müssen nach den Richtlinien des jeweiligen Aufstellungsortes von einem der zuständigen Energieversorgungsunternehmen zugelassenen Fachbetrieb angeschlossen werden.
- ▶ Die Anschlusschläuche und -leitungen müssen so verlegt werden, dass der Kundendienst den Dampfgarer jederzeit herausziehen kann.
- ▶ Der Absperrhahn für den Wasserzulauf des Dampfgarers muss leicht zugänglich sein.
- ▶ Um ein vollständiges Abfließen des Abwassers zu gewährleisten, darf der Abwassersiphon nicht höher als der Abwasseranschluss am Dampfgarer verlegt werden.  
Die Abwassertemperatur beträgt ca. 80–90 °C.

Alle Maße sind in mm angegeben.

## Ausschnitt für die Verlegung der Wasserschläuche

Um Wasserschäden durch beschädigte Anschlusschläuche zu vermeiden, muss ein Ausschnitt im Zwischenboden des Umbauschranks erstellt werden.

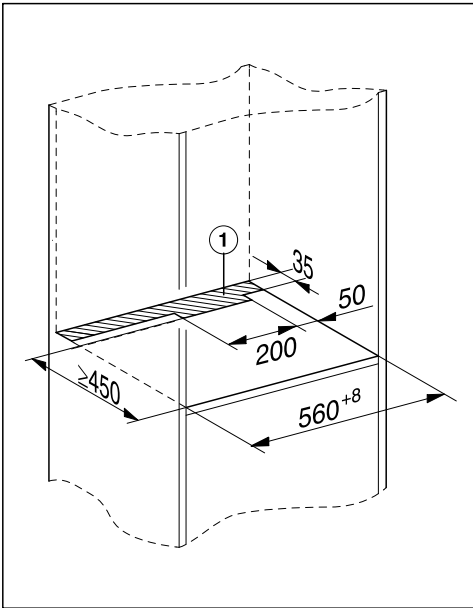

- Erstellen Sie einen Ausschnitt ① im Zwischenboden, auf den der Dampfgarer gestellt wird.

## Einbauhöhe

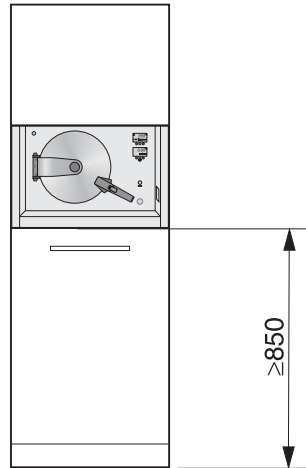

- Halten Sie das in der Abbildung angegebene Mindestmaß ein.

# Einbaumaße

## Einbaunische 380 mm

Hinter der Einbaunische darf keine Schrankrückwand vorhanden sein.

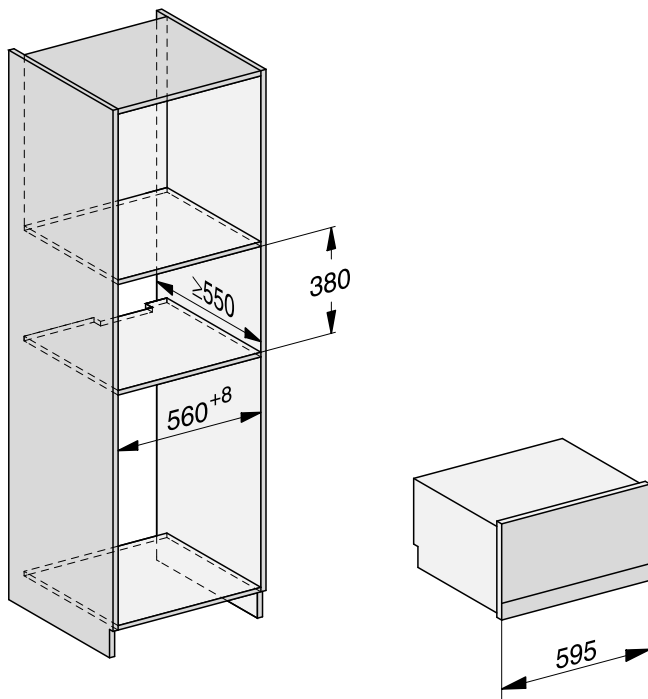

## Einbaunische 450 mm

Hinter der Einbaunische darf keine Schrankrückwand vorhanden sein.

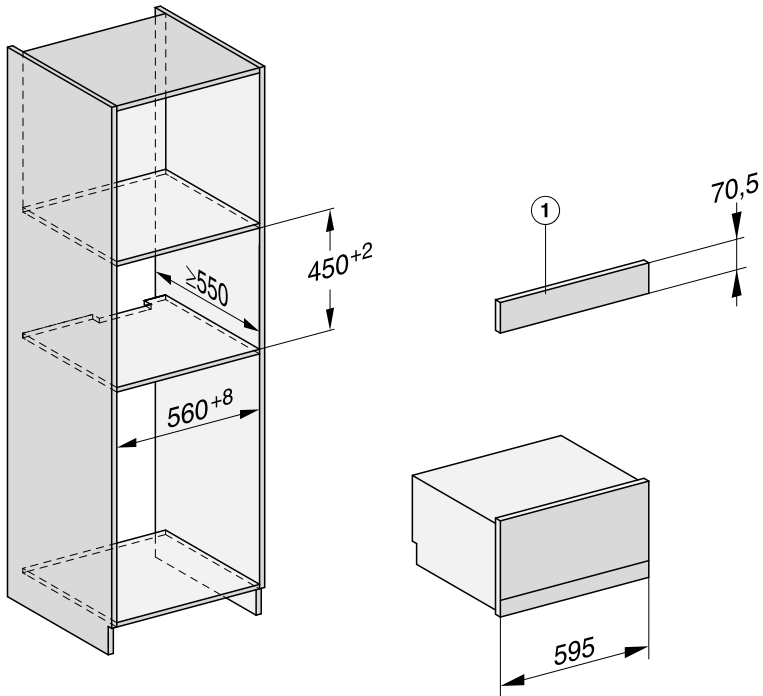

① Ausgleichsblende AB 45-7L

# Einbaumaße

## Seitenansichten

### Ohne Lifttür

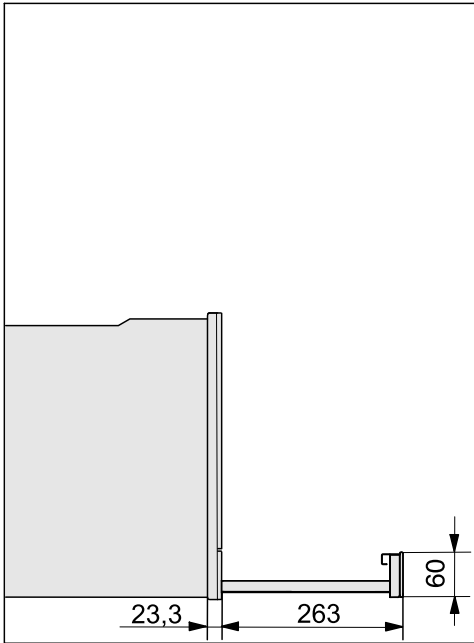

### Mit Lifttür

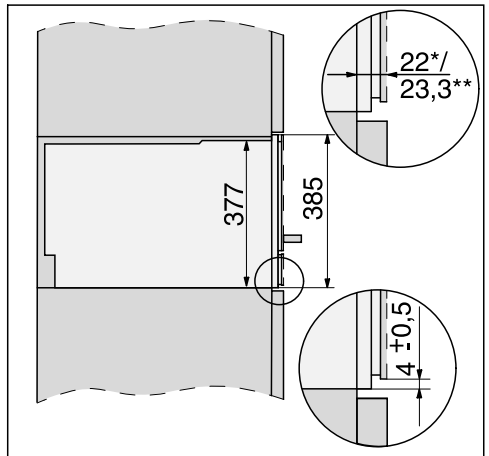
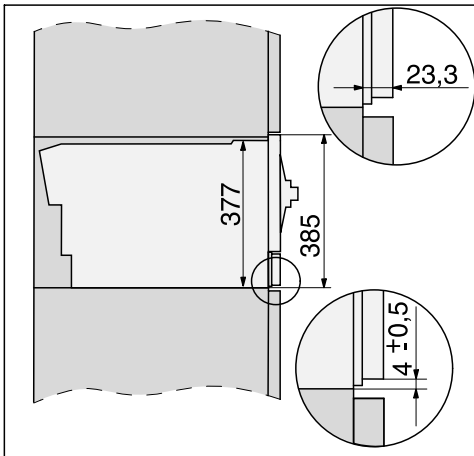
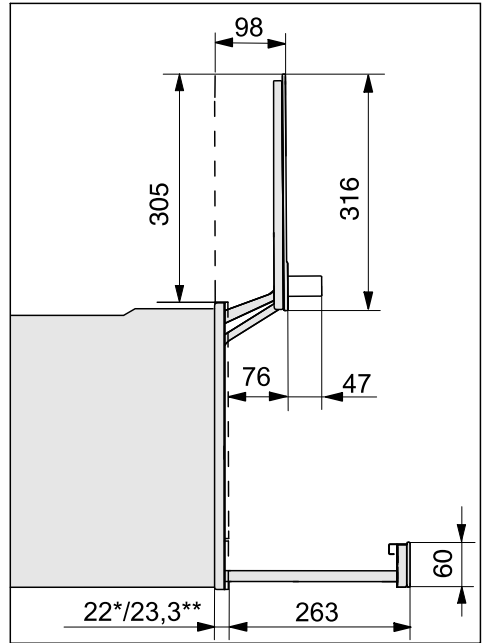

\* Glasfront/\*\* Metallfront

## Anschlüsse und Belüftung

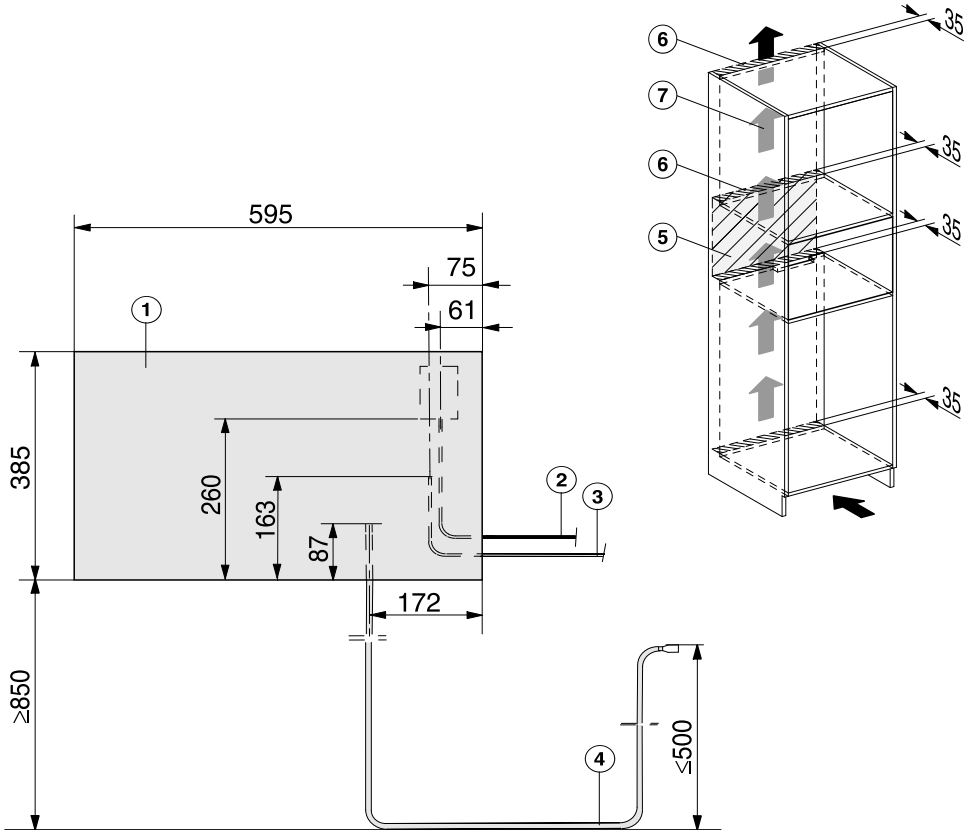

- ① Ansicht von vorn
- ② Netzanschlussleitung, L= 2.000 mm
- ③ Wasserzulaufschlauch (Edelstahl), L= 2.000 mm
- ④ Wasserablaufschlauch (Kunststoff), L= 2.500 mm  
Das aufsteigende Ende des Wasserablaufschlauches bis zum Anschluss an den Siphon darf nicht höher als 500 mm sein.
- ⑤ Kein Anschluss in diesem Bereich
- ⑥ Lüftungsausschnitt min. 200 cm<sup>2</sup>
- ⑦ Belüftung

# Einbau und Anschluss

Bevor Sie den Dampfgarer einbauen und anschließen, lesen Sie unbedingt das Kapitel „Wasseranschluss“.

 Der Dampfgarer darf nur im eingebauten Zustand betrieben werden.

## Vor dem Einbau

- Schalten Sie die Netzspannung aus (siehe Kapitel „Elektroanschluss“, Abschnitt „Vom Netz trennen“).

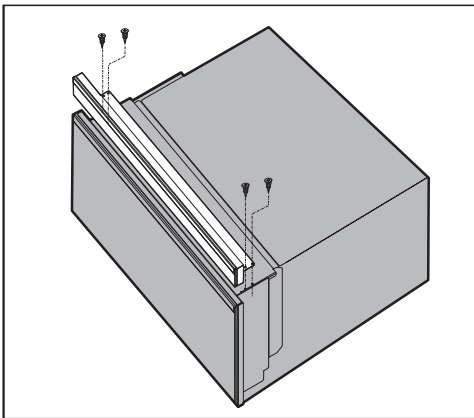

- Einbaunische 450 mm:  
Befestigen Sie die Ausgleichsblende mit den vier mitgelieferten Schrauben (CM 4x10) auf dem Dampfgarer.

## Dampfgarer einbauen und anschließen

- Führen Sie die Wasserschläuche durch den Ausschnitt im Zwischenboden des Umbauschranks.
- Schieben Sie den Dampfgarer in den Umbauschrank und richten Sie ihn aus. Achten Sie darauf, dass die Netzanschlussleitung und die Wasserschläuche nicht eingeklemmt oder beschädigt werden.

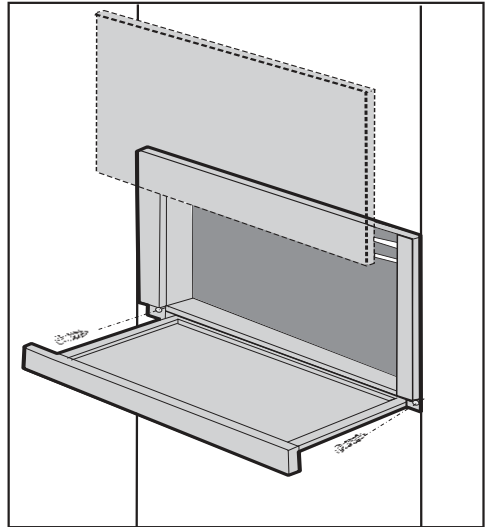

- Befestigen Sie den Dampfgarer mit den mitgelieferten Holzschrauben (3,5 x 25 mm) an den Seitenwänden des Umbauschranks.
- Schließen Sie den Dampfgarer an Wasserzulauf und -ablauf an (siehe Kapitel „Wasserzulauf anschließen“ und „Wasserablauf anschließen“).
- Schließen Sie den Dampfgarer an das Elektronetz an.
- Schalten Sie die Netzspannung wieder ein.
- Überprüfen Sie vor Inbetriebnahme alle Verschraubungen der Wasserschläuche auf Dichtigkeit.
- Überprüfen Sie alle Funktionen des Dampfgarers anhand der Gebrauchsanweisung.

Die Anschlussschläuche für Zu- und Abwasser müssen so verlegt werden, dass der Kundendienst den Dampfgarer jederzeit herausziehen kann.

- Kontrollieren Sie die Wasserschläuche vor dem Anschluss auf sichtbare Schäden.

## Daten Wasserschläuche

- Wasserzulaufschlauch aus Edelstahl  
Länge 2.000 mm (2,0 m) Ø 12,5 mm  
Anschluss Absperrhahn/Anschluss am Dampfgarer Ø je 33,5 mm
- Wasserablaufschlauch aus Kunststoff  
Länge 2.500 mm (2,5 m) Ø 30 mm  
Anschluss Siphon Ø innen 21 mm

Bei Verlegung der Wasserschläuche in Leerrohren empfehlen wir einen Innendurchmesser der Rohre von mindestens 50 mm.

## Hinweise zum Wasserzulauf

 Unsachgemäßer Einbau kann zu Schäden an Personen und Sachen führen.

Der Wasseranschluss darf nur von qualifizierten Fachkräften durchgeführt werden.

Bei Vorschaltung einer hauseigenen Enthärtungsanlage ist darauf zu achten, dass die elektrische Leitfähigkeit des Wassers erhalten bleibt.

Alle Geräte und Vorrichtungen, die für die Zuführung des Wassers zum Dampfgarer verwendet werden, müssen den gültigen Vorschriften des jeweiligen Landes entsprechen.

Der Dampfgarer darf ausschließlich an **Kaltwasser** angeschlossen werden.

Der Wasseranschlussdruck muss min. 100 kPa (1 bar) betragen und darf 600 kPa (6 bar) nicht übersteigen. Ist der Druck höher als 600 kPa (6 bar), muss ein Druckminderventil eingebaut werden.

Der mitgelieferte Wasserzulaufschlauch darf nicht gekürzt, verlängert oder durch einen längeren Schlauch ersetzt werden.

Alte oder bereits benutzte Schläuche dürfen nicht an den Dampfgarer angeschlossen werden.

Vor Anschluss des Dampfgarers und nach jeder Arbeit an der Wasserzuleitung muss die Wasserleitung gespült werden, um Ablagerungen auszuspülen.

# Wasseranschluss

---

- Ein Rückflussverhinderer ist nicht erforderlich, da der Dampfgarer den Anforderungen der IEC 61770 und EN 61770 entspricht.
- Die Wasserqualität muss der Trinkwasserverordnung des jeweiligen Landes entsprechen, in dem der Dampfgarer betrieben wird.
- Der Wasserzulaufschlauch muss mit einem Wasserabsperrhahn mit  $\frac{3}{4}$ "-Anschlussgewinde an die Trinkwasserleitung angeschlossen werden. Fehlt ein solcher Hahn, darf er nur von einem zugelassenen Installateur installiert werden.
- Der Absperrhahn für den Wasserzulauf muss bei eingebautem Dampfgarer leicht zugänglich sein.
- Wir empfehlen, nur Originalschläuche vom Hersteller zu verwenden.

## Wasserzulauf anschließen

 Personenschäden durch elektrischen Schlag.

Der Wasseranschluss darf nicht durchgeführt werden, wenn der Dampfgarer am Elektronetz angeschlossen ist.

- Trennen Sie den Dampfgarer vom Elektronetz.
- Schließen Sie den Wasserzulaufschlauch an den Absperrhahn an. Achten Sie auf einen festen und dichten Sitz der Verschraubungen.

Die Schraubverbindungen stehen unter Wasserdruck. Kontrollieren Sie deshalb durch langsames Öffnen des Wasserhahns, ob der Anschluss dicht ist. Korrigieren Sie gegebenenfalls den Sitz der Dichtung und die Verschraubung.

## Hinweise zum Wasserablauf

**⚠** Unsachgemäßer Einbau kann zu Schäden an Personen und Sachen führen.

Um Verbrennungen durch heißen, aufsteigenden Dampf zu vermeiden, darf der Wasserablaufschlauch nicht an den Geräteanschluss des Spülensiphons angeschlossen werden (siehe Abbildung Position ②).

Um ein vollständiges Abfließen des Abwassers zu gewährleisten, darf der Abwassersiphon nicht höher als der Abwasseranschluss am Dampfgerätee verlegt werden.

Das aufsteigende Ende des Wasserablaufschlauches bis zum Anschluss an den Siphon darf nicht höher als 500 mm sein.

Der mitgelieferte Wasserablaufschlauch darf nicht gekürzt werden.

Der Wasserablauf kann an einen Auf- oder Unterputzsiphon mit festem Schlauchanschluss angeschlossen werden.

Die Abwassertemperatur beträgt 80–90 °C.

Wir empfehlen, nur Originalschläuche vom Hersteller zu verwenden.

## Wasserablauf anschließen

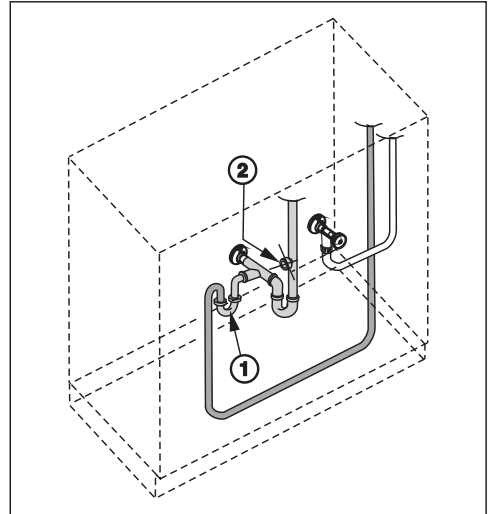

- Schließen Sie den Wasserablaufschlauch mit der Schlauchhülle (Ø 21 mm) am separaten Siphon ① an.
- Befestigen Sie den Wasserablaufschlauch mit der Schlauchschelle.

# Elektroanschluss



Verletzungsgefahr.

Durch unsachgemäße Installations- und Wartungsarbeiten oder Reparaturen können erhebliche Gefahren für den Benutzer entstehen, für die Miele nicht haftet.

Miele kann nicht für Schäden verantwortlich gemacht werden, die durch unsachgemäße Installations- und Wartungsarbeiten oder Reparaturen entstehen oder die durch einen installationsseitig fehlenden oder unterbrochenen Schutzleiter verursacht wurden (z. B. elektrischer Schlag).

Die Installation des Dampfgarers an das Elektronetz darf nur von einer Elektrofachkraft durchgeführt werden, die die landesüblichen Vorschriften und die Zusatzvorschriften der örtlichen Elektroversorgungsunternehmen genau kennt und sorgfältig beachtet.

Der Berührungsschutz betriebsisolierter Teile muss nach der Montage sichergestellt sein.

## Gesamtleistung

siehe Typenschild

## Anschlussdaten

Die erforderlichen Anschlussdaten finden Sie auf dem Typenschild. Diese Angaben müssen mit denen des Netzes übereinstimmen.

Die Anschlussmöglichkeiten entnehmen Sie dem Anschlusschema.

## Fehlerstromschutzschalter

Zur Erhöhung der Sicherheit empfiehlt der VDE (Österreich: ÖVE) dem Dampfgarer einen FI-Schutzschalter mit einem Auslösestrom von 30 mA vorzuschalten.

## Trenneinrichtungen

Der Dampfgarer muss durch Trenneinrichtungen allpolig vom Netz abgeschaltet werden können. Im abgeschalteten Zustand muss ein Kontaktabstand von mindestens 3 mm vorhanden sein. Die Trenneinrichtungen sind Überstromschutzorgane und Schutzschalter.

## Vom Netz trennen

 Personenschäden durch elektrischen Schlag.

Das Netz ist nach der Trennung gegen Wiedereinschalten zu sichern.

Soll der Stromkreis des Dampfgarers vom Netz getrennt werden, machen Sie je nach Installation in der Verteilung folgendes:

### Schmelzsicherungen

- Sicherungseinsätze aus den Schraubkappen ganz herausnehmen.

### Sicherungs-Schraubautomaten

- Prüfkнопf (rot) drücken, bis der Mittelknopf (schwarz) herauspringt.

### Einbau-Sicherungsautomaten

(Leitungs-Schutzschalter, mind. Typ B oder C)

- Kipphebel von 1 (Ein) auf 0 (Aus) stellen.

### FI-Schutzschalter

(Fehlerstrom-Schutzschalter)

- Den Hauptschalter von 1 (Ein) auf 0 (Aus) schalten oder die Prüftaste betätigen.

## Netzanschlussleitung

Der Dampfgarer muss mit einer Netzanschlussleitung Typ H 05 VV-F (PVC-isoliert) mit geeignetem Querschnitt entsprechend dem Anschlussschema angeschlossen werden.

Die Anschlussmöglichkeiten entnehmen Sie dem Anschlussschema.

Die für Ihren Dampfgarer zulässige Anschlussspannung und den zugehörigen Anschlusswert entnehmen Sie dem Typenschild.

## Wechsel der Netzanschlussleitung

 Personenschäden durch elektrischen Schlag.

Die Netzanschlussleitung darf nur von einer Elektrofachkraft ausgetauscht werden, die die landesüblichen Vorschriften und die Zusatzvorschriften der örtlichen Elektroversorgungsunternehmen genau kennt und sorgfältig beachtet.

Der Schutzleiter muss an den mit  gekennzeichneten Anschluss angeschlossen werden.

Bei Wechsel der Netzanschlussleitung darf nur der spezielle Leitungstyp H 05 VV-F (PVC-isoliert) verwendet werden, der beim Hersteller oder Kundendienst erhältlich ist.

Die erforderlichen Anschlussdaten finden Sie auf dem Typenschild.

# Elektroanschluss

## Anschlusschema

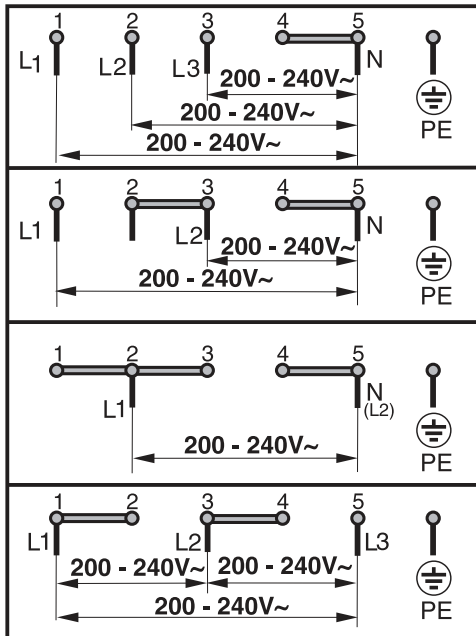

## Kontakt bei Störungen

Bei Störungen, die Sie nicht selbst beheben können, benachrichtigen Sie Ihren Miele Fachhändler oder den Miele Kundendienst.

Die Telefonnummer des Miele Kundendienstes finden Sie am Ende dieses Dokumentes.

Der Kundendienst benötigt die Modellbezeichnung und die Fabrikationsnummer. Beide Angaben finden Sie auf dem Typenschild.

## Typenschild

Kleben Sie hier das beiliegende Typenschild ein. Achten Sie darauf, dass die Modellbezeichnung mit den Angaben auf der Rückseite dieses Dokumentes übereinstimmt.

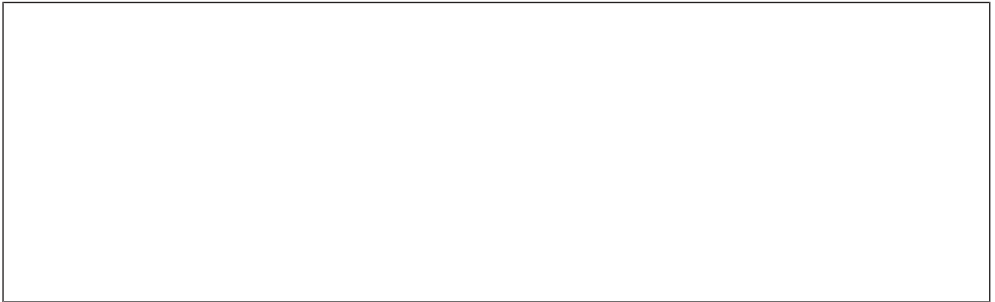

## Garantie

Die Garantiezeit beträgt 2 Jahre.

Weitere Informationen entnehmen Sie den mitgelieferten Garantiebedingungen.









### **Deutschland:**

Miele & Cie. KG  
Carl-Miele-Straße 29  
33332 Gütersloh

Telefon: 0800 22 44 666 (kostenfrei)

Mo-Fr 8-20 Uhr

Sa+So 9-18 Uhr

Telefax: 05241 89-2090

Miele im Internet: [www.miele.de](http://www.miele.de)

E-Mail: [info@miele.de](mailto:info@miele.de)

### **Österreich:**

Miele Gesellschaft m.b.H.  
Mielestraße 1  
5071 Wals bei Salzburg

Telefon: 050 800 800 (Festnetz zum Ortstarif;

Mobilfunkgebühren abweichend)

Mo-Fr 8-17 Uhr

Telefax: 050 800 81219

Miele im Internet: [www.miele.at](http://www.miele.at)

E-Mail: [info@miele.at](mailto:info@miele.at)

### **Luxemburg:**

Miele S.à.r.l.  
20, rue Christophe Plantin  
Postfach 1011  
L-1010 Luxemburg/Gasperich

Telefon: 00352 4 97 11-30 (Kundendienst)

Telefon: 00352 4 97 11-45 (Produktinformation)

Mo-Do 8.30-12.30, 13-17 Uhr

Fr 8.30-12.30, 13-16 Uhr

Telefax: 00352 4 97 11-39

Miele im Internet: [www.miele.lu](http://www.miele.lu)

E-Mail: [infolux@miele.lu](mailto:infolux@miele.lu)

DGD 7035, DGD 7635

de-DE

M.-Nr. 11 186 200 / 00