

LVL50 XBOX ONE

WIRED HEADSET
CASQUE FILAIRE
AURICULAR CON CABLE

048-124-NA

Quick Start Guide
Guide De Démarrage Rapide
Guía De Inicio Rápido

To contact us regarding your PDP product, please reach out to our Customer Experience Team at 1-800-331-3844 (US and Canada only) or online at support.pdp.com.

Para más información sobre su producto PDP, por favor contacte a nuestro Equipo de Experiencia del Cliente al 1-800-331-3844 (solo en EE. UU. y Canadá) o en línea en support.pdp.com.

Para contactarmos con respecto a su producto PDP, por favor contacte a nuestro Equipo de Experiencia del Cliente al 1-800-331-3844 (solo en EE. UU. y Canadá) o en línea en support.pdp.com.

Limited Warranty Information Inside
Información sur la Garantie limitée à l'intérieur
Información de garantía limitada en el interior



EN LVL50 Wired Headset
FR Casque filaire pour LVL50
ES Auricular con cable para LVL50



EN Quick Start Guide
FR Guide De Démarrage Rapide
ES Guía De Inicio Rápido

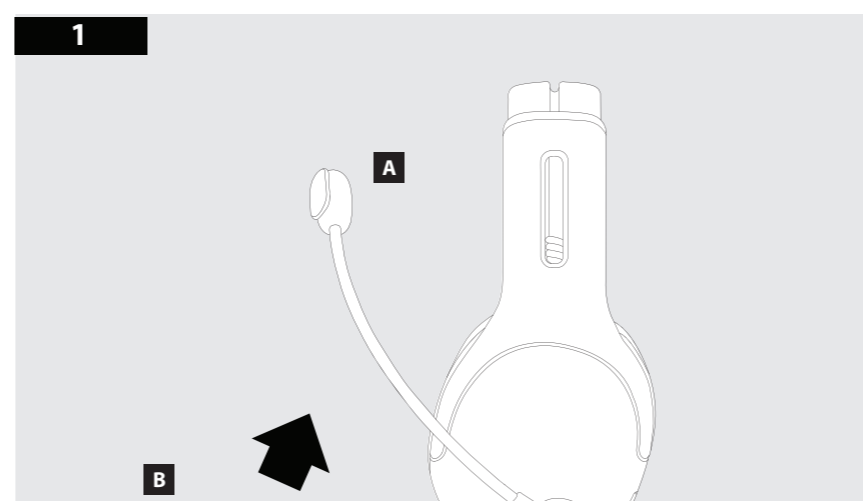

EN Mic Mute
a. Mic Boom up to mute
b. Mic Boom down to unmute
Mic Monitoring
Allows you to hear your voice through the headset when you speak

FR Sourdine du micro
a. Rélevez le micro pour mettre en sourdine
b. Abaissez le micro pour désactiver la sourdine
Contrôle du micro
Il vous permet d'entendre votre voix dans le casque lorsque vous parlez

ES Silenciar micrófono
a. Suba el micrófono Boom para silenciar
b. Baje el micrófono Boom reactivar el sonido
Monitoreo del micrófono
Le permite escuchar su voz por el auricular cuando habla

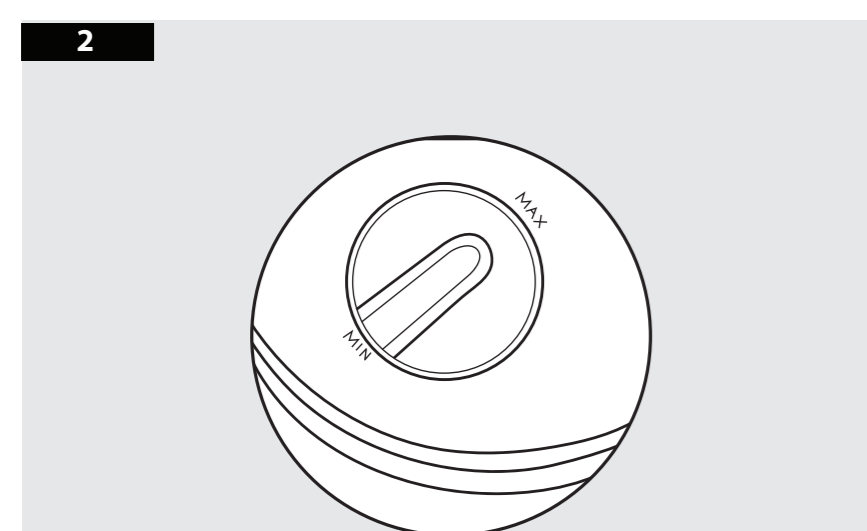

EN Adjust Volume
Turn volume dial on right ear cup to preferred audio level

FR Ajuster le volume
Tournez la molette de volume sur l'oreillette de droite au niveau audio de votre choix

ES Ajustar volumen
Gire el dial de volumen del auricular derecho al nivel de audio preferido

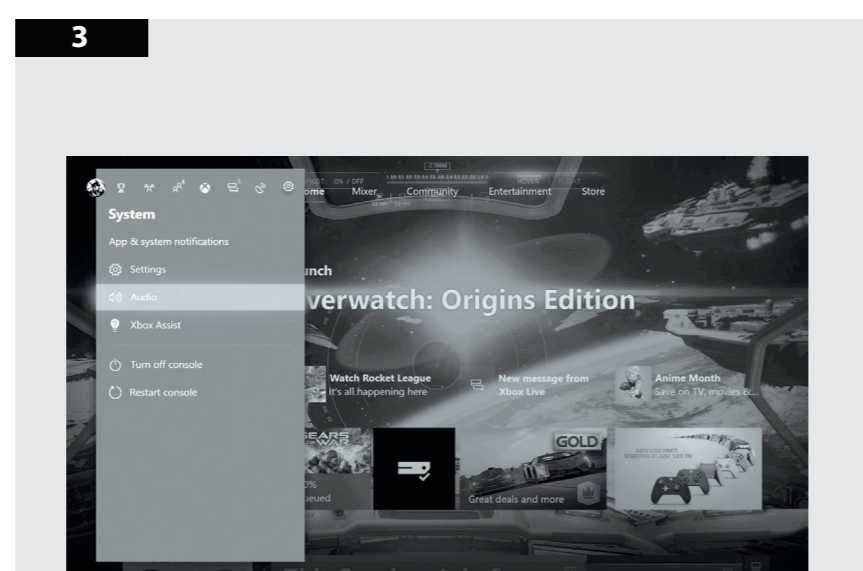

EN To increase your volume:
Go to the PlayStation® 4 menu > Settings > Devices > Audio Devices > Volume Control

FR Pour augmenter le volume:
Allez sur le menu de la PlayStation® 4 > Paramètres > Périphériques > Périphériques audio > Niveau du microphone

ES Para aumentar aún más el volumen:
Vaya al menú de la PlayStation® 4 > Ajustes > Dispositivos > Dispositivos de audio > Control de volumen

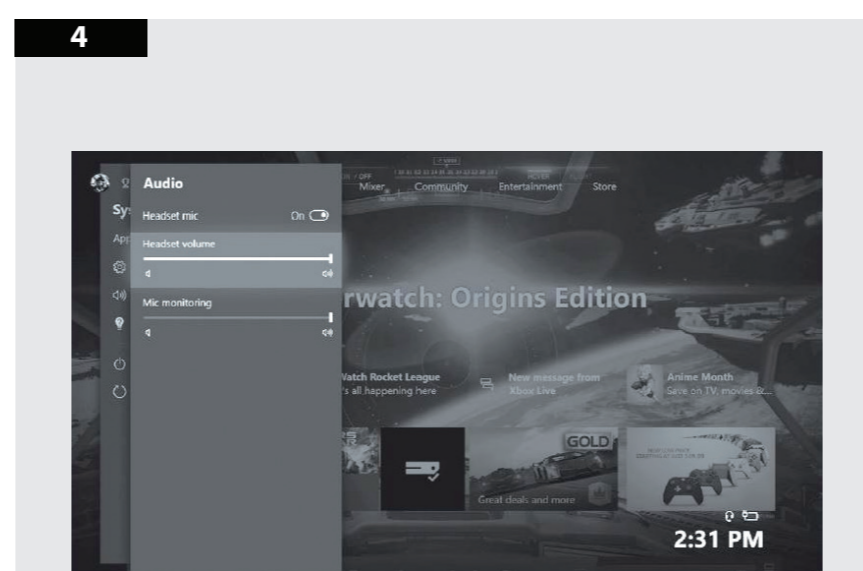

EN To adjust your microphone levels:
Go to PlayStation® 4 menu > Settings > Audio Devices > Microphone Level

FR Pour régler les niveaux du microphone:
Allez sur le menu de la PlayStation® 4 > Paramètres > Périphériques > Périphériques audio > Niveau du microphone

ES Para ajustar los niveles de micrófono:
Vaya al menú de la PlayStation® 4 > Ajustes > Dispositivos > Dispositivos de audio > Nivel de micrófono

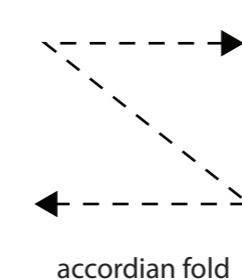

PDP

©2020 Performance Designed Products LLC. PDP, PDP Gaming and their respective logos are trademarks and/or registered trademarks of Performance Designed Products LLC. All rights reserved. Microsoft and Xbox are registered trademarks of the Microsoft group of companies. All other trademarks are the property of their respective owners.

©2020 Performance Designed Products LLC. PDP, PDP Gaming, et leurs logos respectifs sont des marques commerciales et/ou marques déposées de Performance Designed Products LLC. Tous droits réservés. Microsoft et Xbox sont des marques déposées du groupe de sociétés Microsoft. Toutes les autres marques de commerce sont la propriété de leurs propriétaires respectifs.

©2020 Performance Designed Products LLC. PDP, PDP Gaming y sus respectivos logotipos son marcas comerciales de Performance Designed Products LLC. Todos los derechos reservados. Microsoft y Xbox son marcas registradas del grupo de compañías Microsoft. El resto de marcas comerciales y logotipos son propiedad de sus respectivos dueños.

This product is manufactured and imported by Performance Designed Products LLC.
Ce produit est fabriqué et importé par Performance Designed Products LLC.
Este producto está fabricado e importado por Performance Designed Products LLC.

To prevent possible hearing damage, do not listen at high volume levels for long periods.
Para evitar posibles lesiones auditivas, no escuche a volúmenes muy altos durante periodos prolongados de tiempo.
Pour éviter tout dommage auditif, n'écoutez pas à un volume élevé durant de longues périodes

Mexico IFETEL Statement
Este equipo opera en una base secundaria, y consecuentemente, debe aceptar interferencia, incluyendo la de otras estaciones del mismo tipo, y no puede causar, interferencia a sistemas que operen en una base primaria.

4225 W Buckeye Rd #2
Phoenix, AZ 85009, USA
Ph: 800-331-3844
(USA & Canada only)

Oficinas Gameexpress
Juan Salvador Agraz 840, Piso 7
Col. Lomas de Santa Fe, Cuajimalpa
05348, Mexico D.F.
+52 (55) 49433000

US Patents
Brevets aux E.-U.
Patentes de EE. UU.:
www.pdp.com/patents

MADE IN CHINA/FABRIQUÉ EN CHINE/HECHO EN CHINA support.pdp.com

ENGLISH LIMITED WARRANTY

Coverage and Terms • PDP warrants that this product will be free from manufacturing defects for two years from the original date of purchase. Manufacturing defects are those defects in materials and/or workmanship, subject to final determination by PDP's customer service department. This warranty applies only to original purchasers with a valid proof of purchase from an authorized PDP retailer that clearly shows the date of purchase.

Exclusive Remedy and Exclusions • The exclusive remedy for valid claims will be the repair, replacement or refund of the product. This warranty does not cover defects caused by accidents, improper or abusive use of the product, unauthorized or improper modifications, repairs or handling.

How to Get Service • Purchasers should contact the PDP customer service department at (800) 331-3844 (US and Canada only) or by visiting support.pdp.com. Inquiries are typically answered within twenty-four business hours.

Your Rights Under Applicable Law • This warranty does not affect the legal rights of customers under applicable state, provincial or national laws governing the sale of consumer goods.

FRANÇAIS CANADA GARANTIE LIMITÉE

Couverture et conditions • PDP garantit que ce produit sera libre de défauts de fabrication pendant deux ans à partir de sa date originale d'achat. Les défauts de fabrication sont les défauts de matériaux ou de main-d'œuvre déterminés à la discrétion du service à la clientèle de PDP. Cette garantie s'applique uniquement aux acheteurs originaux disposant d'une preuve d'achat valide provenant d'un détaillant agréé de PDP qui illustre clairement la date d'achat.

Recours exclusif et exclusions • Le recours exclusif des réclamations considérées comme étant valides sera la réparation, le remplacement ou le remboursement du produit. Cette garantie ne couvre pas les défauts causés par les accidents, les usages inappropriés ou abusifs de ce produit, les modifications non autorisées ou inadéquates, les réparations ou les manutentions non autorisées.

Comment obtenir du service • Les acheteurs doivent contacter le service à la clientèle de PDP au (800) 331-3844 (États-Unis et Canada seulement) ou en visitant le site support.pdp.com. Nous répondons habituellement aux réclamations dans un délai de 24 heures ouvrables.

Vos droits en vertu des lois applicables • Cette garantie n'affecte pas les droits légaux des clients en vertu des lois applicables dans chaque état, province ou pays régissant la vente de biens de consommation.

ESPAÑOL GARANTÍA LIMITADA

Cobertura y plazo • PDP garantiza que este producto estará libre de defectos de fabricación durante dos años a partir de la fecha original de compra. Los defectos de fabricación son los defectos en los materiales o la mano de obra, sujetos a la determinación final del departamento de atención al cliente del PDP. Esta garantía se aplica solamente a los compradores originales con una prueba válida de compra en un distribuidor autorizado de PDP que muestre claramente la fecha de compra.

Recurso exclusivo y exclusiones • El recurso exclusivo para los reclamos válidos será la reparación, sustitución o devolución del producto. Esta garantía no cubre los defectos causados por accidentes, uso indebido o abusivo del producto, modificaciones, reparaciones o manipulación no autorizadas o incorrectas.

Cómo obtener ayuda • Los compradores deben ponerse en contacto con el departamento de atención al cliente de PDP al número 01800-759-7669 (EE. UU. y Canadá únicamente) o pueden acceder a support.pdp.com. En general, las preguntas se contestan durante el transcurso de las siguientes veinticuatro horas hábiles.

Sus derechos según la ley aplicable • Esta garantía no afecta los derechos legales de los clientes de acuerdo con las leyes estatales, provinciales o nacionales aplicables que rigen la venta de bienes de consumo.

LEVEL UP YOUR GAME™

PDP gaming™

www.pdp.com

