

# Panasonic

Operating Instructions  
(Household) Rechargeable Shaver

ES-RT67

Model No. ES-RT47

ES-RT37



CE

<b>GB</b> English.....	<b>5</b>	<b>DK</b> Dansk.....	<b>107</b>	<b>CZ</b> Český.....	<b>207</b>
<b>D</b> Deutsch .....	<b>21</b>	<b>P</b> Português.....	<b>123</b>	<b>SK</b> Slovensky.....	<b>223</b>
<b>F</b> Français.....	<b>39</b>	<b>N</b> Norsk .....	<b>141</b>	<b>H</b> Magyar .....	<b>239</b>
<b>I</b> Italiano .....	<b>57</b>	<b>S</b> Svenska.....	<b>157</b>	<b>RO</b> Română .....	<b>257</b>
<b>NL</b> Nederlands .....	<b>73</b>	<b>FIN</b> Suomi.....	<b>173</b>		
<b>E</b> Español.....	<b>89</b>	<b>PL</b> Polski .....	<b>189</b>		

**1**



**2**

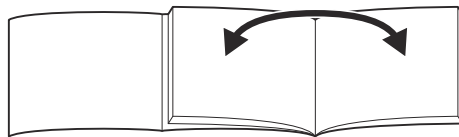

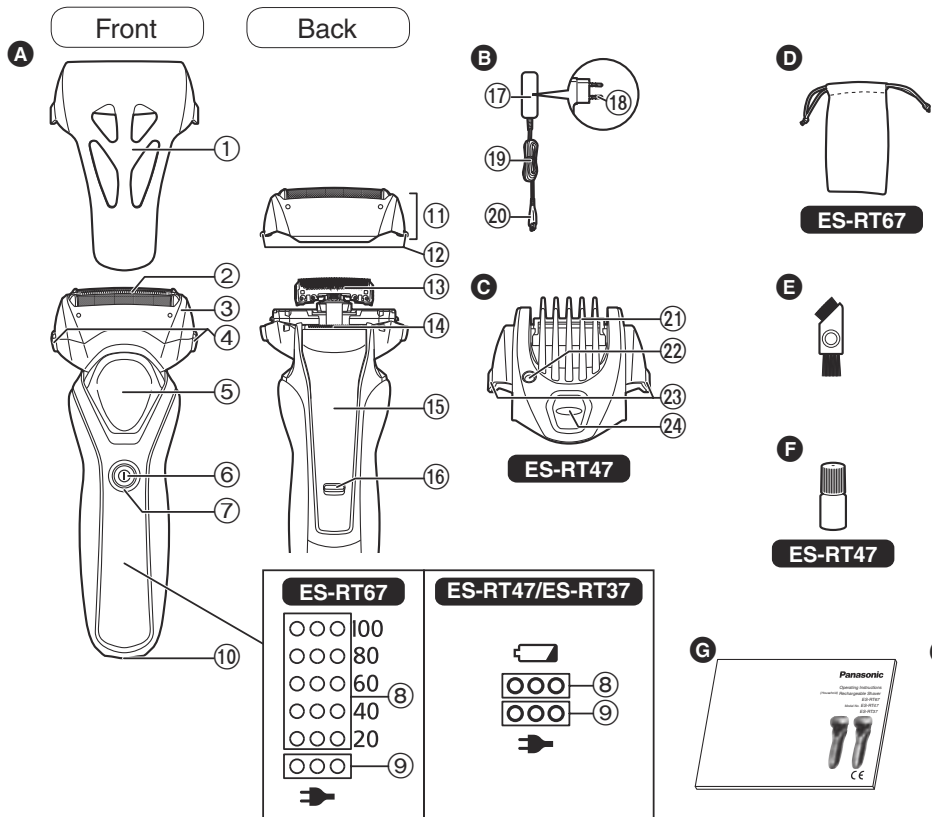



# Panasonic

Operating Instructions  
(Household) Rechargeable Shaver

ES-RT67

Model No. ES-RT47

ES-RT37

## Contents

<b>Safety precautions.....</b>	<b>8</b>	<b>Troubleshooting .....</b>	<b>18</b>
Intended use .....	11	<b>Service.....</b>	<b>19</b>
Parts identification .....	11	<b>For environmental protection and recycling of materials.....</b>	<b>19</b>
Charging the shaver.....	12	<b>Specifications .....</b>	<b>20</b>
Using the shaver.....	13		
Cleaning the shaver .....	16		

Thank you for purchasing this Panasonic product.

**Before operating this unit, please read these instructions completely and save them for future use.**

## **Warning**

- This appliance can be used by children aged from 8 years and above and persons with reduced physical, sensory or mental capabilities or lack of experience and knowledge if they have been given supervision or instruction concerning use of the appliance in a safe way and understand the hazards involved. Children shall not play with the appliance. Cleaning and user maintenance shall not be made by children without supervision.
- The supply cord cannot be replaced. If the cord is damaged, the AC adaptor should be scrapped.

- This WET/DRY shaver can be used for wet shaving using shaving lather or for dry shaving. You can use this watertight shaver in the shower and clean with water. The following symbol means suitable for use in a bath or shower.



- Do not use anything other than the supplied AC adaptor.

## Safety precautions

To reduce the risk of injury, loss of life, electric shock, fire, and damage to property, always observe the following safety precautions.

### Explanation of symbols

The following symbols are used to classify and describe the level of hazard, injury, and property damage caused when the denotation is disregarded and improper use is performed.



## DANGER

Denotes a potential hazard that will result in serious injury or death.



## WARNING

Denotes a potential hazard that could result in serious injury or death.



## CAUTION

Denotes a hazard that could result in minor injury.

The following symbols are used to classify and describe the type of instructions to be observed.



This symbol is used to alert users to a specific operating procedure that must not be performed.



This symbol is used to alert users to a specific operating procedure that must be followed in order to operate the unit safely.



## WARNING



**This shaver has a built-in rechargeable battery. Do not throw into fire, apply heat, or charge, use, or leave in a high temperature environment.**

- Doing so may cause overheating, ignition, or explosion.



**Do not connect or disconnect the adaptor to a household outlet with a wet hand.**

- Doing so may cause electric shock or injury.



**Do not immerse the AC adaptor in water or wash with water.**

- Doing so may cause electric shock or fire due to a short circuit.



**Do not place the AC adaptor over or near water filled sink or bathtub.**

- Doing so may cause electric shock or fire due to a short circuit.



**Never disassemble except when disposing of the product.**

- Doing so may cause fire, electric shock, or injury.



**Do not modify or repair.**

- Doing so may cause fire, electric shock, or injury. Contact an authorized service centre for repair (battery change etc).



**Do not store within reach of children or infants. Do not let them use it.**

- Putting the inner blades, the cleaning brush and/or the oil container in the mouth may cause accidents and injury.

## **WARNING**

 **Never use the appliance if the AC adaptor is damaged or if the power plug fits loosely in a household outlet.**

- Doing so may cause electric shock or fire due to a short circuit.

**Do not damage, modify, or forcibly bend, pull, or twist the cord.**

 **Also, do not place anything heavy on or pinch the cord.**

- Doing so may cause electric shock or fire due to a short circuit.

 **Do not use in a way exceeding the rating of the household outlet or the wiring.**

- Exceeding the rating by connecting too many plugs to one household outlet may cause fire due to overheating.

 **Always unplug the AC adaptor from a household outlet when cleaning.**

- Failure to do so may cause electric shock or injury.

 **Always ensure the appliance is operated on an electric power source matched to the rated voltage indicated on the AC adaptor.**

**Fully insert the power plug.**

- Failure to do so may cause fire or electric shock.

**Regularly clean the power plug and the appliance plug to prevent dust from accumulating.**

 - Failure to do so may cause fire due to insulation failure caused by humidity.

Disconnect the adaptor and wipe with a dry cloth.

**Immediately stop using and remove the adaptor if there is an abnormality or malfunction.**

- Using it in such conditions may cause fire, electric shock, or injury.

**<Abnormality or malfunction cases>**

-  **The main unit, adaptor or cord is deformed or abnormally hot.**
- The main unit, adaptor or cord smells of burning.**
- There is abnormal sound during use or charging of the main unit, adaptor or cord.**

- Immediately request inspection or repair at an authorized service centre.

**If oil is consumed accidentally, do not induce vomiting, drink a large amount of water and contact a physician.**

 **If oil comes into contact with eyes, wash immediately and thoroughly with running water and contact a physician.**

- Failure to follow these instructions may result in physical problems.

## **CAUTION**









**Do not allow pins or trash to adhere to the power plug or the appliance plug.**



 - Doing so may cause electric shock or fire due to a short circuit.

**Do not use excessive pressure to apply the system outer foil to your lip or other part of your face. Do not apply the system outer foil directly to blemishes or injured skin.**

- Doing so may cause injury to the skin.

## CAUTION

-  **Do not forcefully press the system outer foil. Also, do not touch the system outer foil with fingers or nails when in use.**
  - Doing so may cause injury to skin or reduce the life of the system outer foil.
-  **Do not touch the blade section (metallic section) of the inner blade.**
  - Doing so may cause injury to your hands.
-  **Do not use this product for hair on head or any other part of the body.**
  - Doing so may cause injury to skin or reduce the life of the system outer foil.
-  **Do not share your shaver with your family or other people.**
  - Doing so may result in infection or inflammation.
-  **Do not drop or subject to shock.**
  - Doing so may cause injury.
-  **Do not wrap the cord around the adaptor when storing.**
  - Doing so may cause the wire in the cord to break with the load, and may cause fire due to a short circuit.
-  **Disconnect the adaptor from the household outlet when not charging.**
  - Failure to do so may cause electric shock or fire due to electrical leakage resulting from insulation deterioration.
-  **Check the system outer foil for cracks or deformations before use.**
  - Failure to do so may cause injury to the skin.

-  **Be sure to place the protective cap on the shaver when carrying around or storing.**
  - Failure to do so may cause injury to skin or reduce the life of the system outer foil.
-  **Disconnect the adaptor or the appliance plug by holding onto the adaptor or the appliance plug instead of the cord.**
  - Failure to do so may cause electric shock or injury.

### ► Disposing of the rechargeable battery

## DANGER

- The rechargeable battery is exclusively for use with this shaver. Do not use the battery with other products. Do not charge the battery after it has been removed from the product.
- Do not throw into fire or apply heat.
  - Do not hit, disassemble, modify, or puncture with a nail.
  -  • Do not let the positive and negative terminals of the battery get in contact with each other through metallic objects.
  - Do not carry or store the battery together with metallic jewelry such as necklaces and hairpins.
  - Do not charge, use, or leave the battery where it will be exposed to high temperatures, such as under direct sunlight or near other sources of heat.
  - Never peel off the tube.
    - Doing so may cause overheating, ignition, or explosion.



## WARNING

**After removing the rechargeable battery, do not keep it within reach of children and infants.**



- The battery will harm the body if accidentally swallowed.

If this happens, consult a physician immediately.

**If the battery fluid leaks out, take the following procedures. Do not touch the battery with your bare hands.**

- The battery fluid may cause blindness if it comes in contact with your eyes.



Do not rub your eyes. Wash immediately with clean water and consult a physician.

- The battery fluid may cause inflammation or injury if it comes in contact with the skin or clothes.

Wash it off thoroughly with clean water and consult a physician.

## Intended use

- Treat yourself to wet lather shaves for at least three weeks and notice the difference. Your Panasonic WET/DRY shaver requires a little time to get used to because your skin and beard need about a month to adjust to any new shaving method.
- Keep both the inner blades inserted. If only one of the inner blades is inserted, the shaver may be damaged.
- If you clean the shaver with water, do not use salt water or hot water. Do not soak the shaver in water for a long period of time.

- Clean the housing only with a soft cloth slightly dampened with tap water or soapy tap water. Do not use thinner, benzine, alcohol or other chemicals.
- Store the shaver in a place with low humidity after use.
- Do not store the shaver where it will be exposed to direct sunlight or other heat sources.

## Parts identification

### A Main body

- ① Protective cap
- ② System outer foil
- ③ Foil frame
- ④ Foil frame release buttons
- ⑤ Finger rest
- ⑥ Power switch
- ⑦ Switch on lamp

#### ES-RT67

- ⑧ Battery capacity lamp
- ⑨ Charge status lamp (→)
- ⑩ Appliance socket
- ⑪ Outer foil section
- ⑫ System outer foil release buttons
- ⑬ Inner blades
- ⑭ Trimmer
- ⑮ Trimmer handle
- ⑯ Lock release button

### B AC adaptor (RE7-59)

**(The shape of the AC adaptor differs depending on the area.)**

- ⑰ Adaptor
- ⑱ Power plug
- ⑲ Cord
- ⑳ Appliance plug

### C Comb attachment

#### ES-RT47

- ⑳ Comb
- ㉑ Trimming height window
- ㉒ Comb attachment release buttons
- ㉓ Trimming height switch button

### Accessories

#### D Travel pouch ES-RT67

#### E Cleaning brush

#### F Oil ES-RT47

#### G Operating Instructions

#### H Guarantee Card

## Charging the shaver

### 1 Insert the appliance plug [B 20] into the shaver.

- Turn the shaver off before inserting.

### 2 Plug in the adaptor [B 17] into a household outlet.

- Wipe off any water droplets on the appliance socket.

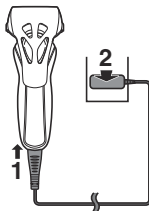

### 3 Disconnect the adaptor after charging is completed.

- Charging is completed after approx. 1 hour. The charging time may differ with the charging capacity.
- Charging the battery for more than 1 hour will not affect battery performance.
- Top-up charging will not cause reductions in battery performance.

#### Note

You cannot operate the shaver while charging.

While charging

ES-RT67

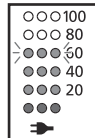

The charge status lamp (→) glows.

The number of the battery capacity lamp will increase as charging progresses.

ES-RT47/ES-RT37

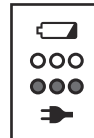

The charge status lamp (→) glows.

After charging is completed

ES-RT67

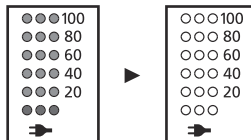

All the battery capacity lamps light up for 5 seconds and then all lamps turn off.

ES-RT47/ES-RT37

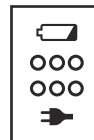

The charge status lamp (→) turns off.

### Abnormal charging

ES-RT67

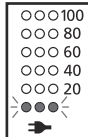

ES-RT47/ES-RT37



The charge status lamp (➔) blinks twice every second.

- After charging is completed, turning the power switch ON with the shaver plugged in will cause the charge status lamp (➔) to light up and then turn off after 5 seconds. This shows that the shaver is fully charged.
- Recommended ambient temperature for charging is 10 – 35 °C. It may take longer to charge or the battery may fail to charge properly in extremely high or low temperatures. Charge the shaver within the recommended ambient temperature range.
- When charging the shaver for the first time or when it has not been in use for more than 6 months, the charging time may change or the charge status lamp (➔) may not glow for a few minutes. It will eventually glow if kept connected.

## Using the shaver

- Do not place your fingers on the power switch while using the shaver. This may cause the shaver to turn off. Place your fingers on the finger rest while using the shaver.
- We recommend using the shaver in an ambient temperature range of 5 – 35 °C. If used outside this range, the appliance may stop operating.

### 1 Press the power switch [A ⑥].

- The switch on lamp glows. **ES-RT67**

## 2 Hold the shaver as illustrated and shave.

- Start shaving by applying gentle pressure to your face. Stretch your skin with your free hand and move the shaver back and forth in the direction of your beard. You may gently increase the amount of pressure as your skin becomes accustomed to this shaver. Applying excessive pressure does not provide a closer shave.

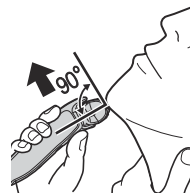

## Using the trimmer

### ► Trimming sideburns

Slide the trimmer handle up. Turn the shaver on and place at a right angle to your skin and move downwards to trim your sideburns.

- Press and hold the lock release button and slide the trimmer handle down to lower the trimmer.

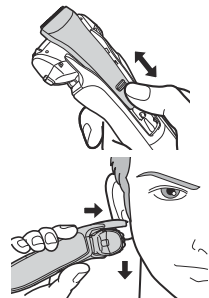

GB

D

F

I

NL

E

DK

P

N

S

FIN

PL

CZ

SK

H

RO

### ► Pre-shave

The trimmer can be used for a pre-shave of long beards.

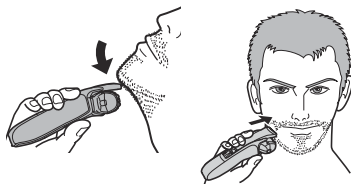

### ► Above the lips

Turn the shaver on and place at a right angle to your skin and trim around your moustache.

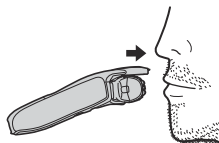

### ► Trimming the edge of beard

Cut your beard gradually with the power switch facing opposite side of your skin, taking care not to cut too much.

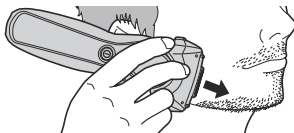

## Using the comb attachment **ES-RT47**

### Note

Apply the oil to the trimmer before and after each use. (See page 17.)

Failure to apply the oil may cause the following problems due to rust, wear or burn out.

- The trimmer has become blunt.
- Shorter operating time.
- Louder sound.

Make sure that the shaver is turned off.

### 1 Mount the comb attachment to the main body until it clicks.

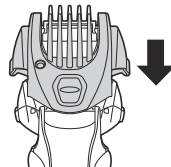

- Press and hold the comb attachment release buttons to remove.

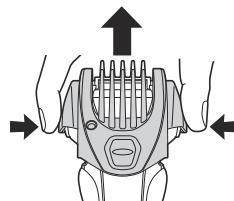

### 2 Slide the trimmer handle up until it clicks.

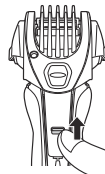

- 3** While pressing and holding the trimming height switch button, move the comb vertically to the desired trimming length (between 1 mm and 7 mm).

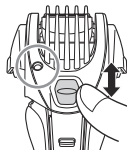

Trimming height (mm) (approx.)	1.0	2.5	4.0	5.5	7.0
Indicator	1.0	2.5	4.0	5.5	7.0

- Actual hair length will be a little longer than the height you set.

- 4** Lightly push the comb attachment to ensure that it has locked into place.

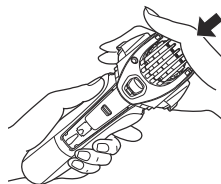

- 5** Turn the shaver on, bring the comb of the comb attachment into contact with the skin, and cut the beard by moving the trimmer back against the flow of the beard.

## Notes

- Be careful not to cut your hand on the blade when attaching and removing the comb attachment.
- Do not use with shaving creams applied or when the beard is wet. Wet beard can stick to the skin or clump making it difficult for the blade to cut.
- Comb beard and sideburns before trimming.
- Hair trimmings may collect inside the comb attachment when a large volume of beard is cut, so discard hair trimmings after each use.
- If the comb attachment is not attached properly, it may become loose during use resulting in excessive cutting.

## Reading lamps when using

During use

**ES-RT67**

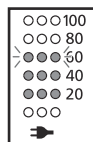

Approximate amount of battery charge is displayed as 20 – 100.

- It turns off after approximately 5 seconds.

**ES-RT47/ES-RT37**



All lamps disappear while using.

When the battery capacity is low

**ES-RT67**

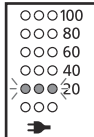

“20” blinks for 5 seconds when the power switch is pressed.

**ES-RT47/ES-RT37**



The battery capacity lamp blinks for 5 seconds when the power switch is pressed.

- You can shave 2 to 3 times after “20” blinks. (This will differ depending on usage.) **ES-RT67**
- You can shave 2 to 3 times after the battery capacity lamp blinks. (This will differ depending on usage.) **ES-RT47/ES-RT37**
- A full charge will supply enough power for approx. 18 shaves of 3 minutes each. (This will differ depending on usage.)

## Cleaning the shaver

1. Disconnect the cord from the shaver.
2. Apply some hand soap and some water to the system outer foil.
3. Turn the shaver on.
4. Turn off the shaver after 10 to 20 seconds.



5. Remove the outer foil section [A①].



6. Clean the shaver, the outer foil section, the trimmer, and the comb attachment with running water.

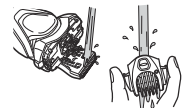
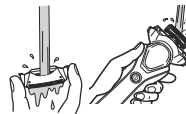

7. Wipe off any drops of water with a dry cloth.
8. Dry the outer foil section, the shaver, the trimmer, and the comb attachment completely.



- Attach the outer foil section to the shaver.
- Lubricate the shaver.

## Lubrication (Oil included for ES-RT47)

To maintain shaving comfort for a long time, it is recommended that the oil provided with the shaver is used.

- Switch off the shaver.
- Apply one drop of oil to each system outer foil.
- Raise the trimmer and apply one drop of oil.
- Switch the shaver on, and run it for approximately five seconds.
- Switch off the shaver, and wipe off any excess oil from the system outer foil with a soft cloth.

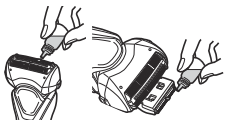

## Cleaning with the brush

### ► Cleaning with the long brush

Clean the system outer foil (a), the shaver body (b) and the trimmer (c) using the long brush.

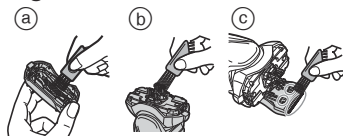

### ► Cleaning with the short brush

Clean the inner blades [A13] using the short brush by moving it in direction (A).

- Do not move the short brush in direction (B) as it will damage the inner blades and affect their sharpness.
- Do not use the short brush to clean the system outer foil.

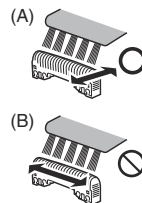

## Replacing the system outer foil and the inner blades

system outer foil	once every year
inner blades	once every two years

### ► Removing the outer foil section

Press the foil frame release buttons [A4] and lift the outer foil section [A11] upwards.

### ► Attaching the outer foil section

Securely attach the outer foil section [A11] to the shaver until it clicks.

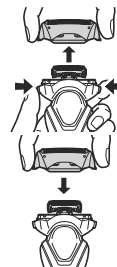

### ► Replacing the system outer foil

1. Press the system outer foil release buttons [A12] and pull down the system outer foil.
2. Insert the system outer foil until it clicks.
  - Always attach the system outer foil in proper direction.
  - Always insert the system outer foil to the foil frame when attaching to the shaver.

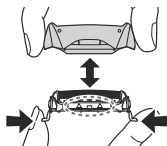

### ► Replacing the inner blades

1. Remove the inner blades [A13] one at a time.
  - Do not touch the edges (metal parts) of the inner blades to prevent injury to your hand.
2. Insert the inner blades one at a time until they click.

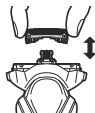

## Troubleshooting

Problem	Action
Shavings fly all over.	<ul style="list-style-type: none"> <li>► This can be improved by cleaning every time after shaving.</li> <li>► Clean the inner blades with the brush.</li> </ul>
System outer foil gets hot.	<ul style="list-style-type: none"> <li>► Apply oil. (See page 17.)</li> <li>► Replace the system outer foil if it is damaged or deformed. (See this page.)</li> </ul>

Problem	Action
Operating time is short even after charging.	<ul style="list-style-type: none"> <li>► Apply oil.</li> <li>► When the number of operations per charge starts to decrease, the battery is nearing the end of its life.</li> </ul>
Makes a loud sound.	<ul style="list-style-type: none"> <li>► Apply oil.</li> <li>► Confirm that the blades are properly attached.</li> <li>► Clean the system outer foil with the brush.</li> </ul>
The odor is getting stronger.	<ul style="list-style-type: none"> <li>► This can be improved by cleaning every time after shaving.</li> <li>► This can be improved by cleaning every time after shaving.</li> </ul>
You do not get as close a shave as before.	<ul style="list-style-type: none"> <li>► Replace the system outer foil and/or inner blades.</li> <li>► Expected life of system outer foil and inner blades: System outer foil:     Approximately 1 year Inner blades:     Approximately 2 years</li> <li>► Apply oil.</li> </ul>

Problem	Action
Shaver stopped functioning.	▶ Recommended ambient temperature for operation is 5 – 35 °C. The shaver may stop functioning when out of recommended ambient temperature range.
	▶ The battery has reached the end of its life.

If the problems still cannot be solved, contact the store where you purchased the unit or a service centre authorized by Panasonic for repair.

## Service

### Contact

Please visit Panasonic web site <http://panasonic.net> or contact an authorized service centre (you find its contact address in the pan european guarantee leaflet.) if you need information or if the shaver or the cord gets damaged.

### Replacement parts

Replacement parts are available at your dealer or Service Centre.

Replacement parts for ES-RT67/ ES-RT47/ES-RT37	System outer foil and inner blades	WES9013
	System outer foil	WES9087
	Inner blades	WES9068

## Battery life

The life of the battery is 3 years. The battery in this shaver is not intended to be replaced by consumers. Have the battery replaced by an authorized service centre.

## For environmental protection and recycling of materials

This shaver contains a Lithium-ion battery. Please make sure that the battery is disposed of at an officially assigned location, if there is one in your country.

### Information for Users on Collection and Disposal of Old Equipment and used Batteries



These symbols on the products, packaging, and/or accompanying documents mean that used electrical and electronic products and batteries should not be mixed with general household waste.



For proper treatment, recovery and recycling of old products and used batteries, please take them to applicable collection points, in accordance with your national legislation and the Directives 2002/96/EC and 2006/66/EC.

By disposing of these products and batteries correctly, you will help to save valuable resources and prevent any potential negative effects on human health and the environment which could otherwise arise from inappropriate waste handling. For more information about collection and recycling of old products and batteries, please contact your local municipality, your waste disposal service or the point of sale where you purchased the items. Penalties may be applicable for incorrect disposal of this waste, in accordance with national legislation.

GB

D

F

I

NL

E

DK

P

N

S

FIN

PL

CZ

SK

H

RO

### For business users in the European Union

If you wish to discard electrical and electronic equipment, please contact your dealer or supplier for further information.

### [Information on Disposal in other Countries outside the European Union]

These symbols are only valid in the European Union. If you wish to discard these items, please contact your local authorities or dealer and ask for the correct method of disposal.

### Disposal of the built-in rechargeable battery

#### Remove the built-in rechargeable battery before disposing of the shaver.

Please make sure that the battery is disposed of at an officially designated location if there is one.

This figure must only be used when disposing of the shaver, and must not be used to repair it. If you dismantle the shaver yourself, it will no longer be waterproof, which may cause it to malfunction.

- Remove the shaver from the AC adaptor.
- Press the power switch to turn on the power and then keep the power on until the battery is completely discharged.
- Perform steps ① to ⑤ and lift the battery, and then remove it.
- Please take care not to short-circuit the battery.

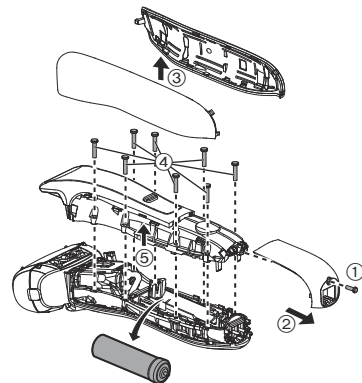

### Specifications

Power source	See the name plate on the AC adaptor. (Automatic voltage conversion)
Motor voltage	3.6 V $\text{---}$
Charging time	Approx. 1 hour
Airborne Acoustical Noise	In shaving mode: 67 (dB (A) re 1 pW) In trimmer mode: 69 (dB (A) re 1 pW)

This product is intended for household use only.

## Inhalt

<b>Sicherheitsvorkehrung .....</b>	<b>24</b>	<b>Reinigung des Rasierers .....</b>	<b>33</b>
<b>Beabsichtigter Gebrauch.....</b>	<b>27</b>	<b>Fehlersuche .....</b>	<b>35</b>
<b>Bezeichnung der Bauteile.....</b>	<b>28</b>	<b>Service.....</b>	<b>36</b>
<b>Aufladung des Rasierers .....</b>	<b>29</b>	<b>Umweltschutz und Recycling.....</b>	<b>36</b>
<b>Verwendung des Rasierers.....</b>	<b>30</b>	<b>Spezifikationen .....</b>	<b>37</b>

Vielen Dank, dass Sie sich für den Kauf dieses Panasonic-Produkts entschieden haben.

**Bevor Sie dieses Gerät in Betrieb nehmen, lesen Sie sich bitte diese Anleitung vollständig durch und bewahren Sie sie für ein späteres Nachschlagen auf.**

## Warnung

- Dieses Gerät kann von Kindern ab 8 Jahren und von Personen mit eingeschränkten physischen, sensorischen oder mentalen Fähigkeiten verwendet werden, oder von Personen, denen entsprechende Kenntnisse und Erfahrungen fehlen. Voraussetzung ist, dass sie dabei beaufsichtigt werden oder ihnen eine Einweisung gegeben wurde, wie sie das Gerät sicher verwenden können, und sie die damit verbundenen Risiken verstanden haben. Kinder dürfen nicht mit dem Gerät spielen. Die Reinigung und Wartung sollte nicht von Kindern ohne Aufsicht durchgeführt werden.
- Das Netzkabel kann nicht ausgetauscht werden. Wenn das Kabel beschädigt ist, muss der Netzadapter entsorgt werden.

- Dieser Nass-/Trockenrasierer kann für eine Nassrasur unter Verwendung von Rasierschaum sowie für eine Trockenrasur verwendet werden. Sie können diesen wasserfesten Rasierer in der Dusche verwenden und ihn unter Wasser reinigen. Das folgende Symbol bedeutet, dass der Rasierer in der Badewanne oder unter der Dusche verwendet werden kann.



- Verwenden Sie keinen anderen als den mitgelieferten Netzadapter.

## Sicherheitsvorkehrung

Um das Risiko von Verletzungen, Tod, elektrischem Schlag, Brand und Sachschäden zu reduzieren, beachten Sie immer die folgenden Sicherheitsmaßnahmen.

### Erklärung der Symbole

Die folgenden Symbole werden verwendet, um die Größe der Gefahr, Verletzung und Schäden am Eigentum zu beschreiben, die verursacht werden, wenn die Beschreibung nicht beachtet wird und ein unsachgemäßer Gebrauch erfolgt.



## GEFAHR

Bezeichnet eine mögliche Gefahr, die zu ernsthaften Verletzungen oder zum Tod führt.



## WARNUNG

Bezeichnet eine mögliche Gefahr, die zu ernsthaften Verletzungen oder zum Tod führen könnte.



## VORSICHT

Bezeichnet eine Gefahr, die zu kleineren Verletzungen führen kann.

Die folgenden Symbole werden verwendet, um die Art der Anleitungen, die beachtet werden müssen, zu klassifizieren und zu beschreiben.



Dieses Symbol wird verwendet, um die Benutzer auf einen speziellen Betriebsablauf aufmerksam zu machen, der nicht ausgeführt werden darf.



Dieses Symbol wird verwendet, um die Benutzer auf einen bestimmten Betriebsablauf aufmerksam zu machen, der befolgt werden muss, um das Gerät sicher zu betreiben.



## WARNUNG

**Dieser Rasierer verfügt über einen integrierten Akku. Werfen Sie das Gerät nicht ins Feuer, erhitzen Sie es nicht und laden, verwenden oder lagern Sie das Gerät nicht bei hohen Temperaturen.**

- Nichtbeachtung führt zu Überhitzung, Zündung oder Explosion.



**Nicht den Adapter mit nassen Händen weder in die Steckdose stecken noch von ihr abziehen.**

- Sonst kann zu einem elektrischem Schlag oder Verletzungen kommen.



**Nicht den Netzadapter unter Wasser tauchen oder mit Wasser abwaschen.**

- Ansonsten kann es durch einen Kurzschluss zu einem elektrischen Schlag oder Brand kommen.



**Stellen Sie den Netzadapter nicht über oder in die Nähe eines mit Wasser gefüllten Waschbeckens oder einer Badewanne.**

- Ansonsten kann es durch einen Kurzschluss zu einem elektrischen Schlag oder Brand kommen.



**Zerlegen Sie niemals das Produkt, außer wenn Sie es entsorgen.**

- Sonst kann zu Brand, elektrischem Schlag oder Verletzungen kommen.



**Nicht verändern oder reparieren.**

- Sonst kann zu Brand, elektrischem Schlag oder Verletzungen kommen.



Zur Reparatur setzen Sie sich mit einem autorisierten Kundenzentrum in Verbindung (Akku austausch, usw.).

# **WARNUNG**

**Nicht in Reichweite von Kindern oder Kleinkindern lagern. Lassen Sie es nicht benutzen.**



- Wenn Sie die Schermesser und/oder die Reinigungsbürste in den Mund stecken oder das Öl trinken, können Unfälle und Verletzungen verursacht werden.

**Benutzen Sie den Apparat auf keinen Fall, wenn der Netzadapter beschädigt ist oder falls der Netzstecker lose in einer Steckdose sitzt.**



- Ansonsten kann es durch einen Kurzschluss zu einem elektrischen Schlag oder Brand kommen.

**Das Netzkabel darf weder beschädigt, abgeändert, übermäßig verbogen, gezogen, verdreht oder verknäuelst werden.**



**Stellen Sie auch nichts Schweres auf das Netzkabel und klemmen Sie es nicht ein.**

- Ansonsten kann es durch einen Kurzschluss zu einem elektrischen Schlag oder Brand kommen.

**Nicht auf eine Art verwenden, welche die Nennleistung der Steckdose oder der Kabel übersteigt.**



- Wird die Nennleistung überschritten, weil zu viele Stecker in einer Steckdose stecken, kann dies zu Brand durch Überhitzung führen.

**Trennen Sie immer den Netzadapter von der Steckdose, wenn Sie ihn reinigen.**



- Andernfalls kann es zu elektrischem Schlag oder Verletzungen kommen.

**Stellen Sie immer sicher, dass das Gerät mit einer elektrischen Stromquelle betrieben wird, die zu der Nennspannung passt, die auf dem Netzadapter angegeben ist.**



**Stecken Sie den Netzstecker ganz in die Steckdose.**

- Andernfalls kann es zu Brand oder einem elektrischem Schlag kommen.

**Reinigen Sie regelmäßig Netzstecker und Anschlussstecker, um zu verhindern, dass sich Staub ansammelt.**



- Andernfalls kann es aufgrund eines Isolationsfehlers durch Feuchtigkeit zu Brand kommen.

Stecken Sie den Adapter ab, und reinigen Sie ihn mit einem trockenen Tuch.

**Stoppen Sie sofort den Gebrauch und entfernen Sie den Adapter, wenn sich das Gerät ungewöhnlich verhält oder ein Fehler auftritt.**

- Wird er in einem solchen Zustand verwendet, kann es zu Brand, elektrischem Schlag oder Verletzungen kommen.

**<Anomalität oder Störungsfälle>**

• **Das Gerät, der Adapter oder das Netzkabel ist deformiert oder wird ungewöhnlich heiß.**

• **Das Gerät, der Adapter oder das Netzkabel riecht verbrannt.**

• **Während des Gebrauchs oder Aufladens ist im Gerät, im Adapter oder im Netzkabel ein ungewöhnlicher Ton zu hören.**

- Fordern Sie augenblicklich eine Überprüfung oder Reparatur bei einem autorisierten Kundenzentrum an.

## **WARNUNG**

Beim versehentlichen Verschlucken des Öls versuchen Sie nicht Erbrechen herbeizuführen, sondern trinken Sie viel Wasser und verständigen Sie einen Arzt.

 Beim versehentlichen Augenkontakt mit dem Öl waschen Sie die Augen sofort und gründlich unter fließendem Wasser aus und verständigen Sie einen Arzt.

- Nichtbeachtung dieser Anweisungen kann zu physischen Beschwerden führen.

## **VORSICHT**

 Stellen Sie sicher, dass sich an Netzstecker oder Anschlussstecker keine Nadeln oder Schmutz ansammeln.

- Ansonsten kann es durch einen Kurzschluss zu einem elektrischen Schlag oder Brand kommen.

 Üben Sie keinen starken Druck aus, wenn Sie die Scherfolie auf Ihre Lippen oder andere Teile Ihres Gesichts drücken. Führen Sie die Scherfolie nicht über Wunden oder verletzte Haut.

- Andernfalls kann es zu Verletzungen der Haut kommen.

 Drücken Sie nicht zu kräftig auf die Scherfolie. Berühren Sie auch nicht die Scherfolie mit den Fingern oder Nägeln, wenn Sie sie benutzen.

- Dies führt zu Hautverletzungen und reduziert die Lebenszeit der äußeren Scherfolie des Systems.

 Nicht den Klingensbereich (metallischen Bereich) des Schermessers berühren.

- Andernfalls kann es zu Verletzungen an Ihrer Hand kommen.

 Verwenden Sie dieses Produkt nicht für die Haare auf dem Kopf oder einen anderen Körperteil.  
- Dies führt zu Hautverletzungen und reduziert die Lebenszeit der äußeren Scherfolie des Systems.

 Verwenden Sie den Rasierer nicht gemeinsam mit Ihrer Familie oder anderen Personen.  
- Dies könnte zu Infektionen oder Entzündungen führen.

 Nicht das Gerät und Adapter fallen lassen und setzen Sie sie keinen Schlägen aus.  
- Andernfalls kann es zu Verletzungen kommen.

 Achten Sie beim Aufbewahren darauf, das Netzkabel nicht zu fest um den Adapter zu wickeln.  
- Andernfalls kann es passieren, dass das Netzkabel unter der Last bricht und es so zu einem Brand durch Kurzschluss kommt.

 Ziehen Sie den Adapter aus der Steckdose, wenn Sie nicht aufladen.  
- Eine Zuwiderhandlung kann einen elektrischen Schlag oder Brand aufgrund eines elektrischen Leckstroms durch die Verschlechterung der Isolierung verursachen.

 Überprüfen Sie, ob die Scherfolie verformt oder beschädigt wurde, bevor Sie sie verwenden.  
- Nichteinhaltung kann zu Hautverletzungen führen.

 Achten Sie darauf, die Schutzkappe auf den Rasierer zu stecken, wenn Sie ihn herumtragen oder aufbewahren.  
- Geschieht das nicht, kann es zu Verletzungen der Haut kommen oder die Lebensdauer der Scherfolie verkürzen.

 Ziehen Sie den Adapter oder den Anschlussstecker vom Strom ab, indem Sie sie statt des Netzkabels festhalten.  
- Andernfalls kann es zu elektrischem Schlag oder Verletzungen kommen.

## **GEFAHR**

Die Akku ist ausschließlich für die Benutzung mit diesem Rasierer bestimmt. Verwenden Sie den Akku nicht für andere Geräte.

Laden Sie den Akku nicht mehr auf, nachdem diese entfernt wurde.

- Werfen Sie den Akku nicht ins Feuer und setzen Sie sie nicht Hitze aus.
  - Schlagen Sie nicht auf den Akku, bauen Sie sie nicht um oder auseinander und durchstechen Sie sie nicht mit einem Nagel.
  -  • Lassen Sie die positiv und negativ geladenen Pole nicht mittels metallener Objekte miteinander in Berührung kommen.
  - Bewahren Sie keinen metallenen Schmuck oder Haarnadeln in der Nähe des Akkus auf.
  - Laden oder verwenden Sie den Akku nicht an Orten, wo sie hohen Temperaturen ausgesetzt werden kann, wie etwa unter direkter Sonneneinstrahlung oder in der Nähe anderer Wärmequellen.
  - Ziehen Sie niemals die Hülsen ab.
- Nichtbeachtung führt zu Überhitzung, Zündung oder Explosion.

## **WARNUNG**

Nach der Entfernung des Akkus bewahren Sie diesen außer Reichweite von Kindern auf.



- Wird der Akku versehentlich verschluckt, kann sie körperlichen Schaden verursachen. Sollte es dazu kommen, verständigen Sie bitte sofort einen Arzt.

Sollte Flüssigkeit austreten, sind folgende Maßnahmen zu ergreifen. Fassen Sie den Akku nicht mit bloßen Händen an.



- Flüssigkeit kann bei Augenkontakt zu Blindheit führen. Fassen Sie sich nicht an die Augen. Waschen Sie die Stelle mit klarem Wasser aus und verständigen Sie einen Arzt.
- Flüssigkeit kann bei Kontakt mit Kleidung oder Hautkontakt zu Entzündungen und Verletzungen führen. Waschen Sie die Stelle gründlich mit klarem Wasser aus und verständigen Sie einen Arzt.

## **Beabsichtigter Gebrauch**

- Gönnen Sie sich mindestens drei Wochen lang eine Nassrasur mit Rasierschaum und lernen Sie den Unterschied zu schätzen! Sie benötigen etwas Zeit, um sich an Ihren neuen Nass-/Trockenrasierer von Panasonic zu gewöhnen, da Ihre Haut und Ihr Bart etwa einen Monat brauchen, um sich auf eine neue Rasiermethode einzustellen.
- Achten Sie darauf, dass die beiden Schermesser eingezogen sind. Wenn nur ein Schermesser eingezogen ist, könnte der Rasierer beschädigt werden.

- Verwenden Sie zur Reinigung des Rasierers kein Salzwasser oder heißes Wasser. Tauchen Sie den Rasierer nicht über einen längeren Zeitraum unter Wasser.
- Reinigen Sie das Gehäuse nur mit einem weichen Tuch, das leicht mit Leitungswasser oder Seifenwasser befeuchtet wurde. Verwenden Sie kein Verdünner, Benzin, Alkohol oder andere Chemikalien.
- Bewahren Sie den Rasierer nach der Verwendung an einem Ort mit geringer Luftfeuchtigkeit auf.
- Bewahren Sie den Rasierer nicht dort auf, wo er direktem Sonnenlicht oder anderen Wärmequellen ausgesetzt ist.

## Bezeichnung der Bauteile

### A Rasierer

- 1 Schutzkappe
- 2 Scherfolie
- 3 Folienrahmen
- 4 Freigabetasten für den Folienrahmen
- 5 Fingerauflage
- 6 Netzschalter
- 7 Einschaltleuchte  
**ES-RT67**
- 8 Akkukapazitätsanzeige
- 9 Ladestatus-Kontrollleuchte  
(->)
- 10 Gerätebuchse
- 11 Scherkopf
- 12 Freigabetasten für die Scherfolie
- 13 Schermesser
- 14 Langhaarschneider
- 15 Griff des Langhaarschneiders
- 16 Entriegelungstaste

### B Netzadapter (RE7-59)

(Netzadapterform variiert je nach Gebiet.)

- 17 Adapter
- 18 Netzstecker
- 19 Netzkabel
- 20 Anschlussstecker

### C Kammaufsatz **ES-RT47**

- 21 Kamm
- 22 Schnitthöhe-Fenster
- 23 Kammaufsatz-Entriegelungstasten
- 24 Schnitthöhe-Schalter

Zubehör

### D Reisetasche **ES-RT67**

### E Reinigungsbürste

### F Öl **ES-RT47**

### G Betriebsanleitung

### H Garantiekarte

## Aufladung des Rasierers

### 1 Setzen Sie den Anschlussstecker [E 20] in den Rasierer ein.

- Schalten Sie den Rasierer ab, bevor Sie ihn einstecken.

### 2 Stecken Sie den Adapter [E 17] in eine Steckdose.

- Wischen Sie Wassertropfen von der Gerätebuchse ab.

### 3 Trennen Sie den Adapter, nachdem das Laden abgeschlossen wurde.

- Der Ladevorgang ist nach etwa 1 Stunde abgeschlossen. Die Ladezeit kann sich abhängig vom Ladezustand ändern.
- Das Laden des Akkus für länger als 1 Stunde hat keinen Einfluss auf die Akkuleistung.
- Erhaltungsladen führt zu keiner Beeinträchtigung der Akkuleistung.

#### Hinweis

Während des Aufladens, können Sie den Rasierer nicht verwenden.

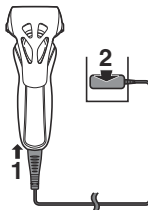

#### Während des Ladevorgangs

##### ES-RT67

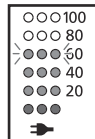

Die Ladestatus-Kontrollleuchte (→) leuchtet.

Die Zahl an der Akkukapazitätsanzeige steigt im Laufe des Aufladeprozesses höher.

##### ES-RT47/ES-RT37

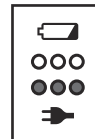

Die Ladestatus-Kontrollleuchte (→) leuchtet.

#### Nach Abschluss des Ladevorgangs

##### ES-RT67

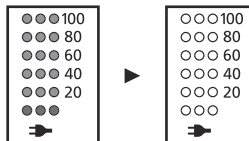

Alle Akkukapazitätsanzeigen leuchten 5 Sekunden lang auf und dann gehen alle Leuchten aus.

##### ES-RT47/ES-RT37

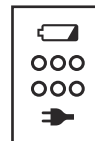

Die Ladestatus-Kontrollleuchte (→) geht aus.

## Fehlerhaftes Laden

ES-RT67

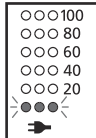

ES-RT47/ES-RT37

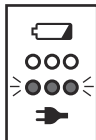

Die Ladestatus-Kontrollleuchte (➔) blinkt jede Sekunde zwei Mal.

- Nach dem Laden leuchtet durch Einschalten des Netzschalters bei eingestecktem Rasierer die Ladestatus-Kontrollleuchte (➔) auf und geht nach 5 Sekunden aus. Dies weist darauf hin, dass der Rasierer vollständig aufgeladen ist.
- Die empfohlene Umgebungstemperatur zum Laden beträgt 10 – 35 °C. Es kann sein, dass das Laden länger dauert, oder es kann sein, dass die Akkus bei extrem hohen oder niedrigen Temperaturen nicht richtig lädt. Laden Sie den Rasierer innerhalb des empfohlenen Umgebungstemperaturbereichs.
- Beim erstmaligen Laden des Rasierers, oder wenn er seit mehr als 6 Monaten nicht verwendet wurde, kann es sein, dass sich die Ladezeit ändert oder die Ladestatus-Kontrollleuchte (➔) leuchtet möglicherweise einige Minuten lang nicht. Wenn das Gerät angeschlossen bleibt, wird die Leuchte letztlich leuchten.

## Verwendung des Rasierers

- Legen Sie Ihre Finger, während Sie den Rasierer benutzen, nicht auf den Netzschalter. Hierdurch könnte der Rasierer ausgeschaltet werden. Legen Sie Ihre Finger auf die Fingerauflage, während Sie den Rasierer benutzen.
- Die richtige Umgebungstemperatur für den Gebrauch beträgt 5 – 35 °C. Wenn Sie den Apparat bei Temperaturen außerhalb dieses empfohlenen Bereichs verwenden, kann es sein, dass er nicht mehr funktioniert.

### 1 Drücken Sie den Netzschalter [AⓄ].

- Die Einschaltleuchte leuchtet. **ES-RT67**

### 2 Halten Sie den Rasierer wie abgebildet und rasieren Sie sich.

- Beginnen Sie mit dem Rasieren, indem Sie mit dem Rasierer einen leichten Druck auf Ihr Gesicht ausüben. Dehnen Sie Ihre Haut mit Ihrer freien Hand und bewegen Sie den Rasierer in der Bartwuchsrichtung vor und zurück. Im Laufe der Zeit gewöhnt sich Ihre Haut an diesen Rasierer und Sie können den Druck leicht erhöhen. Es wird allerdings darauf hingewiesen, dass das Ausüben übermäßigen Drucks nicht automatisch zu einer besseren Rasur führt.

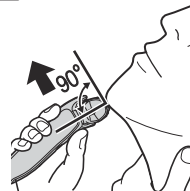

## Verwendung des Langhaarschneiders

### ► Trimmen von Koteletten

Schieben Sie den Griff des Langhaarschneiders nach oben. Schalten Sie den Rasierer ein, richten Sie ihn im rechten Winkel zu Ihrer Haut aus und bewegen Sie das Gerät nach unten, um Ihre Koteletten zu trimmen.

- Halten Sie den Löse- und Verriegelungsknopf gedrückt und schieben Sie den Griff des Langhaarschneiders herunter, um den Langhaarschneider niedriger einzustellen.

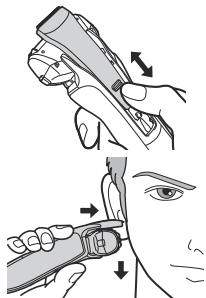

### ► Vorrasur

Der Langhaarschneider kann zum vorrasieren langer Bärte verwendet werden.

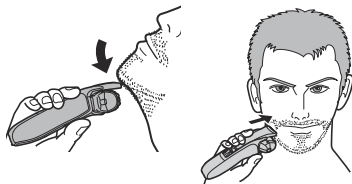

### ► Oberhalb der Lippen

Schalten Sie den Rasierer ein und legen Sie ihn im rechten Winkel an Ihre Haut an und schneiden Sie um Ihren Schnurrbart herum.

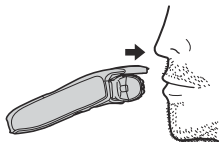

### ► Die Bartkante schneiden

Schneiden Sie Ihren Bart nach und nach, wobei der Netzschalter entgegengesetzt der Haut ausgerichtet ist und indem man vorsichtig nicht zu viel schneidet.

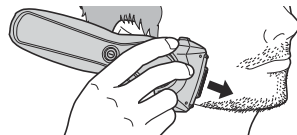

## Den Kammaufsatz verwenden **ES-RT47**

### Hinweis

Tragen Sie das Öl vor und nach jedem Gebrauch des Langhaarschneiders auf. (Siehe Seite 34.)

Ein fehlerhaftes Auftragen des Öls kann aufgrund von Rost, Verschleiß oder Durchbrennen zu folgenden Problemen führen.

- Der Langhaarschneider ist stumpf geworden.
- Kürzere Betriebszeit.
- Lauterer Ton.

Stellen Sie sicher, dass der Rasierer ausgeschaltet ist.

- 1 **Bringen Sie den Kammaufsatz so am Rasierer an, dass er klickt.**

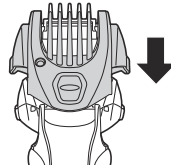

- Drücken und halten Sie die Kammaufsatz-Entriegelungstasten gedrückt, um ihn zu entfernen.

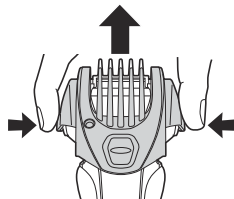

- 2** Schieben Sie den Griff des Langhaarschneiders nach oben, bis es klickt.

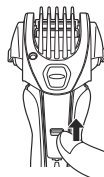

- 3** Während Sie den Schnitthöhe-Schalter gedrückt halten, bewegen Sie den Kamm vertikal auf die gewünschte Schnitthöhe (zwischen 1 mm und 7 mm).

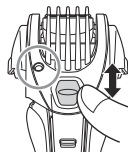

Schnitthöhe (mm) (ca.)	1,0	2,5	4,0	5,5	7,0
Anzeige	1.0	2.5	4.0	5.5	7.0

- Die tatsächliche Haarlänge wird ein bisschen länger sein als die Höhe, die Sie eingestellt haben.

- 4** Schieben Sie den Kammaufsatz leicht, um sicher zu gehen, dass er fest eingerastet ist.



- 5** Schalten Sie den Rasierer ein, bringen Sie den Kammaufsatz in Kontakt mit der Haut und schneiden Sie den Bart, indem Sie den Langhaarschneider in die entgegengesetzte Richtung des Bartwuchses bewegen.

#### Hinweise

- Seien Sie vorsichtig, dass Sie sich nicht mit der Klinge in die Hand schneiden, wenn Sie den Kammaufsatz anbringen oder entfernen.
- Verwenden Sie den Rasierer nicht mit Rasiercremes und auch nicht mit einem nassen Bart. Ein nasser Bart kann an der Haut festkleben oder Büschel bilden, was es der Klinge erschwert, den Bart zu schneiden.
- Kämmen Sie den Bart und Koteletten, bevor Sie den Langhaarschneider verwenden.
- Innerhalb des Kammaufsatzes können sich Haarabschnitte ansammeln, wenn große Mengen Bart geschnitten werden, also werfen Sie Haarabschnitte nach dem Schneiden weg.
- Wenn der Kammaufsatz nicht richtig angebracht wurde, kann er sich während des Gebrauchs lösen, was zu übermäßigen Abschnitten führen kann.

## Lesen der Kontrollleuchten beim Verwenden

Während der Verwendung

**ES-RT67**

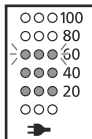

Die ungefähre Akkuladung wird als 20 bis 100 angezeigt.

- Nach etwa 5 Sekunden schaltet er sich aus.

**ES-RT47/ES-RT37**



Alle Leuchten erlöschen während des Gebrauchs.

Wenn die Akkukapazität niedrig ist

**ES-RT67**

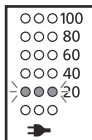

5 Sekunden lang blinkt "20", wenn der Netzschalter gedrückt wird.

**ES-RT47/ES-RT37**



Die Akkukapazitätsanzeige blinkt 5 Sekunden lang, wenn der Netzschalter gedrückt wird.

- Sie können sich noch 2 bis 3 Mal rasieren, nachdem "20" blinkt. (Dies variiert je nach Bartwuchs.) **ES-RT67**
- Sie können sich noch 2 bis 3 Mal rasieren, nachdem die Akkukapazitätsanzeige anfängt zu blinken. (Dies variiert je nach Gebrauch.) **ES-RT47/ES-RT37**

- Ein vollständig aufgeladener Akku liefert genug Strom für etwa 18 Rasuren, wenn die einzelnen Rasuren ungefähr 3 Minuten dauern. (Dies variiert je nach Bartwuchs.)

## Reinigung des Rasierers

1. Trennen Sie das Netzkabel vom Rasierer.
2. Tragen Sie etwas Flüssigseife und ein wenig Wasser auf die Scherfolie auf.
3. Schalten Sie den Rasierer ein.
4. Schalten Sie den Rasierer nach 10 bis 20 Sekunden aus.

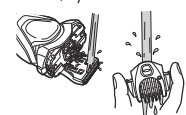

5. Entfernen Sie den Scherkopf **[A 11]**.

6. Reinigen Sie den Rasierer, den Scherkopf, den Langhaarschneider und den Kammaufsatz unter laufendem Wasser.

7. Wischen Sie evtl. vorhandene Wassertropfen mit einem trockenen Tuch ab.

8. Trocknen Sie den Scherkopf, den Rasierer, den Langhaarschneider und den Kammaufsatz vollständig ab.



9. Bringen Sie den Scherkopf am Rasierer an.
10. Ölen Sie den Rasierer.

## Einölen (Öl enthalten bei ES-RT47)

Um den Rasierkomfort langfristig aufrechtzuerhalten, wird empfohlen, das mit dem Rasierer mitgelieferte Öl zu benutzen.

1. Schalten Sie den Rasierer aus.
2. Tragen Sie auf jede Scherfolie je einen Tropfen Öl auf.
3. Heben Sie den Langhaarschneider an, und tragen Sie einen Tropfen Öl auf.
4. Schalten Sie den Rasierer ein, und lassen Sie diesen ungefähr fünf Sekunden lang laufen.
5. Schalten Sie den Rasierer aus und wischen Sie jegliches überschüssige Öl mit einem feuchten Tuch von der Scherfolie.

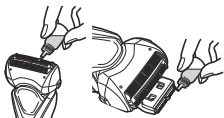

## Reinigung unter Verwendung einer Bürste

### ► Reinigung mit der langen Bürste

Reinigen Sie die Scherfolie (a), das Rasierergehäuse (b) und den Langhaarschneider (c) unter Verwendung der langen Bürste.

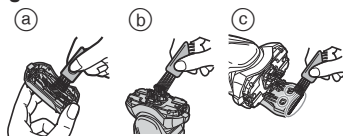

### ► Reinigung mit der kurzen Bürste

Reinigen Sie die Schermesser (A13) unter Verwendung der kurzen Bürste, indem Sie sie in Richtung (A) bewegen.

- Bewegen Sie die kurze Bürste auf keinen Fall in Richtung (B), da dies zu einer Beschädigung der Schermesser führen und ihre Schärfe beeinträchtigen kann.
- Verwenden Sie die kurze Bürste nicht, um die Scherfolie zu reinigen.

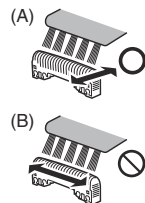

## Austausch der Scherfolien sowie der Schermesser

Scherfolie	einmal im Jahr
Schermesser	einmal alle zwei Jahre

### ► Entfernen des Scherkopfes

Drücken Sie die Freigabetasten für den Folienrahmen (A4) und heben Sie den Scherkopf (A11) an.

### ► Anbringen des Scherkopfes

Bringen Sie den Scherkopf (A11) am Rasierer so an, dass es klickt.

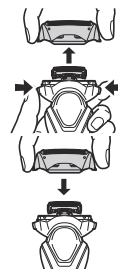

## ► Austausch der Scherfolie

1. Drücken Sie die Freigabetasten für die Scherfolie [A 12] und ziehen Sie die Scherfolie nach unten heraus.
2. Stecken Sie die Scherfolie hinein, bis es klickt.
  - Bringen Sie die Scherfolie immer in der richtigen Richtung an.
  - Setzen Sie die Scherfolie immer auf den Folienrahmen, wenn Sie sie am Rasierer befestigen.

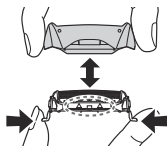

## ► Austausch der Schermesser

1. Nehmen Sie die Schermesser [A 13] nacheinander ab.
  - Berühren Sie nicht die Ränder (Metallteile) der Schermesser, damit Sie sich keine Verletzung Ihrer Hände zuziehen.
2. Setzen Sie die Schermesser nacheinander ein, bis sie mit einem Klicken einrasten.

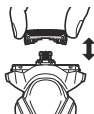

## Fehlersuche

Problem	Handlung
Abgeschnittene Haare fliegen überall herum.	<ul style="list-style-type: none"> <li>► Dies kann verbessert werden, indem jedes Mal nach dem Rasieren gereinigt wird.</li> <li>► Reinigen Sie die Schermesser mit der Bürste.</li> </ul>
Die Scherfolie wird heiß.	<ul style="list-style-type: none"> <li>► Bringen Sie Öl auf. (Siehe Seite 34.)</li> <li>► Ersetzen Sie die Scherfolie, wenn sie beschädigt oder deformiert ist. (Siehe diese Seite.)</li> </ul>

Problem	Handlung
Die Betriebszeit ist selbst nach dem Laden kurz.	► Bringen Sie Öl auf.
	► Wenn die Anzahl der Betriebseinsätze pro Ladung beginnt abzunehmen, nähert sich die Lebensdauer des Akkus dem Ende.
Macht ein lautes Geräusch.	► Bringen Sie Öl auf.
	► Stellen Sie sicher, dass die Klingen richtig angebracht wurden.
	► Reinigen Sie die Scherfolie mit der Bürste.
Der Geruch wird stärker.	► Dies kann verbessert werden, indem jedes Mal nach dem Rasieren gereinigt wird.
	► Dies kann verbessert werden, indem jedes Mal nach dem Rasieren gereinigt wird.
Sie können nicht wie vorher so glatt rasieren.	► Tauschen Sie die Scherfolie und/oder Schermesser aus. Erwartete Lebensdauer der Scherfolie und Schermesser: <ul style="list-style-type: none"> <li>Scherfolie: Etwa 1 Jahr</li> <li>Schermesser: Etwa 2 Jahre</li> </ul>
	► Bringen Sie Öl auf.

Problem	Handlung
Rasierer stoppte den Betrieb.	<p>Die empfohlene Umgebungstemperatur für den Betrieb beträgt 5 – 35 °C. Es kann sein, dass der Rasierer aufhört zu funktionieren, wenn er außerhalb der empfohlenen Umgebungstemperatur betrieben wird.</p> <p>Der Akku hat das Ende seiner Lebensdauer erreicht.</p>

Wenn die Probleme immer noch nicht gelöst werden können, wenden Sie sich an das Geschäft, wo Sie das Gerät erworben haben, oder an einen Kundendienst, der von Panasonic zur Reparatur autorisiert wurde.

## Service

## Kontakt

Wenn Sie Informationen benötigen oder wenn der Rasierer oder das Kabel beschädigt wird, besuchen Sie die Webseite von Panasonic <http://panasonic.net> oder setzen Sie sich mit einem autorisierten Service-Center in Verbindung. (Sie finden die jeweilige Adresse auf dem europaweit gültigen Garantieschein.)

## Ersatzteile

Ersatzteile, die bei Ihrem Händler oder im Service Center erhältlich sind.

Ersatzteile für ES-RT67/ES-RT47/ ES-RT37	Scherfolien und Schermesser	WES9013
	Scherfolie	WES9087
	Schermesser	WES9068

## Akkulebensdauer

Die Akkus halten etwa 3 Jahre. Der Akku in diesem Rasierer sollte nicht vom Konsumenten ersetzt werden. Lassen Sie die den Akku in einem autorisierten Servicecenter ersetzen.

## Umweltschutz und Recycling

Dieser Rasierer enthält einen Lithium-Ionen-Akku. Stellen Sie bitte sicher, dass Sie den Akku an einem offiziell dafür vorgesehenen Ort entsorgen, wenn ein solcher in Ihrer Region vorhanden ist.

### Benutzerinformation zur Sammlung und Entsorgung von veralteten Geräten und benutzten Batterien



Diese Symbole auf den Produkten, Verpackungen und/oder Begleitdokumenten bedeuten, dass benutzte elektrische und elektronische Produkte und Batterien nicht in den allgemeinen Hausmüll gegeben werden sollen.



Bitte bringen Sie diese alten Produkte und Batterien zur Behandlung, Aufarbeitung bzw. zum Recycling gemäß Ihrer Landesgesetzgebung und den Richtlinien 2002/96/EG und 2006/66/EG zu Ihren zuständigen Sammelpunkten.

Indem Sie diese Produkte und Batterien ordnungsgemäß entsorgen, helfen Sie dabei, wertvolle Ressourcen zu schützen und eventuelle negative Auswirkungen auf die menschliche Gesundheit und die Umwelt zu vermeiden, die anderenfalls durch eine unsachgemäße Abfallbehandlung auftreten können.

Wenn Sie ausführlichere Informationen zur Sammlung und zum Recycling alter Produkte und Batterien wünschen, wenden Sie sich bitte an Ihre örtlichen Verwaltungsbehörden, Ihren Abfallentsorgungsdienstleister oder an die Verkaufseinrichtung, in der Sie die Gegenstände gekauft haben.

Gemäß Landesvorschriften können wegen nicht ordnungsgemäßer Entsorgung dieses Abfalls Strafgebühren verhängt werden.

#### Für geschäftliche Nutzer in der Europäischen Union

Wenn Sie elektrische oder elektronische Geräte entsorgen möchten, wenden Sie sich wegen genauerer Informationen bitte an Ihren Händler oder Lieferanten.

#### [Informationen zur Entsorgung in Ländern außerhalb der Europäischen Union]

Diese Symbole gelten nur innerhalb der Europäischen Union. Wenn Sie solche Gegenstände entsorgen möchten, erfragen Sie bitte bei den örtlichen Behörden oder Ihrem Händler, welches die ordnungsgemäße Entsorgungsmethode ist.

### Entsorgen des integrierten Akkus

#### Entnehmen Sie vor der Entsorgung des Rasierers den integrierten Akku.

Achten Sie darauf, dass der Akku an einem offiziell dafür vorgesehenen Ort entsorgt wird, wenn es einen in Ihrem Land gibt. Diese Abbildung darf nur angewendet werden, wenn der Rasierer entsorgt wird, und er darf nicht repariert werden. Wenn Sie den Rasierer selbst auseinandernehmen, wird er nicht länger wasserdicht sein, was dazu führt, dass er nicht richtig funktioniert.

- Entfernen Sie den Netzadapter aus dem Rasierer.

- Drücken Sie den Netzschalter, um den Strom einzuschalten und lassen Sie ihn dann eingeschaltet, bis der Akku vollständig entladen ist.
- Führen Sie die Schritte ① bis ⑤ aus, und heben Sie den Akku an; danach entfernen Sie ihn.
- Gehen Sie vorsichtig vor, damit der Akku nicht kurzgeschlossen wird.

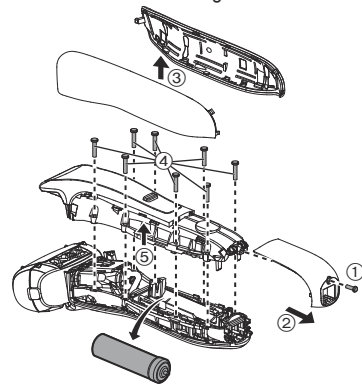

### Spezifikationen

Stromversorgung	Siehe Etikett auf dem Netzadapter. (automatische Spannungskonvertierung)
Motorspannung	3,6 V---
Ladezeit	Ca. 1 Stunde
Durch die Luft übertragener akustischer Schall	Modus Rasieren: 67 dB (A) bei 1 pW Modus Langhaarschneiden: 69 dB (A) bei 1 pW

Dieses Gerät ist ausschließlich für die private Verwendung vorgesehen.



## Table des matières

<b>Consignes de sécurité</b> .....	<b>42</b>	<b>Dépannage</b> .....	<b>53</b>
Usage prévu .....	45	Entretien .....	54
Identification des pièces .....	46	Protection de l'environnement et recyclage des matériaux.....	54
Chargement du rasoir .....	46	Spécifications .....	55
Utilisation du rasoir.....	48		
Nettoyage du rasoir.....	51		

Merci d'avoir choisi ce produit Panasonic.

**Avant de faire fonctionner cet appareil, veuillez lire toutes les instructions et les conserver pour une utilisation ultérieure.**

## **Avertissement**

- Cet appareil peut être utilisé par des enfants d'au moins 8 ans et des personnes aux capacités physiques, sensorielles ou mentales réduites ou manquant d'expérience et de connaissances s'ils sont sous surveillance ou si des instructions leur ont été données concernant l'utilisation de l'appareil d'une manière sûre et s'ils comprennent les dangers impliqués. Les enfants ne doivent pas jouer avec l'appareil. Les procédures de nettoyage et d'entretien ne doivent pas être effectuées par des enfants sans surveillance.
- Le cordon d'alimentation ne peut pas être remplacé. S'il est endommagé, l'adaptateur CA doit être mis au rebut.

- Ce rasoir est utilisable sur peau sèche ou peau mouillée avec du gel de rasage. Vous pouvez utiliser ce rasoir étanche sous la douche et le nettoyer sous l'eau. Ce symbole signifie que le rasoir peut être utilisé dans le bain ou sous la douche.



- Ne pas utiliser un autre adaptateur que l'adaptateur CA fourni.

## Consignes de sécurité

Afin de réduire le risque de blessure, de choc électrique, d'incendie ou de dégâts à la propriété, respectez toujours les consignes de sécurité suivantes.

### Explication des symboles

Les symboles suivants sont utilisés pour répertorier et décrire le niveau de risque, de blessures et de dommages à la propriété pouvant être causés lorsque les consignes sont ignorées et que l'appareil n'est pas utilisé de manière conforme.

 **DANGER**

Signale un danger potentiel pouvant entraîner des blessures graves ou la mort.

 **AVERTISSEMENT**

Signale un danger potentiel qui peut entraîner des blessures graves ou la mort.

 **ATTENTION**

Signale un danger susceptible d'entraîner des blessures mineures.

Les symboles suivants sont utilisés pour répertorier et décrire le type de consignes à observer.



Ce symbole est utilisé pour avertir les utilisateurs qu'il s'agit d'une procédure de fonctionnement spécifique qui ne doit pas être effectuée.



Ce symbole est utilisé pour avertir les utilisateurs qu'il s'agit d'une procédure de fonctionnement spécifique qui doit être suivie afin de pouvoir utiliser l'appareil en toute sécurité.

## AVERTISSEMENT

**Ce rasoir est doté d'une batterie rechargeable. Ne pas la jeter dans le feu, ni la chauffer ou la charger, ne pas l'utiliser ou la laisser dans un environnement à haute température.**



- Tout manquement à ce qui précède peut entraîner une surchauffe, une inflammation ou une explosion de l'appareil.

**Ne pas brancher l'adaptateur à une prise secteur ou le débrancher avec les mains humides.**



- Ceci pourrait entraîner un choc électrique ou des blessures.

**Ne pas tremper l'adaptateur CA dans l'eau ni le nettoyer avec de l'eau.**



- Ceci pourrait provoquer un choc électrique ou un incendie dû à un court-circuit.

**Ne pas placer l'adaptateur CA au-dessus ou à proximité d'un évier ou d'une baignoire rempli d'eau.**



- Ceci pourrait provoquer un choc électrique ou un incendie dû à un court-circuit.

**Ne jamais démonter l'appareil, sauf lors de sa mise au rebut.**



- Ceci pourrait provoquer un incendie, un choc électrique ou des blessures.

**Ne pas modifier, ni réparer l'appareil.**



- Ceci pourrait provoquer un incendie, un choc électrique ou des blessures.

Contactez un centre de service agréé pour les réparations (remplacement de la batterie, etc.).



## AVERTISSEMENT

**Ne pas le ranger dans un endroit à portée des enfants. Ne pas les laisser l'utiliser.**



- Des accidents peuvent survenir si vous mettez les lames internes, le réservoir d'huile et/ou la brosse de nettoyage dans la bouche.

**Ne jamais utiliser l'appareil si l'adaptateur CA est endommagé ou si la fiche d'alimentation n'est pas correctement insérée dans une prise secteur.**



- Ceci pourrait provoquer un choc électrique ou un incendie dû à un court-circuit.

**Ne pas endommager, modifier, plier excessivement, tirer ou tordre le cordon.**



**Et ne pas placer d'objet lourd sur le cordon, ni le pincer.**

- Ceci pourrait provoquer un choc électrique ou un incendie dû à un court-circuit.

**Ne pas utiliser une tension nominale supérieure à celle de la prise ou du câble secteur.**



- Un dépassement de tension nominale en connectant une quantité trop importante de fiches dans une prise secteur peut entraîner un incendie dû à une surchauffe.

**Toujours débrancher l'adaptateur CA de la prise secteur avant de le nettoyer.**



- Sinon, ceci pourrait provoquer un choc électrique ou des blessures.

**Assurez-vous de toujours faire fonctionner l'appareil par le biais d'une source d'alimentation électrique dont la tension correspond à la tension nominale indiquée sur l'adaptateur CA.**



**Insérer complètement la fiche d'alimentation.**

- Sinon, ceci pourrait provoquer un incendie ou un choc électrique.

**Nettoyer régulièrement la fiche d'alimentation et la fiche de l'appareil pour éviter l'accumulation de poussière.**



- Sinon, ceci pourrait provoquer un incendie dû à un défaut d'isolement provoqué par l'humidité.  
Débrancher l'adaptateur et l'essuyer avec un chiffon sec.

**Cesser immédiatement d'utiliser l'appareil et retirer l'adaptateur en cas d'anomalie ou de défaillance.**

- L'utiliser dans de telles conditions peut provoquer un incendie, un choc électrique ou une blessure.

**<En cas d'anomalie ou de défaillance>**

• **L'unité principale, l'adaptateur ou le cordon est déformé ou anormalement chaud.**



• **L'unité principale, l'adaptateur ou le cordon sent le brûlé.**

• **Un bruit anormal est constaté au cours de l'utilisation ou du chargement de l'unité principale, de l'adaptateur ou du cordon.**

- Faites immédiatement vérifier ou réparer l'appareil dans un centre de service agréé.



## AVERTISSEMENT

En cas d'absorption accidentelle d'huile, ne provoquez pas de vomissements, buvez une grande quantité d'eau et contactez un médecin.



**Si de l'huile entre en contact avec vos yeux, lavez immédiatement et soigneusement avec de l'eau et contactez un médecin.**

- Le non-respect de ces instructions peut entraîner des problèmes physiques.



## ATTENTION

**Ne pas laisser de broches ou de déchets adhérer à la fiche d'alimentation ou à la fiche de l'appareil.**



- Ceci pourrait provoquer un choc électrique ou un incendie dû à un court-circuit.

**Il est inutile d'exercer une pression excessive de la grille de protection du système sur la partie supérieure de votre lèvre ou sur toute autre partie de votre visage. La grille de protection du système ne doit pas être en contact direct avec une peau impropre ou blessée.**



- Cela pourrait abîmer votre peau.

**N'appuyez pas excessivement sur la grille de protection du système. De même, ne touchez pas la grille de protection du système avec vos doigts ou vos ongles pendant l'utilisation.**



- Procéder ainsi pourrait blesser la peau ou réduire la durée de vie de la grille de protection du système.



**Ne pas toucher la section de la lame (section métallique) de la lame intérieure.**

- Vous pourriez vous blesser aux mains.



**N'utilisez pas ce produit pour les cheveux ou les poils de toute autre partie du corps.**

- Procéder ainsi pourrait blesser la peau ou réduire la durée de vie de la grille de protection du système.



**Ne partagez pas votre rasoir avec des membres de votre famille ou d'autres personnes.**

- Cela pourrait entraîner une infection ou une inflammation.



**Ne pas le laisser tomber ou le soumettre à un choc.**

- Ceci pourrait provoquer des blessures.



**Ne pas enrouler le cordon autour de l'adaptateur avant de le ranger.**

- Le cordon pourrait s'endommager et provoquer un incendie dû à un court-circuit.

**Débranchez l'adaptateur de la prise secteur lorsqu'il n'est pas en charge.**



- Sinon, ceci pourrait provoquer un choc électrique ou un incendie dû à une fuite électrique résultant d'une détérioration de l'isolement.



**Avant utilisation, examinez la grille de protection du système pour déceler des fissures ou des déformations.**

- Faute de quoi, cela pourrait abîmer votre peau.



**Assurez-vous de placer le couvercle de protection sur le rasoir lorsque vous le transportez ou pour le stocker.**

- Sinon, ceci pourrait blesser la peau ou réduire la durée de vie de la grille de protection du système.

## ATTENTION

Débranchez l'adaptateur ou la fiche de l'appareil en tenant l'adaptateur ou la fiche de l'appareil plutôt qu'en tirant sur le cordon.

- Sinon, ceci pourrait provoquer un choc électrique ou des blessures.

### ► Mise au rebut de la batterie rechargeable

## DANGER

Cette batterie rechargeable s'utilise uniquement avec ce rasoir. Ne pas utiliser la batterie avec un quelconque autre appareil.

Ne pas recharger la batterie une fois qu'elle a été retirée de l'appareil.

- Ne pas la jeter au feu ou la soumettre à une source de chaleur.
  - Ne pas la soumettre à un choc, la démonter, la modifier ou la percer avec un clou.
  - Ne pas laisser les bornes positives et négatives de la batterie entrer en contact l'une avec l'autre via des objets en métal.
  - Ne pas ranger ou transporter la batterie avec des bijoux métalliques, comme des colliers ou des épingles à cheveux.
  - Ne pas charger, utiliser ou laisser la batterie dans un endroit où elle sera exposée à des températures élevées, comme en plein soleil ou à proximité d'autres sources de chaleur.
  - Ne jamais peler le tube.
- Tout manquement à ce qui précède peut entraîner une surchauffe, une inflammation ou une explosion de l'appareil.

## AVERTISSEMENT

Une fois la batterie rechargeable retirée, ne pas la laisser à portée des enfants ou des nourrissons.

- En cas d'absorption accidentelle, la batterie est nocive pour le corps.  
En pareil cas, consulter un médecin immédiatement.

Si du liquide en provenance de la batterie fuit, prendre les mesures suivantes. Ne pas toucher la batterie à mains nues.

- Le liquide en provenance de la batterie peut rendre aveugle en cas de contact avec les yeux.

-  Ne pas se frotter les yeux. Laver immédiatement avec de l'eau propre et consulter un médecin.

- Le liquide en provenance de la batterie peut causer une inflammation ou des blessures en cas de contact avec la peau ou des vêtements.

Le rincer complètement avec de l'eau propre et consulter un médecin.

### Usage prévu

- Essayez le rasage sur peau mouillée au gel pendant un minimum de trois semaines et vous verrez la différence! Il vous faudra un peu de temps pour vous habituer à votre rasoir Panasonic sec/mouillé car votre peau et votre barbe ont besoin d'un mois environ pour s'adapter à une nouvelle méthode de rasage.
- Veillez à ce que les deux lames soient insérées. Si une seule lame est insérée, le rasoir peut être endommagé.
- Si vous nettoyez le rasoir à l'eau, veillez à ne pas utiliser d'eau salée ou d'eau chaude. Ne pas laisser tremper le rasoir dans l'eau pendant une trop longue période.

- Nettoyez le boîtier uniquement avec un tissu imbibé d'eau courante ou d'eau courante savonneuse. Ne pas utiliser de solvant, d'essence, d'alcool ou d'autres produits chimiques.
- Conservez le rasoir dans un endroit sec après usage.
- Ne pas conserver le rasoir dans un endroit exposé au soleil ou à d'autres sources de chaleur.

## Identification des pièces

### A Corps principal

- ① Couvercle de protection
- ② Grille de protection du système
- ③ Cadre de la grille de protection
- ④ Boutons de déverrouillage du cadre de grille de protection
- ⑤ Support d'appui des doigts
- ⑥ Bouton de mise en marche
- ⑦ Témoin de mise en marche  
**ES-RT67**
- ⑧ Témoin Niveau de batterie
- ⑨ Témoin d'état de charge  
(→)
- ⑩ Prise
- ⑪ Section de la grille de protection
- ⑫ Boutons de déverrouillage de la grille de protection du système
- ⑬ Lames internes
- ⑭ Tondeuse escamotable
- ⑮ Levier de la tondeuse escamotable

- ⑮ Bouton de verrouillage/déverrouillage

### B Adaptateur CA (RE7-59) (La forme de l'adaptateur CA diffère selon la région.)

- ⑰ Adaptateur
- ⑱ Fiche d'alimentation
- ⑲ Cordon
- ⑳ Fiche de l'appareil

### C Accessoire peigne

- ES-RT47**
- ⑳ Peigne
  - ㉑ Fenêtre de hauteur de coupe
  - ㉒ Boutons de déverrouillage de l'accessoire peigne
  - ㉓ Bouton de changement de la hauteur de coupe

### Accessoires

### D Pochette de transport **ES-RT67**

### E Brosse de nettoyage

### F Huile **ES-RT47**

### G Mode d'emploi

### H Carte de garantie

## Chargement du rasoir

### 1 Insérez la prise de l'appareil [B 20] dans le rasoir.

- Mettre le rasoir hors tension avant d'insérer.

### 2 Branchez l'adaptateur [B 17] dans une prise secteur.

- Essuyez, si nécessaire, toutes gouttes d'eau situées sur la prise.

### 3 Déconnectez l'adaptateur une fois le chargement terminé.

- La recharge est terminée après environ 1 heure. La durée de charge peut varier selon l'état de décharge de la batterie.
- Charger la batterie pendant plus d'1 heure n'affectera pas les performances de la batterie.
- Un chargement complet ne causera pas de réduction des performances de la batterie.

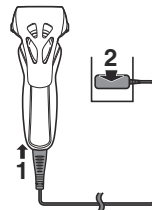

### Remarque

Vous ne pouvez pas utiliser le rasoir lorsqu'il est en cours de chargement.

### Pendant le chargement

**ES-RT67**

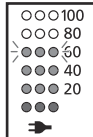

Le témoin d'état de charge (➡) s'allume.

Le chiffre du témoin Niveau de batterie augmente au fur et à mesure que le chargement progresse.

**ES-RT47/ES-RT37**

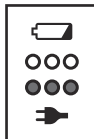

Le témoin d'état de charge (➡) s'allume.

### Une fois le chargement terminé

**ES-RT67**

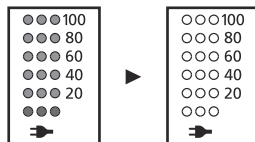

Tous les témoins Niveau de batterie s'allument pendant 5 secondes puis s'éteignent.

**ES-RT47/ES-RT37**



Le témoin d'état de charge (➡) s'éteint.

### Recharge anormale

**ES-RT67**

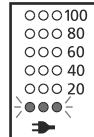

Le témoin d'état de charge (➡) clignotera deux fois par seconde.

**ES-RT47/ES-RT37**

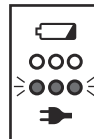

- Une fois le chargement terminé, positionner le bouton de mise en marche sur MARCHE avec le rasoir branché a pour effet d'allumer le témoin d'état de charge (➡) et de l'éteindre au bout de 5 secondes. Ceci signifie que le rasoir est complètement rechargé.
- La température ambiante recommandée pour la charge est comprise entre 10 et 35 °C. La charge peut prendre plus longtemps ou la batterie peut ne pas se charger correctement à des températures extrêmement élevées ou basses. Chargez le rasoir selon la plage de températures ambiantes recommandée.
- Lorsque vous chargez le rasoir pour la première fois ou s'il n'a pas été utilisé pendant plus de 6 mois, la durée de chargement risque de changer ou le témoin d'état de charge (➡) risque de ne pas s'allumer pendant quelques minutes. Le témoin finira par s'allumer si le rasoir reste connecté.

## Utilisation du rasoir

- Ne touchez pas le bouton de mise en marche pendant l'utilisation du rasoir. Cela risquerait d'éteindre le rasoir. Placez toujours vos doigts sur le support d'appui des doigts pendant l'utilisation du rasoir.
- La température ambiante adéquate pour l'utilisation est de 5 – 35 °C. Si vous utilisez l'appareil au-delà de la plage proposée, il risque de cesser de fonctionner.

### 1 Appuyez sur le bouton de mise en marche [A ⑥].

- Le témoin de mise en marche s'allume. **ES-RT67**

### 2 Tenez le rasoir comme illustré et rasez-vous.

- Commencez à vous raser en appuyant légèrement sur votre visage. Tendez votre peau à l'aide de l'autre main et faites des allers-retours en direction de la barbe. Vous pouvez appuyer un peu plus au fur et à mesure que votre peau s'habitue au rasoir. Néanmoins, le fait d'appuyer très fort n'augmente pas l'efficacité du rasage.

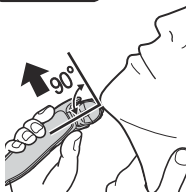

## Utilisation de la tondeuse escamotable

### ► Taillage de pattes

Faites glisser le levier de la tondeuse escamotable vers le haut. Mettez le rasoir sous tension, positionnez-le à angle droit sur votre peau et descendez pour tailler vos pattes.

- Appuyez et maintenez enfoncé le bouton de verrouillage/déverrouillage et faites glisser le levier de la tondeuse escamotable vers le bas pour abaisser la tondeuse escamotable.

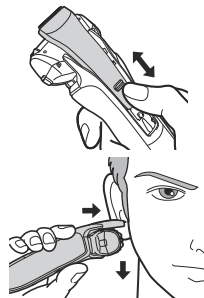

### ► Pré-rasage

La tondeuse escamotable peut être utilisée pour le pré-rasage des longues barbes.

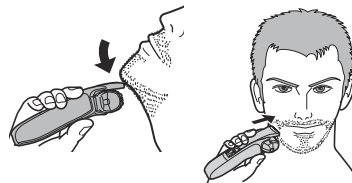

### ► Au-dessus des lèvres

Allumez le rasoir et placez-le perpendiculairement à votre peau et taillez autour de votre moustache.

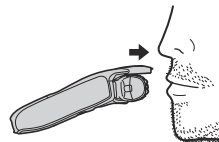

## ► Pour tailler les bords de la barbe

Taillez graduellement votre barbe avec le bouton de mise en marche face au côté opposé de votre peau, en prenant garde de ne pas trop couper.

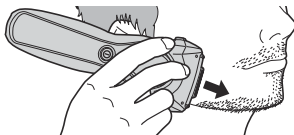

## Utilisation de l'accessoire peigne ES-RT47

### Remarque

Appliquez quelques gouttes d'huile sur la tondeuse escamotable avant et après chaque utilisation. (Voir page 51.)

Sinon ceci pourrait poser les problèmes suivants dus à la rouille, à l'usure prématurée ou à un court circuit.

- La tondeuse escamotable s'est émoussée.
- Durée de fonctionnement plus courte.
- Bruit plus fort.

Assurez-vous que le rasoir est éteint.

- 1** Positionnez l'accessoire peigne sur le corps principal jusqu'à entendre le bruit d'enclenchement.

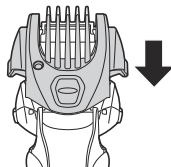

- Appuyez et maintenez enfoncés les boutons de déverrouillage de l'accessoire peigne pour l'enlever.

- 2** Faites glisser le levier de la tondeuse escamotable vers le haut jusqu'à entendre le bruit d'enclenchement.

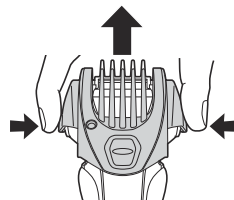

- 3** Tout en appuyant et en maintenant enfoncé le bouton de changement de la hauteur de coupe, déplacez le peigne verticalement jusqu'à la longueur de coupe désirée (entre 1 mm et 7 mm).

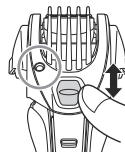
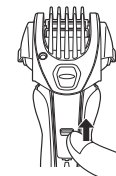

Hauteur de coupe (mm) (env.)	1,0	2,5	4,0	5,5	7,0
Indicateur	1.0	2.5	4.0	5.5	7.0

- La longueur de cheveux réelle sera un peu plus longue que la hauteur que vous avez réglée.

- 4** Poussez légèrement l'accessoire peigne pour vous assurer qu'il est bien verrouillé.



- 5** Mettez le rasoir en marche, amenez le peigne de l'accessoire peigne au contact de votre peau, et taillez la barbe en déplaçant la tondeuse escamotable dans le sens opposé de repousse de la barbe.

#### Remarques

- Faites attention à ne pas vous couper la main sur la lame lors de l'installation et du retrait de l'accessoire peigne.
- Ne pas utiliser après application de crèmes à raser ou quand la barbe est humide. Une barbe humide risque de coller à la peau ou de faire des touffes empêchant ainsi la lame de bien couper.
- Peignez la barbe et les pattes avant la taille.
- Les poils coupés risquent de s'accumuler à l'intérieur de l'accessoire peigne lorsqu'un grand volume de barbe est taillé, il vous faut donc les évacuer après chaque utilisation.
- Si l'accessoire peigne n'est pas correctement fixé, il risque de se desserrer pendant l'utilisation et de causer une coupe excessive.

## Témoins d'état de charge lors de l'utilisation

Pendant l'utilisation

**ES-RT67**

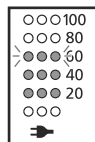

**ES-RT47/ES-RT37**

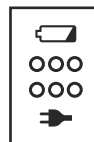

L'état de la charge approximatif est indiqué entre 20 et 100.

- Il s'éteint au bout d'environ 5 secondes.

Tous les témoins s'éteignent pendant l'utilisation.

Lorsque le niveau de la batterie est faible

**ES-RT67**

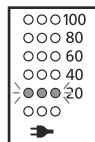

**ES-RT47/ES-RT37**



"20" clignote 5 secondes lorsque le bouton de mise en marche est pressé.

Le témoin Niveau de batterie clignote pendant 5 secondes lorsque vous appuyez sur le bouton de mise en marche.

- Une fois que l'indication "20" clignote, il est possible de se raser 2 à 3 fois. (Cela dépend des conditions d'utilisation.) **ES-RT67**
- Une fois que le témoin Niveau de batterie clignote, il est possible de se raser 2 à 3 fois. (Cela dépend des conditions d'utilisation.) **ES-RT47/ES-RT37**
- Une pleine charge permettra d'effectuer environ 18 rasages de 3 minutes chacun. (Cela dépend des conditions d'utilisation.)

## Nettoyage du rasoir

1. Débranchez le cordon du rasoir.
2. Nettoyez la grille de protection du système avec de l'eau savonneuse.
3. Éteignez le rasoir.
4. Éteignez le rasoir au bout de 10 à 20 secondes.



5. Retirez la section de la grille de protection [A11].



6. Nettoyez le rasoir, la section de la grille de protection, la tondeuse escamotable et l'accessoire peigne avec de l'eau.

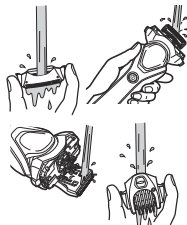

7. Essuyez toute trace d'eau à l'aide d'un chiffon sec.
8. Faites sécher la section de la grille de protection, le rasoir, la tondeuse escamotable et l'accessoire peigne complètement.



9. Fixez la section de la grille de protection au rasoir.
10. Lubrifiez le rasoir.

## Lubrification (Huile incluse pour ES-RT47)

Pour maintenir le confort de rasage le plus longtemps possible, l'utilisation de l'huile fournie avec le rasoir est recommandée.

1. Éteignez le rasoir.
2. Appliquez une goutte d'huile sur chaque grille de protection du système.
3. Relevez la tondeuse escamotable et appliquez une goutte d'huile.
4. Allumez le rasoir et faites-le tourner pendant environ cinq secondes.
5. Éteignez le rasoir, et essuyez l'excédent d'huile de la grille de protection du système avec un chiffon doux.

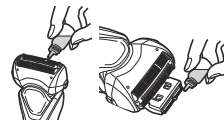

## Nettoyage avec la brosse

### ► Nettoyage avec la longue brosse

Nettoyez la grille de protection du système (a), le corps du rasoir (b) et la tondeuse escamotable (c) à l'aide de la brosse longue.

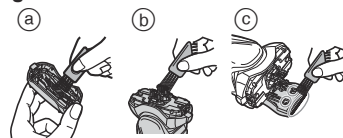

### ► Nettoyage avec la petite brosse

Nettoyez les lames intérieures [A13] à l'aide de la brosse courte en brossant dans le sens (A).

- Ne brossez pas avec la brosse courte dans le sens (B) car cela endommagera les lames internes et réduira leur efficacité.
- N'utilisez pas la brosse courte pour nettoyer la grille de protection du système.

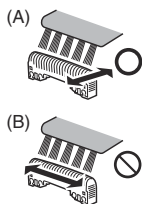

### Remplacement de la grille de protection du système et des lames internes

grille de protection du système	une fois par an
lames intérieures	une fois tous les deux ans

#### ► Détacher la section de la grille de protection

Appuyez sur les boutons de relâche du cadre de la grille de protection [A4] et soulevez la section de la grille de protection [A11].

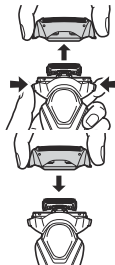

#### ► Fixer la section de la grille de protection

Fixez solidement la section de la grille de protection [A11] au rasoir jusqu'à entendre le bruit d'enclenchement.

### ► Remplacement de la grille de protection du système

1. Appuyez sur les boutons de déverrouillage de la grille de protection du système [A12] et abaissez la grille de protection du système.
2. Fixez la grille de protection du système jusqu'à entendre le bruit d'enclenchement.
  - Fixez toujours la grille de protection du système dans la bonne direction.
  - Remplacez la grille de protection dans son cadre de support avant de la fixer au rasoir.

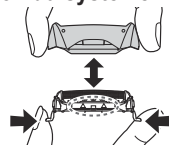

### ► Remplacement des lames internes

1. Retirez les lames intérieures [A13], une par une.
  - Ne touchez pas le fil (partie métallique) des lames internes pour ne pas vous blesser les mains.
2. Insérez les lames intérieures, une à la fois, jusqu'à ce qu'elles émettent un "clic".

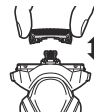

## Dépannage

Problème	Action
Les poils rasés volent partout.	<ul style="list-style-type: none"> <li>▶ Ceci peut être amélioré grâce à un nettoyage systématique après chaque rasage.</li> <li>▶ Nettoyez les lames internes avec la brosse.</li> </ul>
La grille de protection du système chauffe.	<ul style="list-style-type: none"> <li>▶ Appliquez de l'huile. (Voir page 51.)</li> <li>▶ Remplacez la grille de protection du système si elle est endommagée ou déformée. (Voir page 52.)</li> </ul>
La durée de fonctionnement est courte même après avoir rechargé.	<ul style="list-style-type: none"> <li>▶ Appliquez de l'huile.</li> <li>▶ Lorsque le nombre d'utilisations par charge commence à diminuer, la batterie approche sa fin de vie.</li> </ul>
Produit un bruit important.	<ul style="list-style-type: none"> <li>▶ Appliquez de l'huile.</li> <li>▶ Assurez-vous que les lames sont correctement fixées.</li> <li>▶ Nettoyez la grille de protection du système avec la longue brosse.</li> </ul>
L'odeur devient plus forte.	<ul style="list-style-type: none"> <li>▶ Ceci peut être amélioré grâce à un nettoyage systématique après chaque rasage.</li> </ul>

Problème	Action
Vous n'obtenez pas un rasage aussi précis qu'auparavant.	<ul style="list-style-type: none"> <li>▶ Ceci peut être amélioré grâce à un nettoyage systématique après chaque rasage.</li> <li>▶ Remplacez la grille de protection du système et/ou les lames internes.</li> <li>▶ Durée de vie prévue de la grille de protection du système et des lames internes: Grille de protection du système:     Environ 1 an Lames internes:     Environ 2 ans</li> <li>▶ Appliquez de l'huile.</li> </ul>
	<ul style="list-style-type: none"> <li>▶ La température ambiante recommandée pour l'utilisation est comprise entre 5 et 35 °C. Le rasoir peut cesser de fonctionner à des températures non comprises dans la plage recommandée.</li> <li>▶ La batterie a atteint sa fin de vie.</li> </ul>
Le rasoir ne fonctionne plus.	<ul style="list-style-type: none"> <li>▶ La température ambiante recommandée pour l'utilisation est comprise entre 5 et 35 °C. Le rasoir peut cesser de fonctionner à des températures non comprises dans la plage recommandée.</li> <li>▶ La batterie a atteint sa fin de vie.</li> </ul>

Si vous ne parvenez toujours pas à résoudre les problèmes, contactez le magasin où vous avez acheté l'unité ou un centre de service autorisé par Panasonic pour la réparation.

GB

D

F

I

NL

E

DK

P

N

S

FIN

PL

CZ

SK

H

RO

## Entretien

### Contact

Veillez consulter le site Web de Panasonic <http://panasonic.net> ou contacter un centre de service après-vente agréé (Vous trouverez ses coordonnées sur le feuillet concernant les garanties en Europe) si vous avez besoin d'informations ou si le rasoir ou le cordon d'alimentation sont endommagés.

### Pièces de remplacement

Les pièces de rechange sont disponibles chez votre marchand ou dans votre centre de service après-vente.

Pièces de remplacement pour ES-RT67/ES-RT47/ES-RT37	Grille de protection du système et lames internes	WES9013
	Grille de protection du système	WES9087
	Lames internes	WES9068

### Durée de vie de la batterie

La durée de vie de la batterie est de 3 ans. Vous ne devez pas remplacer la batterie dans ce rasoir vous-même. Faites remplacer la batterie par un service d'entretien agréé.

## Protection de l'environnement et recyclage des matériaux

Ce rasoir contient une batterie au lithium-ion. Veuillez vous assurer que la batterie est mise au rebut dans un endroit prévu à cet effet, comme un déchetterie.

### Avis aux utilisateurs concernant la collecte et l'élimination des piles et des appareils électriques et électroniques usagés



Apposé sur le produit lui-même, sur son emballage, ou figurant dans la documentation qui l'accompagne, ce pictogramme indique que les piles et appareils électriques et électroniques usagés doivent être séparés des ordures ménagères.



Afin de permettre le traitement, la valorisation et le recyclage adéquats des piles et des appareils usagés, veuillez les porter à l'un des points de collecte prévus, conformément à la législation nationale en vigueur ainsi qu'aux directives 2002/96/CE et 2006/66/CE.

En éliminant piles et appareils usagés conformément à la réglementation en vigueur, vous contribuez à prévenir le gaspillage de ressources précieuses ainsi qu'à protéger la santé humaine et l'environnement contre les effets potentiellement nocifs d'une manipulation inappropriée des déchets.

Pour de plus amples renseignements sur la collecte et le recyclage des piles et appareils usagés, veuillez vous renseigner auprès de votre mairie, du service municipal d'enlèvement des déchets ou du point de vente où vous avez acheté les articles concernés.

Le non-respect de la réglementation relative à l'élimination des déchets est passible d'une peine d'amende.

### Pour les utilisateurs professionnels au sein de l'Union européenne

Si vous souhaitez vous défaire de pièces d'équipement électrique ou électronique, veuillez vous renseigner directement auprès de votre détaillant ou de votre fournisseur.

### [Information relative à l'élimination des déchets dans les pays extérieurs à l'Union européenne]

Ce pictogramme n'est valide qu'à l'intérieur de l'Union européenne. Pour connaître la procédure applicable dans les pays hors Union Européenne, veuillez vous renseigner auprès des autorités locales compétentes ou de votre distributeur.

## Retrait de la batterie rechargeable intégrée

### Retirez la batterie rechargeable intégrée avant de mettre le rasoir au rebut.

Veillez vous assurer que la batterie est mise au rebut dans un endroit officiellement prévu à cet effet, le cas échéant.

Cette figure doit uniquement être utilisée lors de la mise au rebut du rasoir, et ne doit pas servir à le réparer. Si vous démontez le rasoir vous-même, il perdra son imperméabilité, ce qui peut entraîner des dysfonctionnements.

- Enlevez le rasoir de l'adaptateur CA.
- Appuyez sur le commutateur d'alimentation pour mettre l'appareil sous tension, puis laissez-le sous tension jusqu'à ce que la pile soit entièrement déchargée.
- Effectuez les étapes de ① à ⑤, surélevez la batterie, et retirez-la.
- Faites attention à ne pas court-circuiter la pile.

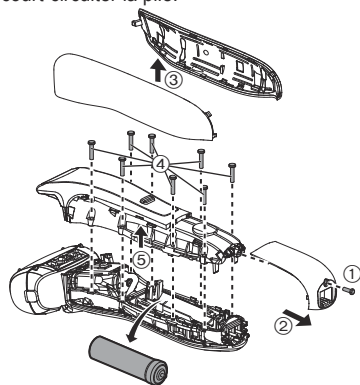

## Spécifications

Source d'alimentation	Voir la plaque signalétique sur l'adaptateur CA. (Conversion de tension automatique)
Tension du moteur	3,6 V $\overline{=}$
Temps de chargement	Approx. 1 heure
Bruit émis	en mode "rasoir": 67 (dB (A) référence 1 pW) en mode "tondeuse": 69 (dB (A) référence 1 pW)

Ce produit est destiné à une utilisation domestique uniquement.

GB

D

F

I

NL

E

DK

P

N

S

FIN

PL

CZ

SK

H

RO



## Indice

<b>Precauzioni di sicurezza.....</b>	<b>60</b>	<b>Risoluzione dei problemi.....</b>	<b>70</b>
Uso previsto.....	63	Assistenza.....	71
Identificazione parti.....	64	Per la salvaguardia dell'ambiente e il riciclo dei materiali.....	71
Ricarica del rasoio.....	64	Specifiche.....	72
Utilizzo del rasoio.....	65		
Pulizia del rasoio.....	68		

Grazie per aver acquistato questo prodotto Panasonic.

Prima di utilizzare questa unità, leggere le presenti istruzioni per intero e conservarle per eventuale consultazione futura.

## Avviso

- Questo dispositivo può essere utilizzato da bambini di età pari o superiore a 8 anni e da persone con capacità fisiche, sensoriali o mentali ridotte, o prive di esperienza e delle necessarie conoscenze, soltanto sotto supervisione o dietro istruzioni relative all'uso sicuro del dispositivo e a condizione che ne comprendano i relativi rischi. Tenere fuori dalla portata dei bambini. Senza supervisione, i bambini non devono effettuare operazioni di pulizia e manutenzione del dispositivo.
- Il cavo di alimentazione non può essere sostituito. Se il cavo è danneggiato, l'adattatore CA dovrà essere rottamato.

- Il rasoio WET/DRY può essere utilizzato per la rasatura con schiuma da barba o per la rasatura a secco. È possibile utilizzare il rasoio impermeabile sotto la doccia e pulirlo con acqua. Il simbolo riportato di seguito indica che il rasoio può essere utilizzato in una vasca da bagno o sotto la doccia.



- Non utilizzare oggetti diversi dall'adattatore CA fornito in dotazione.

## Precauzioni di sicurezza

Per ridurre il rischio di lesioni, decesso, scosse elettriche, incendi e danni a oggetti, osservare sempre le precauzioni di sicurezza seguenti.

### Spiegazione dei simboli

I simboli seguenti sono utilizzati per classificare e descrivere il livello di rischio, di lesioni e di danni a oggetti causati in caso di mancato rispetto delle indicazioni e di uso improprio.



## PERICOLO

Denota un rischio potenziale che può provocare gravi lesioni o decesso.



## AVVERTENZA

Denota un rischio potenziale che potrebbe portare a gravi lesioni o al decesso.



## ATTENZIONE

Denota un rischio che potrebbe provocare lesioni di minore entità.

I simboli seguenti sono utilizzati per classificare e descrivere il tipo di istruzioni da osservare.



Questo simbolo è utilizzato per avvisare gli utenti di una determinata procedura operativa da non eseguire.



Questo simbolo è utilizzato per avvisare gli utenti di una determinata procedura operativa da seguire per consentire il funzionamento sicuro dell'unità.



## AVVERTENZA

**Questo rasoio dispone di una batteria ricaricabile incorporata. Non gettare nel fuoco, non posizionare oggetti caldi o pesanti sull'apparecchio, non utilizzare né lasciare in ambienti con temperature elevate.**

- Così facendo potrebbe surriscaldarsi, incendiarsi o esplodere.



**Non collegare né scollegare l'adattatore a una presa a muro con le mani bagnate.**

- Si potrebbero causare scosse elettriche o lesioni.



**Non immergere l'adattatore CA e la base di ricarica in acqua né lavarli con acqua.**

- Si potrebbero causare scosse elettriche o incendi a causa di un corto circuito.



**Non posizionare l'adattatore CA sopra o in prossimità di lavabi o vasche da bagno piene d'acqua.**

- Si potrebbero causare scosse elettriche o incendi a causa di un corto circuito.



**Non smontare mai il prodotto fatta eccezione per il caso in cui si procede al suo smaltimento.**

- Si potrebbero causare incendi, scosse elettriche o lesioni.



**Non modificarlo né ripararlo.**

- Si potrebbero causare incendi, scosse elettriche o lesioni. Per la riparazione (sostituzione della batteria ecc.), contattare un centro di assistenza autorizzato.



**Non conservare alla portata di bambini e neonati. Non lasciare che ci giochino.**

- Introdurre in bocca le lame interne, la spazzola per pulizia o il contenitore dell'olio può causare incidenti o lesioni.



## **AVVERTENZA**

**Non utilizzare l'apparecchio se l'adattatore CA è danneggiato o se la spina di alimentazione si muove liberamente all'interno della presa a muro.**



- Si potrebbero causare scosse elettriche o incendi a causa di un corto circuito.

**Non danneggiare, modificare, né piegare, tirare o attorcigliare il cavo.**



**Inoltre, non collocare oggetti pesanti sul cavo, né schiacciarlo.**

- Si potrebbero causare scosse elettriche o incendi a causa di un corto circuito.

**Non utilizzarlo in modo tale da superare la corrente nominale della presa a muro o del cablaggio.**



- Il superamento della corrente nominale mediante l'uso di un numero eccessivo di spine su una presa a muro potrebbe causare incendi dovuti al surriscaldamento.

**Scollegare sempre l'adattatore CA dalla presa a muro durante la pulizia.**



- Altrimenti si potrebbero causare scosse elettriche o lesioni.

**Verificare sempre che l'apparecchio sia alimentato da una fonte elettrica il cui voltaggio corrisponda a quello indicato sull'adattatore CA.**



**Inserire completamente la spina di alimentazione.**

- Altrimenti si potrebbero causare incendi o scosse elettriche.

**Pulire regolarmente la spina di alimentazione e la spina per evitare l'accumulo di polvere.**



- Altrimenti si possono causare incendi a causa di un mancato isolamento dovuto all'umidità.

Scollegare l'adattatore e strofinarlo con un panno asciutto.

**Nel caso di un'anomalia o di un guasto, interrompere immediatamente l'uso e rimuovere l'adattatore.**

- L'utilizzo dell'apparecchio in tali condizioni potrebbe causare incendi, shock elettrico o lesioni.

**<Casi di anomalie o guasti>**



• L'unità principale, l'adattatore o il cavo sono deformati o caldi in modo anomalo.

• L'unità principale, l'adattatore o il cavo emanano odore di bruciato.

• Durante l'uso o la ricarica dell'unità principale, dell'adattatore o del cavo si avverte un rumore anomalo.

- Rivolgersi immediatamente a un centro di assistenza autorizzato per un controllo o una riparazione.

**In caso di ingestione accidentale dell'olio, non provocare il vomito, bere abbondante acqua e consultare un medico.**



**Se l'olio entra a contatto con gli occhi, lavare immediatamente e abbondantemente con acqua corrente e consultare un medico.**

- La mancata osservanza di tali indicazioni può causare problemi fisici.

## **ATTENZIONE**

**Non fare in modo che spilli o sporcizia si attacchino alla presa di alimentazione o alla spina.**





- Si potrebbero causare scosse elettriche o incendi a causa di un corto circuito.

GB  
D  
F  
I  
NL  
E  
DK  
P  
N  
S  
FIN  
PL  
CZ  
SK  
H  
RO





## ATTENZIONE

 **Non esercitare una pressione eccessiva per applicare la lamina esterna del sistema sul labbro o su altre parti del viso. Non applicare la lamina esterna del sistema direttamente su imperfezioni o lesioni cutanee.**  
- Così facendo si possono provocare lesioni alla pelle.

 **Non spingere la lamina esterna del sistema con forza eccessiva. Inoltre, non toccare la lamina esterna del sistema con le dita o con le unghie quando l'apparecchio è in funzione.**  
- In tal modo si potrebbero causare lesioni alla pelle o ridurre la durata della lamina esterna del sistema.

 **Non toccare la sezione della lama (sezione metallica) della lamina interna.**  
- Così facendo si possono causare lesioni alle mani.

 **Non utilizzare questo prodotto per tagliare i capelli o i peli di altre parti del corpo.**  
- In tal modo si potrebbero causare lesioni alla pelle o ridurre la durata della lamina esterna del sistema.

 **Non condividere il rasoio con familiari o altre persone.**  
- Ciò potrebbe causare infezioni o infiammazioni.

 **Non farlo cadere né sottoporlo a urti.**  
- Così facendo si possono provocare lesioni.

 **Non avvolgere il cavo attorno all'adattatore quando si ripone l'apparecchio.**  
- Così facendo si può provocare la rottura del filo all'interno del cavo a causa del carico e si possono provocare incendi dovuti a cortocircuiti.

**Scollegare l'adattatore dalla presa a muro quando non è in carica.**



- Altrimenti si possono causare scosse elettriche o incendi a causa di dispersioni elettriche dovute al deterioramento dell'isolamento.



**Verificare che la lamina esterna del sistema non sia deformata o danneggiata prima di utilizzare l'apparecchio.**  
- Altrimenti si possono causare lesioni alla pelle.



**Accertarsi di sistemare il coperchio protettivo sul rasoio quando si porta con sé l'apparecchio o quando lo si ripone.**

- Altrimenti, si potrebbero causare lesioni alla pelle o ridurre la durata della lamina esterna del sistema.



**Scollegare l'adattatore o la spina afferrando questi invece del cavo.**

- Altrimenti, si potrebbero causare scosse elettriche o lesioni.

## ► Smaltimento della batteria ricaricabile

### PERICOLO

La batteria ricaricabile va usata esclusivamente con questo rasoio. Non utilizzare la batteria con altri prodotti. Non caricare la batteria dopo che è stata rimossa dal prodotto.

- Non gettarla nel fuoco né applicare calore.
  - Non colpire, smontare, modificare né perforare con un chiodo.
  - Non lasciare che i terminali positivo e negativo della batteria entrino a contatto l'uno con l'altro mediante oggetti metallici.
  - Non trasportare né conservare la batteria insieme a bigiotteria in metallo come collane e spille per capelli.
  - Non caricare, usare, né lasciare la batteria in luoghi in cui si espone a temperature elevate quali la luce diretta del sole o vicino ad altre fonti di calore.
  - Non rimuovere la pellicola esterna.
- Così facendo potrebbe surriscaldarsi, incendiarsi o esplodere.

### AVVERTENZA

Una volta rimossa la batteria ricaricabile, non tenerla a portata di mano di bambini e neonati.

- Se ingerita accidentalmente, la batteria può arrecare danni alla persona.
- Se ciò avviene, consultare immediatamente un medico.

**Se dalla batteria fuoriesce fluido, seguire la procedura seguente. Non toccare la batteria a mani nude.**

- Se entra a contatto con gli occhi, il liquido della batteria può causare cecità.



Non strofinarsi gli occhi. Lavare immediatamente con acqua pulita e consultare un medico.

- Se entra a contatto con la pelle o con i vestiti, il liquido della batteria può causare infiammazioni o lesioni.

Lavare immediatamente via con acqua pulita e consultare un medico.

### Usò previsto

- Per notare la differenza, è necessario utilizzare il metodo di rasatura umida con la schiuma da barba per almeno tre settimane. È necessario un po' di tempo per abituarsi al rasoio Panasonic Wet/Dry perché la pelle e la barba richiedono circa un mese per adattarsi al nuovo metodo di rasatura.
- Lasciare inserite le lame interne. Se rimane inserita solo una delle lame interne, il rasoio può danneggiarsi.
- Se si pulisce il rasoio con acqua, non utilizzare acqua salata o calda. Non immergere il rasoio nell'acqua per un lungo periodo di tempo.
- Pulire l'alloggiamento esclusivamente con un panno morbido leggermente inumidito con acqua corrente o acqua corrente saponata. Non utilizzare diluente, benzina, alcol o altre sostanze chimiche.
- Dopo l'utilizzo, riporre il rasoio in un luogo con basso livello di umidità.
- Non riporre il rasoio in un luogo in cui possa essere esposto alla luce solare diretta o ad altre fonti di calore.

GB  
D  
F  
I  
NL  
E  
DK  
P  
N  
S  
FIN  
PL  
CZ  
SK  
H  
RO

## Identificazione parti

### A Corpo principale

- 1 Coperchio protettivo
- 2 Lamina esterna del sistema
- 3 Struttura lamina
- 4 Tasti di rilascio struttura lamina
- 5 Appoggio per dita
- 6 Interruttore di accensione
- 7 Spia accensione

#### ES-RT67

- 8 Spia capacità batteria
- 9 Spia stato carica (→)
- 10 Presa
- 11 Sezione lamina esterna
- 12 Tasti di rilascio lamina esterna del sistema
- 13 Lame interne
- 14 Tagliabasette
- 15 Impugnatura tagliabasette
- 16 Blocco tasto di rilascio

### B Adattatore CA (RE7-59) (La forma dell'adattatore CA è diversa in base alla regione.)

- 17 Adattatore
- 18 Spina di alimentazione
- 19 Cavo
- 20 Spina

### C Accessorio pettine

#### ES-RT47

- 21 Pettine
- 22 Indicatore altezza di taglio
- 23 Tasti di rilascio accessorio pettine
- 24 Tasto regolazione altezza taglio

### Accessori

### D Custodia da viaggio

#### ES-RT67

### E Spazzola per pulizia

### F Olio ES-RT47

### G Istruzioni d'uso

### H Certificato di garanzia

## Ricarica del rasoio

### 1 Inserire la spina [B20] nel rasoio.

- Spegnerne il rasoio prima di inserire.

### 2 Collegare l'adattatore [B17] alla presa a parete.

- Eliminare eventuali gocce d'acqua dalla presa.

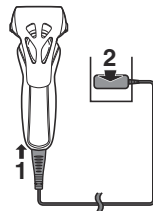

### 3 Scollegare l'adattatore una volta completata la carica.

- La carica sarà completa dopo circa 1 ora.
- Il tempo di carica può variare a seconda della capacità di carica.
- Caricare la batteria per più di 1 ora non ne compromette le prestazioni.
- Caricare la batteria quando non è completamente scarica non ne compromette le prestazioni.

### Nota

Non è possibile utilizzare il rasoio durante la ricarica.

Durante la carica

#### ES-RT67

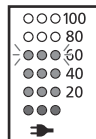

La spia stato carica (→) si illumina.  
Il numero della spia capacità batteria aumenta man mano che la carica prosegue.

#### ES-RT47/ES-RT37

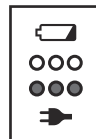

La spia stato carica (→) si illumina.

Al termine della carica

**ES-RT67**

**ES-RT47/ES-RT37**

Tutte le spie capacità batteria si illuminano per 5 secondi, quindi si spengono.

La spia stato carica (➔) si spegne.

Carica anomala

**ES-RT67**

**ES-RT47/ES-RT37**

La spia stato carica (➔) lampeggerà due volte al secondo.

- Una volta completata la carica, se si posiziona l'interruttore di accensione su ON con il rasoio collegato alla presa, la spia stato carica (➔) rimarrà accesa per 5 secondi, quindi si spegnerà. Ciò indica che il rasoio è completamente carico.
- La temperatura ambiente consigliata per la carica è compresa tra 10 – 35 °C. A temperature eccessivamente basse o elevate potrebbero essere necessari tempi di ricarica maggiori oppure la batteria potrebbe non ricaricarsi correttamente. Caricare il rasoio a una temperatura ambiente compresa tra quelle sopra indicate.

- Se si carica il rasoio per la prima volta o se non è stato utilizzato per più di 6 mesi, il tempo di carica potrebbe variare o la spia stato carica (➔) potrebbe non illuminarsi per alcuni minuti. Il rasoio si accenderà se mantenuto in carica per alcuni minuti.

## Utilizzo del rasoio

- Non toccare con le dita l'interruttore di accensione mentre si usa il rasoio poiché potrebbe provocare lo spegnimento dell'apparecchio. Posizionare le dita sull'appoggio per dita durante l'uso del rasoio.
- La temperatura ambiente adatta per l'utilizzo è compresa tra 5 – 35 °C. L'apparecchio potrebbe smettere di funzionare se utilizzato a temperature diverse da quelle consigliate.

### 1 Premere l'interruttore di accensione [A⑥].

- La spia accensione si illumina. **ES-RT67**

### 2 Tenere il rasoio come mostrato nella figura ed eseguire la rasatura.

- Iniziare a rasarsi applicando una leggera pressione sul viso. Tendere la pelle con la mano libera e spostare il rasoio in avanti e indietro in base alla direzione della barba. È possibile aumentare leggermente la pressione applicata man mano che la pelle si abitua al rasoio. Applicando una pressione eccessiva il risultato della rasatura non migliora.

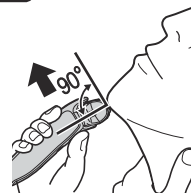

## Utilizzo del tagliabasette

### ► Rasatura delle basette

Far scorrere l'impugnatura tagliabasette verso l'alto. Accendere il rasoio e posizionarlo in modo da formare un angolo retto rispetto alla pelle e spostarlo verso il basso per tagliare le basette.

- Tenere premuto il pulsante di sblocco e far scivolare l'impugnatura tagliabasette per abbassare il tagliabasette.

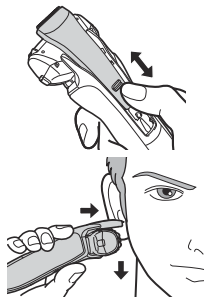

### ► Pre-rasatura

Il tagliabasette può essere usato per eseguire una pre-rasatura in caso di barba lunga.

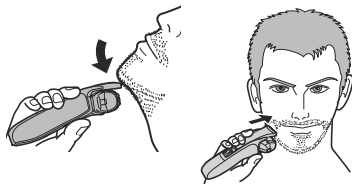

### ► Baffi

Accendere il rasoio, posizionarlo ad angolo retto rispetto alla pelle e rifilare i baffi.

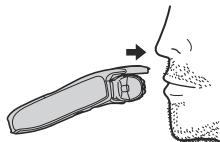

### ► Rifinitura dei bordi della barba

Tagliare la barba gradualmente con l'interruttore di accensione rivolto verso la parte opposta della pelle, prestando attenzione a non tagliare in misura eccessiva.

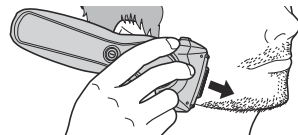

## Utilizzo dell'accessorio pettine **ES-RT47**

### Nota

Applicare l'olio al tagliabasette prima e dopo ogni uso. (far riferimento alla pagina 69.)

La mancata applicazione dell'olio potrebbe causare i problemi seguenti, a causa di ruggine, usura o bruciature.

- Il tagliabasette non taglia più.
- Riduzione del tempo di funzionamento.
- Rumorosità più elevata.

Verificare che il rasoio sia spento.

- 1** Montare l'accessorio pettine sul corpo principale finché non scatta in posizione.

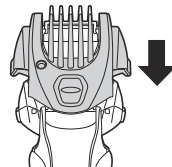

- Tenere premuti i tasti di rilascio accessorio pettine per rimuoverlo.

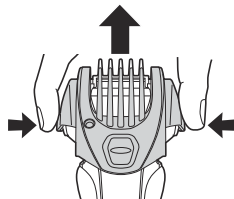

- 2** Far scorrere l'impugnatura tagliabasette verso l'alto finché non scatta in posizione.

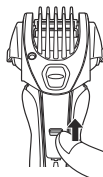

- 3** Tenendo premuto il tasto regolazione altezza taglio, muovere verticalmente il pettine e posizionarlo alla lunghezza di taglio desiderata (tra 1 e 7 mm).

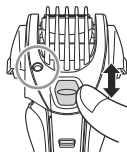

Altezza di taglio (mm) (circa)	1,0	2,5	4,0	5,5	7,0
Indicatore	1.0	2.5	4.0	5.5	7.0

- La lunghezza effettiva dei peli sarà leggermente superiore rispetto a quella impostata.

- 4** Premere leggermente l'accessorio pettine per accertarsi che sia bloccato in posizione.



- 5** Accendere il rasoio, portare il pettine dell'accessorio pettine a contatto con la pelle, e tagliare la barba muovendo il tagliabasette contropelo.

#### Nota

- Fare attenzione a non tagliarsi la mano con la lama durante il fissaggio e la rimozione dell'accessorio pettine.
- Non utilizzare con schiuma da barba applicata sul volto o quando la barba è bagnata. La barba bagnata potrebbe aderire alla pelle o creare dei ciuffi impedendo alla lama di tagliare correttamente.
- Pettinare barba e basette prima di tagliarle.
- Quando si taglia barba folta potrebbero rimanere residui di peli all'interno dell'accessorio pettine. Eliminare i residui di peli dopo ciascun utilizzo.
- Se l'accessorio pettine non è fissato correttamente, potrebbe allentarsi durante l'utilizzo e tagliare in misura eccessiva.

## Letture delle spie durante l'utilizzo del rasoio

Durante l'uso

**ES-RT67**

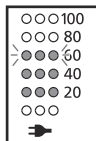

Il livello approssimativo di carica della batteria viene visualizzato in percentuale: 20 - 100.

• Si spegne dopo circa 5 secondi.

**ES-RT47/ES-RT37**



Tutte le spie si spengono durante l'uso.

Quando la batteria è quasi scarica

**ES-RT67**

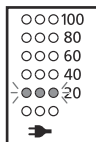

La spia batteria residua "20" lampeggia per 5 secondi quando viene premuto l'interruttore di accensione.

**ES-RT47/ES-RT37**



La spia capacità batteria lampeggia per 5 secondi quando viene premuto l'interruttore di accensione.

- Dopo il lampeggiamento della spia batteria residua "20" è possibile radersi 2 o 3 volte. (Ciò varia in base all'uso.) **ES-RT67**
- Dopo il lampeggiamento della spia capacità batteria è possibile radersi 2 o 3 volte. (Ciò varia in base all'uso.) **ES-RT47/ES-RT37**
- Una ricarica completa garantisce circa 18 rasature di 3 minuti ciascuna. (Ciò varia in base all'uso.)

## Pulizia del rasoio

1. Rimuovere il cavo dal rasoio.
2. Applicare del sapone e dell'acqua sulla lamina esterna del sistema.
3. Accendere il rasoio.
4. Spegnerlo il rasoio dopo 10/20 secondi.



5. Rimuovere la sezione lamina esterna [A 1].

6. Pulire il rasoio, la sezione lamina esterna, il tagliabasette e l'accessorio pettine con acqua corrente.

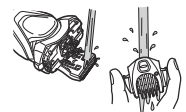
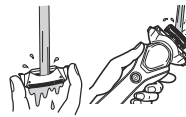

7. Rimuovere eventuali gocce d'acqua con un panno asciutto.
8. Asciugare bene la sezione lamina esterna, il rasoio, il tagliabasette e l'accessorio pettine.



9. Montare la sezione lamina esterna sul rasoio.
10. Lubrificazione del rasoio.

## Lubrificazione (Olio incluso per ES-RT47)

Per garantire un comfort di rasatura prolungato, si consiglia di utilizzare l'olio in dotazione con il rasoio.

1. Spegnerne il rasoio.
2. Applicare una goccia d'olio su ciascuna lamina esterna del sistema.
3. Sollevare il tagliabasette ed applicare una goccia d'olio.
4. Accendere il rasoio e lasciarlo acceso per circa 5 secondi.
5. Spegnerne il rasoio, quindi rimuovere eventuali residui d'olio dalla lamina esterna del sistema con un panno morbido.

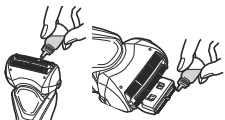

## Pulizia con la spazzola

### ► Pulizia con la spazzola lunga

Pulire la lamina esterna del sistema (a), la struttura del rasoio (b) e il tagliabasette (c) utilizzando la spazzola lunga.

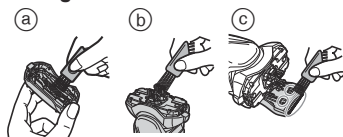

### ► Pulizia con la spazzola corta

Pulire le lame interne (A13) muovendo la spazzola corta nella direzione (A).

- Non utilizzare la spazzola corta nella direzione (B) poiché può danneggiare le lame interne ed influire sulla capacità di taglio.
- Non utilizzare la spazzola corta per pulire la lamina esterna del sistema.

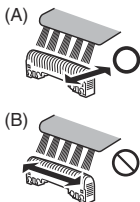

## Sostituzione della lamina esterna del sistema e delle lame interne

lamina esterna del sistema	una volta all'anno
lame interne	una volta ogni due anni

### ► Rimozione della sezione lamina esterna

Premere i tasti di rilascio struttura lamina [A4] e sollevare la sezione lamina esterna [A11] verso l'alto.

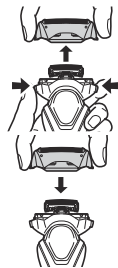

### ► Collegamento della sezione lamina esterna

Fissare saldamente la sezione lamina esterna [A11] al rasoio fino a quando non si avverte uno scatto.

### ► Sostituzione della lamina esterna del sistema

1. Premere i tasti di rilascio lamina esterna del sistema [A12] quindi spingere la lamina esterna del sistema verso il basso.
2. Inserire la lamina esterna del sistema finché non scatta in posizione.
  - Fissare sempre la lamina esterna del sistema nella direzione corretta.
  - Inserire la lamina esterna del sistema nella struttura lamina ogni qualvolta la si collega al rasoio.

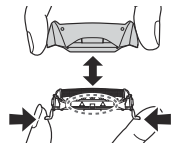

## ► Sostituzione delle lame interne

1. Rimuovere le lame interne [A13] una alla volta.
  - Non toccare i bordi (parti metalliche) delle lame interne per evitare infortuni alle mani.
2. Inserire le lame interne una alla volta finché non scattano in posizione.

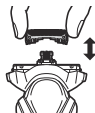

## Risoluzione dei problemi

Problema	Azione
Residui di peli ovunque.	<ul style="list-style-type: none"><li>► È possibile ovviare a questo inconveniente effettuando la pulizia dopo ogni rasatura.</li><li>► Pulire le lame interne con la spazzola.</li></ul>
La lamina esterna del sistema si surriscalda.	<ul style="list-style-type: none"><li>► Applicare olio. (far riferimento alla pagina 69.)</li><li>► Sostituire la lamina esterna del sistema se danneggiata o deformata. (far riferimento alla pagina 69.)</li></ul>
La batteria si scarica velocemente anche dopo la sua ricarica.	<ul style="list-style-type: none"><li>► Applicare olio.</li><li>► Se il numero di utilizzi del rasoio dopo ciascuna carica inizia a diminuire, la batteria sta per esaurirsi.</li></ul>

Problema	Azione
Emette un forte rumore.	<ul style="list-style-type: none"><li>► Applicare olio.</li><li>► Verificare che le lamine siano fissate correttamente.</li><li>► Pulire la lamina esterna del sistema con la spazzola.</li></ul>
Si avverte uno strano odore.	<ul style="list-style-type: none"><li>► È possibile ovviare a questo inconveniente effettuando la pulizia dopo ogni rasatura.</li></ul>
Non si ottiene la stessa rasatura a fondo di prima.	<ul style="list-style-type: none"><li>► È possibile ovviare a questo inconveniente effettuando la pulizia dopo ogni rasatura.</li><li>► Sostituire la lamina esterna del sistema e/o le lame interne. Durata prevista della lamina esterna del sistema e delle lame interne:<ul style="list-style-type: none"><li>Lamina esterna del sistema:<ul style="list-style-type: none"><li>1 anno circa</li></ul></li><li>Lame interne:<ul style="list-style-type: none"><li>2 anni circa</li></ul></li></ul></li><li>► Applicare olio.</li></ul>
Il rasoio smette di funzionare.	<ul style="list-style-type: none"><li>► La temperatura ambiente consigliata per un corretto funzionamento dell'apparecchio è compresa tra 5 e 35 °C. Il rasoio potrebbe smettere di funzionare se la temperatura ambiente è diversa da quella sopra specificata.</li><li>► La batteria è esaurita.</li></ul>

Se non è possibile risolvere i problemi precedenti tramite le azioni indicate, contattare il negozio in cui si è acquistata l'unità o un centro di servizi autorizzato da Panasonic per la riparazione.

## Assistenza

### Contatti

Per maggiori informazioni o in caso di danneggiamento del rasoio o del cavo visitare il sito web Panasonic <http://panasonic.net> oppure contattare un centro di assistenza autorizzato (gli indirizzi sono riportati nel foglietto della garanzia pan-europea).

### Parti di ricambio

Le parti di ricambio sono disponibili presso il vostro rivenditore o Centro di Manutenzione.

Parti di ricambio per ES-RT67/ES-RT47/ ES-RT37	Lamina esterna del sistema e lame interne	WES9013
	Lamina esterna del sistema	WES9087
	Lame interne	WES9068

### Durata della batteria

La durata della batteria è di 3 anni. La batteria del rasoio non deve essere sostituita dai consumatori. Far sostituire la batteria presso i centri di assistenza autorizzati.

## Per la salvaguardia dell'ambiente e il riciclo dei materiali

Questo rasoio contiene una batteria agli ioni di litio. Assicurarsi che la batteria venga smaltita presso un centro autorizzato, se presente nel proprio Paese di residenza.

### Informazioni per gli utenti sulla raccolta e l'eliminazione di vecchie apparecchiature e batterie usate



Questi simboli sui prodotti, sull'imballaggio, e/o sulle documentazioni o manuali accompagnanti i prodotti indicano che i prodotti elettrici, elettronici e le batterie usate non devono essere buttati nei rifiuti domestici generici.



Per un trattamento adeguato, recupero e riciclaggio di vecchi prodotti e batterie usate, vi preghiamo di portarli negli appositi punti di raccolta, secondo la legislazione vigente nel vostro Paese e le Direttive 2002/96/EC e 2006/66/EC.

Smaltendo correttamente questi prodotti e le batterie, contribuirete a salvare importanti risorse e ad evitare i potenziali effetti negativi sulla salute umana e sull'ambiente che altrimenti potrebbero verificarsi in seguito ad un trattamento inappropriato dei rifiuti.

Per ulteriori informazioni sulla raccolta e sul riciclaggio di vecchi prodotti e batterie, vi preghiamo di contattare il vostro comune, i vostri operatori per lo smaltimento dei rifiuti o il punto vendita dove avete acquistato gli articoli.

Sono previste e potrebbero essere applicate sanzioni qualora questi rifiuti non siano stati smaltiti in modo corretto ed in accordo con la legislazione nazionale.

### Per utenti commerciali nell'Unione Europea

Se desiderate eliminare apparecchiature elettriche ed elettroniche, vi preghiamo di contattare il vostro commerciante od il fornitore per maggiori informazioni.

### [Informazioni sullo smaltimento rifiuti in altri Paesi fuori dall'Unione Europea]

Questi simboli sono validi solo all'interno dell'Unione Europea. Se desiderate smaltire questi articoli, vi preghiamo di contattare le autorità locali od il rivenditore ed informarvi sulle modalità per un corretto smaltimento.

### Smaltimento della batteria ricaricabile incorporata

**Rimuovere la batteria ricaricabile incorporata prima di smaltire il rasoio.**

Assicurarsi che la batteria venga smaltita presso un centro autorizzato, se presente.

Questa figura deve essere utilizzata esclusivamente per lo smaltimento del rasoio e non per la sua riparazione. Se si smonta personalmente il rasoio, l'apparecchio non sarà più impermeabile e ciò potrebbe comportare il malfunzionamento.

- Rimuovere il rasoio dall'adattatore CA.
- Premere l'interruttore di alimentazione per accendere l'apparecchio e tenerlo acceso finché la batteria non è completamente scarica.
- Eseguire i passi da ① a ⑤ e sollevare la batteria, quindi rimuoverla.
- Non mettere in cortocircuito la batteria.

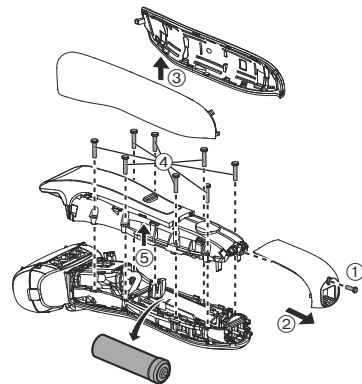

### Specifiche

Alimentazione	Fare riferimento all'etichetta sull'adattatore CA. (Conversione tensione automatica)
Tensione motore	3,6 V $\text{---}$
Tempo di carica	Circa 1 ora
Rumore acustico nell'aria	in modalità rasatura: 67 (dB (A) re 1 pW) in modalità tagliabasette: 69 (dB (A) re 1 pW)

Il prodotto è progettato solo per uso domestico.

## Inhoud

<b>Veiligheidsmaatregelen.....</b>	<b>76</b>	<b>Problemen oplossen .....</b>	<b>86</b>
Beoogd gebruik .....	79	Service.....	87
De onderdelen.....	80	<b>Bescherming van het milieu en hergebruik van materialen.....</b>	<b>87</b>
Het scheerapparaat opladen .....	80	Specificaties.....	88
Gebruik van het scheerapparaat.....	81		
Het scheerapparaat schoonmaken .....	84		

Hartelijk dank voor uw aankoop van dit Panasonic product.

Lees voor gebruik van dit apparaat deze instructies en bewaar ze om ze later te raadplegen.

## Waarschuwing

- Dit toestel kan worden gebruikt door kinderen van 8 jaar en ouder, en door personen met beperkte fysieke, sensorische of mentale capaciteit, of met een gebrek aan ervaring en kennis, indien dit onder toezicht gebeurt of als ze aangeleerd werd hoe het toestel op een veilige manier te gebruiken en ze de betrokken gevaren begrijpen. Kinderen mogen niet met het apparaat spelen. Reiniging en gebruiksonderhoud mag niet zonder toezicht door kinderen worden uitgevoerd.
- Het netsnoer kan niet worden vervangen. Als het snoer is beschadigd, dient de wisselstroomadapter te worden weggegooid.

- Dit WET/DRY scheerapparaat kan worden gebruikt voor natscheren met scheerschuim, of voor droogscheren. U kunt dit waterdichte scheerapparaat onder de douche gebruiken en schoonmaken met water. Het volgende symbool betekent geschikt voor gebruik in bad of onder de douche.





- Gebruik nooit iets anders dan de meegeleverde wisselstroomadapter.

## Veiligheidsmaatregelen

Hanteer altijd de volgende veiligheidsmaatregelen om het risico op letsel, dood, elektrische schokken, brand en beschadiging aan eigendommen te voorkomen.

### Verklaring van de symbolen

De volgende symbolen worden gebruikt voor het beschrijven en indelen van het niveau van gevaar, letsel en schade aan eigendommen wat kan ontstaan wanneer deze maatregelen niet worden nageleefd en het apparaat verkeerd wordt gebruikt.

 <b>GEVAAR</b>	Duidt een potentieel gevaar aan dat tot ernstig letsel of de dood leidt.
 <b>WAARSCHUWING</b>	Duidt een potentieel gevaar aan dat tot ernstig letsel of de dood kan leiden.
 <b>OPGELET</b>	Duidt een gevaar aan dat tot licht letsel kan leiden.

De volgende symbolen worden gebruikt om het soort na te leven instructies te beschrijven en in te delen.

 Dit symbool wordt gebruikt om de aandacht van de gebruiker te trekken op een bedieningsprocedure die niet mag worden uitgevoerd.

 Dit symbool wordt gebruikt om de aandacht van de gebruiker te trekken op een bedieningsprocedure die moet worden uitgevoerd om het apparaat in alle veiligheid te gebruiken.

## WAARSCHUWING

**Dit scheerapparaat heeft een ingebouwde, oplaadbare batterij. Deze batterij niet in het vuur gooien, niet verwarmen, of opladen, gebruiken, of achterlaten in een omgeving met hoge temperatuur.**

- Anders kan dit leiden tot oververhitting, ontbranding of explosie.

 **Steek de adapter niet in een stopcontact of trek hem er niet uit met een natte hand.**

- Anders kan dit elektrische schokken of letsel veroorzaken.

 **Dompel de wisselstroomadapter niet onder in water en spoel hem niet af met water.**

- Anders kan dit leiden tot elektrische schokken als gevolg van kortsluiting.

 **Plaats de wisselstroomadapter niet boven of in de buurt van een met water gevulde wastafel of ligbad.**

- Anders kan dit leiden tot elektrische schokken als gevolg van kortsluiting.

 **Nooit demonteren, tenzij bij het weggooien van het product.**

- Anders kan dit brand, elektrische schokken of een letsel veroorzaken.



# WAARSCHUWING

## **Niet wijzigen of repareren.**



- Anders kan dit brand, elektrische schokken of een letsel veroorzaken.

Neem voor reparatie (batterij vervangen, enz.) contact op met een erkende reparateur.

## **Buiten het bereik van kinderen bewaren. Laat hen het apparaat niet gebruiken.**



- Stop het messenblok, de reinigingsborstel en/of het olieflesje niet in de mond. Dit kan letsel of ongevallen veroorzaken.

## **Gebruik het apparaat nooit als de wisselstroomadapter beschadigd is, of als de stroomstekker loszit in een stopcontact.**



- Anders kan dit leiden tot elektrische schokken als gevolg van kortsluiting.

## **Het netsnoer niet beschadigen of wijzigen, of met kracht verbuigen, uittrekken of verdraaien.**



Zorg er ook voor dat het netsnoer niet bekneld raakt door er bijvoorbeeld zware voorwerpen op te plaatsen.

- Anders kan dit leiden tot elektrische schokken als gevolg van kortsluiting.

## **Niet gebruiken op een manier waarop het vermogen van het stopcontact of de huisbedrading wordt overschreden.**



- Dit vermogen overschrijden door teveel apparaten op één stopcontact aan te sluiten, kan door overhitting tot brand leiden.

## **Trek de wisselstroomadapter altijd uit het stopcontact wanneer u het apparaat reinigt.**



- Indien u dit niet doet, kan dit elektrische schokken of letsel veroorzaken.

Zorg ervoor dat het apparaat altijd is aangesloten op een stopcontact met dezelfde spanningswaarden als die op de wisselstroomadapter vermeld staan.



**Zorg dat de stroomstekker stevig is aangesloten.**

- Indien u dit niet doet, kan dit brand of elektrische schokken veroorzaken.

## **Reinig regelmatig de stroomstekker en de apparaatstekker om te voorkomen dat stof zich opstapelt.**



- Indien u dit niet doet, kan dit brand veroorzaken door een gebrekkige isolatie die veroorzaakt wordt door vochtigheid. Trek de adapter uit het stopcontact en wrijf hem schoon met een droge doek.

## **Stop onmiddellijk met het gebruik van het apparaat en verwijder de adapter, bij een ongebruikelijke situatie of een defect.**

- Het apparaat in dergelijke omstandigheden gebruiken, kan brand, elektrische schok of letsel veroorzaken.

### **<Ongebruikelijke situatie of defect>**



• Het hoofdapparaat, de adapter of het netsnoer is vervormd of abnormaal heet.

• Het hoofdapparaat, de adapter of het netsnoer ruikt verbrand.

• Er is een abnormaal geluid bij het gebruik of het opladen van het hoofdapparaat, de adapter of het netsnoer.

- Laat het apparaat onmiddellijk controleren of repareren bij een erkende reparateur.



## WAARSCHUWING

**Niet braken als olie per ongeluk wordt ingeslikt, maar drink veel water en raadpleeg een arts.**



**Als de ogen in contact komen met de olie, spoel dan onmiddellijk de ogen grondig af met stromend water en raadpleeg een arts.**

- Deze instructies niet naleven kan leiden tot lichamelijke problemen.



## OPGELET

**Laat vuil of pennen zich niet aan de stroomstekker of apparaatstekker hechten.**



- Anders kan dit leiden tot elektrische schokken als gevolg van kortsluiting.

**Gebruik niet teveel druk om het scheerbladensysteem tegen uw lip of een ander deel van uw gezicht te drukken. Breng het scheerbladensysteem niet rechtstreeks aan op een wond of op beschadigde huid.**



- Dit kan huidletsel veroorzaken.

**Druk niet met kracht op het scheerbladensysteem. Raak het scheerbladensysteem ook niet aan met de vingers of nagels tijdens het gebruik.**



- Dit kan letsel aan de huid veroorzaken of de levensduur van het scheerbladensysteem doen verkorten.

**Raak het mesgedeelte (metaaldeel) van het binnenste mes niet aan.**



- Dit kan letsel aan uw handen veroorzaken.



**Gebruik dit product niet voor het haar op het hoofd of op een ander deel van het lichaam.**

- Dit kan letsel aan de huid veroorzaken of de levensduur van het scheerbladensysteem doen verkorten.



**Deel uw scheerapparaat niet met leden van uw gezin of anderen.**

- Hierdoor kunnen infecties of ontstekingen ontstaan.



**Laat het apparaat niet vallen of stel het niet bloot aan schokken.**

- Dit kan letsel veroorzaken.



**Wikkel het netsnoer bij het opbergen niet te strak rond de adapter.**

- Indien u dit doet, kan de draad in het netsnoer bij belasting breken, hetgeen brand kan veroorzaken door kortsluiting.

**Verwijder de adapter uit het stopcontact wanneer u het apparaat niet oplaadt.**



- Anders kan dit elektrische schok of brand veroorzaken, door elektrische lekkage als gevolg van beschadiging van de isolatie.



**Controleer voor gebruik of het scheerbladensysteem niet vervormd is of gebarsten.**

- Nalaten hiervan kan leiden tot huidbeschadiging.

**Plaats de beschermkap op het scheerapparaat wanneer u het meeneemt of opbergt.**



- Anders kan dit letsel aan de huid veroorzaken of de levensduur van het scheerbladensysteem verkorten.

**Houd bij het loskoppelen altijd de adapter of de apparaatstekker zelf vast en nooit het netsnoer.**



- Indien u dit niet doet, kan dit elektrische schokken of letsel veroorzaken.

## ► De oplaadbare batterij inleveren

### **GEVAAR**

De oplaadbare batterij kan uitsluitend met dit scheerapparaat worden gebruikt. Gebruik de batterij niet met andere producten. Laad de batterij niet op nadat deze uit het apparaat werd verwijderd.

- Gooi de batterij niet in het vuur en stel de batterij niet bloot aan hitte.
- Geef geen harde klap op de batterij, demonteer de batterij niet, breng er geen wijzigingen op aan en maak ook geen gat in de batterij met bijvoorbeeld een spijker.
-  • Laat de positieve en negatieve polen van de batterij niet met elkaar in contact komen via metalen voorwerpen.
- Vervoer of bewaar de batterij niet samen met metalen juwelen, zoals halskettingen en haarspelden.
- De batterij mag niet worden opgeladen, gebruikt of achtergelaten waar hij wordt blootgesteld aan hoge temperaturen, zoals direct zonlicht of in de buurt van andere warmtebronnen.
- Verwijder nooit het omhulsel van de batterij.  
- Anders kan dit leiden tot oververhitting, ontbranding of explosie.

### **WAARSCHUWING**

Na het verwijderen van de oplaadbare batterij, moet deze buiten het bereik van kinderen en peuters worden bewaard.

-  - De batterij is schadelijk voor het lichaam als deze per ongeluk wordt ingeslikt.  
Als dit gebeurt, raadpleeg dan onmiddellijk een arts.

Voer de volgende procedures uit als de batterijvloeistof lekt. Raak de batterij niet aan met de blote hand.

- De batterijvloeistof kan blindheid veroorzaken als de ogen hiermee in contact komen.



Wrijf niet in uw ogen. Spoel onmiddellijk met schoon water en raadpleeg een arts.

- De batterijvloeistof kan een ontsteking of letsel veroorzaken als het in contact komt met de huid of kleding.  
Spoel de vloeistof onmiddellijk af met schoon water en raadpleeg een arts.

### **Beoogd gebruik**

- Scheer uzelf gedurende ten minste drie weken met scheerzeep en merk het verschil. Neem de tijd om te wennen aan uw Panasonic WET/DRY scheerapparaat. Uw huid en baard hebben ongeveer een maand nodig om zich aan te passen aan een nieuwe manier van scheren.
- Laat beide messenblokken in het apparaat zitten. Als slechts één van de messenblokken is ingestoken, kan het scheerapparaat beschadigd raken.
- Gebruik geen zout water of heet water wanneer u het scheerapparaat met water reinigt. Laat het scheerapparaat niet langdurig in water ondergedompeld.
- Reinig de behuizing alleen met een zachte doek die enigszins bevochtigd is met kraanwater of kraanwater met zeep. Gebruik geen thinner, benzine, alcohol of andere chemicaliën.
- Bewaar het scheerapparaat na gebruik op een plaats met lage vochtigheid.
- Bewaar het scheerapparaat niet waar het wordt blootgesteld aan direct zonlicht of andere warmtebronnen.

## De onderdelen

### A Behuizing

- 1 Beschermkap
- 2 Scheerbladensysteem
- 3 Scheerbladhouder
- 4 Ontgrendelknoppen voor scheerbladhouder
- 5 Vingersteun
- 6 Stroomschakelaar
- 7 Lampje "Aan" **ES-RT67**
- 8 Lampje van de batterijcapaciteit
- 9 Oplaadlampje (→)
- 10 Apparaataansluiting
- 11 Scheerkop
- 12 Ontgrendelknoppen voor scheerbladensysteem
- 13 Messenblokken
- 14 Tondeuse
- 15 Tondeusegreep
- 16 Ontgrendelknop

### B Wisselstroomadapter (RE7-59)

(De vorm van de wisselstroomadapter verschilt afhankelijk van het gebied.)

- 17 Adapter
- 18 Stroomstekker
- 19 Netsnoer
- 20 Apparaatstekker

### C Kamhulpstuk **ES-RT47**

- 21 Kam
- 22 Venster voor tondeusehoogte
- 23 Ontgrendelknoppen voor kamhulpstuk
- 24 Tondeusehoogte schakelknop

Accessoires

### D Reisetui **ES-RT67**

### E Reinigingsborsteltje

### F Olie **ES-RT47**

### G Gebruiksaanwijzing

### H Garantiekaart

## Het scheerapparaat opladen

### 1 Steek de apparaatstekker [B 20] in het scheerapparaat.

- Zet het scheerapparaat uit voordat u hem in de lader zet.

### 2 Steek de adapter [B 17] in een stopcontact.

- Veeg eventuele waterdruppels van de apparaataansluiting af.

### 3 Koppel de adapter los wanneer het opladen beëindigd is.

- Het opladen duurt ongeveer 1 uur. De tijd voor het opladen kan met de oplaadcapaciteit verschillen.
- Het langer dan 1 uur opladen van de batterij heeft geen invloed op de prestaties van de batterij.
- Volledig opladen zal geen vermindering van de prestaties van de batterij veroorzaken.

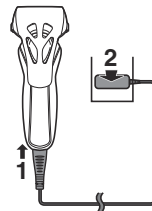

### Opmerking

U kunt het scheerapparaat niet gebruiken tijdens het opladen.

Tijdens het opladen

**ES-RT67**

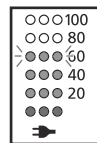

Het oplaadlampje (→) brandt.  
Het cijfer van het lampje van de batterijcapaciteit zal toenemen naarmate dat het opladen vordert.

**ES-RT47/ES-RT37**

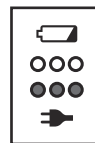

Het oplaadlampje (→) brandt.

Wanneer het opladen is voltooid

**ES-RT67**

**ES-RT47/ES-RT37**

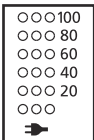
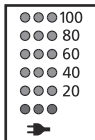

Alle lampjes van de batterijcapaciteit branden 5 seconden en gaan daarna allemaal weer uit.

Het oplaadlampje (➡) gaat uit.

Abnormaal laden

**ES-RT67**

**ES-RT47/ES-RT37**

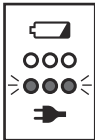
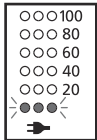

Het oplaadlampje (➡) zal om de seconde tweemaal knipperen.

- Nadat het opladen is voltooid, zorgt het omschakelen van de stroomschakelaar in de stand ON (aan) met het scheerapparaat aangesloten ervoor dat het oplaadlampje (➡) gaat branden en na 5 seconden weer uit gaat. Dit geeft aan dat het scheerapparaat volledig is opgeladen.
- De aanbevolen omgevingstemperatuur voor het opladen is 10 – 35 °C. Het opladen kan langer duren of niet goed worden uitgevoerd bij extreem lage of hoge temperaturen. Laad het scheerapparaat op binnen de aanbevolen omgevingstemperatuur.

- Wanneer het scheerapparaat voor de eerste keer wordt opgeladen, of wanneer het meer dan zes maanden niet is gebruikt, kan het zijn dat de tijd voor het opladen wijzigt of het oplaadlampje (➡) niet gaat branden. In aangekoppelde stand gaat dit lampje uiteindelijk branden.

## Gebruik van het scheerapparaat

- Plaats uw vingers niet op de stroomschakelaar terwijl u het scheerapparaat gebruikt. Dit kan ervoor zorgen dat het scheerapparaat wordt uitgeschakeld. Houd tijdens het gebruik van het scheerapparaat de vingers op de vingersteun.
- De aanbevolen omgevingstemperatuur voor gebruik is 5 – 35 °C. Als u het apparaat in lagere of hogere temperatuur dan de aanbevolen temperaturen gebruikt, kan het stoppen met werken.

### 1 Druk op de stroomschakelaar [A⑥].

- Het lampje “Aan” brandt. **ES-RT67**

### 2 Houd het scheerapparaat vast zoals getoond en begin met scheren.

- Zet in het begin weinig druk bij het scheren. Trek met uw vrije hand de huid strak en beweeg het scheerapparaat op en neer in de richting van de baardgroei. Naarmate uw huid meer gewend raakt aan dit scheerapparaat, kunt u geleidelijk iets meer druk uitoefenen. Door veel druk te zetten, bereikt u echter geen gladder scheerresultaat.

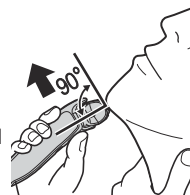

## Gebruik van de tondeuse

### ► Bakkebaarden bijwerken

Schuif de tondeusegreep omhoog. Zet het scheerapparaat aan en plaats het onder een rechte hoek tegen uw huid en beweeg het omlaag om uw bakkebaarden bij te werken.

- Houd de ontgrendelingsknop ingedrukt en schuif de tondeusegreep naar beneden om de tondeuse naar beneden te brengen.

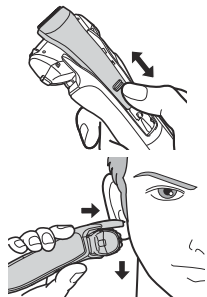

### ► Voorscheren

De tondeuse kan worden gebruikt voor het voorscheren van lange baarden.

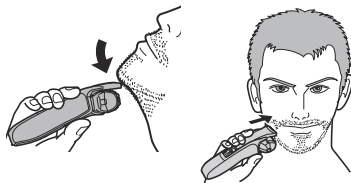

### ► Boven de lippen

Zet het scheerapparaat aan en plaats het in de juiste hoek op uw huid om uw snor rondom bij te knippen.

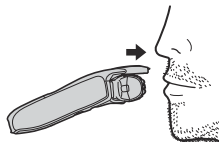

### ► De rand van de baard knippen

Knip uw baard geleidelijk bij met de stroomschakelaar aan de tegenovergestelde kant van uw huid, waarbij u er op let dat u niet te veel van uw baard afknipt.

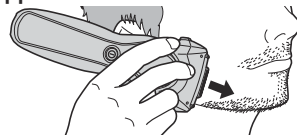

## Het kamhulpstuk gebruiken **ES-RT47**

### Opmerking

Breng de olie vóór en na elk gebruik aan op de tondeuse. (Zie pagina 85.)

Als u geen olie aanbrengt, kan dit door roest, slijtage of doorbranden, de volgende problemen veroorzaken.

- De tondeuse is bot geworden.
- Verkorte werkingstijd.
- Luidruchtiger.

Zorg ervoor dat het scheerapparaat is uitgeschakeld.

- 1 **Monteer het kamhulpstuk op de hoofdbehuizing tot het vastklikt.**

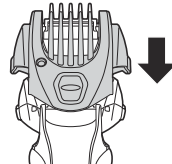

- Druk de ontgrendelknoppen voor het kamhulpstuk in en houdt ze ingedrukt om het kamhulpstuk los te koppelen.

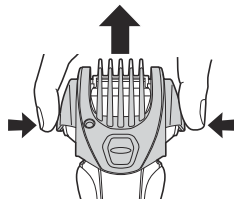

## 2 Schuif de de tondeusegreep omhoog totdat deze klikt.

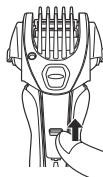

## 3 Houd de schakelknop voor de hoogte van de tondeuse ingedrukt en verplaats de kam verticaal tot de tondeuse de gewenste hoogte heeft (tussen 1 mm en 7 mm).

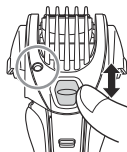

Kniphogte (mm) (ongeveer)	1,0	2,5	4,0	5,5	7,0
Indicatielampje	1.0	2.5	4.0	5.5	7.0

- De feitelijke lengte van het haar zal iets langer zijn dan de lengte waarop u de tondeuse instelt.

## 4 Pas lichte druk op het kamhulpstuk toe zodat het goed vastklikt.



## 5 Zet het scheerapparaat aan, breng de kam van het kamhulpstuk in contact met de huid en knip de baard door de tondeuse tegen de baardgroei in te bewegen.

### Opmerkingen

- Pas op dat u uw hand niet aan het mesje openhaalt wanneer u het kamhulpstuk aanbrengt of afneemt.
- Niet gebruiken met scheercremes of wanneer de baard nat is. Nat baardhaar kan aan de huid blijven plakken of samenklonteren waardoor het mesje het haar moeilijk kan knippen.
- Kam de baard en de bakkenbaarden voordat u de tondeuse gebruikt.
- Geknipt haar kan zich in het kamhulpstuk ophopen wanneer een grote hoeveelheid baard wordt geknipt. Verwijder daarom geknipt haar na elk gebruik.
- Als het kamhulpstuk niet goed geplaatst wordt, kan het tijdens gebruik losraken en diepe snijwonden veroorzaken.

## De betekenis van de lampjes tijdens het gebruik

Tijdens het gebruik

**ES-RT67**

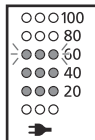

De batterijcapaciteit wordt bij benadering weergegeven als 20 - 100.

- Het gaat na ongeveer 5 seconden uit.

**ES-RT47/ES-RT37**



Alle lampjes gaan tijdens het gebruik uit.

Wanneer het batterijvermogen laag is

**ES-RT67**

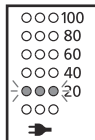

“20” knippert 5 seconden wanneer de stroomschakelaar wordt ingedrukt.

**ES-RT47/ES-RT37**



Het lampje van de batterijcapaciteit knippert 5 seconden wanneer de stroomschakelaar wordt ingedrukt.

- U kunt zich nog 2 à 3 keer scheren nadat “20” is gaan knipperen. (Dit kan variëren en is afhankelijk van het gebruik.) **ES-RT67**

- U kunt zich nog 2 à 3 keer scheren nadat het lampje voor de batterijcapaciteit is gaan knipperen. (Dit kan variëren en is afhankelijk van het gebruik.) **ES-RT47/ES-RT37**
- Met een volledig opgeladen batterij zijn ongeveer 18 scheerbeurten van 3 minuten mogelijk. (Dit kan variëren en is afhankelijk van het gebruik.)

## Het scheerapparaat schoonmaken

1. Het netsnoer van het scheerapparaat loskoppelen.
2. Breng wat handzeep en water aan op het scheerbladensysteem.
3. Zet het scheerapparaat aan.
4. Zet het scheerapparaat na 10 tot 20 seconden uit.



5. Verwijder de scheerkop [A11].

6. Reinig het scheerapparaat, de scheerkop, de tondeuse en het kamhulpstuk onder stromend water.

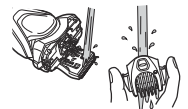

7. Veeg waterdruppels weg met een droge doek.

- Laat de scheerkop, het scheerapparaat, de tondeuse en het kamhulpstuk volledig drogen.



- Bevestig de scheerkop op het scheerapparaat.
- Smeer het scheerapparaat.

## Smering (Inclusief olie voor ES-RT47)

Om het scheercomfort zo lang mogelijk te handhaven, is het aanbevolen de bijgeleverde olie te gebruiken.

- Schakel het scheerapparaat uit.
- Breng één druppel olie op elk scheerbladensysteem aan.
- Schuif de tondeuse omhoog en breng een druppeltje olie aan.
- Schakel het scheerapparaat in gedurende ongeveer 5 seconden.

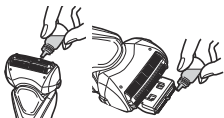

- Zet het scheerapparaat uit en veeg met een zachte doek alle overtollige olie van het scheerbladensysteem af.

## Reinigen met het borsteltje

### ► Reinigen met het lange borsteltje

Reinig het scheerbladensysteem (a), de behuizing (b) en de tondeuse (c) gebruik hiervoor de lange borstel.

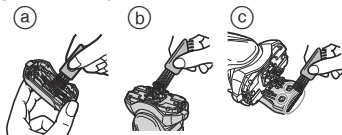

### ► Reinigen met het korte borsteltje

Reinig de messenblokken [A13] door met het korte borsteltje naar (A) te bewegen.

- Beweeg de korte zijde van het borsteltje niet in richting (B), want zo beschadigt u de messenblokken en worden ze minder scherp.
- Gebruik de korte zijde van het borsteltje niet om het scheerbladensysteem schoon te maken.

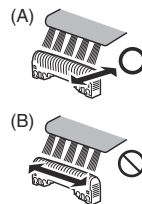

## Het scheerbladensysteem en de messenblokken vervangen

scheerbladensysteem	eenmaal per jaar
messenblokken	eens om de twee jaar

### ► De scheerkop loskoppelen

Druk op de ontgrendelknoppen [A4] voor de scheerbladhouder, en til de scheerkop [A1] omhoog.

### ► De scheerkop vastkoppelen

Bevestig de scheerkop [A1] stevig op het scheerapparaat totdat deze vastklikt.

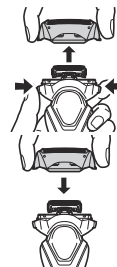

## ► Het scheerbladensysteem vervangen

1. Druk op de ontgrendelknoppen [A 12] voor het scheerbladensysteem, en trek het scheerbladensysteem omlaag.
2. Steek het scheerbladensysteem in het scheerapparaat totdat u een klikgeluid hoort.
  - Bevestig het scheerbladensysteem altijd in de juiste richting.
  - Plaats het scheerbladensysteem voor bevestiging altijd terug op de scheerbladhouder.

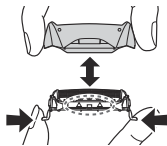

## ► De messenblokken vervangen

1. Verwijder de messenblokken [A 13] één voor één.
  - Raak de randen (metalen delen) van de messenblokken niet aan, om verwondingen aan uw hand te voorkomen.
2. Plaats de messenblokken één voor één totdat zij klikken.

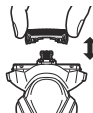

## Problemen oplossen

Probleem	Actie
Getrimde haren vliegen overal rond.	<ul style="list-style-type: none"> <li>► Dit kan worden verbeterd door het apparaat altijd na het scheren te reinigen.</li> <li>► Reinig de messenblokken met het borsteltje.</li> </ul>
Het scheerbladensysteem wordt heet.	<ul style="list-style-type: none"> <li>► Olie aanbrengen. (Zie pagina 85.)</li> <li>► Vervang het scheerbladensysteem als dit beschadigd of vervormd is. (Zie deze pagina.)</li> </ul>

Probleem	Actie
De werkingstijd is kort, zelfs na het opladen.	<ul style="list-style-type: none"> <li>► Olie aanbrengen.</li> <li>► Wanneer het aantal scheerbeurten per laadbeurt begint te verminderen, is de batterij bijna op het einde van zijn levensduur.</li> </ul>
Maakt veel lawaai.	<ul style="list-style-type: none"> <li>► Olie aanbrengen.</li> <li>► Controleer of de scheerbladen correct zijn bevestigd.</li> <li>► Reinig het scheerbladensysteem met het borsteltje.</li> </ul>
De geur wordt sterker.	<ul style="list-style-type: none"> <li>► Dit kan worden verbeterd door het apparaat altijd na het scheren te reinigen.</li> </ul>
U bent niet meer zo kort geschoren als voorheen.	<ul style="list-style-type: none"> <li>► Dit kan worden verbeterd door het apparaat altijd na het scheren te reinigen.</li> <li>► Vervang het scheerbladensysteem en/of de messenblokken. Verwachte levensduur van het scheerbladensysteem en messenblokken: Scheerbladensysteem: Ongeveer 1 jaar Messenblokken: Ongeveer 2 jaar</li> <li>► Olie aanbrengen.</li> </ul>

Probleem	Actie
Het scheerapparaat stopt met werken.	De aanbevolen werkingstemperatuur bedraagt 5 – 35 °C. Het scheerapparaat kan stoppen met werken wanneer het buiten de aanbevolen werkingstemperatuur wordt gebruikt.
	De batterij heeft het einde van zijn levensduur bereikt.

Als de problemen nog steeds niet zijn opgelost, neem contact op met de winkel waar u het apparaat hebt gekocht of met een door Panasonic erkend service center voor reparatie.

## Service

### Contact

Bezoek de website van Panasonic op <http://panasonic.net>, of neem contact op met een erkende onderhoudsdienst (het adres vindt u in het Pan-Europese garantieboekje) als u informatie nodig hebt of het scheerapparaat of het stroomsnoer beschadigd is.

### Vervangende onderdelen

Vervangende onderdelen zijn verkrijgbaar bij uw dealer of servicecentrum.

Vervangende onderdelen voor ES-RT67/ES-RT47/ES-RT37	Scheerkoppen en de messenblokken	WES9013
	Scheerbladensysteem	WES9087
	Messenblokken	WES9068

### Levensduur van de batterij

De levensduur van de batterij is 3 jaar. De batterij in dit scheerapparaat mag niet door de gebruiker worden vervangen. Laat de batterij door een erkend onderhoudscentrum vervangen.

## Bescherming van het milieu en hergebruik van materialen

Dit scheerapparaat bevat een Lithium-ionbatterij. Zorg ervoor dat de batterij op een speciaal daarvoor bestemd verzamelpunt, indien er één is in uw land, wordt ingeleverd.

### Informatie voor gebruikers betreffende het verzamelen en verwijderen van oude uitrustingen en lege batterijen



Deze symbolen op de producten, verpakkingen, en/of begeleidende documenten betekenen dat gebruikte elektrische en elektronische producten en batterijen niet met het algemene huishoudelijke afval gemengd mogen worden.



Voor een correcte behandeling, recuperatie en recyclage van oude producten en lege batterijen moeten zij naar de bevoegde verzamelpunten gebracht worden in overeenstemming met uw nationale wetgeving en de Richtlijnen 2002/96/EC en 2006/66/EC.

Door deze producten en batterijen correct te verwijderen draagt u uw steentje bij tot het beschermen van waardevolle middelen en tot de preventie van potentiële negatieve effecten op de gezondheid van de mens en op het milieu die anders door een onvakkundige afvalverwerking zouden kunnen ontstaan.

Voor meer informatie over het verzamelen en recyclen van oude producten en batterijen, gelieve contact op te nemen met uw plaatselijke gemeente, uw afvalverwijderingsdiensten of de winkel waar u de goederen gekocht hebt.

Voor een niet-correcte verwijdering van dit afval kunnen boetes opgelegd worden in overeenstemming met de nationale wetgeving.

### Voor zakengebruikers in de Europese Unie

Indien u elektrische en elektronische uitrusting wilt verwijderen, neem dan contact op met uw dealer voor meer informatie.

### [Informatie over de verwijdering in andere landen buiten de Europese Unie]

Deze symbolen zijn enkel geldig in de Europese Unie. Indien u wenst deze producten te verwijderen, neem dan contact op met uw plaatselijke autoriteiten of dealer, en vraag informatie over de correcte wijze om deze producten te verwijderen.

## Weggoien van de ingebouwde oplaadbare batterij

### Verwijder de ingebouwde oplaadbare batterij voordat het scheerapparaat wordt weggegooid.

Lever de batterij in op een speciaal daarvoor bestemd verzamelpunt bij u in de buurt.

Deze afbeelding mag alleen gebruikt worden bij het afvoeren van het scheerapparaat, en mag niet worden gebruikt om het te herstellen.

Als u het scheerapparaat zelf uit elkaar haalt, zal het niet meer waterdicht zijn, wat kan leiden tot een storing.

- Verwijder het scheerapparaat van de wisselstroomadapter.
- Druk op de stroomschakelaar om de spanning in te schakelen en houdt de spanning ingeschakeld totdat de batterij volledig ontladen is.
- Voer stappen ① t/m ⑤ uit, hef de batterij op en verwijder ze.
- Zorg er alstublieft voor de batterij niet kort te sluiten.

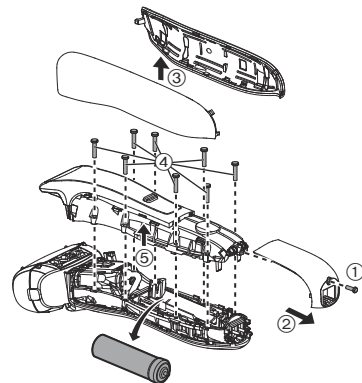

## Specificaties

Stroomvoorziening	Zie het naamplaatje op de wisselstroomadapter. (automatische spanningsomzetting)
Motorspanning	3,6 V $\equiv$
Opladtijd	Ongeveer 1 uur
Door de lucht verspreid akoestisch geluid	bij gebruik van scheerapparaat: 67 (dB (A) re 1 pW) bij gebruik van tondeuse: 69 (dB (A) re 1 pW)

Dit product is uitsluitend bedoeld voor huishoudelijk gebruik.

## Contenido

<b>Precauciones de seguridad.....</b>	<b>92</b>	<b>Solución de problemas.....</b>	<b>103</b>
Uso previsto.....	95	Servicio.....	104
Identificación de las partes .....	96	Para protección ambiental y reciclaje de materiales.....	104
Carga de la afeitadora.....	96	Especificaciones .....	105
Utilización de la afeitadora .....	98		
Limpieza de la afeitadora.....	101		

Gracias por comprar este producto Panasonic.

Antes de poner esta unidad en funcionamiento, lea las instrucciones en su totalidad y guárdelas para su uso en el futuro.

## **Advertencia**

- Este aparato puede ser utilizado por niños mayores de 8 años y personas con capacidades físicas, sensoriales o mentales reducidas o con falta de conocimiento y experiencia sólo si se encuentran bajo supervisión o se les han dado instrucciones acerca del uso seguro de este aparato y entienden los peligros existentes. Los niños no deben jugar con el aparato. La limpieza y mantenimiento no debe realizarse por niños sin supervisión.
- El cable de alimentación no puede sustituirse. Si el cable de alimentación presenta daños, debe desecharse el adaptador de CA.

- Esta afeitadora WET/DRY puede utilizarse para afeitar en mojado empleando espuma o para afeitar en seco. Puede utilizar esta afeitadora impermeable bajo la ducha y limpiarla con agua. El símbolo siguiente indica que puede utilizarse en una bañera o ducha.



- No utilice un adaptador distinto del adaptador de CA suministrado.

## Precauciones de seguridad

Para reducir el riesgo de sufrir lesiones, descargas eléctricas, o incluso el fallecimiento, y de provocar un incendio o daños en la propiedad, cumpla siempre las precauciones de seguridad que figuran a continuación.

### Explicación de los símbolos

Los siguientes símbolos se usan para clasificar y describir el nivel de peligro, lesión y daño a la propiedad que pueden provocarse debido al incumplimiento de las instrucciones y al uso indebido.



## PELIGRO

Denota un peligro potencial que resultará en una lesión grave o la muerte.



## ADVERTENCIA

Denota un peligro potencial que podría resultar en una lesión grave o la muerte.



## PRECAUCIÓN

Denota un peligro que podría resultar en una lesión leve.

Los siguientes símbolos se usan para clasificar y describir el tipo de instrucciones que deben cumplirse.



Este símbolo se utiliza para advertir a los usuarios de un procedimiento específico de funcionamiento que no debe realizarse.



Este símbolo se utiliza para advertir a los usuarios de un procedimiento específico de funcionamiento que debe seguirse para hacer funcionar la unidad de forma segura.



## ADVERTENCIA

**Esta afeitadora incorpora una batería recargable. No la arroje al fuego ni la exponga a altas temperaturas.**



**Asimismo, no la cargue, utilice ni coloque en un entorno con temperaturas elevadas.**

- De lo contrario, podría provocar un sobrecalentamiento, un incendio o una explosión.



**No conecte ni desconecte el adaptador a una toma de corriente si tiene las manos mojadas.**

- De lo contrario, podría sufrir descargas eléctricas o lesiones.



**No sumerja el adaptador de CA en agua ni lo lave con agua.**

- De lo contrario, podría provocar una descarga eléctrica o un incendio debido a un cortocircuito.



**No coloque el adaptador cerca de un lavabo o una bañera llenos de agua.**

- De lo contrario, podría provocar una descarga eléctrica o un incendio debido a un cortocircuito.



**Nunca lo desmonte, excepto cuando se deshaga del producto.**

- De lo contrario, podría provocar un incendio, una descarga eléctrica o sufrir lesiones.



**No lo modifique ni lo repare.**

- De lo contrario, podría provocar un incendio, una descarga eléctrica o sufrir lesiones.

Póngase en contacto con un centro de servicio autorizado para su reparación (cambio de batería, etc.).

# ADVERTENCIA

**Guárdelo fuera del alcance de los niños o bebés. No les permita utilizarlo.**



- Introducir las cuchillas internas, la escobilla de limpieza y/o el contenedor del aceite en la boca puede provocar accidentes y lesiones.

**No utilice el aparato si el adaptador de CA está estropeado o si la clavija del cable de alimentación queda floja al conectarla en una toma de corriente.**



- De lo contrario, podría provocar una descarga eléctrica o un incendio debido a un cortocircuito.

**No dañe ni modifique, doble energicamente, tire o retuerza el cable.**



**Además, no coloque objetos pesados sobre el mismo ni lo pellizque.**

- De lo contrario, podría provocar una descarga eléctrica o un incendio debido a un cortocircuito.

**No lo utilice de manera que supere la capacidad nominal de la toma de corriente o del cableado.**



- Superar el valor nominal al conectar demasiados enchufes a una toma de corriente puede causar un incendio debido al sobrecalentamiento.

**Desenchufe siempre el adaptador de CA de la toma de corriente antes de limpiar el aparato.**



- De lo contrario, podría sufrir una descarga eléctrica o lesiones.

**Asegúrese siempre de que el aparato funcione en una fuente de alimentación que coincida con la tensión nominal indicada en el adaptador de CA.**



**Introduzca completamente la clavija del cable de alimentación.**

- De lo contrario, podría producirse un incendio o una descarga eléctrica.

**Limpie regularmente la clavija del cable de alimentación y la clavija del aparato para evitar la acumulación de polvo.**



- De lo contrario, podría provocar un incendio debido a un fallo del aislamiento provocado por la humedad. Desconecte el adaptador y límpielo con un paño seco.

**Suspenda inmediatamente el uso y retire el adaptador si hay una anomalía o avería.**

- El uso en dichas condiciones puede provocar un incendio, una descarga eléctrica o heridas.

**<Casos de anomalía o avería>**



• **La unidad principal, el adaptador o el cable están deformados o anormalmente calientes.**

• **La unidad principal, el adaptador o el cable huelen a quemado.**

• **Se escucha un ruido extraño durante el uso o la carga de la unidad principal, el adaptador o el cable.**

- Solicite inmediatamente una revisión o reparación en un centro de servicio autorizado.

## **ADVERTENCIA**

Si el aceite se ingiere de forma accidental, no induzca el vómito; beba abundante agua y póngase en contacto con un médico.

 Si el aceite entra en contacto con los ojos, aclárelos inmediatamente y a fondo con agua corriente y póngase en contacto con un médico.

- El incumplimiento de estas instrucciones puede tener como consecuencia problemas físicos.

## **PRECAUCIÓN**

No permita que alfileres o suciedad se introduzcan en la clavija del cable de alimentación o en la clavija del aparato.

- De lo contrario, podría provocar una descarga eléctrica o un incendio debido a un cortocircuito.

No ejerza una presión excesiva al aplicar la lámina exterior sobre el labio o cualquier otra parte de la cara.

No aplique la lámina exterior directamente sobre imperfecciones de la piel o heridas.

- De lo contrario, puede provocar lesiones cutáneas.

No presione con fuerza la lámina exterior. Evite, además, tocar la lámina exterior con los dedos o las uñas cuando utilice el aparato.

- De lo contrario, podría provocar sufrir lesiones cutáneas o reducir la vida de la lámina exterior.

No toque la sección de la cuchilla (sección metálica) de la hoja interna.

- De lo contrario, podría sufrir lesiones en las manos.

 No utilice este producto para el pelo de la cabeza o cualquier otra parte del cuerpo.

- De lo contrario, podría provocar sufrir lesiones cutáneas o reducir la vida de la lámina exterior.

 No comparta su afeitadora con sus familiares ni con otras personas.

- De lo contrario podría sufrir infecciones o inflamación.

 No permita que el aparato sufra caídas e impactos.

- De lo contrario, puede provocar lesiones.

No enrolle el cable alrededor del adaptador cuando lo guarde.

 - De lo contrario, puede causar que el alambre del cable se rompa con la carga y provocar un incendio debido a un cortocircuito.

Desconecte el adaptador de la toma de corriente cuando no esté cargando el aparato.

 - De lo contrario, podría provocar descarga eléctrica o un incendio debido a una fuga eléctrica resultante de un deterioro del aislamiento.

 Verifique que la lámina exterior no presente grietas ni esté deformada antes de usar.

- De lo contrario, podría sufrir heridas en la piel.

Asegúrese de colocar la tapa protectora en la afeitadora cuando deba transportarla o almacenarla.

 - De lo contrario, podría provocar sufrir lesiones cutáneas o reducir la vida de la lámina exterior.

Desconecte el adaptador o la clavija del aparato sujetándolos, evitando tirar del cable.

 - De lo contrario, podría sufrir una descarga eléctrica o lesiones.

## ► Eliminación de la batería recargable

### PELIGRO

La batería recargable debe utilizarse exclusivamente con esta afeitadora. No utilice la batería con otros productos.

No cargue la batería una vez retirada del producto.

• No la arroje al fuego ni le aplique calor.

• No la golpee, desmonte, modifique o perforo con un clavo.

• No permita que los terminales positivo y negativo de la batería entren en contacto entre ellos a través de objetos metálicos.

 • No transporte ni almacene la batería junto con joyas metálicas como por ejemplo collares u horquillas para el pelo.

• No cargue, utilice ni deje la batería allí donde quede expuesta a temperaturas elevadas, como por ejemplo bajo la luz solar directa o cerca de otras fuentes de calor.

• No pele el tubo.

- De lo contrario, podría provocar un sobrecalentamiento, un incendio o una explosión.

### ADVERTENCIA

Tras retirar la batería recargable, manténgala fuera del alcance de los bebés y los niños.

 - La batería producirá lesiones corporales si se ingiriera accidentalmente.  
Si esto sucediera, consulte con un médico inmediatamente.

Si el líquido de la batería se filtra hacia fuera, siga los procedimientos que se indican a continuación. No toque la batería con las manos desnudas.

- El líquido de la batería puede producir ceguera si entra en contacto con los ojos.



No se frote los ojos. Lávelos inmediatamente con agua limpia y consulte con un médico.

- El líquido de la batería puede producir inflamación o heridas si entra en contacto con la piel o la ropa.

Lave inmediatamente con agua limpia y consulte con un médico.

### Uso previsto

- Afeitese con espuma durante tres semanas y observe la diferencia. Su afeitadora Panasonic en Mojado/Seco requiere algo de tiempo para ajustarse debido a que su piel y barba necesitan alrededor de un mes para acostumbrarse a un nuevo método de afeitado.
- Mantenga insertadas ambas cuchillas internas. Si solamente está insertada una de las cuchillas internas, la afeitadora podría dañarse.
- Si limpia la afeitadora con agua, no utilice agua salada ni agua caliente. No moje la afeitadora durante un largo periodo de tiempo.
- Limpie la carcasa sólo con un paño suave ligeramente humedecido con agua corriente o agua corriente y jabón. No utilice disolvente, bencina, alcohol ni otros productos químicos.
- Después del uso, guarde la afeitadora en un lugar poco húmedo.
- No guarde la afeitadora en un lugar en el que esté expuesta a los rayos del sol u otras fuentes de calor.

## Identificación de las partes

### A Cuerpo principal

- 1 Tapa protectora
- 2 Lámina exterior
- 3 Marco de la lámina
- 4 Botones de liberación del marco de la lámina
- 5 Descanso para dedos
- 6 Interruptor de encendido
- 7 Lámpara de encendido

### ES-RT67

- 8 Lámpara de capacidad de la batería
- 9 Lámpara de estado de carga (→)
- 10 Conexión del aparato
- 11 Sección de la lámina exterior
- 12 Botones de liberación de la lámina exterior
- 13 Cuchillas internas
- 14 Cortapatillas
- 15 Mango del cortapatillas
- 16 Botón de desbloqueo

### B Adaptador de CA (RE7-59) (La forma del adaptador de CA difiere dependiendo de la zona.)

- 17 Adaptador
- 18 Clavija del cable de alimentación
- 19 Cable
- 20 Clavija del aparato

### C Accesorio de peine

#### ES-RT47

- 21 Peine
- 22 Ventana de altura de recorte
- 23 Botones de liberación del accesorio de peine
- 24 Botón de cambio de altura de recorte

### Accesorios

### D Estuche de viaje ES-RT67

### E Escobilla de limpieza

### F Aceite ES-RT47

### G Instrucciones de funcionamiento

### H Tarjeta de garantía

## Carga de la afeitadora

### 1 Introduzca la clavija del aparato [B 20] en la afeitadora.

- Apague la afeitadora antes de introducirla.

### 2 Enchufe el adaptador [B 17] en una toma de corriente doméstica.

- Limpie con un paño las gotas de agua de la conexión del aparato.

### 3 Desconecte el adaptador una vez completada la carga.

- La carga está completa tras, aproximadamente, 1 hora. El tiempo de carga puede variar en función de la capacidad de carga.
- Cargar la batería durante más de 1 hora no afectará a su rendimiento.
- La recarga completa no empeorará el rendimiento de la batería.

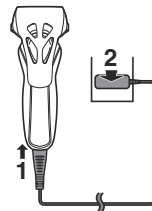

### Nota

No puede poner en funcionamiento la afeitadora mientras se está cargando.

Durante la carga

**ES-RT67**

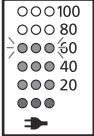

**ES-RT47/ES-RT37**



La lámpara de estado de carga (→) se ilumina.  
El número de lámparas de capacidad de la batería aumentará a medida que avance la carga.

La lámpara de estado de carga (→) se ilumina.

Cuando la carga se haya completado

**ES-RT67**

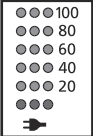

▶

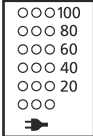

**ES-RT47/ES-RT37**



Todas las lámparas de capacidad de la batería se iluminarán durante 5 segundos y, a continuación, se apagarán.

La lámpara de estado de carga (→) se apaga.

Carga anormal

**ES-RT67**

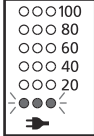

**ES-RT47/ES-RT37**

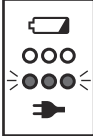

La lámpara de estado de carga (→) parpadeará dos veces cada segundo.

- Una vez que finalice la carga, al poner el interruptor de encendido en la posición ON con la afeitadora enchufada, la lámpara de estado de carga (→) se iluminará y, a continuación, se apagará transcurridos 5 segundos. Esto indica que la afeitadora está totalmente cargada.
- La temperatura ambiente recomendada para la carga es de entre 10 y 35 °C. El rendimiento de las baterías podría verse afectado o las baterías podrían requerir más tiempo para cargarse correctamente en condiciones de temperatura extremadamente baja o alta. Cargue la afeitadora dentro del rango de temperatura ambiente recomendada.
- Cuando cargue la afeitadora por primera vez o cuando no la haya utilizado durante más de 6 meses, el tiempo de carga puede variar o la lámpara de estado de carga (→) podría no iluminarse durante unos minutos. Si mantiene la afeitadora conectada, finalmente se iluminará.

## Utilización de la afeitadora

- No coloque los dedos en el interruptor de encendido mientras esté utilizando la afeitadora. Esto puede ocasionar que la afeitadora se apague. Coloque los dedos en el descanso para dedos mientras esté utilizando la afeitadora.
- La temperatura ambiente adecuada para el uso es de 5 – 35 °C. Si utiliza el aparato a una temperatura fuera del rango recomendado, este puede dejar de funcionar.

### 1 Pulse el interruptor de encendido [A 6].

- La lámpara de encendido se iluminará. **ES-RT67**

### 2 Sujete la afeitadora como se muestra y afeítese.

- Comience a afeitarse aplicando una suave presión sobre la cara. Estire la piel con la mano libre y mueva la afeitadora hacia delante y atrás en la dirección de la barba. Puede incrementar la presión a medida que la piel se acostumbre a la afeitadora. Aplicar una presión excesiva no proporciona un afeitado más apurado.

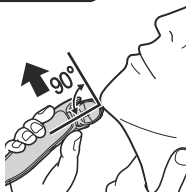

## Utilización del cortapatillas

### ► Recortar las patillas

Deslice el mango del cortapatillas hacia arriba. Encienda la afeitadora y colóquela en ángulo recto con su piel y muévala hacia abajo para recortar las patillas.

- Mantenga pulsado el botón de desbloqueo y deslice el mango del cortapatillas hacia abajo para hacer bajar el cortapatillas.

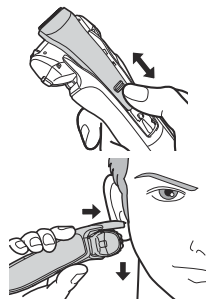

### ► Afeitado previo

El cortapatillas puede utilizarse para realizar un afeitado previo en barbas abundantes.

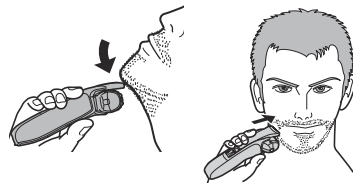

### ► Por encima de los labios

Encienda la afeitadora, colóquela en el ángulo correcto sobre la piel y recorte la zona alrededor del bigote.

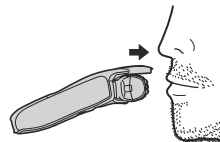

## ► Recorte del borde de la barba

Corte la barba de forma gradual, con el interruptor de encendido en el lado opuesto al de la piel, evitando cortar en exceso.

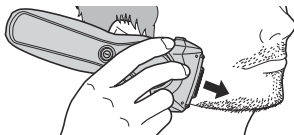

## Uso del accesorio de peine **ES-RT47**

### Nota

Aplique el aceite en el cortapatillas antes y después de cada uso. (consulte la página 101.)

No aplicar aceite producirá oxidación, desgaste o deterioro, pudiendo ocasionar los problemas que se indican a continuación.

- El cortapatillas ha perdido eficacia de corte.
- Tiempo de funcionamiento más breve.
- Un ruido de funcionamiento más elevado.

Asegúrese de que la afeitadora esté apagada.

- 1** Acople el accesorio de peine en el cuerpo principal hasta que oiga un clic.

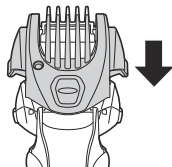

- Para retirarlo, mantenga pulsados los botones de liberación del accesorio de peine.

- 2** Deslice el mango del cortapatillas hacia arriba hasta que oiga un clic.

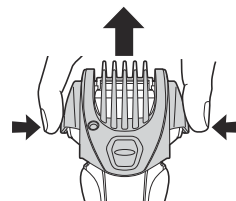

- 3** Mientras mantiene pulsado el botón de cambio de altura de recorte, mueva el peine verticalmente hasta la longitud de recorte deseada (entre 1 mm y 7 mm).

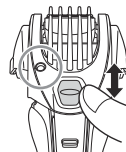
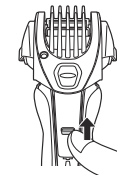

Altura de recorte (mm) (aprox.)	1,0	2,5	4,0	5,5	7,0
Indicador	1.0	2.5	4.0	5.5	7.0

- La longitud real del pelo será ligeramente superior a la altura establecida.

- 4** Empuje ligeramente el accesorio de peine para asegurarse de que haya quedado correctamente ajustado en su sitio.



- 5** Encienda la afeitadora, coloque el peine del accesorio de peine de modo que esté en contacto con la piel y corte la barba moviendo el cortapatillas en la dirección opuesta al nacimiento del pelo de la barba.

#### Notas

- Tenga cuidado de no cortarse la mano con la cuchilla cuando acople o retire el accesorio de peine.
- No lo utilice con cremas de afeitar o cuando la barba esté mojada. La barba mojada puede adherirse a la piel o amontonarse, dificultando que la cuchilla pueda cortarla.
- Peine la barba y las patillas antes de recortarla.
- Los recortes de pelo pueden acumularse en el interior del accesorio de peine cuando se corta una gran cantidad de barba, por lo que deberá eliminarlos después de cada uso.
- Si el accesorio de peine no está correctamente acoplado, puede aflojarse durante el uso, dando como resultado un corte excesivo.

## Lectura de las luces durante el uso

Durante el uso

**ES-RT67**

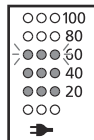

**ES-RT47/ES-RT37**

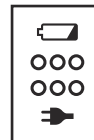

La cantidad aproximada de carga de batería se muestra como 20 - 100.

- Se apaga transcurridos aproximadamente 5 segundos.

Durante el uso, todas las lámparas se apagan.

Cuando la capacidad de la batería es baja

**ES-RT67**

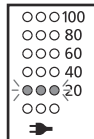

**ES-RT47/ES-RT37**



Cuando se pulsa el interruptor de encendido, "20" parpadea durante 5 segundos.

La lámpara de capacidad de la batería parpadea durante 5 segundos cuando se pulsa el interruptor de encendido.

- Puede afeitarse 2 ó 3 veces después de que "20" parpadee. (Esto puede variar dependiendo de la utilización.) **ES-RT67**
- Puede afeitarse 2 ó 3 veces después de que la lámpara de capacidad de la batería parpadee. (Esto puede variar dependiendo de la utilización.) **ES-RT47/ES-RT37**

- Una carga completa proporcionará suficiente alimentación durante 18 afeitadas de 3 minutos cada una. (Esto puede variar dependiendo de la utilización.)

## Limpieza de la afeitadora

1. Desconecte el cable de la afeitadora.
2. Aplique jabón de manos y un poco de agua en la lámina exterior.
3. Encienda la afeitadora.
4. Apague la afeitadora transcurridos entre 10 y 20 segundos.



5. Retire la sección de la lámina exterior [A 1].

6. Limpie la afeitadora, la sección de la lámina exterior, el cortapatillas y el accesorio de peine con agua corriente.

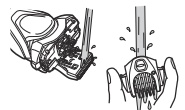
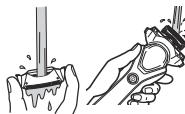

7. Limpie las gotas de agua con un paño seco.

8. Seque completamente la sección de la lámina exterior, la afeitadora, el cortapatillas y el accesorio de peine.



9. Monte la sección de la lámina exterior en la afeitadora.
10. Lubrique la afeitadora.

## Lubricación (Aceite incluido para ES-RT47)

Para mantener la comodidad en el afeitado por mucho tiempo, se recomienda que se utilice el aceite que se suministra con la afeitadora.

1. Apague la afeitadora.
2. Aplique una gota de aceite en cada lámina exterior.
3. Levante el cortapatillas y aplique una gota de aceite.
4. Encienda la afeitadora y déjela funcionando por aproximadamente 5 segundos.
5. Apague la afeitadora y limpie el exceso de aceite de la lámina exterior con un paño suave.

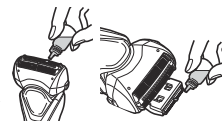

## Limpieza con la escobilla

### ► Limpiar con la escobilla larga

Limpie la lámina exterior (a), el cuerpo de la afeitadora (b) y el cortapatillas (c) utilizando la escobilla larga.

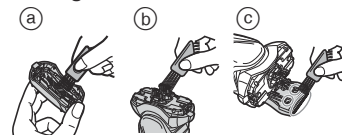

### ► Limpiar con la escobilla corta

Limpe las cuchillas internas [A13] usando la escobilla corta, moviéndola en la dirección indicada en (A).

- No mueva la escobilla corta en dirección (B) ya que dañaría las cuchillas internas y afectaría su filo.
- No utilice la escobilla corta para limpiar la lámina exterior.

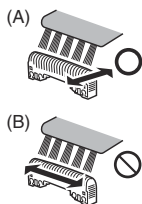

### Sustitución de la lámina exterior y las cuchillas internas

lámina exterior	una vez al año
cuchillas internas	una vez cada dos años

#### ► Cómo retirar la sección de la lámina exterior

Pulse los botones de liberación del marco de la lámina [A4] y levante la sección de la lámina exterior [A11] hacia arriba.

#### ► Cómo colocar la sección de la lámina exterior

Acople con firmeza la sección de la lámina exterior [A11] a la afeitadora, hasta que se oiga un clic.

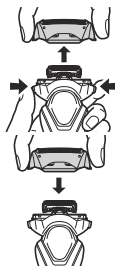

### ► Sustitución de la lámina exterior

1. Pulse los botones de liberación de la lámina exterior [A12] y tire de la lámina exterior hacia abajo.
2. Introduzca la lámina exterior hasta que se oiga un clic.
  - Acople siempre la lámina exterior en la dirección correcta.
  - Siempre inserte la lámina exterior del sistema al marco de la lámina cuando la monte en la afeitadora.

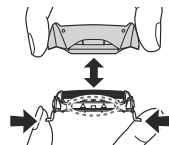

### ► Sustitución de las cuchillas internas

1. Retire las cuchillas internas [A13] de una en una.
  - No toque los bordes (partes de metal) de las cuchillas internas para evitar daños en las manos.
2. Introduzca las cuchillas internas de una en una hasta que hagan clic.

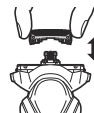

## Solución de problemas

Problema	Acción
Los pelos recortados vuelan en todas las direcciones.	<ul style="list-style-type: none"> <li>▶ Esto puede mejorarse limpiando la afeitadora después de cada afeitado.</li> <li>▶ Limpie las cuchillas internas con la escobilla.</li> </ul>
La lámina exterior se calienta.	<ul style="list-style-type: none"> <li>▶ Aplique aceite. (consulte la página 101.)</li> <li>▶ Sustituya la lámina exterior si está dañada o deformada. (consulte la página 102.)</li> </ul>
El tiempo de funcionamiento es breve, incluso después de la carga.	<ul style="list-style-type: none"> <li>▶ Aplique aceite.</li> <li>▶ Cuando el número de operaciones por carga empiece a disminuir, la batería estará aproximándose al final de su vida útil.</li> </ul>
Emite un sonido fuerte.	<ul style="list-style-type: none"> <li>▶ Aplique aceite.</li> <li>▶ Confirme que las cuchillas están correctamente colocadas.</li> <li>▶ Limpie la lámina exterior con la escobilla.</li> </ul>
El olor es cada vez más fuerte.	<ul style="list-style-type: none"> <li>▶ Esto puede mejorarse limpiando la afeitadora después de cada afeitado.</li> </ul>

Problema	Acción
No obtiene un afeitado tan apurado como antes.	<ul style="list-style-type: none"> <li>▶ Esto puede mejorarse limpiando la afeitadora después de cada afeitado.</li> <li>▶ Sustituya la lámina exterior y/o las cuchillas internas. Vida útil estimada de la lámina exterior y las cuchillas internas: Lámina exterior: Aproximadamente 1 año Cuchillas internas: Aproximadamente 2 años</li> <li>▶ Aplique aceite.</li> </ul>
La afeitadora ha dejado de funcionar.	<ul style="list-style-type: none"> <li>▶ La temperatura ambiente recomendada para el funcionamiento es de entre 5 y 35 °C. Es posible que la afeitadora deje de funcionar cuando la temperatura ambiente no sea la recomendada.</li> <li>▶ La batería ha alcanzado el final de su vida útil.</li> </ul>

Si los problemas persisten, póngase en contacto con el establecimiento en el que adquirió la unidad o con un servicio técnico autorizado por Panasonic para su reparación.

## Servicio

### Contacto

Visite el sitio Web de Panasonic, <http://panasonic.net>, o póngase en contacto con un centro de servicios autorizado (la dirección de contacto está en el folleto de garantía paneuropea) si necesita información o si la afeitadora o el cable de alimentación resultan dañados.

### Piezas de repuesto

Las piezas de repuesto están disponibles en su distribuidor o en el Centro de Servicio.

Partes de repuesto para el modelo ES-RT67/ES-RT47/ES-RT37	Lámina exterior y cuchillas internas del sistema	WES9013
	Lámina exterior	WES9087
	Cuchillas internas	WES9068

### Vida de la batería

La vida útil de la batería es de 3 años. La batería de esta afeitadora no está diseñada para que los consumidores la sustituyan. Reemplace la batería en un centro de servicio técnico autorizado.

## Para protección ambiental y reciclaje de materiales

Esta afeitadora contiene una batería de iones de litio. Por favor asegúrese de que la batería sea desechada en algún lugar oficialmente designado, si es que existe alguno en su país.

### Información para Usuarios sobre la Recolección y Eliminación de aparatos viejos y baterías usadas



Estos símbolos en los productos, embalajes y/o documentos adjuntos, significan que los aparatos eléctricos y electrónicos y las baterías no deberían ser mezclados con los desechos domésticos.



Para el tratamiento apropiado, la recuperación y el reciclado de aparatos viejos y baterías usadas, por favor, observe las normas de recolección aplicables, de acuerdo a su legislación nacional y a las Directivas 2002/96/CE y 2006/66/CE.



Al desechar estos aparatos y baterías correctamente, Usted estará ayudando a preservar recursos valiosos y

a prevenir cualquier potencial efecto negativo sobre la salud de la humanidad y el medio ambiente que, de lo contrario, podría surgir de un manejo inapropiado de los residuos.

Para mayor información sobre la recolección y el reciclado de aparatos y baterías viejos, por favor, contacte a su comunidad local, su servicio de eliminación de residuos o al comercio donde adquirió estos aparatos.

Podrán aplicarse penas por la eliminación incorrecta de estos residuos, de acuerdo a la legislación nacional.

### Para usuarios empresariales en la Unión Europea

Si usted desea descartar aparatos eléctricos y electrónicos, por favor contacte a su distribuidor o proveedor a fin de obtener mayor información.

### [Información sobre la Eliminación en otros Países fuera de la Unión Europea]

Estos símbolos sólo son válidos dentro de la Unión Europea. Si

desea desechar estos objetos, por favor contacte con sus autoridades locales o distribuidor y consulte por el método correcto de eliminación.

## Eliminación de la batería recargable interna

### Retire la batería recargable interna antes de deshacerse de la afeitadora.

Por favor asegúrese de que la batería sea desechada en un lugar oficialmente designado, si existe alguno.

Esta figura solo debe utilizarse al desechar la afeitadora, no para repararla. Si usted desmonta la afeitadora, dejará de ser resistente al agua, lo que puede ocasionar un funcionamiento incorrecto.

- Retire la afeitadora del adaptador de CA.
- Pulse el interruptor de encendido para encender el aparato y déjelo encendido hasta que la batería este completamente descargada.
- Lleve a cabo los pasos ① a ⑤ y levante la batería, después retírela.
- Tenga cuidado de no cortocircuitar los contactos de la batería.

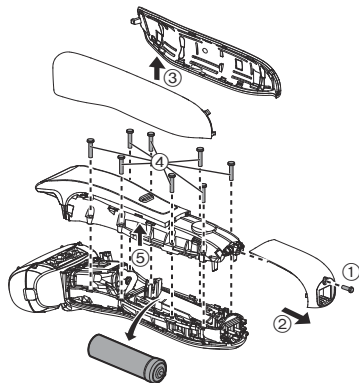

## Especificaciones

Fuente de alimentación	Anote el número de placa que se encuentra en el adaptador de CA. (Conversión de voltaje automática)
Voltaje del motor	3,6 V $\equiv$
Tiempo de carga	Aproximadamente 1 hora
Ruido Acústico Aéreo	en el modo de afeitado: 67 (dB (A) ref 1 pW) en el modo de recortado: 69 (dB (A) ref 1 pW)

Este producto está destinado solamente para su uso doméstico.



## Indhold

<b>Sikkerhedsforanstaltninger</b> .....	<b>110</b>	<b>Fejlfinding</b> .....	<b>119</b>
<b>Tilsigtet brug</b> .....	<b>113</b>	<b>Service</b> .....	<b>120</b>
<b>Identifikation af dele</b> .....	<b>113</b>	<b>For miljømæssig beskyttelse og genbrug af materialer</b> .....	<b>121</b>
<b>Opladning af barbermaskinen</b> .....	<b>114</b>	<b>Specifikationer</b> .....	<b>122</b>
<b>Anvendelse af barbermaskinen</b> .....	<b>115</b>		
<b>Rengøring af barbermaskinen</b> .....	<b>117</b>		

Tak fordi du valgte dette Panasonic-produkt.

Læs venligst alle instruktioner inden brug, og opbevar denne brugsanvisning på et sikkert sted.

## Advarsel

- Dette apparat kan anvendes af børn i alderen fra 8 år og opefter samt af personer med reducerede fysiske, sensoriske eller mentale evner eller manglende erfaring og viden, såfremt de har fået vejledning eller instruktioner i, hvordan de skal bruge apparatet på en sikker måde og forstår de farer, der kan opstå. Børn må ikke lege med apparatet. Rengøring og brugervedligeholdelse må ikke foretages af børn uden opsyn.
- Elledningen kan ikke udskiftes. Hvis ledningen er beskadiget, skal AC-adaptoren kasseres.

- Denne Våd/Tør-barbermaskine kan bruges til våd barbering med barberskum eller til tør barbering. Du kan benytte denne vandtætte barbermaskine under bruseren og rengøre den med vand. Det følgende symbol betyder, at barbermaskinen er egnet til at bruge i brusebadet/badet.





- Brug ikke andet end den medfølgende AC-adaptor.

## Sikkerhedsforanstaltninger



For at reducere risikoen for personskade, tab af menneskeliv, elektrisk stød, brand og tingsskade skal følgende sikkerhedsforanstaltninger altid overholdes.

### Symbolforklaring

Følgende symboler anvendes til at klassificere og beskrive fareniveauet samt graden af person- eller tingsskade, der kan forekomme, hvis betjeningen tilsidesættes, og der forekommer forkert anvendelse.

 <b>FARE</b>	Angiver en potentiel fare, der vil resultere i alvorlig tilskadekomst eller dødsfald.
 <b>ADVARSEL</b>	Angiver en potentiel fare, der kan resultere i alvorlig tilskadekomst eller dødsfald.
 <b>FORSIGTIG</b>	Angiver en fare, der kan resultere i mindre tilskadekomst.

Følgende symboler anvendes til at klassificere og beskrive typen af anvisninger, der skal overholdes.

 Dette symbol bruges til at advare brugere om en bestemt anvendelsesmetode, der ikke må udføres.
 Dette symbol bruges til at advare brugere om en bestemt fremgangsmåde, der skal overholdes for at bruge apparatet på sikker vis.

## ADVARSEL

**Denne barbermaskine har et indbygget genopladeligt batteri. Må ikke kastes på ild, udsættes for varme, eller oplades, bruges eller efterlades i omgivelser med høje temperaturer.**



- Dette kan resultere i overophedning, antændelse eller eksplosion.

**Adaptoren må aldrig sættes i stikkontakten eller tages ud med våde hænder.**



- Dette kan resultere i elektrisk stød eller personskade.

**AC-adaptoren må ikke nedsænkes i vand eller vaskes med vand.**



- Dette kan resultere i elektrisk stød eller brand som følge af kortslutning.

**Anbring ikke AC-adaptoren over eller i nærheden af en vask eller et badekar, der er fyldt med vand.**



- Dette kan resultere i elektrisk stød eller brand som følge af kortslutning.

**Produktet må aldrig skilles ad, på nær ved bortskaffelse.**



- Dette kan resultere i brand, elektrisk stød eller personskade.

**Produktet må ikke ændres eller repareres.**



- Dette kan resultere i brand, elektrisk stød eller personskade. Kontakt et autoriseret servicecenter for at få foretaget reparationer (udskiftning af batteri, m.m.).

**Må ikke opbevares inden for rækkevidde af børn eller babyer. Lad ikke børn bruge produktet.**



- Det kan forårsage ulykker og tilskadekomst, hvis bladet, rensbørsten og/eller oliebeholderen puttes i munden.

## **ADVARSEL**

 **Benyt aldrig apparatet, hvis AC-adaptoren er beskadiget, eller hvis strømstikket sidder løst i stikkontakten.**

- Dette kan resultere i elektrisk stød eller brand som følge af kortslutning.

**Elledningen må ikke beskadiges eller ændres, ej heller bøjes, trækkes eller snoes med kraft.**

 **Ydermere må ledningen ikke klemmes eller ligge under noget tungt.**

- Dette kan resultere i elektrisk stød eller brand som følge af kortslutning.

**Produktet må ikke anvendes på nogen måde der overstiger den angivne kapacitet for stikkontakten eller ledningsnettet.**

 - Hvis den angivne kapacitet overskrides ved at der tilsluttes for mange stik til én kontakt, kan det forårsage brand som følge af overophedning.

**Tag altid AC-adaptoren ud af stikkontakten ved rengøring.**

 - Undladelse heraf kan resultere i elektrisk stød eller personskade.

**Sørg altid for, at apparatet anvendes med en elektrisk strømkilde, der passer til den normerede spænding, som er angivet på AC-adaptoren.**

 **Sæt strømstikket til apparatet helt i.**  
- Undladelse heraf kan resultere i brand eller elektrisk stød.

**Rengør regelmæssigt strømstikket og barbermaskinestikket for at forhindre støvansamling.**

 - Undladelse heraf kan resultere i brand som følge af isoleringsfejl forårsaget af fugt.  
Afbryd adaptoren, og tør den af med en tør klud.

**Afbryd omgående enhver anvendelse og tag adaptoren fra, hvis der forekommer en uregelmæssighed eller fejl.**

- Brug under sådanne forhold kan forårsage brand, elektrisk stød eller personskade.

**<Tilfælde af uregelmæssighed eller fejl>**

 • **Hovedkomponenten, adaptoren eller ledningen er deform eller unormalt varm.**

• **Hovedkomponenten, adaptoren eller ledningen lugter brændt.**

• **Der forekommer en unormal lyd ved anvendelse eller opladning af hovedkomponenten, adaptoren eller ledningen.**

- Anmod omgående om eftersyn eller reparation hos et autoriseret servicecenter.

**Hvis olien indtages ved et uheld, skal man ikke forsøge at fremprovokere opkastning, men drikke en stor mængde vand og opsøge en læge.**

 **Hvis olien kommer i kontakt med øjnene, skal man straks skylle dem omhyggeligt med rindende vand og opsøge en læge.**

- Efterfølges disse instruktioner ikke, kan det medføre fysiske problemer.

## **FORSIGTIG**

 **Lad ikke nåle eller affald sidde på strømstikket eller barbermaskinestikket.**  
- Dette kan resultere i elektrisk stød eller brand som følge af kortslutning.

## **FORSIGTIG**

-  **Læg ikke for stort tryk på systemets ydre kappe mod din læbe eller andre dele af ansigtet. Systemets ydre kappe må ikke anvendes på bumser eller skadet hud.**  
- Gøres dette, kan det resultere i skader på huden.

-  **Undlad at trykke på systemets ydre kappe med kraft. Undlad også at røre ved systemets ydre kappe med fingrene eller neglene under brug.**  
- Dette kan resultere i skader på huden eller reducere levetiden for systemets ydre kappe.

-  **Rør ikke ved bladdelen (metaldelen) af det indre blad.**  
- Dette kan forårsage håndskader.

-  **Brug ikke dette produkt til hår på hovedet eller nogen anden del af kroppen.**  
- Dette kan resultere i skader på huden eller reducere levetiden for systemets ydre kappe.

-  **Del ikke din barbermaskine med din familie eller andre personer.**  
- Gøres dette, kan det resultere i infektion eller betændelse.

-  **Må ikke tabes eller udsættes for stød.**  
- Gøres dette, kan det resultere i personskade.

-  **Elledningen må ikke vikles rundt om adaptoren ved opbevaring.**  
- Dette kan forårsage, at ledningen afbryder ved belastning, og kan resultere i brand som følge af kortslutning.

-  **Tag adaptoren ud af stikkontakten, når den ikke oplader.**  
- Undladelse heraf kan forårsage elektrisk stød eller brand på grund af overgang som følge af isoleringsforringelse.

-  **Kontrollér før brug, at systemets ydre kappe ikke har revner eller er deformeret.**  
- Undladelse af dette kan medføre skader på huden.

-  **Sørg for, at anbringe beskyttelsesdækslet på barbermaskinen, når den transporteres eller opbevares.**  
- Undladelse heraf kan resultere i skader på huden eller reducere levetiden for systemets ydre kappe.

-  **Tag adaptoren eller barbermaskinestikket fra ved at holde i dem frem for i ledningen.**  
- Undladelse heraf kan resultere i elektrisk stød eller personskade.

### ► Bortskaffelse af det genopladelige batteri

## **FARE**

Det genopladelige batteri må kun benyttes til denne barbermaskine. Brug ikke batteriet til andre produkter. Oplad ikke batteriet, efter det er blevet fjernet fra produktet.

- Må ikke brændes eller udsættes for varme.
  - Batteriet må ikke udsættes for vold, ej heller adskilles, ændres eller gennemhules med et søm.
  - Lad ikke de positive og negative poler på batteriet få kontakt med hinanden ved brug af metalgenstande.
  - Bær og opbevar ikke batteriet sammen med metalliske smykker, såsom halskæder og hårnåle.
  - Du må ikke oplade, bruge eller efterlade batteriet, hvor det kan blive udsat for høje temperaturer, såsom i direkte sollys eller i nærheden af andre varmekilder.
  - Fjern aldrig røret.
- Dette kan det resultere i overophedning, antændelse eller eksplosion.

## ADVARSEL

-  Efter det genopladelige batteri er taget ud, må det ikke opbevares inden for for børn og spædbørns rækkevidde.
- Batteriet vil skade kroppen, hvis det sluges ved et uheld.
  - Hvis dette sker, skal en læge kontaktes med det samme.

-  Hvis batteriet lækker væske, skal følgende procedurer følges. Rør ikke ved batteriet med dine bare hænder.
- Batteriets væske kan medføre blindhed, hvis det kommer i kontakt med dine øjne.
  - Gnid ikke dine øjne. Vask omgående med rent vand, og kontakt en læge.
  - Batteriets væske kan forårsage betændelse eller skade, hvis det kommer i kontakt med huden eller tøjet.
  - Vask det omhyggeligt af med rent vand, og kontakt en læge.

## Tilsløget brug

- Forkæl dig selv med våde skumbarberinger mindst tre gange om ugen og mærk forskellen. Det kræver lidt tid at vænne sig til din Panasonic Våd/Tør-barbermaskine, da din hud og dit skæg behøver ca. en måned til at vænne sig til en ny barberingsmetode.
- Hold de indre blade isatte. Hvis kun ét af de indre blade er isat, kan barbermaskinen blive beskadiget.
- Ved rengøring af barbermaskinen med vand må der ikke bruges saltvand eller varmt vand. Læg ikke barbermaskinen i blød i vand i længere tid.
- Rengør kun kabinettet med en blød klud, som er let fugtet med vand fra vandhanen eller vand fra vandhanen tilsat sæbe. Brug ikke fortynder, rensbenzin, alkohol eller andre kemikalier.
- Opbevar barbermaskinen på et sted med lav luftfugtighed efter brug.
- Opbevar ikke barbermaskinen på steder, hvor den udsættes for direkte sollys eller andre varmekilder.

## Identifikation af dele

- A Hoveddel**
- ① Beskyttelsesdæksel
  - ② Systemets ydre kappe
  - ③ Kapperamme
  - ④ Frigørelsesknapper for kapperamme
  - ⑤ Fingerstøtte
  - ⑥ Afbryderkontakt
  - ⑦ Tændingslampe  
**ES-RT67**
  - ⑧ Batterikapacitetslampe
  - ⑨ Batteristatuslampe (→)
  - ⑩ Udstyrsstikkontakt
  - ⑪ Ydre kappe-sektion
  - ⑫ Frigørelsesknapper for systemets ydre kappe
  - ⑬ Indre blade
  - ⑭ Trimmer
  - ⑮ Trimmerhåndtag
  - ⑯ Udløserknap til lås
- B AC-adaptor (RE7-59)  
(AC-adaptors form er forskellig afhængigt af område.)**
- ⑰ Adaptor
  - ⑱ Strømskik
  - ⑲ Ledning
  - ⑳ Barbermaskinestik
- C Afstandskam ES-RT47**
- ㉑ Kam
  - ㉒ Vindue til trimmelængde
  - ㉓ Udløserknapper til afstandskam
  - ㉔ Justeringsknap til trimmelængde
- Tilbehør
- D Rejsetaske ES-RT67**
- E Rengøringsbørste**
- F Olie ES-RT47**
- G Brugsanvisning**
- H Garantibevis**

## Opladning af barbermaskinen

### 1 Sæt barbermaskinestikket [B20] i barbermaskinen.

- Sluk for barbermaskinen, før stikket sættes i.

### 2 Sæt adaptoren [B17] i en stikkontakt.

- Tør eventuelle vanddråber af udstyrsstikkontakten.

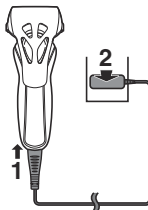

### 3 Frakobl adaptoren, når opladningen er fuldført.

- Opladningen er komplet efter ca. 1 time.
- Opladningstiden kan variere afhængig af opladningskapacitet.
- Det påvirker ikke batteriets ydeevne, hvis det oplades i mere end 1 time.
- Supplerende opladning medfører ikke reduktioner i batteriets ydeevne.

#### Bemærk!

Du kan ikke anvende barbermaskinen under opladning.

Under opladning

ES-RT67

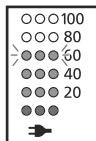

Batteristatuslampen (⇒) lyser. Tallet i batterikapacitetslampen stiger, efterhånden som opladningen skrider frem.

ES-RT47/ES-RT37

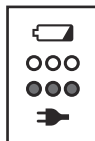

Batteristatuslampen (⇒) lyser.

Efter gennemført opladning

ES-RT67

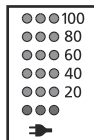

Alle batterikapacitetslamper lyser i 5 sekunder og derefter slukkes alle lamper.

ES-RT47/ES-RT37

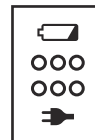

Batteristatuslampen (⇒) slukker.

Unormal opladning

ES-RT67

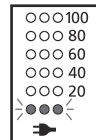

Batteristatuslampen (⇒) blinker to gange hvert sekund.

ES-RT47/ES-RT37

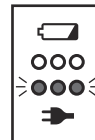

- Efter opladningen er fuldført, vil indstilling af afbryderkontakten på ON med barbermaskinen sat i stikkontakten få batteristatuslampen (⇒) til at lyse op og derefter slukke efter 5 sekunder. Dette viser, at barbermaskinen er fuldt opladet.
- Den anbefalede omgivelsestemperatur til opladning er 10 – 35 °C. Under ekstremt lave eller høje temperaturer kan det tage længere tid at oplade, eller batteriet vil muligvis ikke oplade ordentligt. Oplad barbermaskinen i den anbefalede omgivelsestemperatur.
- Når barbermaskinen oplades første gang, eller når den ikke har været brugt i over 6 måneder, skifter opladningstiden muligvis, eller batteristatuslampen (⇒) lyser muligvis ikke i nogle få minutter. Den vil lyse på et tidspunkt, hvis tilsluttet.

## Anvendelse af barbermaskinen

- Placer ikke dine fingre på afbryderkontakten under brug af barbermaskinen. Dette kan få barbermaskinen til at slukke. Placer fingrene på fingerstøtten under brug af barbermaskinen.
- Den passende omgivelsestemperatur til brug er 5 – 35 °C. Hvis du bruger apparatet ved temperaturer uden for det anbefalede interval, kan det holde op med at virke.

### 1 Tryk på afbryderkontakten [A 6].

- Tændingslampen lyser. **ES-RT67**

### 2 Hold barbermaskinen som vist, og begynd barberingen.

- Start barberingen ved at lægge et blidt tryk mod ansigtet. Stræk din hud ud med den frie hånd og bevæg barbermaskinen frem og tilbage i skæggets retning. Du kan øge trykket, efterhånden som din hud vænner sig til denne barbermaskine. Barberingen bliver ikke tættere ved at lægge ekstra tryk på.

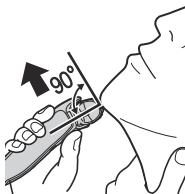

## Brug af trimmeren

### ► Trimning af bakkenbarter

Skub trimmerhåndtaget op. Tænd for barbermaskinen, og placer den i en ret vinkel mod huden, og bevæg den nedad for at trimme dine bakkenbarter.

- Tryk og hold låsens udløserknop, og skub trimmerhåndtaget ned for at sænke trimmeren.

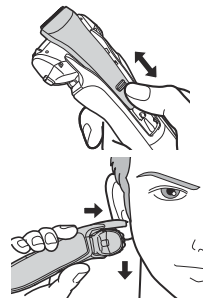

### ► Forbarbering

Trimmeren kan bruges til forbarbering af lange skægghår.

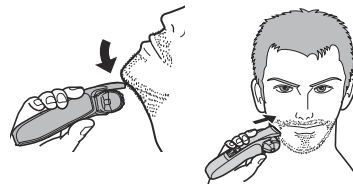

### ► Over læberne

Tænd for barbermaskinen og placer den i en ret vinkel mod huden og trim rundt om dit overskæg.

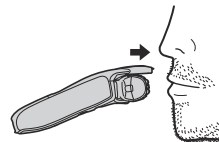

## ► Trimning af skægkanter

Klip dit skæg gradvist med afbryderkontakten vendt væk fra din hud. Pas på ikke at klippe for meget af.

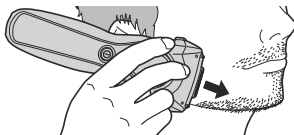

## Brug af afstandskammen ES-RT47

### Bemærk!

Påfør olie, både før og efter hvert brug af trimmeren. (Se side 118.) Manglende påføring af olie kan muligvis medføre følgende problemer pga. rust, slid eller udbrænding.

- Trimmeren er blevet sløv.
- Kortere brugsstid.
- Højere lyd.

Sørg for, at barbermaskinen er slukket.

## 1 Sæt afstandskammen på hoveddelen, indtil den klikker.

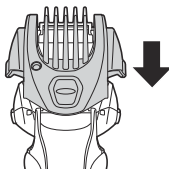

- Tryk og hold udløserknapperne til afstandskammen nede for at tage afstandskammen af.

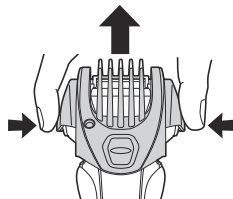

## 2 Skub trimmerhåndtaget op, indtil det klikker.

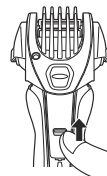

## 3 Mens du trykker og holder justeringsknappen til trimmelængden nede, skal du flytte kammen lodret til den ønskede trimmelængde (mellem 1 mm og 7 mm).

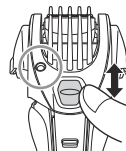

Trimmelængde (mm) (cirka)	1,0	2,5	4,0	5,5	7,0
Indikator	1.0	2.5	4.0	5.5	7.0

- Den faktiske hårlængde vil være en smule længere end den længde, du indstiller.

## 4 Skub let til afstandskammen for at sikre dig, at den er låst på plads.

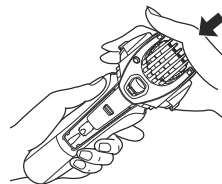

## 5 Tænd for barbermaskinen, sæt kammen i afstandskammen mod huden og klip skægget ved at bevæge trimmeren tilbage imod skæggets retning.

### Noter

- Vær forsigtig så du ikke skærer din hånd på bladet ved påsætning og aftagning af afstandskammen.
- Må ikke anvendes med barberskum eller når skægget er vådt. Det våde skæg kan klistre til huden eller klumpe, hvilket gør det svært for bladet at klippe.
- Frisér skæg og bakkenbarter før trimning.
- Hårrester kan samle sig i afstandskammen, når en stor mængde skæg bliver klippet, så fjern hårrester efter hver brug.
- Hvis afstandskammen ikke er sat ordentligt på, kan den gå løs under brug og medføre, at der bliver klippet for meget hår af.

### Aflæsning af lamper under brug

#### ES-RT67

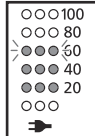

Estimeret mængde batteriopladning vises som 20 – 100.

- Den slukker efter cirka 5 sekunder.

Under brug

#### ES-RT47/ES-RT37



Alle lamper slukker under brug.

Når batterikapaciteten er lav

#### ES-RT67

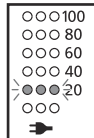

“20” blinker i 5 sekunder, når der trykkes på afbryderkontakten.

#### ES-RT47/ES-RT37



Batterikapacitetslampen blinker i 5 sekunder, når der trykkes på afbryderkontakten.

- Du kan barbere dig 2 til 3 gange, efter “20” blinker. (Dette vil variere afhængig af brug.) **ES-RT67**
- Du kan barbere dig 2 til 3 gange, efter batterikapacitetslampen blinker. (Dette vil variere afhængig af brug.) **ES-RT47/ES-RT37**
- En fuld opladning vil levere nok strøm til ca. 18 barberinger på 3 minutter hver. (Dette vil variere afhængig af brug.)

### Rengøring af barbermaskinen

1. Tag ledningen ud af barbermaskinen.
2. Kom håndsæbe og vand på systemets ydre kappe.
3. Tænd for barbermaskinen.
4. Sluk for barbermaskinen efter 10 til 20 sekunder.



5. Fjern den ydre kappe-sektion [A11].



6. Rengør barbermaskinen, den ydre kappe-sektion, trimmeren og afstandskammen under rindende vand.

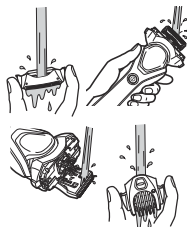

7. Tør eventuelle vanddråber af med en tør klud.

8. Tør den ydre kappe-sektion, barbermaskinen, trimmeren og afstandskammen til de er helt tørre.



9. Monter den ydre kappe-sektion på barbermaskinen.  
10. Smør barbermaskinen.

## Smøring (Olie medfølger ved ES-RT47)

For at sikre at barbermaskinen er behagelig at bruge i lang tid anbefales det, at den medfølgende olie anvendes.

1. Sluk for barbermaskinen.
2. Kom en dråbe olie på hver af systemets ydre kapper.
3. Hæv trimmeren, og kom en dråbe olie på.
4. Tænd for barbermaskinen, og lad den køre i ca. fem sekunder.
5. Sluk for barbermaskinen, og tør evt. overskydende olie på systemets ydre kappe af med en blød klud.

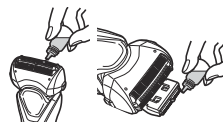

## Rengøring med børsten

### ► Rengøring med den lange børste

Rengør systemets ydre kappe (a), barbermaskinens krop (b) og trimmeren (c) med den lange børste.

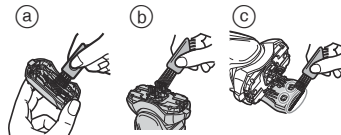

### ► Rengøring med den korte børste

Rengør de indre blade [A13] med den korte børste (A) ved at bevæge den i retning (A).

- Bevæg ikke den korte børste i retning (B), da dette vil skade de indre blade og påvirke deres skarphed.
- Brug ikke den korte børste til at rengøre systemets ydre kappe.

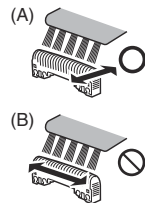

## Udskiftning af dens ydre kappe og de indre blade

systemets ydre kappe	en gang om året
indre blade	en gang hvert andet år

### ► Fjern den ydre kappe-sektion

Tryk på frigørelsesknapperne til kapperammen [A④] og løft den ydre kappe-sektion [A①] opad.

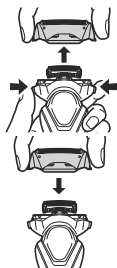

### ► Påsæt den ydre kappe-sektion

Sæt den ydre kappe-sektion [A①] på barbermaskinen, indtil den klikker.

### ► Udskiftning af systemets ydre folie

1. Tryk på frigørelsesknapperne til systemets ydre kappe [A⑫] og træk systemets ydre kappe nedad.
2. Isæt systemets ydre kappe, indtil den klikker.
  - Påsæt altid systemets ydre kappe i den korrekte retning.
  - Sæt altid systemets ydre kappe i kapperammen ved påsættelse på barbermaskinen.

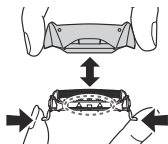

### ► Udskiftning af de indre blade

1. Fjern de indre blade [A⑬] et ad gangen.
  - Rør ikke ved kanterne (metaldelene) på de indre blade, da du kan komme til skade med hånden.
2. Isæt de indre blade et ad gangen, indtil de klikker.

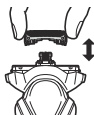

## Fejlfinding

Problem	Handling
Klippet hår flyver over det hele.	<ul style="list-style-type: none"><li>► Dette kan afhjælpes ved at rengøre efter hver barbering.</li><li>► Rengør de indre blade med børsten.</li></ul>
Systemets ydre kappe bliver varm.	<ul style="list-style-type: none"><li>► Påfør olie. (Se side 118.)</li><li>► Udskift systemets ydre kappe, hvis den bliver beskadiget eller deformeret. (Se denne side.)</li><li>► Påfør olie.</li></ul>
Barbermaskinen fungerer kun i kort tid selv efter opladning.	<ul style="list-style-type: none"><li>► Når barbermaskinen begynder at fungere i kortere og kortere tid efter hver opladning, er batteriet ved at være slidt op.</li></ul>
Laver en høj lyd.	<ul style="list-style-type: none"><li>► Påfør olie.</li><li>► Kontrollér, at bladene er korrekt fastgjort.</li><li>► Rengør systemets ydre kappe med en børste.</li></ul>
Lugten bliver kraftigere.	<ul style="list-style-type: none"><li>► Dette kan afhjælpes ved at rengøre efter hver barbering.</li></ul>

Problem	Handling
Du får ikke en lige så tæt barbering som før.	▶ Dette kan afhjælpes ved at rengøre efter hver barbering.
	Udskift systemets ydre kappe og/eller de indre blade. Forventet levetid for systemets ydre kappe og de indre blade: Systemets ydre kappe: Ca. 1 år Indre blade: Ca. 2 år
	▶ Påfør olie.
Barbermaskinen holdt op med at virke.	▶ Anbefalet omgivelsestemperatur til brug er 5 – 35 °C. Barbermaskinen kan holde op med at virke, når den er uden for det anbefalede omgivelsestemperaturområde.
	▶ Batteriet er slidt op.

Hvis problemerne stadig ikke kan løses, skal du kontakte den butik, hvor du købte enheden eller et autoriseret Panasonic-servicecenter, angående reparation.

## Service

### Kontakt

Besøg venligst Panasonics website <http://panasonic.net> eller kontakt et autoriseret servicecenter (du kan finde kontaktdresserne i det fælleseuropæiske garantihæfte.), hvis du behøver oplysninger, eller hvis barbermaskinen eller ledningen bliver beskadiget.

## Reservedele

Reservedele kan købes hos din forhandler eller servicecenter.

Reservedele til ES-RT67/ ES-RT47/ES-RT37	Ydre kappe og de indre blade	WES9013
	Systemets ydre kappe	WES9087
	Indre blade	WES9068

## Batteri-levetid

Levetiden for batteriet er 3 år. Batteriet i denne barbermaskine er ikke beregnet til at blive udskiftet af forbrugeren. Få batteriet udskiftet hos et autoriseret servicecenter.

## For miljømæssig beskyttelse og genbrug af materialer

Denne shaver indeholder et Lithium-ion batteri.

Sørg for, at batteriet bortskaffes på en officiel genbrugsstation, hvis der findes en sådan i dit land.

### Brugerinformation om indsamling og bortskaffelse af elektroniskrot og brugte batterier



Disse symboler på produkter, emballage og/eller ledsagedokumenter betyder, at brugte elektriske og elektroniske produkter og batterier ikke må smides ud som almindeligt husholdningsaffald.

Sådanne gamle produkter og batterier skal indleveres til behandling, genvinding resp. recycling i henhold til gældende nationale bestemmelser samt direktiverne 2002/96/EF og 2006/66/EF.



Ved at bortskaffe sådanne produkter og batterier på korrekt vis hjælper du med til at beskytte værdifulde ressourcer og imødegå de negative påvirkninger af det

menneskelige helbred og miljøet, som vil kunne være følgen af usagkyndig affaldsbehandling.

Ønsker du mere udførlig information om indsamling og recycling af gamle produkter og batterier, kan du henvende dig til din kommune, deponeringsselskabet eller stedet, hvor du har købt produkterne. Usagkyndig bortskaffelse af elektroniskrot og batterier kan eventuelt udløse bødeforlæg.

### For kommercielle brugere i Den Europæiske Union

Når du ønsker at kassere elektriske eller elektroniske apparater, bedes du henvende dig til din forhandler eller leverandør for nærmere information.

### [Information om bortskaffelse i lande uden for Den Europæiske Union]

Disse symboler gælder kun inden for Den Europæiske Union. Ønsker du at kassere sådanne produkter, bedes du forhøre dig hos din forhandler eller kommune med henblik på en hensigtsmæssig bortskaffelse.

### Bortskaffelse af det indbyggede genopladelige batteri

Tag det indbyggede genopladelige batteri ud, inden barbermaskinen kasseres.

Sørg venligst for, at batteriet indleveres på et sted, der er officielt beregnet til dette formål, hvis der findes et sådant.

Denne illustration må kun anvendes ved bortskaffelse af barbermaskinen og må ikke bruges til at reparere den. Hvis du selv skifter barbermaskinen ad, vil den ikke længere være vandtæt, hvilket kan medføre funktionsfejl.

- Fjern barbermaskinen fra AC-adaptoren.
- Tænd for apparatet ved at trykke på afbryderknappen, og lad det være tændt, indtil batteriet er helt afladet.
- Udfør trin ① til ⑤, løft batteriet og fjern det derefter.
- Pas på du ikke kortslutter batteriet.

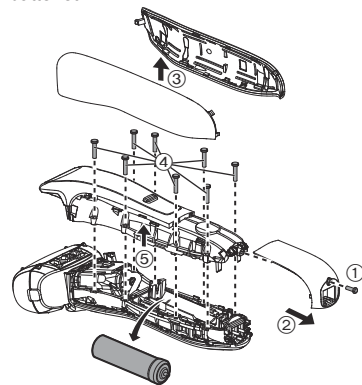

## Specifikationer

Strømkilde	Se navnepladen på AC-adaptoren. (Automatisk spændingskonvertering)
Motorspænding	3,6 V $\overline{=}$
Opladningstid	Ca. 1 time
Luftbåren akustisk støj	under barbering: 67 (dB (A) re 1 pW) under trimning: 69 (dB (A) re 1 pW)

Dette produkt er kun beregnet til privat brug.

## Instruções de Funcionamento Máquina de barbear recarregável (Uso doméstico)

ES-RT67

Modelo n.º ES-RT47

ES-RT37

### Índice

<b>Precauções de segurança.....</b>	<b>126</b>	<b>Resolução de problemas.....</b>	<b>136</b>
Utilização prevista.....	129	Assistência.....	138
Identificação das peças.....	130	Para protecção ambiental e reciclagem dos materiais.....	138
Carregar o aparelho de barbear.....	130	Especificações.....	139
Utilização do aparelho de barbear.....	132		
Limpeza do aparelho de barbear.....	135		

Obrigado por adquirir este produto Panasonic.

Antes de utilizar este aparelho, leia estas instruções completamente e guarde-as para futuras consultas.

## **Aviso**

- Este aparelho pode ser utilizado por crianças a partir dos 8 anos e pessoas com capacidades físicas, sensoriais ou mentais reduzidas ou sem experiência e conhecimento de utilização caso tenham recebido supervisão ou instruções relativas à utilização segura do aparelho e compreendam os perigos envolvidos. As crianças não devem brincar com o aparelho. A limpeza e manutenção não devem ser realizadas por crianças sem supervisão.
- O cabo de alimentação não pode ser substituído. Se o cabo estiver danificado, deve deitar fora o transformador de CA.

- Este aparelho de barbear molhado/a seco pode ser usado para um barbear molhado com espuma de barbear ou para um barbear a seco. Poderá usar este aparelho de barbear, à prova de água, no duche e lavá-lo em água. O símbolo seguinte significa que o aparelho é adequado para utilização no banho ou no duche.



- Não utilize qualquer outro dispositivo além do transformador de CA incluído.

## Precauções de segurança

Para reduzir o risco de ferimentos, morte, choque eléctrico, incêndio e danos materiais, respeite sempre as precauções de segurança apresentadas em seguida.

### Explicação dos símbolos

Os símbolos seguintes são utilizados para classificar e descrever o nível de perigo, ferimentos e danos materiais causados quando as instruções não são respeitadas e o aparelho é utilizado incorrectamente.



## PERIGO

Indica um perigo potencial que resultará em ferimentos graves ou morte.



## ADVERTÊNCIA

Indica um perigo potencial que poderá resultar em ferimentos graves ou morte.



## CUIDADO

Indica um perigo que poderá resultar em ferimentos menores.

Os símbolos seguintes são utilizados para classificar e descrever o tipo de instruções a respeitar.



Este símbolo alerta os utilizadores para um procedimento de funcionamento específico que não deve ser realizado.



Este símbolo alerta os utilizadores para um procedimento de funcionamento específico que tem de ser seguido para utilizar o aparelho em segurança.



## ADVERTÊNCIA

**Este aparelho de barbear tem uma bateria recarregável incorporada. Não a lance no fogo, não aplique calor, nem a carregue, use ou deixe num ambiente com uma temperatura elevada.**

- Caso contrário, poderá ocorrer sobreaquecimento, ignição ou explosão.



**Não ligue nem desligue o transformador da tomada eléctrica com uma mão molhada.**

- Caso contrário, poderá ocorrer um choque eléctrico ou ferimentos.



**Não mergulhe o transformador de CA em água nem o lave com água.**

- Caso contrário, poderá ocorrer um choque eléctrico ou incêndio devido a um curto-circuito.



**Não coloque o transformador de CA por cima ou próximo de um lavatório ou de uma banheira com água.**

- Caso contrário, poderá ocorrer um choque eléctrico ou incêndio devido a um curto-circuito.



**Nunca desmonte o aparelho, excepto quando proceder à sua eliminação.**

- Caso contrário, poderá ocorrer um incêndio, choque eléctrico ou ferimentos.



**Não modifique nem repare o aparelho pelos seus próprios meios.**

- Caso contrário, poderá ocorrer um incêndio, choque eléctrico ou ferimentos.  
Contacte um centro de assistência autorizado para reparar o aparelho (substituição da bateria, etc.).





# ADVERTÊNCIA

**Não o guarde ao alcance de crianças ou bebês. Não o deixe utilizar o aparelho.**



- Colocar as lâminas interiores, pincel de limpeza e/ou o recipiente do óleo na boca pode provocar acidentes e ferimentos.

**Nunca utilize o aparelho se o transformador de CA estiver danificado ou se a ficha de alimentação encaixar com folga na tomada eléctrica.**



- Caso contrário, poderá ocorrer um choque eléctrico ou incêndio devido a um curto-circuito.

**Não danifique, modifique nem dobre, puxe ou torça com força o cabo.**



**Além disso, não coloque nada pesado em cima do cabo nem o comprima.**

- Caso contrário, poderá ocorrer um choque eléctrico ou incêndio devido a um curto-circuito.

**Não utilize o aparelho de forma que exceda a potência nominal da tomada eléctrica ou da instalação eléctrica.**



- Exceder a potência nominal ao ligar demasiadas fichas à tomada eléctrica poderá causar um incêndio devido a sobreaquecimento.

**Desligue sempre o transformador de CA da tomada eléctrica quando limpar o aparelho.**



- Se não o fizer, poderá ocorrer um choque eléctrico ou ferimentos.

**Certifique-se sempre de que o aparelho é utilizado numa fonte de alimentação que corresponda à tensão nominal indicada no transformador de CA.**



**Insira completamente a ficha de alimentação.**

- Se não o fizer, poderá ocorrer um incêndio ou choque eléctrico.

**Limpe periodicamente a ficha de alimentação e a ficha do aparelho para impedir a acumulação de pó.**



- Se não o fizer, poderá ocorrer um incêndio devido a uma falha de isolamento causada por humidade.

Desligue o transformador e limpe com um pano seco.

**Pare imediatamente de utilizar o aparelho e remova o transformador se ocorrer uma anormalidade ou falha.**

- A utilização nestas condições pode causar incêndios, choques eléctricos ou ferimentos.

**<Casos de anormalidade ou falha>**

• **A unidade principal, o transformador ou o cabo está deformado ou anormalmente quente.**



• **A unidade principal, o transformador ou o cabo cheira a queimado.**

• **É emitido um som anormal durante a utilização ou carregamento da unidade principal ou a partir do transformador ou do cabo.**

- Solicite imediatamente a inspecção ou reparação num centro de assistência autorizado.

**Se for ingerido óleo acidentalmente, não provoque o vômito. Beba uma grande quantidade de água e contacte um médico.**



**Se óleo entrar em contacto com os olhos, lave de imediato e abundantemente com água corrente e consulte um médico.**

- O incumprimento destas instruções pode resultar em problemas físicos.

## CUIDADO

 **Não permita que alfinetes ou lixo se coleem à ficha de alimentação ou à ficha do aparelho.**

- Caso contrário, poderá ocorrer um choque eléctrico ou incêndio devido a um curto-circuito.

 **Não utilize força excessiva ao aplicar a lâmina exterior do sistema contra o lábio ou outras zonas da cara. Não aplique a lâmina exterior do sistema directamente sobre manchas ou feridas na pele.**

- Caso contrário, poderão ocorrer ferimentos na pele.

 **Não exerça pressão excessiva na lâmina exterior do sistema. Além disso, não toque na lâmina exterior do sistema com os dedos ou unhas quando estiver em utilização.**

- Se o fizer, poderão ocorrer ferimentos na pele ou reduzir a vida útil da lâmina exterior do sistema.

 **Não toque na secção da lâmina (secção metálica) da folha metálica interior.**

- Caso contrário, poderão ocorrer ferimentos nas mãos.

 **Não utilize este aparelho para o cabelo nem em qualquer outra parte do corpo.**

- Se o fizer, poderão ocorrer ferimentos na pele ou reduzir a vida útil da lâmina exterior do sistema.

 **O aparelho de barbear não deve ser usado por familiares ou outras pessoas.**

- Tal poderia provocar uma infecção e/ou uma inflamação.

 **Não deixe cair nem sujeite o aparelho a choques.**

- Caso contrário, poderão ocorrer ferimentos.

 **Não enrole o cabo à volta do transformador quando o arrumar.**

- Caso contrário, o fio no cabo poderá partir-se com a carga e ocorrer um incêndio devido a um curto-circuito.

 **Desligue o transformador da tomada eléctrica quando não estiver a carregar.**

- Se não o fizer, poderá ocorrer um choque eléctrico ou incêndio devido à fuga eléctrica resultante da deterioração do isolamento.

 **Verifique se a lâmina exterior do sistema tem fissuras ou deformações antes de a utilizar.**

- Se não o fizer, poderão ocorrer ferimentos na pele.

 **Coloque a tampa protectora no aparelho de barbear quando tiver de o transportar ou pretender arrumá-lo.**

- Se não o fizer, poderão ocorrer ferimentos na pele ou reduzir a vida útil da lâmina exterior do sistema.

 **Quando desligar o transformador ou a ficha do aparelho, segure no transformador ou na ficha e não no cabo.**

- Se não o fizer, poderá ocorrer um choque eléctrico ou ferimentos.

## ► Eliminação da bateria recarregável

### PERIGO

A bateria recarregável destina-se a ser utilizada apenas com este aparelho de barbear. Não use a bateria com outros aparelhos.

Não carregue a bateria depois de esta ter sido retirada do aparelho.

- Não deite a bateria para o fogo nem a aqueça.
  - Não bata, desmonte, modifique nem perfure com um prego.
  - Evite que os terminais positivo e negativo da bateria entrem em contacto através de objectos metálicos.
  - Não transporte nem guarde a bateria juntamente com peças metálicas, tal como colares e ganchos de cabelo.
  - Não carregue, utilize nem deixe a bateria em locais onde fique exposta a altas temperaturas, tais como sob a luz directa do sol ou próximos de outras fontes de calor.
  - Nunca retire o revestimento do tubo.
- Caso contrário, poderá ocorrer sobreaquecimento, ignição ou explosão.

### ADVERTÊNCIA

Depois de retirar a bateria recarregável, mantenha-a fora do alcance de crianças e bebés.

- A bateria irá prejudicar o organismo se for ingerida acidentalmente.
- Se isso acontecer, consulte imediatamente um médico.

Se ocorrer uma fuga do líquido da bateria, tome as medidas indicadas a seguir. Não toque na bateria com as mãos desprotegidas.



- O líquido da bateria poderá provocar cegueira se entrar em contacto com os olhos. Não esfregue os olhos. Lave imediatamente com água limpa e consulte um médico.
- O líquido da bateria poderá provocar inflamação ou ferimentos se entrar em contacto com a pele ou vestuário. Lave abundantemente com água limpa e consulte um médico.

### Utilização prevista

- Barbeie-se com espuma durante pelo menos três semanas e note a diferença. É necessário algum tempo para se habituar ao aparelho de barbear Panasonic molhado/seco porque a sua pele e barba precisam de cerca de um mês para se ajustarem a qualquer novo método de barbear.
- Mantenha as duas lâminas interiores introduzidas. Se estiver introduzida apenas uma das lâminas interiores, o aparelho de barbear poderá ficar danificado.
- Se limpar o aparelho de barbear com água, não use água salgada nem água quente. Não submerja o aparelho de barbear em água durante muito tempo.
- Limpe o revestimento apenas com um pano macio ligeiramente embebido em água da torneira ou água um pouco ensaboada. Não utilize diluente, benzina, álcool ou outros químicos.
- Após utilização, guarde o aparelho de barbear num local com pouca humidade.
- Não guarde o aparelho de barbear em locais onde fique exposto à luz directa do Sol ou a outras fontes de calor.

## Identificação das peças

### A Corpo principal

- 1 Tampa protectora
- 2 Lâmina exterior do sistema
- 3 Estrutura da lâmina
- 4 Botões de libertação da estrutura da lâmina
- 5 Apoio do dedo
- 6 Interruptor de funcionamento
- 7 Indicador luminoso de activação **ES-RT67**
- 8 Indicador luminoso da capacidade da bateria
- 9 Luz de indicação de carregamento (→)
- 10 Tomada do aparelho
- 11 Parte externa
- 12 Botões de libertação da lâmina exterior do sistema
- 13 Lâminas interiores
- 14 Aparador
- 15 Punho do aparador
- 16 Botão de libertação do bloqueio

### B Transformador de CA (RE7-59) (A forma do transformador de CA varia consoante a região.)

- 17 Transformador
- 18 Ficha de alimentação
- 19 Cabo
- 20 Ficha do aparelho

### C Acessório de pente **ES-RT47**

- 21 Pente
- 22 Visor de altura do corte
- 23 Botões de libertação do acessório de pente
- 24 Botão de mudança da altura do corte

### Acessórios

### D Bolsa de transporte **ES-RT67**

### E Pincel de limpeza

### F Óleo **ES-RT47**

### G Instruções de Funcionamento

### H Cartão de Garantia

## Carregar o aparelho de barbear

### 1 Introduza a ficha do aparelho [B 20] no aparelho de barbear.

- Desligue o aparelho de barbear antes de introduzir a ficha.

### 2 Ligue o transformador [B 17] a uma tomada eléctrica.

- Limpe quaisquer gotas de água da tomada do aparelho.

### 3 Desligue o transformador quando o carregamento estiver concluído.

- O carregamento está concluído após aproximadamente 1 hora. O tempo de carregamento poderá depender da capacidade de carga.
- Carregar a bateria durante mais de 1 hora não irá afectar a eficácia da bateria.
- Carregar a bateria sem esta estar completamente descarregada não irá causar reduções na sua performance.

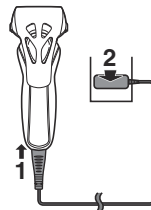

### Nota

Não pode usar o aparelho de barbear enquanto este estiver a carregar a bateria.

### Durante o carregamento

**ES-RT67**

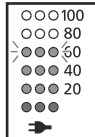

A luz de indicação de carregamento (⇒) acende-se. O número do indicador luminoso da capacidade da bateria irá aumentar à medida que o carregamento prossegue.

**ES-RT47/ES-RT37**

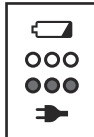

A luz de indicação de carregamento (⇒) acende-se.

### Após completar o carregamento

**ES-RT67**

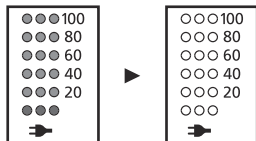

Todos os indicadores luminosos da capacidade da bateria acendem-se durante 5 segundos e, em seguida, apagam-se.

**ES-RT47/ES-RT37**



A luz de indicação de carregamento (⇒) apaga-se.

### Carregamento Anormal

**ES-RT67**

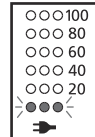

A luz de indicação de carregamento (⇒) irá piscar duas vezes a cada segundo.

**ES-RT47/ES-RT37**

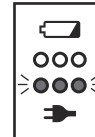

- Se, após o carregamento estar concluído, LIGAR o interruptor de funcionamento com o aparelho de barbear ligado à corrente, a luz de indicação de carregamento (⇒) irá acender-se e, em seguida, apagar-se-á ao fim de 5 segundos. Isto significa que o aparelho de barbear está totalmente carregado.
- A temperatura ambiente recomendada para o carregamento é de 10 – 35 °C. Poderá demorar mais tempo a carregar a bateria ou esta poderá não ser carregada correctamente se estiver sujeita a temperaturas extremamente elevadas ou baixas. Carregue a máquina de barbear no intervalo de temperatura ambiente recomendado.
- Quando carrega o aparelho de barbear pela primeira vez, ou quando não o usa há mais de 6 meses, o tempo de carregamento pode mudar ou a luz de indicação de carregamento (⇒) pode não se acender durante alguns minutos. A luz acabará por acender-se se mantiver o aparelho em carregamento.

## Utilização do aparelho de barbear

- Não ponha os dedos no interruptor de funcionamento ao usar o aparelho de barbear. Isso poderia desligar o aparelho de barbear. Coloque os dedos no apoio do dedo enquanto usar o aparelho de barbear.
- A temperatura ambiente adequada para utilização é de 5 – 35 °C. Se utilizar o aparelho numa temperatura fora dos limites recomendados, este poderá deixar de funcionar.

### 1 Prima o interruptor de funcionamento [A ⑥].

- O indicador luminoso de activação acende-se. **ES-RT67**

### 2 Segure a máquina de barbear conforme ilustrado e barbeie.

- Comece a barbear aplicando uma pressão suave sobre a face. Estique a pele com a mão livre e desloque o aparelho de barbear para a frente e para trás na direcção da barba. Pode aumentar ligeiramente a pressão conforme a pele se acostume a este aparelho de barbear. Se aplicar uma pressão excessiva não resulta numa barba mais escanhoada.

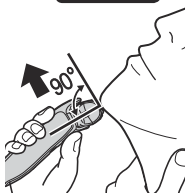

## Utilização do aparador

### ► Aparar patilhas

Deslize o punho do aparador para cima. Ligue o aparelho de barbear e coloque em ângulo recto em relação à pele e desloque para baixo para aparar as suas patilhas.

- Mantenha o botão de libertação do bloqueio premido e deslize o punho do aparador para baixo para baixar o aparador.

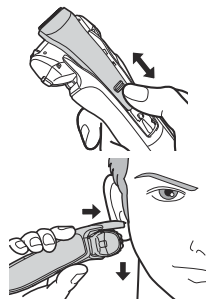

### ► Pré-barbear

O aparador pode ser utilizado para pré-barbear barbas compridas.

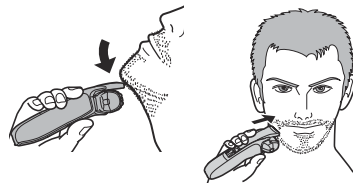

### ► Acima dos lábios

Ligue o aparelho de barbear, coloque-o em ângulo recto em relação à pele e apare à volta do bigode.

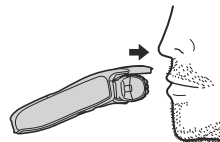

### ► Aparar o contorno da barba

Corte gradualmente a barba com o interruptor de funcionamento voltado para o lado oposto ao da pele, tendo cuidado para não cortar demasiado.

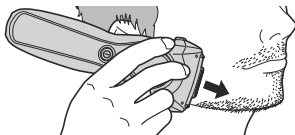

### Utilização do acessório de pente **ES-RT47**

#### Nota

Aplique o óleo no aparador antes e depois de cada utilização. (Veja a pág. 135.)

Se não aplicar o óleo poderão ocorrer os problemas indicados em seguida devido a ferrugem, desgaste ou combustão.

- O aparador ficou rombo.
- Tempo de funcionamento reduzido.
- Som mais elevado.

Certifique-se de que o aparelho de barbear está desligado.

### 1 Monte o acessório de pente no corpo principal até ouvir um clique.

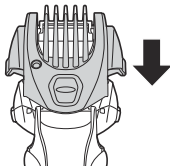

- Prima continuamente os botões de libertação do acessório de pente para removê-lo.

### 2 Deslize o punho do aparador para cima até ouvir um clique.

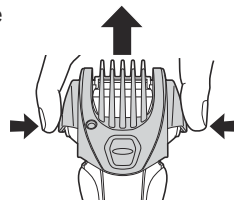

### 3 Enquanto mantém premido o botão de mudança da altura do corte, desloque verticalmente o pente para o comprimento de corte pretendido (entre 1 mm e 7 mm).

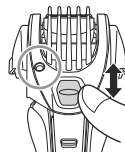
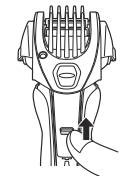

Altura de corte (mm) (aprox.)	1,0	2,5	4,0	5,5	7,0
Indicador	1.0	2.5	4.0	5.5	7.0

- O comprimento real dos pêlos será ligeiramente superior à altura que definiu.

- 4** Exerça uma ligeira pressão sobre o acessório de pente para garantir que ficou devidamente encaixado.



- 5** Ligue o aparelho de barbear, encoste o pente do acessório de pente à pele e corte a barba deslocando o aparador na direção oposta à da barba.

#### Notas

- Tenha cuidado para não se cortar na mão com a lâmina quando encaixar e retirar o acessório de pente.
- Não utilize juntamente com cremes de barbear ou quando a barba está molhada. Se a barba estiver molhada pode aderir à pele ou acumular, dificultando o corte da lâmina.
- Penteie a barba e as patilhas antes de aparar.
- Quando é cortado um grande volume de barba poderão ficar resíduos de pêlos no interior do acessório de pente, pelo que deve eliminar os resíduos após cada utilização.
- Se o acessório de pente não ficar devidamente encaixado, poderá soltar-se durante a utilização, resultando num corte excessivo.

## Compreender as luzes durante a utilização

Durante a utilização

**ES-RT67**

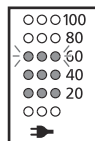

**ES-RT47/ES-RT37**

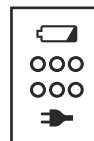

A quantidade aproximada de carga da bateria é indicada como 20 - 100.

Todos os indicadores luminosos e luzes apagam-se durante a utilização.

- Desliga-se ao fim de aproximadamente 5 segundos.

Quando a carga da bateria for baixa

**ES-RT67**

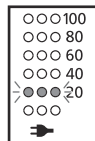

**ES-RT47/ES-RT37**



"20" pisca durante 5 segundos quando o interruptor de funcionamento é premido.

O indicador luminoso da capacidade da bateria pisca durante 5 segundos quando o interruptor de funcionamento é premido.

- Pode barbear 2 a 3 vezes após "20" piscar. (Isto dependerá da utilização.) **ES-RT67**

- Pode barbear 2 a 3 vezes após o indicador luminoso da capacidade da bateria piscar. (Isto dependerá da utilização.)

### ES-RT47/ES-RT37

- Uma carga total fornecerá energia suficiente para aproximadamente 18 barbas de 3 minutos cada. (Isto dependerá da utilização.)

## Limpeza do aparelho de barbear

1. Desligue o cabo do aparelho de barbear.
2. Aplique sabonete e água à lâmina exterior do sistema.
3. Ligue o aparelho de barbear.
4. Desligue o aparelho de barbear ao fim de 10 a 20 segundos.



5. Retire a parte externa [A 11].

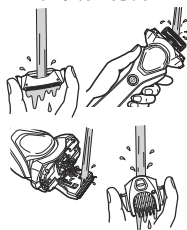

6. Limpe o aparelho de barbear, a parte externa, o aparador e o acessório de pente com água corrente.

7. Limpe quaisquer gotas de água com um pano seco.

8. Seque completamente a parte externa, o aparelho de barbear, o aparador e o acessório de pente.



9. Introduza a parte externa no aparelho de barbear.
10. Lubrifique o aparelho de barbear.

## Lubrificação (Óleo incluído para a ES-RT47)

Para conseguir um barbear confortável durante muito tempo, recomenda-se que seja usado o óleo fornecido com o aparelho de barbear.

1. Desligue o aparelho de barbear.
2. Aplique uma gota de óleo na lâmina exterior do sistema.
3. Levante o aparador e aplique uma gota de óleo.
4. Ligue o aparelho de barbear e faça-o funcionar durante aproximadamente cinco segundos.
5. Desligue o aparelho de barbear, e limpe qualquer excesso de óleo na lâmina exterior do sistema com um pano macio.

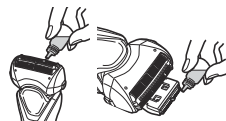

## Limpeza com o pincel

### ► Limpar com o pincel comprido

Limpe a lâmina exterior do sistema (a), o corpo do aparelho de barbear (b) e o aparador (c) utilizando o pincel comprido.

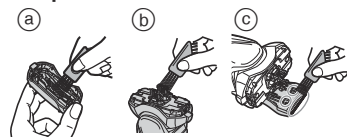

### ► Limpar com o pincel curto

Limpe as lâminas interiores [A13] utilizando o pincel curto deslocando-o na direcção (A).

- Não mova o pincel curto na direcção (B) pois poderá danificar e tornar as lâminas interiores rombas.
- Não use o pincel curto para limpar a lâmina exterior do sistema.

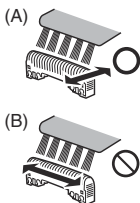

### Substituição da lâmina exterior do sistema e das lâminas interiores

lâmina exterior do sistema	uma vez por ano
lâminas interiores	uma vez de 2 em 2 anos

#### ► Remover a parte externa

Prima os botões de libertação da estrutura da lâmina [A4] e levante a parte externa [A11].

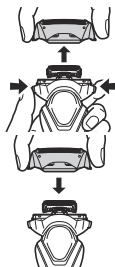

#### ► Fixar a parte externa

Fixe firmemente a parte externa [A11] no aparelho de barbear até ouvir um clique.

### ► Substituição da lâmina exterior do sistema

1. Prima os botões de libertação da lâmina exterior do sistema [A12] e puxe para baixo a lâmina exterior do sistema.
2. Introduza a lâmina exterior no sistema, até ouvir um clique.
  - Fixe sempre a lâmina exterior do sistema na direcção adequada.
  - Introduza sempre a lâmina exterior do sistema na moldura da lâmina ao instalar no aparelho de barbear.

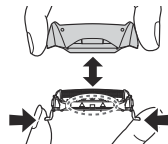

### ► Substituição das lâminas interiores

1. Remova as lâminas interiores [A13], uma de cada vez.
  - Não toque nos bordos (partes metálicas) das lâminas internas para evitar lesões à sua mão.
2. Introduza as lâminas interiores, uma de cada vez, até ouvir um clique.

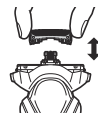

## Resolução de problemas

Problema	Acção
Os pêlos cortados espalham-se por todo o lado.	<ul style="list-style-type: none"><li>► Esta situação pode ser melhorada se limpar a máquina de barbear sempre que a utiliza.</li><li>► Limpe as lâminas interiores com o pincel.</li></ul>

Problema	Acção
A lâmina exterior do sistema fica quente.	<ul style="list-style-type: none"> <li>▶ Aplique óleo. (Veja a pág. 135.)</li> <li>▶ Substitua a lâmina exterior do sistema se esta estiver danificada ou deformada. (Veja a pág. 136.)</li> </ul>
O tempo de funcionamento é reduzido mesmo após o carregamento.	<ul style="list-style-type: none"> <li>▶ Aplique óleo.</li> <li>▶ Quando o número de operações por carga começa a diminuir, isso significa que a bateria está a chegar ao fim da respectiva vida útil.</li> </ul>
É emitido um som elevado.	<ul style="list-style-type: none"> <li>▶ Aplique óleo.</li> <li>▶ Verifique se as lâminas estão correctamente instaladas.</li> <li>▶ Limpe a lâmina exterior do sistema com o pincel.</li> </ul>
O cheiro está a ficar mais intenso.	<ul style="list-style-type: none"> <li>▶ Esta situação pode ser melhorada se limpar a máquina de barbear sempre que a utiliza.</li> </ul>

Problema	Acção
Não obtém um barbear tão curto como antes.	<ul style="list-style-type: none"> <li>▶ Esta situação pode ser melhorada se limpar a máquina de barbear sempre que a utiliza.</li> <li>▶ Substitua a lâmina exterior do sistema e/ou as lâminas interiores. Vida útil prevista da lâmina exterior do sistema e das lâminas interiores: Lâmina exterior do sistema: Aproximadamente 1 ano Lâminas interiores: Aproximadamente 2 anos</li> <li>▶ Aplique óleo.</li> </ul>
A máquina de barbear deixou de funcionar.	<ul style="list-style-type: none"> <li>▶ A temperatura ambiente recomendada para o funcionamento é de 5 a 35 °C. A máquina de barbear pode deixar de funcionar se estiver fora do intervalo de temperatura ambiente recomendado.</li> <li>▶ A bateria chegou ao fim da respectiva vida útil.</li> </ul>

Se mesmo assim não conseguir resolver os problemas, contacte a loja onde adquiriu a unidade ou um centro de assistência autorizado pela Panasonic para reparação.

## Assistência

### Contactos

Por favor, visite o sítio Web da Panasonic <http://panasonic.net>, ou contacte um centro de serviço autorizado (o endereço de contacto encontra-se no folheto de garantia Pan-Europeia), caso precise de informações ou se o aparelho de barbear ou cabo estiverem danificados.

### Peças de reposição

Peças de reposição podem ser obtidas com o seu representante ou em um Centro de serviço.

Peças de reposição para ES-RT67/ES-RT47/ES-RT37	Lâminas interiores e exteriores do sistema	WES9013
	Lâmina exterior do sistema	WES9087
	Lâminas interiores	WES9068

### Vida útil da bateria

A vida útil da bateria é de 3 anos. A bateria desta máquina de barbear não é suposto ser substituída pelos utilizadores. Substitua a bateria num centro de serviço autorizado.

## Para protecção ambiental e reciclagem dos materiais

Este aparelho de barbear contém uma bateria de iões de lítio. Certifique-se de que a bateria é eliminada num local designado pelas autoridades, se tal existir no seu país.

### Informações para Utilizadores referentes à Recolha e Eliminação de Equipamentos Velhos e Baterias



Estes símbolos nos produtos, embalagens e documentos significam que os produtos eléctricos e electrónicos usados não podem ser misturados com os resíduos urbanos.



Para o tratamento apropriado, recuperação e reciclagem de produtos velhos e baterias usadas, solicitamos que os coloque em pontos de recolha próprios, de acordo com a Legislação Nacional e com as Directivas Europeias 2002/96/EC e 2006/66/EC.



A eliminação correcta deste produto ajudará a poupar recursos valiosos e evitar quaisquer potenciais efeitos

negativos na saúde humana e no ambiente, os quais poderiam resultar de um tratamento incorrecto de Resíduos.

Para mais informações sobre a recolha e reciclagem de produtos velhos e baterias, por favor, contacte as autoridades locais responsáveis pela recolha de resíduos ou o ponto de venda onde o produto foi adquirido.

De acordo com a legislação nacional, podem ser aplicadas multas caso seja feita a eliminação incorrecta destes resíduos.

### Para Utilizadores Não Particulares da União Europeia

Se pretender eliminar equipamentos eléctricos e electrónicos, por favor, contacte o seu Distribuidor ou Produtor para obter mais informações.

### [Informação sobre a eliminação noutros países fora da União Europeia]

Estes símbolos são válidos, apenas, na União Europeia. Se pretender eliminar este produto contacte, por favor, as autoridades locais responsáveis pela recolha de resíduos ou o ponto de venda onde o produto foi adquirido e solicite informação sobre o método de eliminação correcto.

## Eliminar a bateria recarregável incorporada

### Retire a bateria recarregável incorporada antes de deitar fora o aparelho de barbear.

Certifique-se de que a bateria é eliminada num local designado oficialmente para o efeito, se existir um.

Este diagrama deve ser utilizado apenas quando deitar fora a máquina de barbear e nunca para a reparar. Se desmontar a máquina sozinho, esta deixará de ser à prova de água, o que poderá provocar problemas de funcionamento.

- Remova a máquina de barbear do transformador de CA.
- Prima o interruptor de alimentação para ligar o aparelho e mantenha o aparelho ligado até que a bateria esteja completamente descarregada.
- Execute os passos ① a ⑤ e levante a bateria, e depois retire-a.
- Tenha cuidado para não causar curto-circuito na bateria.

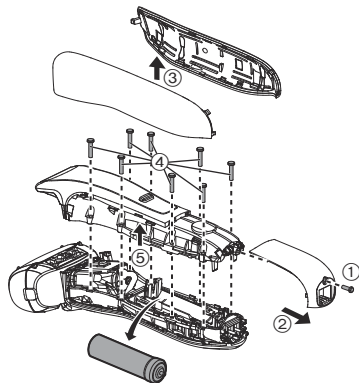

## Especificações

Fonte de alimentação	Veja a placa identificativa no transformador de CA. (Conversão automática de voltagem)
Voltagem do motor	3,6 V $\text{---}$
Tempo de carregamento	Aprox. 1 hora
Ruído acústico aéreo	no modo de barbear: 67 (dB (A) re 1 pW) no modo de cortar patilhas: 69 (dB (A) re 1 pW)

Este produto foi concebido apenas para utilização doméstica.



## Innhold

<b>Sikkerhetsforholdsregler .....</b>	<b>144</b>	<b>Å rengjøre barbermaskinen.....</b>	<b>151</b>
Tiltenkt bruksområde .....	147	Problemløsning .....	153
Identifikasjon av deler.....	147	Service.....	154
Å lade barbermaskinen .....	148	Miljøvern og gjenbruk av materialer .....	155
Å bruke barbermaskinen .....	149	Spesifikasjoner .....	156

Takk for at du har kjøpt dette Panasonic-produktet.

Før du begynner å bruke produktet ber vi deg lese godt igjennom denne informasjonen og ta vare på den for senere bruk.

## Advarsel

- Dette apparatet kan brukes av barn som er 8 år eller eldre og av personer med redusert fysiske, sensoriske eller mentale funksjoner eller manglende erfaring og kunnskap når de får tilsyn og opplæring i bruk av apparatet på en sikker måte og forstår farene. Barn må ikke leke med apparatet. Rengjøring og brukervedlikehold skal ikke utføres av barn uten opplæring.
- Strømkabelen kan ikke erstattes. Hvis kabelen er skadet bør vekselstrømsadapteren kasseres.

- Denne Våt/Tørr barbermaskinen kan brukes til våt barbering med barberskum, eller til tørr barbering. Du kan bruke den vanntette barbermaskinen i dusjen, og rengjøre den med vann. Følgende symbol betyr at den kan brukes i badet eller dusjen.



- Ikke bruk kun medfølgende vekselstrømsadapter.

## Sikkerhetsforholdsregler

For å redusere risiko for skade, død, elektrisk støt, brann, og skade på eiendom bør man alltid ta hensyn til følgende sikkerhetsforholdsregler.

### Symbolforklaring

Følgende symboler er brukt for å klassifisere og beskrive nivået for risiko, skade og skade på eiendom forårsaket når betegnelser blir ignorert og utstyret ikke brukes riktig.



## FARE

Betegner en potensiell risiko som medfører alvorlig skade eller død.



## ADVARSEL

Betegner en potensiell risiko som kan medføre alvorlig skade eller død.



## FORSIKTIG

Betegner en risiko som kan medføre lettere skade.

Følgende symboler brukes for å klassifisere og beskrive hvilken type instruksjoner som skal følges.



Dette symbolet brukes for å varsle brukerne om en bestemt prosedyre som ikke må utføres.



Dette symbolet brukes for å varsle brukerne om en bestemt prosedyre som må følges for å bruke apparatet på en trygg måte.



## ADVARSEL



**Denne barbermaskinen har et innebygd oppladbart batteri. Ikke kast i ild, tilfør varme, lad, bruk eller forlat den i omgivelser med høy temperatur.**

- Dette kan medføre overoppheting, antennelse eller eksplosjon.



**Ikke koble til/fra adapteren med våte hender.**

- Dette kan medføre elektrisk støt eller skade.



**Ikke senk eller vask vekselstrømsadapteren i vann.**

- Dette kan føre til elektrisk støt eller brann grunnet kortslutning.



**Ikke plasser vekselstrømsadapteren over eller nær en vask eller badekar som er fylt med vann.**

- Dette kan føre til elektrisk støt eller brann grunnet kortslutning.



**Ta aldri apparatet fra hverandre, dette skal kun gjøres når apparatet skal kastes.**

- Dette kan medføre brann, elektrisk støt eller skade.



**Ikke gjør endringer eller reparasjoner på apparatet.**

- Dette kan medføre brann, elektrisk støt eller skade.  
Kontakt autorisert serviceverksted for reparasjoner (skifting batteri osv.)



**Ikke oppbevar batteriet tilgjengelig for spedbarn og små barn. Må heller ikke brukes av spedbarn og små barn.**

- Å putte bladet, rensebørsten og/eller oljebeholderen i munnen kan forårsake ulykker og skade.

## **ADVARSEL**

 **Aldri bruk apparatet hvis vekselstrømadapteren er skadet eller hvis støpselet sitter løst i stikkontakten.**

- Dette kan føre til elektrisk støt eller brann grunnet kortslutning.

 **Kabelen må ikke ødelegges eller endres, man må ikke bruke makt for å bøye, trekke eller vri kabelen.**

**Ikke sett noe tungt oppå eller klems kabelen.**

- Dette kan føre til elektrisk støt eller brann grunnet kortslutning.

 **Ikke bruk på en måte som overbelaster strømnettet eller ledningsnettet.**

- Overbelastning av strømnettet ved å koble til for mange støpsler til en stikkontakt kan medføre brann grunnet overopphetning.

 **Koble alltid fra vekselstrømadapteren fra stikkontakten når den skal rengjøres.**

- Hvis ikke kan dette medføre elektrisk støt eller skade.

 **Sørg alltid for at apparatet er koblet til en elektrisk strømkilde. Den må være kompatibel den angitte spenningen for vekselstrømsadapteren.**

**Pass på at støpselet er satt helt inn.**

- Hvis ikke kan dette medføre brann eller elektrisk støt.

 **Støpselet og apparatpluggen skal rengjøres med jevne mellomrom for å unngå oppsamling av støv.**

- Hvis man unnlater å gjøre dette kan det forårsake brann på grunn av isolasjonsfeil som skyldes fuktighet.

Koble fra adapteren og tørk med en tørr klut.

**Man må slutte å bruke apparatet og fjerne adapteren umiddelbart dersom det oppstår en unormalitet eller feil.**

- Bruk under disse forholdene kan medføre brann, elektrisk støt eller skade.

**<Tilfeller med unormalitet og feil>**



• Hoveddelen på apparatet, adapteren eller kabelen er ødelagt eller unormalt varm.

• Hoveddelen på apparatet, adapteren eller kabelen lukter brent.

• Det er en unormal lyd under bruk eller lading av hoveddelen, adaptere eller kabelen.

- Be umiddelbart om en gjennomgang eller reparasjon av apparatet hos et autorisert verksted.

**Hvis olje ved et uhell svelges må brekninger ikke fremkalles, drikk store mengder vann og kontakt lege.**



**Hvis olje kommer i kontakt med øynene, må det umiddelbart vaskes bort, dette gjøres grundig med rennende vann, kontakt deretter lege.**

- Hvis man ikke følger disse instruksjonene kan det medføre fysiske problemer.

## **FORSIKTIG**

 **Ikke tillat at nåler eller søppel fester seg til støpselet eller apparatpluggen.**

- Dette kan føre til elektrisk støt eller brann grunnet kortslutning.



**Ikke trykk systemets ytre folie for hardt mot leppen din eller andre deler av ansiktet. Ikke bruk systemets ytre folie direkte på skader eller sår hud.**

- Dette kan medføre hudskader.

## **FORSIKTIG**

**Man skal ikke trykke på systemets ytre folie med makt. Man skal heller ikke ta på systemets ytre folie med fingre eller negler når barbermaskinen er i bruk.**



- Å gjøre dette kan føre til skade på huden eller redusere levetiden på systemets ytre folie.



**Ikke ta på bladdelen (metalldel) på det indre bladet.**

- Dette kan skade hendene dine.



**Denne maskinen skal ikke brukes til å barbere hår på hodet eller andre steder på kroppen.**

- Å gjøre dette kan føre til skade på huden eller redusere levetiden på systemets ytre folie.



**Ikke del barbermaskinen med familiemedlemmer eller andre mennesker.**

- Å gjøre dette kan føre til infeksjon eller betennelse.



**Må ikke slippes i gulvet eller utsettes for støt.**

- Dette kan medføre skade.



**Ikke snurr kablen tett rundt adapteren ved lagring.**

- Det kan medføre at ledningen i kablen ryker grunnet belastningen, det kan igjen føre til brann på grunn av kortslutning.



**Adapteren skal tas ut av stikkkontakten når den ikke lades.**

- Hvis man ikke gjør det kan dette føre til elektrisk støt eller brann grunnet elektrisk lekkasje som følge av isolasjonsdefekt.



**Før bruk. Kontroller at systemets ytre folie ikke er deformert eller skadet.**

- Det kan medføre skade på huden.



**Sørg for at beskyttelsesdekslet alltid er på ved oppbevaring og dersom barbermaskinen blir bært.**

- Å unnlate å gjøre dette kan føre til skade på huden eller redusere levetiden på systemets ytre folie.



**Adapteren eller apparatpluggen skal kobles fra ved holde i pluggen/støpsellet, ikke ved å dra i kablen.**

- Hvis ikke kan dette medføre elektrisk støt eller skade.

### **► Avfallshåndtering av det oppladbare batteriet**

## **FARE**

Det oppladbare batteriet er kun til bruk på denne barbermaskinen. Ikke bruk batteriet på andre produkter. Ikke lad batteriet etter at det er fjernet fra produktet.

- **Må ikke kastes i åpne flammer eller tilføres varme.**
  - **Ikke slå, demonter, modifiser eller punkter med en negl.**
  - **Den positive og den negative polen må ikke komme i kontakt med hverandre eller i kontakt via andre metallgjenstander.**
  - **Batteriet skal ikke bæres eller lagres sammen med smykker av metall som for eksempel halskjeder og hårnåler.**
  - **Batteriet skal ikke lades, brukes eller forlates der det kan utsettes for høy temperatur, som for eksempel i direkte sollys eller nær varmekilder.**
  - **Den ytre emballasjen skal aldri tas av.**
- Dette kan medføre overoppheting, antennelse eller eksplosjon.



## ADVARSEL

 Når man har tatt ut det oppladbare batteriet skal det lagres utilgjengelig for små barn og babyer.

- Batteriet er skadelig hvis det svelges.
- Hvis det skjer må man kontakte lege umiddelbart.

Hvis batterivæsken renner ut må man ta følgende forholdsregler. Ikke berør batteriet med hendene.

- Batterivæsken kan føre til at man blir blind hvis den kommer i kontakt med øynene.

 Ikke klø deg i øynene. Vas umiddelbart med rent vann og kontakt lege.

- Batterivæsken kan gi betennelse eller skade hvis den kommer i kontakt med hud eller klær.

Vask grundig med rent vann og kontakt lege.

## Tiltenkt bruksområde

- Spander våt barbering med skum på deg selv i minst tre uker og legg merke til forskjellen. Det tar litt tid å bli vant med din Panasonic Våt/Tørr barbermaskin, fordi huden og skjegget trenger omtrent en måned på å tilpasse seg til den nye barberingsmåten.
- La begge innerbladene være innsatt. Hvis bare ett av innerbladene er innsatt, kan barbermaskinen bli skadet.
- Hvis du rengjør barbermaskinen med vann, ikke bruk saltvann eller varmt vann. Ikke legg barbermaskinen i vann lenge av gangen.
- Rengjør dekselet bare med en myk klut fuktet med vann fra springen eller såpevann. Ikke bruk tynner, lettbensin, alkohol eller andre kjemikalier.
- Oppbevar barbermaskinen på en plass med lav luftfuktighet etter bruk.
- Ikke oppbevar barbermaskinen hvor den vil bli utsatt for direkte sollys eller andre varmekilder.

## Identifikasjon av deler

### A Hoveddel

- ① Beskyttelsesdeksel
- ② Systemets ytre folie
- ③ Folieramme
- ④ Utløserknapper for folieramme
- ⑤ Fingerstøtte
- ⑥ Strømbryter
- ⑦ Lampebryter **ES-RT67**
- ⑧ Batterikapasitetslampe
- ⑨ Lampe for ladestatus (➔)
- ⑩ Apparathylse
- ⑪ Ytterfolie
- ⑫ Utløserknapper for systemets ytre folie
- ⑬ Innerblader
- ⑭ Trimmer
- ⑮ Trimmerhåndtak
- ⑯ Låsing av utløserkapp

### B Vekselstrømsadapter (RE7-59)

(Fasongen på vekselstrømsadapteren varierer avhengig av område.)

- ⑰ Adapter
- ⑱ Støpsel
- ⑲ Kabel
- ⑳ Apparatplugg

### C Kamdel **ES-RT47**

- ㉑ Kam
- ㉒ Indikasjonsmerke for trimming
- ㉓ Kamdelens utløserknapper
- ㉔ Bytteknapp for trimmelengde

Tilbehør

### D Reiseveske **ES-RT67**

### E Rensebørste

### F Olje **ES-RT47**

### G Brukerinstruksjoner

### H Garantikort

## Å lade barbermaskinen

### 1 Sett apparatpluggen [B20] inn i barbermaskinen.

- Slå av barbermaskinen før den settes i.

### 2 Sett inn adapteret [B17] i stikkontakten.

- Tørk av evt. vanndråper fra apparathylsen.

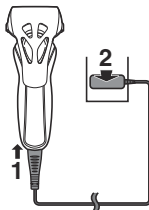

### 3 Koble adapteren fra strømmettet når maskinen er ferdig ladet.

- Opplading er ferdig etter ca. 1 time. Ladetiden varierer etter ladekapasitet.
- Lading i mer enn 1 time vil ikke påvirke batteriets ytelse.
- Overlading vil ikke redusere batteriytelsen.

#### Merk

Du kan ikke bruke barbermaskinen mens den lader.

Under lading

ES-RT67

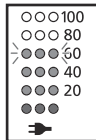

Lampe for ladestatus (⇒) lyser. Tallet på batterikapacitetslampene vil øke i takt med ladetiden.

ES-RT47/ES-RT37

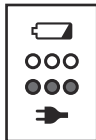

Lampe for ladestatus (⇒) lyser.

Etter at ladingen er ferdig

ES-RT67

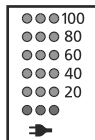

Alle batterikapacitetslampene lyser i 5 sekunder, og deretter slukkes alle lampene.

ES-RT47/ES-RT37



Lampe for ladestatus (⇒) slukkes.

Unormal lading

ES-RT67

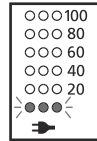

Lampe for ladestatus (⇒) blinker to ganger hvert sekund.

ES-RT47/ES-RT37

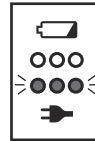

- Når ladingen er ferdig og du slår strømbryteren PÅ med barbermaskinen koblet til strømmettet, vil lampen for ladestatus (⇒) lyse opp og deretter slukke etter 5 sekunder. Dette viser at barbermaskinen er fulladet.
- Anbefalt omgivelsestemperatur for lading er 10 – 35 °C. Batteriene kan få nedsatt ytelse eller vil ikke lade under veldig høye eller lave temperaturer. Barbermaskinen skal lades innenfor anbefalt omgivelsestemperatur.
- Ved opplading av barbermaskinen for første gang, eller når den ikke har vært i bruk på mer enn 6 måneder kan ladetiden endres eller lampen for ladestatus (⇒) vil kanskje ikke lyse på noen få minutter. Den vil lyse etter hvert hvis tilkoblet.

## Å bruke barbermaskinen

- Ikke legg fingrene dine på strømbryteren mens du bruker barbermaskinen. Dette kan få barbermaskinen til å slå seg av. Plasser fingrene på fingerstøtten når du bruker barbermaskinen.
- Passende temperatur for bruk er 5 – 35 °C. Hvis du bruker apparatet ved temperaturer utenfor det anbefalte intervallet, kan det slutte å fungere.

### 1 Trykk på strømbryteren [A ⑥].

- Lampebryteren lyser. **ES-RT67**

### 2 Hold barbermaskinen som vist og barber deg.

- Start barberingen ved å trykke maskinen jevnt mot ansiktet. Strekk huden med den ledige hånden og beveg barbermaskinen frem og tilbake i skjeggets retning. Du kan øke trykket forsiktig etter hvert som huden blir vant med barbermaskinen. Overdrevet trykk gir ikke tettere barbering.

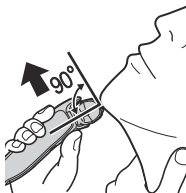

## Å bruke trimmeren

### ► Trimming av kinnskjegg

Skv trimmerhåndtaket opp. Slå på barbermaskinen og plasser den i rett vinkel mot huden og beveg den nedover for å trimme kinnskjegget.

- Trykk og hold utløserknappen og skv trimmerhåndtaket ned for å senke trimmeren.

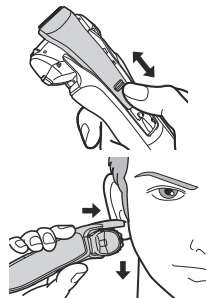

### ► Stussing av skjegg

Trimmeren kan brukes til stussing av skjegg.

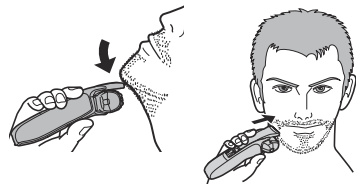

### ► Over leppen

Skru på barbermaskinen og plasser den med rett vinkel på huden og trimm barten din.

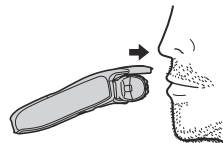

GB

D

F

I

NL

E

DK

P

N

S

FIN

PL

CZ

SK

H

RO

## ► Trimming av skjeggets kanter

Klipp skjegget gradvis der strømbryteren vender på motsatt side av huden, og pass på at du ikke klipper for mye.

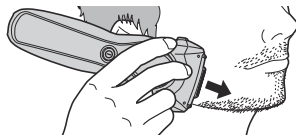

## Bruk av kamdelen **ES-RT47**

### Merk

Smør oljen på trimmeren før og etter hver gangs bruk. (Se side 152.) Unnlatelse fra å påføre olje kan forårsake de følgende problemene på grunn av rust, slitasje eller utbrenning.

- Trimmeren har blitt sløv.
- Kortere driftstid.
- Høyere lyd.

Sørg for at barbermaskinen er avslått.

## 1 Fest kamdelen til hoveddelen sånn at det klikker.

- Trykk og hold inne kamdelens utløserknapper for å fjerne.

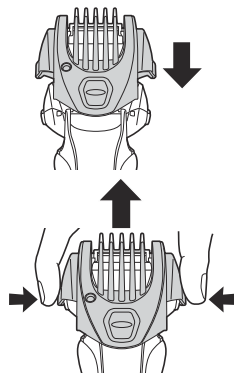

## 2 Sky trimmerhåndtaket oppover til det klikker.

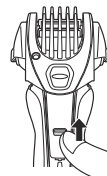

## 3 Mens du trykker og holder inne bytteknappen for trimmelegde, før kammen vertikalt til ønsket trimmelengde (mellom 1 og 7 mm).

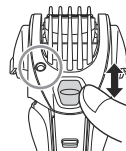

Trimmelengde (mm) (omtrent)	1,0	2,5	4,0	5,5	7,0
Indikator	1.0	2.5	4.0	5.5	7.0

- Faktisk hårlengde blir litt lengre enn hårlengden som du stiller inn.

## 4 Skyv kamdelen lett for å sikre at den blir låst på plass.



## 5 Skru på barbermaskinen, sett kammen fra kamdelen mot huden, og klipp skjegget ved å bevege trimmeren mot skjeggets retting.

## Notater

- Vær varsom sånn at du ikke kutter deg i hånden med bladet når du fester eller fjerner kamdelen.
- Ikke bruk med påført barberskum eller når skjegget er vått. Vått skjegg kan feste seg til huden eller klumpe seg, noe som gjør at det blir vanskelig å kutte skjegget.
- Kam skjegget og kinnskjegg før trimming.
- Når mye skjegg blir klippet kan det samle seg skjegg på innsiden av kamdelen. Fjern derfor hårrester etter hver bruk.
- Dersom kamdelen ikke er festet tilstrekkelig, kan den løsne ved bruk og forårsake at lengden blir kortere enn tiltenkt.

## Avlesing av lampene under bruk

Under bruk

**ES-RT67**

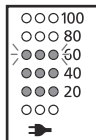

Omtrentlig batterinivå vises som 20 - 100.

- Den slår seg av etter omtrent 5 sekunder.

**ES-RT47/ES-RT37**



Alle lamper slukkes ved bruk.

Når batterikapasiteten er lav

**ES-RT67**

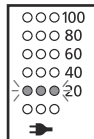

“20” blink blir vist på 5 sekunder når strømbryteren blir trykket.

**ES-RT47/ES-RT37**



Batterikapasitetslampen blinker i 5 sekunder når man trykker på strømbryteren blir trykket.

- Du kan barbere 2 til 3 ganger etter “20” blink vises. (Dette vil variere, avhengig av bruken.) **ES-RT67**
- Du kan barbere deg 2 til 3 ganger etter at batterikapasitetslampen blinker. (Dette vil variere, avhengig av bruken.) **ES-RT47/ES-RT37**
- En full lading gir nok strøm til ca. 18 barberinger å 3 minutter. (Dette vil variere, avhengig av bruken.)

## Å rengjøre barbermaskinen

1. Du skal koble kabelen fra barbermaskinen.
2. Påfør litt håndsåpe og litt vann til systemets ytre folie.
3. Skru på barbermaskinen.
4. Skru av barbermaskinen etter 10 til 20 sekunder.



5. Fjern ytterfolien [A13].



6. Rengjør barbermaskinen, ytterfolien, trimmeren og kamdelen i rennende vann.

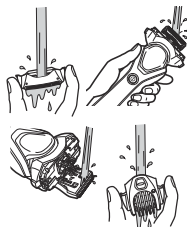

7. Tørk av eventuelle vanndråper med en tørr klut.

8. Tørk ytterfolien, barbermaskinen, trimmeren og kamdelen godt.



9. Monter ytterfolien på barbermaskinen.

10. Smør barbermaskinen.

## Smøring (Olje medfølger for ES-RT47)

For å opprettholde barberingskomforten i lang tid, anbefaler vi at du bruker den oljen som leveres med barbermaskinen.

1. Slå av barbermaskinen.
2. Påfør en dråpe olje på hver av systemets ytre folier.
3. Hev trimmeren og påfør en dråpe olje.
4. Slå barbermaskinen på, og kjør den i ca. 5 sekunder.
5. Slå av barbermaskinen og tørk av eventuell overskuddsolje fra systemets ytre folie med en myk klut.

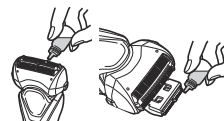

## Rengjøring med børste

### ► Rengjøring med den lange børsten

Rengjør systemets ytre folie (a), barbermaskinen (b) og trimmeren (c) med den lange børsten.

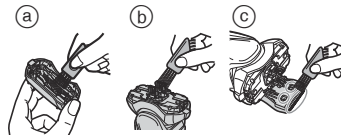

### ► Rengjøring med den korte børsten

Rengjør innerbladene [A13] med den korte børsten ved å bevege den i retning (A).

- Ikke beveg den korte børsten i retning (B), da det vil skade innerbladene og påvirke skarpheten.
- Ikke bruk den korte børsten til å rengjøre systemets ytre folie.

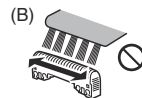
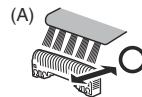

## Bytte systemets ytterfolie og de indre bladene

systemets ytre folie	en gang i året
innerblader	en gang hver annet år

### ► Fjerne ytterfolien

Trykk på utløserknappene for folierammen [A④] og løft ytterfolien [A①] oppover.

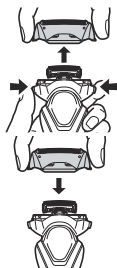

### ► Fest på ytterfolien

Fest ytterfolien [A①] godt på barbermaskinen til det klikker.

### ► Bytte systemets ytre folie

1. Trykk på utløserknappene for systemets ytre folie [A⑫] og trekk systemets ytre folie ned.
2. Sett inn systemets ytre folie til det klikker.
  - Fest alltid systemets ytre folie i riktig retning.
  - Sett alltid systemets ytterfolie inn i folierammen når du fester den til barbermaskinen.

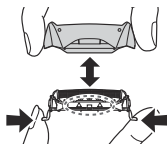

### ► Bytte de indre bladene

1. Fjern innerbladene [A⑬], ett om gangen.
  - Ikke berør kantene (metaldeler) på de indre bladene, for å unngå å skade hånden.
2. Sett inn innerbladene, ett av gangen som vist, til de klikker.

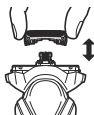

## Problemløsning

Problem	Handling
Trimmet hår havner overalt.	<ul style="list-style-type: none"> <li>► Dette kan unngås ved å rengjøre maskinen etter hver barbering.</li> <li>► Rengjøre innerbladene med børsten.</li> </ul>
Systemets ytre folie blir varm.	<ul style="list-style-type: none"> <li>► Påfør på olje. (Se side 152.)</li> <li>► Systemets ytre folie skal byttes dersom den er deformert eller skadet. (Se denne siden.)</li> <li>► Påfør på olje.</li> </ul>
Driftstiden er kort til tross for at maskinen var fulladet.	<ul style="list-style-type: none"> <li>► Når antall ganger barbermaskinen er i bruk pr lading begynner å synke nærmer batteriet seg slutten på levetiden.</li> <li>► Påfør på olje.</li> </ul>
Lager høy lyd.	<ul style="list-style-type: none"> <li>► Kontroller at bladene sitter som de skal.</li> <li>► Rengjør systemets ytre folie med børsten.</li> </ul>
Lukten blir sterkere.	<ul style="list-style-type: none"> <li>► Dette kan unngås ved å rengjøre maskinen etter hver barbering.</li> </ul>

GB

D

F

I

NL

E

DK

P

N

S

FIN

PL

CZ

SK

H

RO

Problem	Handling
Barberingen er ikke like tett som før.	▶ Dette kan unngås ved å rengjøre maskinen etter hver barbering.
	▶ Bytt systemets ytre folie og/eller innerbladene. Forventet levetid for systemets ytre folie og innerblader: Systemets ytre folie: Omtrent 1 år Innerblader: Omtrent hvert 2. år
	▶ Påfør på olje.
Barbermaskinen fungerer ikke.	▶ Anbefalt omgivelsestemperatur for drift er 5 – 35 °C. Barbermaskinen kan slutte å virke når den brukes utenfor anbefalt temperaturområde.
	▶ Batteriets levetid er over.

Hvis problemet ikke kan løses, kontakt butikken du kjøpte enheten fra eller et serviceverksted som er autorisert av Panasonic for reparasjon.

## Service

### Kontakt

Dersom du vil ha mer informasjon, eller dersom barbermaskinen eller kabelaen blir ødelagt, se Panasonics internettside <http://panasonic.net>, eller kontakt et autorisert verksted (du finner telefonnummer i heftet som inneholder garantiinformasjon for Europa).

## Reservedeler

Reservedeler fås hos forhandleren eller et serviceverksted.

Reservedeler for ES-RT67/ES-RT47/ES-RT37	Systemets ytterfolie og indre blader	WES9013
	Systemets ytre folie	WES9087
	Innerblader	WES9068

## Batteriets levetid

Forventet levetid for batteriet er 3 år. Batteriene i denne barbermaskinen er ikke ment å byttes av forbrukerne. Bytt batteriet ved et autorisert servicesenter.

## Miljøvern og gjenbruk av materialer

Denne barbermaskinen inneholder et litiumion-batteri.  
Vennligst sørg for at batteriet kasseres på et offentlig godkjent sted, hvis dette finnes i ditt land.

### Brukerinformasjon om innsamling og håndtering av gammelt utstyr og brukte batterier



Slike symboler på produkter, emballasje, og/eller på medfølgende dokumenter betyr at brukte elektriske/elektroniske produkter og batterier ikke må blandes med vanlig husholdningsavfall.



For riktig håndtering og gjenvinning av gamle produkter og brukte batterier, vennligst lever dem til anvendelige innsamlingssteder, i samsvar med nasjonal lovgivning og direktivene 2002/96/EC og 2006/66/EC.

Ved riktig håndtering av disse produktene og batteriene, hjelper du til med å spare verdifulle ressurser og forhindre potensielle negative effekter på menneskers

helse og miljøet, som ellers kan oppstå ved uriktig avfallshåndtering. For mer informasjon om innsamling og gjenvinning av gamle produkter og batterier, vennligst ta kontakt med kommunen, ditt renovasjonsselskap eller stedet der du kjøpte gjenstandene. Ukorrekt håndtering av dette avfallet kan medføre straffansvar, i overensstemmelse med nasjonal lovgivning.

### For forretningsdrivende brukere i EU

Dersom du ønsker å kaste elektrisk og elektronisk utstyr, vennligst ta kontakt med din forhandler eller leverandør for videre informasjon.

### [Informasjon om håndtering i land utenfor EU]

Disse symbolene gjelder bare innenfor EU. Ønsker du å kaste slike gjenstander, vennligst kontakt dine lokale myndigheter eller forhandler og spør etter riktig fremgangsmåte for håndtering.

## Kassering av det innebygde, oppladbare batteriet

### Ta ut det innebygde, oppladbare batteriet før du kaster barbermaskinen.

Pass på å kassere batteriet på en miljøstasjon hvis det finnes en. Denne figuren skal kun brukes ved avhending av barbermaskinen og skal ikke brukes til å reparere den. Dersom du demonterer barbermaskinen vil den ikke lenger være vanntett, dette kan føre til at den ikke fungerer.

- Fjern barbermaskinen fra vekselstrømadapteret.
- Trykk på strømbryteren for å slå apparatet på, og la det være på helt til batteriet er fullstendig utladet.
- Utfør trinn ① til ⑤ og løft opp batteriet, deretter fjerner du det.
- Sørg for å ikke kortslutte batteriet.

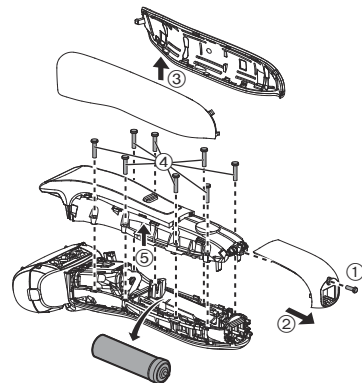

## Spesifikasjoner

Strømkilde	Se merkeplaten på vekselstrømsadapteren. (Automatisk spenningsomformer)
Motorspenning	3,6 V $\overline{=}$
Ladetid	Omtrent 1 time
Luftbåren akustisk støy	Under barbering: 67 (dB (A) re 1 pW) Under trimming: 69 (dB (A) re 1 pW)

Dette produktet er kun ment til husholdningsbruk.

## Innehåll

<b>Säkerhetsföreskrift.....</b>	<b>160</b>	<b>Felsökning.....</b>	<b>169</b>
Avsedd användning .....	163	Service.....	170
Beskrivning av delarna .....	163	Miljöskydd och återvinningsbara material.....	171
Ladda rakapparaten .....	164	Specifikationer.....	172
Använda rakapparaten.....	165		
Rengöra rakapparaten .....	168		

Tack för att du köpt denna produkt från Panasonic.

Läs igenom denna bruksanvisningen noga innan du börjar använda apparaten. Spara bruksanvisningen för framtida bruk.

## Varning

- Denna apparat kan användas av barn från 8 års ålder och personer med nedsatta fysiska, sensoriska eller mentala färdigheter, eller brist på erfarenhet eller kunskap, om de fått instruktioner eller övervakning avseende säker användning av apparaten och förstår de därtill kopplade riskerna. Barn får inte leka med apparaten. Rengöring och underhåll får inte utföras av barn utan övervakning av vuxen.
- Strömförsörjningskabeln kan inte bytas ut. Om kabeln är skadad, bör AC-adaptern kasseras.

- Denna Wet/Dry rakapparat kan användas för våt eller torr rakning, dvs med eller utan raklödder. Den är vattentät och kan alltså användas i duschen och rengöras i vatten. Den följande symbolen innebär att den kan användas i badet eller duschen.



- Använd inte något annat än den medföljande AC-adaptorn.

## Säkerhetsföreskrift

För att minska risken för personskada, dödsfall, elstöt, brand och skada på egendom, måste du alltid följa säkerhetsföreskrifterna nedan.

### Förklaring av symboler

Följande symboler används för att klassificera och beskriva nivån av fara, personskada och egendomsskada som kan uppstå om säkerhetsföreskriften inte åtföljs och apparaten används på ett felaktigt sätt.

 **FARA**

Betecknar en potentiell risk som kommer att resultera i allvarlig personskada eller dödsfall.

 **VARNING**

Betecknar en potentiell risk som kan resultera i allvarlig personskada eller dödsfall.

 **FÖRSIKTIGHET**

Betecknar en fara som kan resultera i en mindre personskada.

Följande symboler används för att klassificera och beskriva den typ av instruktioner som ska beaktas.

 Denna symbol används för att uppmärksamma användaren på en specifik användningsprocedur som inte får utföras.

 Denna symbol används för att uppmärksamma användaren på en specifik användningsprocedur som måste utföras för säker användning av apparaten.

## **VARNING**

**Den här rakapparaten har ett inbyggt laddbart batteri. Kasta inte in det i öppen eld, utsätt det inte för värme och ladda inte upp det, använd det eller förvara det i en miljö med hög temperatur.**

- Det kan i så fall orsaka överhettning, antändning eller explosion.

 **Anslut inte och koppla inte bort adaptern till ett vägguttag med fuktiga händer.**

- Det kan det orsaka elstöt eller personskada.

 **Doppa inte AC-adaptren i vatten eller tvätta den med vatten.**

- I annat fall kan det resultera i elstöt eller brand pga. kortslutning.

 **Placera inte AC-adaptren över eller nära ett vattenfyllt handfat eller badkar.**

- I annat fall kan det resultera i elstöt eller brand pga. kortslutning.

 **Apparaten får inte monteras isär, med undantag för vid kassering.**

- Det kan orsaka brand, elstöt eller personskada.

**Modifiering eller reparation är inte tillåtet.**

 - Det kan orsaka brand, elstöt eller personskada.

Kontakta ett auktoriserat servicecenter för reparation (batteribyte osv.).

 **Apparaten ska förvaras utom räckhåll för barn. Låt inga barn använda apparaten.**

- Om skärblad, rengöringsborste och/eller oljebehållare kommer in i munnen kan det orsaka olyckor och personskada.

 **Använd aldrig apparaten om AC-adaptren är trasig eller om kontakten sitter alltför löst i vägguttaget.**

- I annat fall kan det resultera i elstöt eller brand pga. kortslutning.

## VARNING

Du får inte skada, modifiera eller alltför kraftfullt böja, dra eller vrida sladden.



Placera inga tunga föremål ovanpå sladden och se till att den inte kommer i kläm.

- I annat fall kan det resultera i elstöt eller brand pga. kortslutning.

Använd inte apparaten på ett sätt som överskrider graderingen för nätströmmen eller sladdragningen.



- Att överskrida graderingen genom att ansluta alltför många kontakter till ett och samma vägguttag kan orsaka brand pga. överhettning.



Koppla alltid bort AC-adaptorn från vägguttaget vid rengöring.

- I annat fall kan det resultera i elstöt eller personskada.



Kontrollera alltid att apparaten används med den nätström som anges på AC-adaptorn. Sätt in strömkontakten helt.

- I annat fall kan det resultera i brand eller elstöt.

Rengör strömkontakten och apparatens kontakt regelbundet för att förhindra att damm ansamlas.



- I annat fall kan det uppstå brand på grund av isoleringsfel som orsakats av fukt.

Koppla bort adaptorn och torka av den med en torr trasa.

**Avbryt genast användningen och koppla bort adaptorn från vägguttaget vid onormal funktion eller fel.**

- Användning under sådana förhållanden kan orsaka brand, elstöt eller personskada.

**<Onormal funktion eller fel>**



• Huvudenheten, adaptorn eller sladden är deformerad eller onormalt varm.

• Huvudenheten, adaptorn eller sladden luktar bränt.

• Det hörs konstiga ljud under användning eller laddning av huvudenheten, adapter eller sladden.

- Begär genast en kontroll eller reparation hos ett auktoriserat servicecenter.

**Om olja sväljs av misstag, framkalla inte kräkning utan drick i stället massor av vatten och kontakta en läkare.**



**Om olja kommer i kontakt med ögonen, skölj omedelbart och grundligt med rinnande vatten och kontakta en läkare.**

- Underlåtelse att följa dessa instruktioner kan leda till fysiska problem.

## FÖRSIKTIGHET



**Låt inte nålar eller skräp fastna på strömkontakten eller på apparatens kontakt.**

- I annat fall kan det resultera i elstöt eller brand pga. kortslutning.



**Pressa inte ytterbladsenheten för hårt mot läppar eller andra delar av ansiktet. Pressa inte ytterbladsenheten direkt mot skönhetsfläckar eller skadad hud.**

- Detta kan orsaka hudskada.



**Tryck inte hårt på ytterbladsenheten. Vidrör inte ytterbladsenheten med fingrar eller naglar under användning.**

- Att göra detta kan det resultera i skada på huden eller att ytterbladsenhetens livslängd förkortas.

## FÖRSIKTIGHET

 Rör inte vid innerbladets bladsektion (metallisk sektion).  
- Detta kan orsaka handskador.

 Använd inte produkten för att avlägsna hår från huvudet eller annan del av kroppen.  
- Att göra detta kan det resultera i skada på huden eller att ytterbladsenhetens livslängd förkortas.

 Dela inte rakapparat med din familj eller andra personer.  
- Det kan leda till infektioner eller inflammationer.

 Apparaten får inte tappas eller utsättas för stötar.  
- Detta kan orsaka personskada.

 Linda inte sladden runt adaptern vid förvaring.  
- Då kan sladden gå sönder av belastningen och orsaka brand pga. kortslutning.

 Koppla bort adaptern från vägguttaget när den inte ska laddas.  
- Om du inte gör detta kan det resultera i elstöt eller brand pga. läckström orsakad av försämrad isolering.

 Kontrollera att ytterbladsenheten inte är deformerad eller skadad före användning.  
- I annat fall kan det orsaka hud skador.

 Se till att placera skyddshuven på rakapparaten när den bärs omkring eller förvaras.  
- I annat fall kan det resultera i skada på huden eller att ytterbladsenhetens livslängd förkortas.

 Koppla bort adapter eller apparatens kontakt genom att hålla i adaptern eller apparatens kontakt, inte i sladden.  
- I annat fall kan det resultera i elstöt eller personskada.

► Kassera det laddningsbara batteriet

## FARA

Det laddningsbara batteriet är endast till för användning i denna rakapparat. Använd inte batteriet med andra produkter.

Ladda inte batteriet när det har tagits bort från produkten.

- Kasta inte i eld eller applicera värme.
  - Slå inte på, ta isär, modifiera eller punktera batteriet med en nål.
  - Låt inte batteriets positiva och negativa poler komma i kontakt med varandra genom något metallföremål.
  - Bär inte eller förvara inte batteriet tillsammans med metallsmuckan, såsom halsband och hårnålar.
  - Ladda inte, använd inte eller lämna inte batteriet där det utsätts för höga temperaturer, som t.ex. i direkt solljus eller nära andra värmekällor.
  - Ta aldrig av höljet på batteriet.
- Det kan i så fall orsaka överhettning, antändning eller explosion.

## VARNING

Efter att du tagit bort batteriet, förvara det inte inom

-  räckhåll för barn och spädbarn.
- Batteriet orsakar skador på kroppen om du råkar svälja det. Om detta inträffar, kontakta läkare omedelbart.

## VARNING

Om batterivätska läcker ut, vidta följande åtgärder. Rör inte batteriet med dina bara händer.

- Batterivätskan kan orsaka blindhet vid kontakt med ögonen. Gnugga dig inte i ögonen. Tvätta omedelbart med rent vatten och kontakta en läkare.
- Batterivätskan kan orsaka inflammation eller skador om den kommer i kontakt med huden eller kläder. Tvätta bort batterivätskan ordentligt med rent vatten och kontakta en läkare.

## Avsedd användning

- Pröva våtrakning med raklödder under minst tre veckor. Du kommer snart att märka skillnaden. Det kommer att ta lite tid tills du vänjer dig vid din Wet/Dry rakapparat, eftersom huden och skägget behöver ca en månad för att anpassa sig till den nya rakningsmetoden.
- Låta båda innerbladen sitta i. Om endast ett av innerbladen är isatt kan apparaten skadas.
- Använd aldrig saltvatten eller varmt vatten för att rengöra rakapparaten. Dränk inte rakapparaten i vatten under långa perioder.
- Rengör endast höljet med en mjuk trasa som har fuktats lätt med kranvatten eller en blandning av kranvatten och rengöringsmedel. Använd inte thinner, bensin, alkohol eller andra kemikalier.
- Förvara rakapparaten på en plats med låg luftfuktighet efter användning.
- Förvara inte rakapparaten på platser där den utsätts för direkt solljus eller andra värmekällor.

## Beskrivning av delarna

### A Huvudenhet

- ① Skyddshuv
- ② Ytterbladsenhet
- ③ Bladram
- ④ Frigöringsknappar för bladram
- ⑤ Fingerstöd
- ⑥ Strömbrytare
- ⑦ Påslagningslampa  
**ES-RT67**
- ⑧ Batterikapacitet lampa
- ⑨ Laddningslampa (->)
- ⑩ Apparatens uttag
- ⑪ Ytterbladsdel
- ⑫ Spärknappar för ytterbladsenhet
- ⑬ Innerblad
- ⑭ Trimmer
- ⑮ Trimmerhandtag
- ⑯ Frigöringsknapp

### B AC-adapter (RE7-59)

(Formen på AC-adaptern skiljer sig åt beroende på område.)

- ⑰ Adapter
- ⑱ Strömkontakt
- ⑲ Sladd
- ⑳ Apparatens kontakt

### C Kamtillbehör **ES-RT47**

- ㉑ Kam
- ㉒ Fönster trimningshöjd
- ㉓ Frigöringsknappar för kamtillbehör
- ㉔ Knapp för inställning av trimningshöjd

Tillbehör

### D Förvaringspåse **ES-RT67**

### E Rengöringsborste

### F Olja **ES-RT47**

### G Bruksanvisning

### H Garantikort

## Ladda rakapparaten

### 1 Sätt in apparatens kontakt [B 20] i rakapparaten.

- Stäng av rakapparaten innan du börjar ladda den.

### 2 Sätt in adaptern [B 17] i ett nätuttag.

- Torka bort eventuella vattendroppar på apparatens uttag.

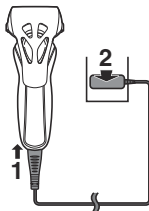

### 3 Koppla bort adaptern när laddningen är klar.

- Laddningen tar cirka 1 timme. Laddningstiden kan variera beroende laddningskapacitet.
- Batteriprestandan förbättras inte av att batteriet laddas i mer än en timme.
- Underhållsladdning påverkar inte batteriets prestanda negativt.

#### Obs

Du kan inte använda rakapparaten under laddning.

Under pågående laddning

**ES-RT67**

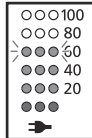

Laddningslampan (⇒) lyser.  
Antalet av indikatorer för batterikapacitet lampa ökar allt eftersom laddningen framskrider.

**ES-RT47/ES-RT37**

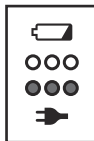

Laddningslampan (⇒) lyser.

När laddningen är klar

**ES-RT67**

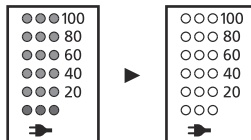

Alla batterikapacitet lampor tänds under 5 sekunder och släcks därefter.

**ES-RT47/ES-RT37**

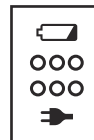

Laddningslampan (⇒) släcks.

Felaktig laddning

**ES-RT67**

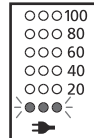

Laddningslampan (⇒) blinkar två gånger per sekund.

**ES-RT47/ES-RT37**

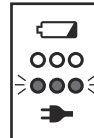

- Efter det att laddningen är klar, om strömbrytaren vrids till PÅ med rakapparaten ansluten kommer laddningslampan (⇒) att tändas och sedan släckas efter 5 sekunder. Detta visar att rakapparaten är fulladdad.
- Rekommenderad omgivningstemperatur vid laddning är 10 – 35 °C. Laddningen kan ta längre tid eller så laddas batteriet inte fullt i extremt låga eller höga temperaturer. Ladda rakapparaten inom rekommenderat intervall för omgivningstemperatur.

- När du laddar rakapparaten för första gången eller när den inte har använts på mer än 6 månader kan laddningstiden ändras eller laddningslampan (➡) kanske inte tänds under några minuter. Om rakapparaten förblir ansluten tänds lampan till slut.

## Använda rakapparaten

- Placera inte dina fingrar på strömbrytaren när du använder rakapparaten. Detta kan stänga av rakapparaten. Placera dina fingrar på fingerstödet när du använder rakapparaten.
- Lämplig omgivningstemperatur för användning är 5 – 35 °C. Om du använder rakapparaten i temperaturer utanför rekommenderat temperaturområde kan det hända att den slutar fungera.

### 1 Tryck på strömbrytaren [AⓄ].

- Påslagningsslampa lyser. **ES-RT67**

### 2 Håll rakapparaten enligt bilden och raka dig.

- Börja raka dig genom att trycka försiktigt mot ansiktet. Sträck huden med den fria handen och för rakapparaten fram och tillbaka i skäggväxtens riktning. När huden vänjer sig vid rakapparaten kan du börja trycka hårdare. Rakningen blir dock inte effektivare om du trycker onödigt hårt.

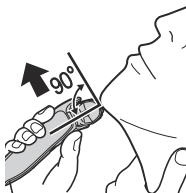

## Använda trimmern

### ► Trimma polisonger

Skjut upp trimmerhandtaget. Sätt på rakapparaten och håll trimmern i en rät vinkel mot huden och för den nedåt för att trimma polisongerna.

- Tryck och håll ned låsknappen och skjut trimmerhandtaget nedåt för att sänka trimmern.

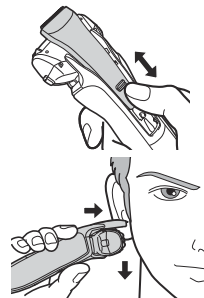

### ► Förrakning

Trimmern kan användas för en förrakning av långt skägg.

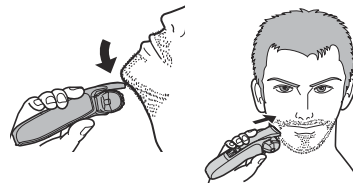

### ► På överläppen

Slå på rakapparaten och placera den i en rät vinkel mot din hud och trimma runt mustaschen.

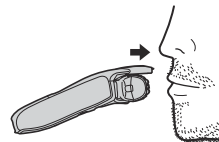

### ► Trimma kanten på skägg

Klipp skägget gradvis med strömbrytaren vänd bort från din hud och var försiktig så att du inte klipper för mycket.

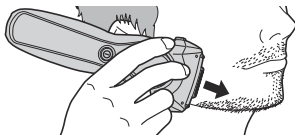

### Använda kamtillbehöret ES-RT47

#### Obs

Applicera olja på trimmern före och efter varje användning. (Se sidan 168.)

Om olja inte appliceras kan följande problem uppstå på grund av rost, förslitning eller sönderbränning.

- Trimmern har blivit slö.
- Förkortad drifttid.
- Högre ljud.

Se till att rakapparaten är avslagen.

- 1** Montera kamtillbehöret på huvudenheten tills ett klick hörs.

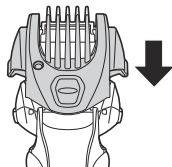

- Tryck och håll in frigöringsknapparna för kamtillbehör för att ta bort det.

- 2** Skjut upp trimmerhandtaget tills ett klick hörs.

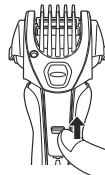
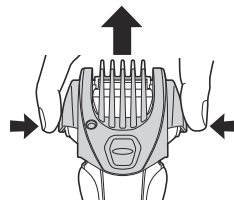

- 3** Medan du trycker och håller in knappen för inställning av trimningshöjd, så rör du kammen vertikalt till önskad trimningslängd (mellan 1 mm och 7 mm).

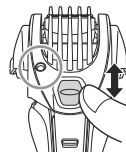

Trimningshöjd (mm) (ca)	1,0	2,5	4,0	5,5	7,0
Indikator	1.0	2.5	4.0	5.5	7.0

- Verklig hårlängd kommer att vara lite längre än inställd höjd.

- 4** Tryck lätt på kamtillbehöret för att försäkra att det har låst på plats.



- 5** Slå på rakapparaten, placera kamtillbehörets kam så att den kommer i kontakt med huden och klipp skägget genom att föra trimmern bakåt mot skäggets växtriktning.

**OBS!**

- Var försiktig så att du inte skär dig på bladet när du monterar och tar bort kamtillbehöret.
- Använd inte med raklödder eller när skägget är blött. Blött skägg kan fastna på huden eller klumpa sig vilket gör det svårt för bladet att klippa.
- Kamma skägg och polisonger innan trimning.
- Trimrester kan samlas inuti kamtillbehöret när en stor mängd skägg klipps, så ta bort eventuella trimrester efter varje användning.
- Om kamtillbehöret inte sitter fast ordentligt kan det lossa under användning och resultera i att man klipper för mycket.

**Lampor vid användning**

Vid användning

**ES-RT67**

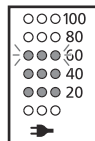

Ungefärlig batteriladdning visas som 20–100.

- Den stänger av efter cirka 5 sekunder.

**ES-RT47/ES-RT37**



Alla lampor slocknar under användning.

När batterikapaciteten är låg

**ES-RT67**

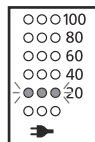

“20” blinkar under 5 sekunder när strömbrytaren trycks in.

**ES-RT47/ES-RT37**



Batterikapacitet lampan blinkar under 5 sekunder när man trycker på strömbrytaren.

- Efter det att “20” blinkar så kan du raka dig 2 till 3 gånger. (Detta varierar beroende på hur du använder apparaten.) **ES-RT67**
- Efter det att batterikapacitet lampan blinkar så kan du raka dig 2 till 3 gånger. (Detta kan variera beroende på hur du använder apparaten.) **ES-RT47/ES-RT37**
- En hel uppladdning räcker till c:a 18 rakningar på 3 minuter. (Detta kan variera beroende på hur du använder apparaten.)

## Rengöra rakapparaten

1. Koppla bortsladden från rakapparaten.
2. Applicera lite tvål och vatten på ytterbladsenheten.
3. Slå på rakapparaten.
4. Slå av rakapparaten efter 10 till 20 sekunder.



5. Avlägsna ytterbladsdelen [A 11].



6. Rengör rakapparaten, ytterbladsdelen, trimmern och kamtillbehöret med rinnande vatten.

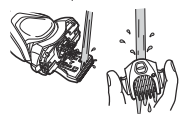

7. Torka av eventuella vattendroppar med en torr trasa.
8. Torka ytterbladsdelen, rakapparaten, trimmern och kamtillbehöret helt.



9. Sätt på ytterbladsdelen på rakapparaten.
10. Smörj rakapparaten.

## Smörjning (Olja medföljer för ES-RT47)

För att upprätthålla bekvämligheten vid rakning under en lång tid, rekommenderar vi att du använder oljan som medföljde rakapparaten.

1. Stäng av rakapparaten.
2. Applicera en droppe olja på varje ytterbladsenhet.
3. Höj trimmern och placera en droppe olja.
4. Sätt på rakapparaten och låt den vara igång i fem sekunder.
5. Stäng av rakapparaten och torka av eventuell överbliven olja från ytterbladsenheten med en mjuk trasa.

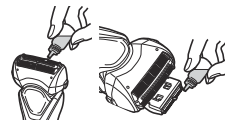

## Rengöring med borsten

### ► Rengöring med den långa borsten

Rengör ytterbladsenheten (a), rakapparatsens kropp (b) och trimmern (c) med den långa borsten.

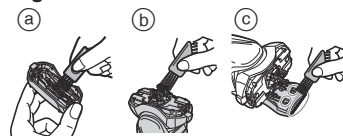

### ► Rengöring med den korta borsten

Rengör innerbladen [A13] med den korta borsten genom att röra den i riktning (A).

- Rör inte den korta borsten i riktning (B) eftersom detta skadar innerbladen och försämrar deras skärpa.
- Använd inte den korta borsten för att rengöra ytterbladsenheten.

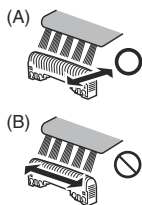

### Byta ytterbladsenheten och innerbladen

ytterbladsenhet	en gång per år
innerblad	en gång vartannat år

### ► Avlägsna ytterbladsdelen

Tryck in frigöringsknapparna för bladram [A4] och lyft upp ytterbladsdelen [A11].

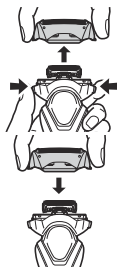

### ► Fästa ytterbladsdelen

Fäst ytterbladsdelen [A11] på rakapparaten tills ett klick hörs.

### ► Byta ytterbladsenheten

1. Tryck på spärrknapparna för ytterbladsenheten [A12] och dra ner ytterbladsenheten.
2. Sätt i ytterbladsenheten tills ett klick hörs.
  - Fäst alltid ytterbladsenheten i rätt riktning.
  - Sätt alltid i ytterbladsenheten i bladramen när du fäster den vid rakapparaten.

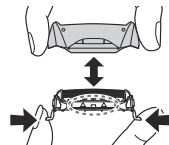

### ► Byta innerbladen

1. Ta bort ett innerblad [A13] i taget.
  - Vidrör inte innerbladens kanter (metalldelar) eftersom du då kan skada handen.
2. Sätt i ett innerblad i taget tills de klickar på plats.

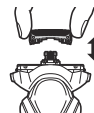

## Felsökning

Problem	Åtgärd
Trimmade hårstrån flyger omkring överallt.	<ul style="list-style-type: none"><li>► Detta kan undvikas genom att rengöra rakapparaten efter varje rakning.</li><li>► Rengör innerbladen med borsten.</li></ul>
Ytterbladsenheten blir het.	<ul style="list-style-type: none"><li>► Applicera olja. (Se sidan 168.)</li><li>► Byt ut ytterbladsenheten om den är skadad eller deformerad. (Se denna sida.)</li></ul>
Kort användningstid även efter laddning.	<ul style="list-style-type: none"><li>► Applicera olja.</li><li>► När antalet användningstillfällen per laddning börjar minska, håller batteriet på att bli uttjänt.</li></ul>

Problem	Åtgärd
Avger ett högt ljud.	<ul style="list-style-type: none"> <li>▶ Applicera olja.</li> <li>▶ Kontrollera att bladen sitter fast ordentligt.</li> <li>▶ Rengör ytterbladsenheten med borsten.</li> </ul>
Lukten blir starkare.	<ul style="list-style-type: none"> <li>▶ Detta kan undvikas genom att rengöra rakapparaten efter varje rakning.</li> </ul>
Rakresultatet blir inte lika hudnära som förut.	<ul style="list-style-type: none"> <li>▶ Detta kan undvikas genom att rengöra rakapparaten efter varje rakning.</li> <li>▶ Byt ut ytterbladsenhet och/eller innerblad. Förväntad livslängd för ytterbladsenhet och innerblad: Ytterbladsenhet:     Omkring ett år Innerblad:     Omkring två år</li> <li>▶ Applicera olja.</li> </ul>
Rakapparaten fungerar inte.	<ul style="list-style-type: none"> <li>▶ Rekommenderad omgivningstemperatur under användning är 5 – 35 °C. Rakapparaten kan sluta att fungera vid andra temperaturer.</li> <li>▶ Batteriet är uttjänt.</li> </ul>

Om problemen inte kan lösas, kontakta butiken där du köpte enheten eller en serviceverkstad auktoriserad av Panasonic för reparation.

## Service

### Kontakt

Var god besök Panasonic hemsida <http://panasonic.net> eller kontakta en auktoriserad serviceverkstad (du hittar kontaktinformation i den paneuropeiska garantisedel) om du behöver information eller om rakapparaten eller kabeln skadas.

### Utbytbara delar

Utbytbara delar kan inhandlas hos din återförsäljare eller servicecenter.

Utbytbara delar för ES-RT67/ES-RT47/ES-RT37	Ytterbladsenhet och innerbladen	WES9013
	Ytterbladsenhet	WES9087
	Innerblad	WES9068

### Batterilivstid

Batteriets livslängd är 3 år. Batteriet i rakapparaten får inte bytas av användaren. Byt ut batteriet hos en auktoriserad serviceverkstad.

## Miljöskydd och återvinningsbara material

Denna rakapparat har ett litiumjonbatteri.

Var noga med att avyttra batteriet på en för ändamålet avsedd plats, om sådan finns i landet där du bor.

### Information för användare om hopsamling och avfallshantering av gammalt material och använda batterier



Dessa symboler på produkter, förpackningar och/eller medföljande dokument betyder att man inte ska blanda elektriska och elektroniska produkter eller batterier med vanliga hushållssopor.



För att gamla produkter och använda batterier ska hanteras och återvinnas på rätt sätt ska man ta dem till passande uppsamlingsställe i enlighet med nationella bestämmelser och direktiven 2002/96/EC och 2006/66/EC.



När du kasserar dessa produkter och batterier på rätt sätt hjälper du till att spara på värdefulla resurser och

förebygga en potentiell negativ inverkan på människors hälsa och på miljön som annars skulle kunna uppstå p.g.a. otillbörlig avfallshantering. För mer information om uppsamling och återvinning av gamla produkter och batterier, var god kontakta din kommun, din avfallshanterare eller det försäljningsställe där du köpte din artikel.

Olämplig avfallshantering kan beläggas med straff i enlighet med nationella bestämmelser.

### För affärsanvändare inom den Europeiska Unionen

Om du vill kassera elektrisk eller elektronisk utrustning, var god kontakta din återförsäljare eller leverantör för ytterligare information.

### [Information om avfallshantering i länder utanför den Europeiska unionen]

Dessa symboler är endast giltiga inom den Europeiska Unionen. Om du vill kassera dessa föremål, var god kontakta dina lokala myndigheter eller din lokala återförsäljare och fråga efter rätt metod för avfallshantering.

## Avfallshantering av det inbyggda laddbara batteriet

### Ta ur det inbyggda laddbara batteriet innan du kastar rakapparaten.

Lämna in batteriet på en återvinningsstation för batterier om en sådan finns.

Denna bild är endast avsedd för kassering av rakapparaten, inte för reparation. Om du själv plockar isär rakapparaten kommer den inte längre att vara vattentät, vilket kan orsaka funktionsfel.

- Avlägsna rakapparaten från AC-adaptorn.
- Tryck på strömbrytaren för att slå på strömmen och låt sedan strömmen vara på till dess att batteriet är helt urladdat.
- Genomför steg ① till ⑤, lyft batteriet och avlägsna det.
- Var försiktig så att du inte kortsluter batteriet.

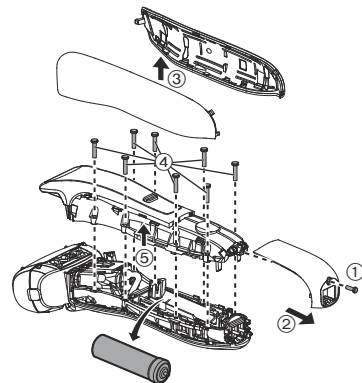

## Specifikationer

Driftspänning	Se AC-adaptorns märkplåt. (automatisk spänningskonvertering)
Motorspänning	3,6 V $\overline{---}$
Laddningstid	Cirka 1 timme
Luftburet akustiskt buller	I rakningsläge: 67 (dB (A) re 1 pW) I trimmerläge: 69 (dB (A) re 1 pW)

Denna produkt är endast avsedd för användning i hemmet.

## Sisältö

<b>Turvatoimet.....</b>	<b>176</b>	<b>Vianetsintä .....</b>	<b>185</b>
Tarkoitettu käyttö.....	179	Huolto .....	186
Koneen osat .....	179	Ympäristönsuojelu ja materiaalien kierrätys.....	187
Partakoneen lataus.....	180	Tekniset tiedot .....	188
Partakoneen käyttö .....	181		
Partakoneen puhdistus.....	184		

Kiitos että valitsit tämän Panasonic-tuotteen.

Lue ohjeet kokonaan ennen laitteen käyttämistä ja säästä ne myöhempää käyttöä varten.

## **Varoitus**

- Laitetta saavat käyttää yli 8-vuotiaat lapset ja henkilöt, joiden fyysiset, aistinvaraiset tai henkiset ominaisuudet ovat heikentyneet tai joilta puuttuu kokemus ja tieto, jos heitä valvotaan laitteen käytössä, ja heille on annettu ohjeet laitteen turvallisesta käytöstä, ja he ymmärtävät laitteeseen liittyvät vaarat. Lapset eivät saa leikkiä laitteella. Lapset eivät saa puhdistaa laitetta tai tehdä kunnossapitotoimia laitteelle ilman valvontaa.
- Sähköjohtoa ei voi vaihtaa. Jos johto on vioittunut, verkkolaite tulee poistaa käytöstä.

- Tätä partakonetta voi käyttää märkäajoon partavaahdon kanssa tai kuiva-ajoon. Vesitiivistä partakonetta voi käyttää suihkussa, ja sen voi puhdistaa vedellä. Seuraava merkki tarkoittaa, että laite sopii käytettäväksi kylvyssä tai suihkussa.



- Älä käytä mitään muuta kuin toimitettua verkkolaitetta.

## Turvatoimet

Jotta välttyään loukkaantumisen, hengen menetyksen, sähköiskun, tulipalon ja omaisuusvahinkojen vaaralta, seuraavia turvatoimia tulee aina noudattaa.

### Kuvakkeiden selitykset

Seuraavia kuvakkeita käytetään luokittelemaan ja kuvaamaan vaaran, loukkaantumisen ja omaisuuden vahingoittumisen taso, jos varoitukset jätetään huomiotta ja laitetta käytetään väärin.



## VAARA

Ilmaisee vakavaan loukkaantumiseen tai kuolemaan johtavan mahdollisen vaaran.



## VAROITUS

Ilmaisee mahdollisen vaaran joka voi aiheuttaa vakavan loukkaantumisen tai kuoleman.



## HUOMIO

Ilmaisee vaaran joka voi aiheuttaa lievän loukkaantumisen.

Seuraavia kuvakkeita käytetään luokittelemaan ja kuvaamaan noudatettavien ohjeiden tyyppejä.



Tätä kuvaketta käytetään hälyttämään käyttäjiä tietyistä käyttömenettelytavasta jota ei tule noudattaa.



Tätä kuvaketta käytetään hälyttämään käyttäjiä tietyistä käyttömenettelytavasta jota tulee noudattaa yksikön turvallisen käytön varmistamiseksi.



## VAROITUS

**Tässä partakoneessa on sisäänrakennettu ladattava akku.**

**Älä heitä akkua tuleen tai lämmitä sitä, äläkä lataa tai käytä sitä korkeassa lämpötilassa tai jätä ympäristöön, jossa on korkea lämpötila.**

- Niin toimiminen voi aiheuttaa ylikuumentumisen, syttymisen tai räjähtämisen.



**Älä liitä muuntajaa pistorasiaan tai irrota sitä pistorasiasta jos kätesi ovat märät.**

- Näin toimiminen voi aiheuttaa sähköiskun tai loukkaantumisen.



**Älä upota verkkolaitetta veteen tai pese sitä vedellä.**

- Niin tekeminen voi aiheuttaa oikosulusta johtuvan sähköiskun tai tulipalon.



**Älä aseta verkkolaitetta vedellä täytetyn altaan tai ammeen yläpuolelle tai niiden lähelle.**

- Niin tekeminen voi aiheuttaa oikosulusta johtuvan sähköiskun tai tulipalon.



**Älä pura laitetta koskaan, paitsi sitä hävittäessäsi.**

- Niin tekeminen voi aiheuttaa tulipalon, sähköiskun tai loukkaantumisen.



**Älä muuntele tai korjaa laitetta.**

- Niin tekeminen voi aiheuttaa tulipalon, sähköiskun tai loukkaantumisen.  
Ota yhteyttä valtuutettuun huoltoliikkeeseen korjaamista varten (akun vaihto jne.)



**Älä säilytä lasten ulottuvilla. Älä anna lasten käyttää laitetta.**

- Terän, puhdistusharjan ja/tai öljysäiliön laittaminen suuhun voi aiheuttaa onnettomuuksia ja vammoja.



## VAROITUS

-  **Älä koskaan käytä laitetta, jos sen verkkolaite on vahingoittunut tai virtapistoke on pistorasiaan väljä.**  
- Niin tekeminen voi aiheuttaa oikosulusta johtuvan sähköiskun tai tulipalon.

-  **Älä vahingoita, muokkaa, tai väkisin taivuta, vedä tai väännä johtoa.**  
**Älä myöskään laita mitään painavaa virtajohdon päälle äläkä nipistä johtoa.**  
- Niin tekeminen voi aiheuttaa oikosulusta johtuvan sähköiskun tai tulipalon.

-  **Älä käytä tavalla jossa pistorasian tai johdotuksen nimellisteho ylittyy.**  
- Nimellistehon ylittäminen, joka johtuu siitä että liian monta pistoketta on yhdistetty yhteen pistorasiaan, voi aiheuttaa ylikuumenemisesta johtuvan tulipalon.

-  **Irrota verkkolaite pistorasiasta aina ennen puhdistusta.**  
- Ohjeen noudattamatta jättäminen voi aiheuttaa sähköiskun tai loukkaantumisen.

-  **Varmista aina, että laitetta käytetään voimalähteellä, joka on yhteensopiva verkkolaitteen nimellisjännitteen kanssa. Työnnä virtapistoke kokonaan paikalleen.**  
- Ohjeen noudattamatta jättäminen voi aiheuttaa tulipalon tai sähköiskun.

-  **Puhdista virtapistoke ja laitteen pistoke säännöllisesti estääksesi pölyn kerääntymisen.**  
- Ohjeen noudattamatta jättäminen voi aiheuttaa tulipalon kosteudesta johtuvan eristyshäiriön seurauksena.  
Irrota muuntaja ja pyyhi se kuivalla kankaalla.

Jos verkkolaitteen toiminta on tavallisuudesta poikkeavaa tai siihen tulee toimintahäiriö, lopeta muuntajan käyttö välittömästi ja irrota verkkolaite.

- Laitteen käyttäminen näissä olosuhteissa voi aiheuttaa tulipalon, sähköiskun n tai vammoja.

**<Poikkeavuus tai toimintahäiriöt>**

-  • **Pääyksikkö, muuntaja tai johto on epämuodostunut tai epätavallisen kuuma.**  
• **Pääyksikkö, muuntaja tai johto haisee palaneelle.**  
• **Pääyksiköstä, muuntajasta tai johdosta kuuluu epänormaali ääni käytön tai latauksen aikana.**  
- Ota heti yhteyttä valtuutettuun huoltoilikkeeseen ja pyydä laitteen tarkistusta tai korjausta.

Jos nielet öljyä vahingossa, älä yritä oksentaa vaan juo runsaasti vettä ja ota yhteys lääkäriin.

-  **Jos öljyä joutuu silmiin, huuhtelee silmäsi välittömästi runsaalla juoksevalla vedellä ja ota yhteys lääkäriin.**  
- Näiden ohjeiden laiminlyöminen saattaa aiheuttaa fyysisiä ongelmia.

## HUOMIO

-  **Älä anna nastojen tai roskien kiinnittyä virtapistokkeeseen tai laitteen pistokkeeseen.**  
- Niin tekeminen voi aiheuttaa oikosulusta johtuvan sähköiskun tai tulipalon.

-  **Älä paina teräverkkoa liian kovaa huultasi tai muuta kasvojesi osaa vasten. Älä paina teräverkkoa suoraan näppyloiden tai vaurioituneen ihon päälle.**  
- Niin tekeminen voi aiheuttaa ihovaurion.

## HUOMIO

 **Älä paina teräverkkoa väkisin. Älä myöskään kosketa teräverkkoa sormillasi tai kynsilläsi, kun se on käytössä.**

- Tämän tekeminen voi aiheuttaa ihovaurion tai lyhentää teräverkon käyttöikää.

 **Älä koske sisäterän teräosaan (metalliosa).**

- Niin tekeminen voi vahingoittaa käsiäsi.

 **Älä käytä tuotetta hiuksiisi tai muuhun ruumiinkarvoitukseen.**

- Tämän tekeminen voi aiheuttaa ihovaurion tai lyhentää teräverkon käyttöikää.

 **Älä jaa partakonettasi perheenjäsenten tai muiden ihmisten kanssa.**

- Se saattaa aiheuttaa infektion tai tulehduksen.

 **Älä pudota laitetta tai altista sitä tärinälle.**

- Niin tekeminen voi aiheuttaa loukkaantumisen.

 **Älä kierrä johtoa muuntajan ympärille säilytyksen ajaksi.**

- Niin tekeminen voi aiheuttaa johdinlangan murtumisen johdon sisällä, mikä voi johtaa tulipaloon oikosulun seurauksena.

**Irrota muuntaja pistorasiasta kun laite ei ole latauksessa.**

 - Ohjeen noudattamatta jättäminen voi aiheuttaa sähköiskun tai tulipalon eristyksen heikkenemisestä aiheutuvan sähkövuodon vuoksi.

 **Tarkista ettei teräverkossa ole murtumia tai vääntymiä ennen käyttöä.**

- Tämän noudattamatta jättäminen voi vahingoittaa ihoa.

**Muista laittaa suojeus partakoneeseen sitä kantaessasi tai säilytyksen ajaksi.**

 - Ohjeen noudattamatta jättäminen voi aiheuttaa ihovaurion tai lyhentää teräverkon käyttöikää.

**Irrota muuntaja tai laitteen pistoke niin, että pidät kiinni muuntajasta tai laitteen pistokkeesta eikä johdosta vetämällä.**

 - Ohjeen noudattamatta jättäminen voi aiheuttaa sähköiskun tai loukkaantumisen.

### ► Ladattavan akun hävittäminen

## VAARA

Ladattava akku on tarkoitettu käytettäväksi vain tässä partakoneessa. Älä käytä akkua muiden tuotteiden kanssa.

Älä lataa akkua sen jälkeen kun se on poistettu laitteesta.

• Älä heitä tuleen tai altista kuumuudelle.

• Älä lyö, pura, muuta tai lävistä naulalla.

• Älä anna akun positiivisen ja negatiivisen navan olla yhteydessä metallisten esineiden kautta.

 • Älä kanna tai säilytä akkua yhdessä metallisten korujen, kuten kaulakorujen ja hiussolkien, kanssa.

• Älä lataa, käytä tai jätä akkua paikkaan, jossa se voi altistua korkeille lämpötiloille, kuten suoralle auringonvalolle, äläkä lähelle lämmönlähteitä.

• Älä koskaan kuori putkea.

- Niin toimiminen voi aiheuttaa ylikuumenemisen, syttymisen tai räjähtämisen.

## VAROITUS

 Pidä ladattava akku poissa lasten ja pikkulasten ulottuvilta poistamisen jälkeen.

- Akku vaurioittaa elimistöä jos sen niellään vahingossa. Jos tämä tapahtuu, ota välittömästi yhteys lääkäriin.

**Jos akkunestettä vuotaa, tee seuraavat toimenpiteet. Älä koske akkuun paljain käsin.**

- Akkuneste saattaa sokeuttaa sinut jos sitä pääsee silmiin. Älä hiero silmiäsi. Pese ne heti puhtaalla vedellä ja ota yhteys lääkäriin.
- Akkuneste saattaa aiheuttaa tulehduksen tai loukkaantumisen jos sitä pääsee iholle tai vaatteille. Pese se pois runsaalla, puhtaalla vedellä ja ota yhteys lääkäriin.

## Tarkoitettu käyttö

- Huomaat eron viimeistään kolmen viikon märkääjon jälkeen. Ihosi ja partasi sopeutuu noin kuukaudessa märkä- ja kuiva-ajoon Panasonicin partakoneella.
- Pidä molemmat leikkuuterät kiinnitettyinä. Partakone saattaa vahingoittaa, jos vain toinen leikkuuterä on kiinnitettyinä.
- Jos puhdistat partakoneen vedellä, älä käytä merivettä tai kiehuvaa vettä. Älä upota partakonetta veteen pitkäksi ajaksi.
- Puhdista laitteen kotelo vain kevyesti saippuavedellä tai vesijohtovedellä kostutetulla pehmeällä kankaalla. Älä käytä tinneriä, bensiiniä, alkoholia tai muita kemikaaleja.
- Säilytä partakone käytön jälkeen paikassa, jossa on alhainen kosteus.
- Älä säilytä partakonetta paikassa, jossa se altistuu suoralle auringonvalolle tai muille lämmön lähteille.

## Koneen osat

### A Runko-osa

- ① Suojus
- ② Teräverkko
- ③ Teräverkon kehys
- ④ Verkkokehysten avauspainikkeet
- ⑤ Sormituki
- ⑥ Käyttökytin
- ⑦ Virran merkkivalo  
**ES-RT67**
- ⑧ Akun kapasiteetin merkkivalo
- ⑨ Latauksen tilan merkkivalo  
(➔)
- ⑩ Laitteen pistorasia
- ⑪ Teräverkko-osa
- ⑫ Teräverkon avauspainike
- ⑬ Leikkuuterät
- ⑭ Trimmeri
- ⑮ Trimmerin kahva
- ⑯ Lukituksen vapautuspainike

### B Verkkolaite (RE7-59)

- (Verkkolaitteen muoto vaihtelee alueesta riippuen.)
- ⑰ Muuntaja
  - ⑱ Virtapistoke
  - ⑲ Johto
  - ⑳ Laitteen pistoke

### C Kampalisäosa **ES-RT47**

- ㉑ Kampa
- ㉒ Leikkauspituuden ikkuna
- ㉓ Kampalisäosan vapautuspainikkeet
- ㉔ Leikkauspituuden kytkentäpainike

Lisätarvikkeet

### D Kuljetuspussi **ES-RT67**

### E Puhdistusharja

### F Öljy **ES-RT47**

### G Käyttöohjeet

### H Takuukortti

## Partakoneen lataus

### 1 Kytke laitteen pistoke [B20] partakoneeseen.

- Käännä partakone pois päältä ennen kytkemistä.

### 2 Kytke muuntajan [B17] pistoke pistorasiaan.

- Pyyhi vesipisarat laitteen pistorasiasta.

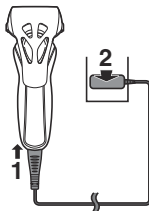

### 3 Ota muuntaja pois seinästä, kun lataaminen on valmis.

- Lataus on valmis noin 1 tunnin kuluttua.
- Latausaika voi vaihdella latauskapasiteetin mukaan.
- Akun lataaminen yli tunnin ei vaikuta akun tehoon.
- Akun lataaminen täyteen ei heikennä akun suorituskykyä.

#### Huom

Et voi käyttää partakonetta silloin, kun se on latauksessa.

#### Latauksen aikana

##### ES-RT67

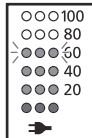

Latauksen tilan merkkivalo (⇒) palaa.

• Akun kapasiteetin merkkivalojen määrä lisääntyy latauksen edistytessä.

##### ES-RT47/ES-RT37



Latauksen tilan merkkivalo (⇒) palaa.

#### Latauksen päätyttyä

##### ES-RT67

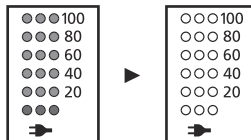

Kaikki akun kapasiteetin merkkivalot syttyvät 5 sekunnin ajaksi ja sitten kaikki merkkivalot sammuvat.

##### ES-RT47/ES-RT37



Latauksen tilan merkkivalo (⇒) sammuu.

#### Virheellinen lataus

##### ES-RT67

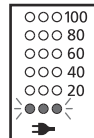

Latauksen tilan merkkivalo (⇒) vilkkuu kaksi kertaa sekunnissa.

##### ES-RT47/ES-RT37



- Kun lataus on valmis, ja käyttökytkin käännetään ON-tilaan partakoneen ollessa verkkovirtaan liitettynä, latauksen tilan merkkivalo (⇒) syttyy ja sen jälkeen sammuu 5 sekunnin kuluttua. Tämä osoittaa, että partakone on ladattu.
- Suositeltava latauslämpötila on 10 – 35 °C. Akkujen lataaminen voi kestää pidempään tai niiden toiminta voi heikentyä äärimmäisen matalissa tai korkeissa lämpötiloissa. Lataa partakone suositeltavan latauslämpötilan alueella.

- Jos lataat partakoneita ensimmäistä kertaa tai sitä ei ole käytetty yli 6 kuukauteen, latausaika voi vaihdella tai latauksen tilan merkkivalo (➔) ei ehkä pala muutamaan minuuttiin. Se alkaa palamaan lopulta, jos laite pidetään kytkettynä.

## Partakoneen käyttö

- Älä pidä sormeasi käyttökytkimellä partakoneen käytön aikana. Tämä saattaa aiheuttaa sen, että partakone sammuu. Aseta sormesi sormituella käyttäessäsi partakoneita.
- Sopiva käyttölämpötila on 5 – 35 °C. Jos käytät laitetta suositeltujen rajojen ulkopuolella, se saattaa lopettaa toimimisen.

### 1 Paina käyttökytkintä [A ⑥].

- Virran merkkivalo palaa. **ES-RT67**

### 2 Pitele partakoneita kuvassa osoitetulla tavalla ja aja partasi.

- Kun aloitat parranajon, paina ihoa vain kevyesti partakoneella. Venytä ihoa toisella kädellä ja liikuta partakoneita edestakaisin parran suunnan mukaisesti. Voit painaa partakoneita voimakkaammin, kun ihosi tottuu partakoneeseen. Voimakas painaminen ei paranna ajotarkkuutta.

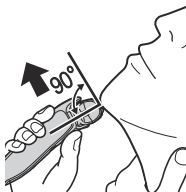

## Trimmerin käyttö

### ► Pulisonkien leikkaaminen

Liu'uta trimmerin kahva yläasentoon. Laita partakone päälle ja aseta se oikeaan kulmaan ihollesi ja rajaa pulisongit liikuttamalla trimmeriä alaspäin.

- Paina ja pidä lukituksen vapautuspainiketta pohjassa ja liu'uta trimmerin kahvaa alas trimmerin laskemiseksi.

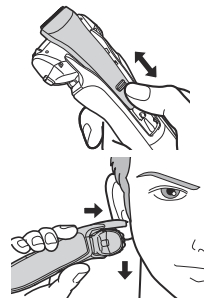

### ► Esiparranajo

Trimmeriä voidaan käyttää pitkien partojen esiparranajoon.

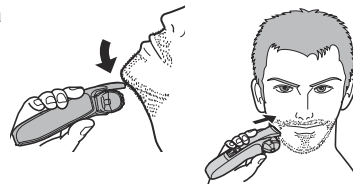

### ► Huulten yläpuolella

Käynnistä partakone ja aseta se oikeaan kulmaan ihollesi ja aja viiksien ympäriltä.

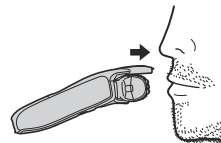

## ► Parran reunojen ajaminen

Leikkaa partaa asteittain niin, että pidät käyttökylkintä ihon vastakkaisella puolella. Varo leikkaamasta liikaa.

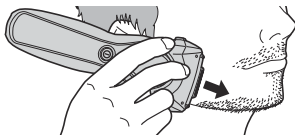

## Kampalisäosan käyttäminen **ES-RT47**

### Huom

Lisää öljyä trimmeriin ennen jokaista käyttökertaa sekä jokaisen käyttökerran jälkeen. (Katso sivu 184.)

Öljyn lisäämättä jättäminen voi aiheuttaa seuraavia ongelmia ruosteen, kulumisen tai loppuun palamisen takia.

- Trimmeri on tylsynyt.
- Lyhentynyt käyttöaika.
- Kovempi ääni.

Varmista, että partakone on sammutettu.

- 1** Asenna kampalisäosa runkoosaan niin, että kuulet napsahduksen.

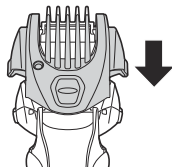

- Irrota painamalla ja pitämällä pohjassa kampalisäosan vapautuspainikkeita.

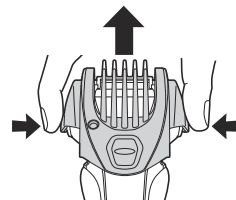

- 2** Liu'uta trimmerin kahvaa, kunnes kuulet napsahduksen.

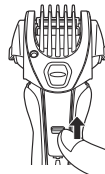

- 3** Samalla kun painat ja pidät pohjassa leikkauspituuden kytkentäpainiketta, siirrä kampaa pystysuorassa haluamaasi leikkauspituuteen (1–7 mm).

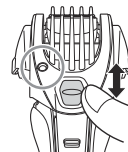

Leikkauspituus (mm) (noin)	1,0	2,5	4,0	5,5	7,0
Ilmaisin	1.0	2.5	4.0	5.5	7.0

- Todellinen karvan pituus on hieman pidempi kuin asettamasi pituus.

- 4** Paina kampalisäosaa varovasti varmistaaksesi, että se on lukittunut paikoilleen.



- 5** Kytke partakone päälle, aseta kampalisäosan kampa iholle ja aja partaa liikuttamalla trimmeriä karvan kasvusuunnan vastaisesti.

#### Huomautuksia

- Varo ettei terä leikkaa kättäsi, kun kiinnität kampalisäosan tai irrotat sen.
- Älä käytä partavaahdon kanssa tai jos parta on märkä. Kosteaa partaa voi tarttua ihoon tai kasautua, jolloin terän on vaikea leikata sitä.
- Kampaa parta ja pulisongit ennen leikkaamista.
- Irtokarvoja voi kerääntyä kampalisäosan sisälle ajettaessa vahvaa parrankasvua, joten poista irtokarvat jokaisen käyttökerran jälkeen.
- Jos kampalisäosaa ei ole kiinnitetty kunnolla, se saattaa irrota käytön aikana ja leikata liikaa.

## Lampujen merkitykset käytettäessä

Käytön aikana

**ES-RT67**

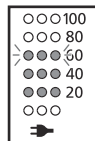

- Likimääräisenä akun varauksena näkyy 20–100.
- Se sammuu noin 5 sekunnin kuluttua.

**ES-RT47/ES-RT37**

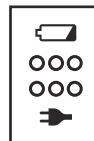

- Kaikki merkkivalot sammuvat käytön ajaksi.

Kun akun lataus on vähäinen

**ES-RT67**

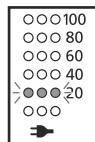

- “20” vilkkuu 5 sekunnin ajan, kun käyttökytkintä painetaan.

**ES-RT47/ES-RT37**



- Akun kapasiteetin merkkivalo vilkkuu 5 sekuntia, kun käyttökytkintä painetaan.

- Kun “20” vilkkuu, jäljellä on vielä 2–3 parranajokertaa. (Kesto riippuu käytöstä.) **ES-RT67**
- Kun akun kapasiteetin merkkivalo vilkkuu, jäljellä on vielä 2–3 parranajokertaa. (Kesto riippuu käytöstä.) **ES-RT47/ES-RT37**
- Täyteen ladatun akun virta riittää noin 18 parranajokertaan à 3 minuuttia. (Kesto riippuu käytöstä.)

## Partakoneen puhdistus

1. Irrota johto partakoneesta.
2. Pese teräverkko saippualla ja vedellä.
3. Kytke partakone päälle.
4. Kytke partakone pois päältä 10–20 sekunnin kuluttua.



5. Irrota teräverkko-osa [A11].



6. Puhdista partakone, teräverkko-osa, trimmeri ja kampalisäosa juoksevan veden alla.

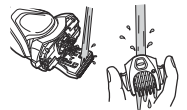

7. Kuivaa roiskunut vesi kuivalla kankaalla.
8. Kuivaa teräverkko-osa, partakone, trimmeri ja kampalisäosa kokonaan.



9. Kiinnitä teräverkko-osa partakoneeseen.
10. Voitele partakone.

## Voiteleminen (Mallissa ES-RT47 on öljy mukana)

Jotta parranajo olisi jatkuvasti miellyttävän tuntuista, suosittelemme, että käytät laitteen mukana toimitettua öljyä.

1. Sammuta partakone.
2. Laita tippa öljyä jokaiseen teräverkkoon.
3. Nosta trimmeriä ja lisää tippa öljyä.
4. Käynnistä partakone ja anna sen käydä noin viiden sekunnin ajan.
5. Sammuta partakone ja pyyhi ylimääräinen öljy teräverkosta pehmeällä liinalla.

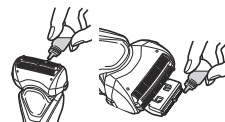

## Puhdistus harjalla

### ► Pitkällä harjalla puhdistaminen

Puhdista teräverkko (a), partakone (b) ja trimmeri (c) pitkällä harjalla.

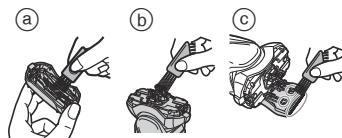

### ► Lyhyellä harjalla puhdistaminen

Puhdista leikkuuterät [A13] lyhyellä harjalla liikuttamalla sitä kuvan (A) osoittamassa suunnassa.

- Älä liikuta harjaa kuvan (B) osoittamassa suunnassa. Leikkuuterät tylsistyvät ja ajotarkkuus huononee.
- Älä puhdista teräverkkoa lyhyellä harjalla.

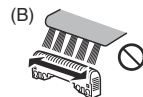
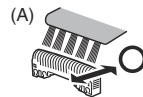

## Teräverkon ja leikkuuterien vaihto

teräverkko	kerran vuodessa
leikkuuterät	joka toinen vuosi

### ► Teräverkko-osan irrottaminen

Paina teräverkon vapautuspainikkeita [A④] ja nosta teräverkko-osaa [A①] ylöspäin.

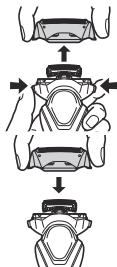

### ► Teräverkko-osan kiinnittäminen

Työnnä teräverkko-osa [A①] partakoneeseen, kunnes kuuluu napsahdus.

### ► Teräverkon vaihto

1. Paina teräverkon avauspainikkeita [A⑫] ja vedä teräverkko alas.
2. Aseta teräverkko, kunnes kuuluu napsahdus.
  - Kiinnitä teräverkko aina oikean suuntaisesti.
  - Aseta teräverkkojärjestelmä aina teräverkon kehukseen, kun liität sen partakoneeseen.

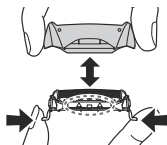

### ► Leikkuuterien vaihto

1. Poista leikkuuterät [A⑬] yksi kerrallaan.
  - Älä koske leikkuuterien metallisia reunoja. Voit vahingoittaa sormesi.
2. Pane leikkuuterät paikoilleen yksi kerrallaan, kunnes kuulet naksahduksen.

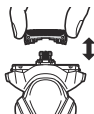

## Vianetsintä

Ongelma	Tehtävä asia
Trimattua karvaa lentää kaikkialle.	<ul style="list-style-type: none"><li>► Tämä voidaan korjata puhdistamalla laite joka kerta ajelun jälkeen.</li><li>► Puhdista leikkuuterät harjalla.</li></ul>
Teräverkko kuumenee.	<ul style="list-style-type: none"><li>► Laita öljyä. (Katso sivu 184.)</li><li>► Vaihda teräverkko jos se on vaurioitunut tai vääntynyt. (Katso tämä sivu.)</li></ul>
Käyttöaika on lyhyt jopa latauksen jälkeenkin.	<ul style="list-style-type: none"><li>► Laita öljyä.</li><li>► Kun operaatioiden määrä latausta kohti alkaa laskea, akku lähestyy käyttöiän loppua.</li></ul>
Aiheuttaa kovan äänen.	<ul style="list-style-type: none"><li>► Laita öljyä.</li><li>► Varmista että terät on kiinnitetty kunnolla.</li><li>► Puhdista teräverkko harjalla.</li></ul>
Haju voimistuu.	<ul style="list-style-type: none"><li>► Tämä voidaan korjata puhdistamalla laite joka kerta ajelun jälkeen.</li></ul>

GB

D

F

I

NL

E

DK

P

N

S

FIN

PL

CZ

SK

H

RO

Ongelma	Tehtävä asia
Sänkeä jää enemmän kuin ennen.	▶ Tämä voidaan korjata puhdistamalla laite joka kerta ajelun jälkeen.
	Vaihda teräverkko ja/tai leikkuuterät. Teräverkon ja/tai leikkuuterien oletettu käyttöikä: ▶ Teräverkko: Noin 1 vuosi Leikkuuterät: Noin 2 vuotta
	▶ Laita öljyä.
Partakone lopetti toiminnan.	▶ Suositeltava käyttölämpötila on 5 – 35 °C. Partakone voi lakata toimimasta jos sitä ei käytetä suositellussa lämpötilassa.
	▶ Akun käyttöikä on päättynyt.

Jos ongelmat eivät vielääkään ratkea, ota yhteys liikkeeseen, josta ostit laitteen tai Panasonicin korjauksiin valtuuttamaan huoltoliikkeeseen.

## Huolto

### Yhteystiedot

Käy Panasonicin www-sivulla osoitteessa <http://panasonic.net> tai ota yhteyttä valtuutettuun asiakaspalveluun (löydät sen yhteystiedot pan european -takuuliitteestä), jos tarvitset lisätietoa tai jos partakone tai sen johto on vaurioitunut.

## Varaosat

Varaosia on saatavilla jälleenmyyjälläsi tai huoltoliikkeessä.

Varaosat malliin ES-RT67/ES-RT47/ ES-RT37	Teräverkko ja leikkuuterät	WES9013
	Teräverkko	WES9087
	Leikkuuterät	WES9068

## Akun kesto

Akun käyttöikä on 3 vuotta. Käyttäjät eivät saa vaihtaa partakoneen akkua itse. Akku tulee vaihdattaa valtuutetussa huoltokeskuksessa.

## Ympäristönsuojelu ja materiaalien kierrätys

Tässä partakoneessa on litium-ioni-akku.

Varmista, että akku hävitetään paikallisten määräysten mukaisesti.

### Tietoja vanhojen laitteiden ja käytettyjen paristojen keräyksestä ja hävittämisestä



Nämä merkinnät tuotteissa, pakkauksissa ja/tai niihin liitetyissä dokumenteissa tarkoittavat, että käytettyjä sähkö- ja elektroniikkalaitteita sekä paristoja ei tule sekoittaa tavalliseen kotitalousjätteeseen.

Vanhojen tuotteiden ja käytettyjen paristojen asianmukainen käsittely, talteen ottaminen ja kierrätys edellyttävät niiden viemistä tarjolla oleviin keräyspisteisiin kansallisten määräysten sekä direktiivien 2002/96/EC ja 2006/66/EC mukaisesti. Kun hävität tuotteet ja paristot asianmukaisesti, autat säilyttämään arvokkaita luonnonvaroja sekä

ehkäisemään ihmisen terveydelle ja ympäristölle haitallisia vaikutuksia, joita vääränlainen jätteenkäsittely voi aiheuttaa. Ota yhteys asuinkuntasi viranomaisiin, jätteenkäsittelystä vastaavaan tahoon tai tuotteiden ostopaikkaan saadaksesi lisätietoja vanhojen tuotteiden ja paristojen keräyksestä ja kierrätyksestä. Tuotteiden epäasianmukaisesta hävittämisestä saattaa seurata kansallisessa lainsäädännössä määrätty rangaistus.

### Yrityksille Euroopan unionissa

Lisätietoja sähkö- ja elektroniikkalaitteiden hävittämisestä saat jälleenmyyjältä tai tavarantoimittajalta.

### [Tietoja hävittämisestä Euroopan unionin ulkopuolella]

Nämä merkinnät ovat voimassa ainoastaan Euroopan unionin alueella. Ota yhteys paikallisiin viranomaisiin tai jälleenmyyjään saadaksesi tietoja oikeasta jätteenkäsittelymenetelmästä.

## Sisäänrakennetun akun hävittäminen

### Poista akku, ennen kuin hävität partakoneen.

Varmista, että akku hävitetään ongelmajätteenkäsittelyn kautta, mikäli maassasi on sellainen.

Kuvaa tulee käyttää vain silloin kun partakone poistetaan käytöstä, ei sen korjaamisessa. Jos purat partakoneen itse, se ei ole enää vedenkestävä, ja tämä saattaa aiheuttaa sen että se toimii väärin.

- Irrota partakone verkkolaitteesta.
- Laita virta päälle painamalla virtakytkintä ja pidä virta päällä kunnes akku on purkautunut kokonaan.
- Suorita kuvan vaiheet ① – ⑤, nosta akkua ja poista se paikaltaan.
- Varo aiheuttamasta akulle oikosulkua.

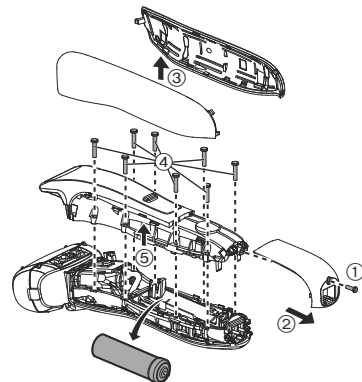

## Tekniset tiedot

Virtalähde	Katso verkkolaitteen arvokilvestä. (automaattinen jännitteenvaihto)
Moottorin jännite	3,6 V $\overline{=}$
Latausaika	Noin 1 tunti
Ilmassa kantautuva melu	parranajossa: 67 (dB (A) re 1 pW) rajaajan käytössä: 69 (dB (A) re 1 pW)

Tämä tuote on tarkoitettu vain kotitalouskäyttöön.

## Spis treści

<b>Środki ostrożności .....</b>	<b>192</b>	<b>Rozwiązywanie problemów .....</b>	<b>202</b>
<b>Przeznaczenie .....</b>	<b>195</b>	<b>Serwis .....</b>	<b>203</b>
<b>Dane dotyczące części.....</b>	<b>196</b>	<b>Ochrona środowiska i recykling materiałów.....</b>	<b>203</b>
<b>Ładowanie maszynki.....</b>	<b>196</b>	<b>Dane techniczne .....</b>	<b>205</b>
<b>Użytkowanie maszynki.....</b>	<b>198</b>		
<b>Czyszczenie maszynki .....</b>	<b>200</b>		

Dziękujemy za wybór produktu firmy Panasonic.

Przed rozpoczęciem użytkowania tego urządzenia prosimy o przeczytanie całej instrukcji i zachowanie jej do wykorzystania w przyszłości.

## Ostrzeżenie

- To urządzenie może być używane przez dzieci w wieku powyżej 8 lat, przez osoby o ograniczonej sprawności ruchowej, sensorycznej lub intelektualnej oraz przez osoby nieposiadające odpowiedniego doświadczenia i umiejętności, jeśli są one odpowiednio nadzorowane lub zostały poinstruowane w zakresie używania urządzenia w bezpieczny sposób i rozumieją związane z tym ryzyko. Nie należy pozwalać dzieciom na zabawę urządzeniem. Czyszczenie oraz konserwacja urządzenia nie powinny być wykonywane przez dzieci bez nadzoru.
- Przewodu zasilającego nie można wymienić. W przypadku uszkodzenia przewodu zasilacz należy złomować.

- Maszynki do golenia Wet/Dry można używać do golenia na mokro z pianką do golenia lub do golenia na sucho. Maszynka jest wodoszczelna i dzięki temu można z niej korzystać pod prysznicem i czyścić wodą. Symbol poniżej oznacza możliwość użycia w wannie lub pod prysznicem.



- Nie używaj żadnego innego zasilacza niż ten dostarczony z produktem.

## Środki ostrożności

Aby zmniejszyć ryzyko urazu, utraty życia, porażenia prądem elektrycznym, pożaru i uszkodzenia mienia, zawsze należy przestrzegać następujących środków ostrożności.

### Wyjaśnienie użytych symboli

Poniższe symbole są używane do klasyfikacji i opisania poziomu zagrożenia, urazu oraz uszkodzenia własności w przypadku niezastosowania się do ostrzeżenia i nieprawidłowego użycia produktu.



## NIEBEZPIECZEŃSTWO

Sygnalizuje potencjalne zagrożenie, które spowoduje poważne obrażenia ciała lub śmierć.



## OSTRZEŻENIE

Sygnalizuje potencjalne zagrożenie, które może spowodować poważne obrażenia ciała lub śmierć.



## PRZESTROGA

Sygnalizuje zagrożenie, które może spowodować drobne urazy ciała.

Poniższe symbole są stosowane do klasyfikacji i opisanie typu instrukcji, których należy przestrzegać.



Ten symbol ostrzega użytkownika, że nie wolno wykonywać określonej procedury.



Ten symbol informuje użytkownika, że trzeba wykonać określoną procedurę, aby zapewnić bezpieczną obsługę urządzenia.



## OSTRZEŻENIE



**Ta maszyna zawiera wbudowany akumulator. Nie należy wrzucać jej do ognia, podgrzewać, używać bądź pozostawiać w miejscu o wysokiej temperaturze.**

- Może to spowodować przegrzanie, zapłon lub wybuch.



**Nie podłączaj ani nie odłączaj adaptora do/z gniazda elektrycznego mokrą ręką.**

- Może to spowodować porażenie prądem lub obrażenia ciała.



**Nie wolno zanurzać zasilacza w wodzie ani myć go wodą.**

- Może to spowodować porażenie prądem lub pożar z powodu zwarcia.



**Nie umieszczaj zasilacza nad lub w pobliżu umywalki lub wanny napełnionych wodą.**

- Może to spowodować porażenie prądem lub pożar z powodu zwarcia.



**Nigdy nie należy demontować produktu, z wyjątkiem sytuacji wyrzucania produktu.**

- Może to spowodować pożar, porażenie prądem lub obrażenia ciała.



**Nie należy modyfikować ani naprawiać urządzenia.**

- Może to spowodować pożar, porażenie prądem lub obrażenia ciała.

Skontaktuj się z autoryzowanym serwisem w celu przeprowadzenia naprawy (wymiana akumulatora itp.).



**Nie należy przechowywać w miejscu dostępnym dla dzieci lub niemowląt. Nie wolno pozwolić, aby dzieci używały tego urządzenia.**

- Ostrza wewnętrzne, szczoteczka czyszcząca lub pojemnik z olejem włożone do ust mogą być przyczyną wypadków lub urazów ciała.

## OSTRZEŻENIE

 W żadnym wypadku nie używaj urządzenia, jeżeli zasilacz został uszkodzony, lub jeżeli wtyczka zasilania wetknięta do kontaktu jest poluzowana.

- Może to spowodować porażenie prądem lub pożar z powodu zwarcia.

 Nie wolno niszczyć, modyfikować ani ciągnąć, skręcać lub zginać na siłę przewodu zasilającego.

 Nie wolno również kłaść ciężkich przedmiotów na przewodzie zasilającym ani przytrząskiwać przewodu zasilającego.

- Może to spowodować porażenie prądem lub pożar z powodu zwarcia.

 Nie należy używać urządzenia niezgodnie z parametrami domowej instalacji lub sieci elektrycznej.

- Przekroczenie parametrów, poprzez podłączenie zbyt wielu wtyczek do jednego gniazda sieci elektrycznej lub obwodu, może spowodować pożar w wyniku przegrzania.

 Zawsze należy wyjmować zasilacz z gniazda sieci elektrycznej podczas czyszczenia urządzenia.

- W przeciwnym razie może dojść do porażenia prądem lub urazów ciała.

 Pamiętaj, aby urządzenie było zawsze zasilane ze źródła energii elektrycznej zgodnego z napięciem znamionowym wskazanym na zasilaczu.

 Włóż do końca wtyczkę zasilania.

- W przeciwnym razie może dojść do pożaru lub porażenia prądem.

Należy regularnie czyścić wtyczkę zasilania i wtyczkę urządzenia, aby zapobiec gromadzeniu się kurzu.



- Niezastosowanie się do tego zalecenia może spowodować pożar na skutek pogorszenia izolacji spowodowanej wilgotnością. Odłącz adaptor i wytrzyj suchą szmatką.

Natychmiast zaprzestań używania adaptora i odłącz go, jeśli wystąpią jakiegokolwiek nieprawidłowości lub awaria.

- Używanie go w takich warunkach może spowodować pożar, porażenie prądem lub urazy ciała.

<Przypadki nieprawidłowości lub usterek>



• Urządzenie, adaptor lub przewód są zdeformowane lub nietypowo gorące.

• Urządzenie, adaptor lub przewód pachną spalenizną.

• Występują nietypowe odgłosy podczas używania lub ładowania urządzenia, adaptora lub przewodu.

- Należy natychmiast zażądać sprawdzenia lub naprawy w autoryzowanym punkcie serwisowym.

W wypadku przypadkowego spożycia oleju nie wolno wywoływać wymiotów; należy wypić dużą ilość wody i skontaktować się z lekarzem.



Jeśli olej dostanie się do oczu, należy go natychmiast dokładnie spłukać bieżącą wodą i skontaktować się z lekarzem.

- Nieprzestrzeżenie tych instrukcji może być przyczyną problemów zdrowotnych.



## PRZESTROGA

Nie można dopuścić, aby jakiegokolwiek ciała obce przylegały do wtyczki zasilania lub wtyczki urządzenia.



- Może to spowodować porażenie prądem lub pożar z powodu zwarcia.



## PRZESTROGA



**Nie przyciskaj zbyt mocno zewnętrznej folii urządzenia do wargi lub innych części twarzy. Nie przykładaj zewnętrznej folii urządzenia bezpośrednio do wyprysków lub zranionej skóry.**

- W przeciwnym razie może to spowodować urazy skóry.



**Nie naciskaj mocno zewnętrznej folii urządzenia. Nie dotykaj także zewnętrznej folii urządzenia palcami lub paznokciami podczas użycia.**

- W takim przypadku mogą wystąpić urazy skóry lub żywotność zewnętrznej folii urządzenia może ulec skróceniu.



**Nie dotykaj sekcji ostrza (metalowy fragment) ostrza wewnętrznego.**

- Może to spowodować obrażenia rąk.



**Nie używaj tego urządzenia do włosów na głowie lub innej części ciała.**

- W takim przypadku mogą wystąpić urazy skóry lub żywotność zewnętrznej folii urządzenia może ulec skróceniu.



**Nie udostępniaj swojej maszynki członkom rodziny ani innym osobom.**

- Może to być przyczyną infekcji lub zapalenia.



**Nie należy upuszczać urządzenia ani narażać na wstrząsy.**

- Może to spowodować uszkodzenie ciała.



**Nie owijaj ściśle przewodu wokół adaptora na czas przechowywania.**

- W przeciwnym razie może dojść do wyrwania przewodu na skutek naprężenia i w rezultacie spowodować pożar z powodu zwarcia.

**Odłącz adaptor od gniazda sieci elektrycznej, gdy urządzenie nie jest ładowane.**



- W przeciwnym razie może dojść do porażenia prądem lub pożaru na skutek przebiecia elektrycznego spowodowanego pogorszeniem stanu izolacji.



**Przed użyciem sprawdź, czy zewnętrzna folia urządzenia nie jest zdeformowana lub uszkodzona.**

- W przeciwnym razie może to spowodować urazy skóry.



**Podczas przenoszenia lub przechowywania należy nałożyć nakładkę ochronną na maszynkę.**

- W przeciwnym razie mogą wystąpić urazy skóry lub żywotność zewnętrznej folii urządzenia może ulec skróceniu.



**Odkładaj adaptor lub wtyczkę urządzenia trzymając je – nie ciągnij za przewód.**

- W przeciwnym razie może dojść do porażenia prądem lub urazów ciała.

## ► Utylizacja akumulatora

# NIEBEZPIECZEŃSTWO

Akumulator jest przeznaczony do użytku wyłącznie z tą maszynką. Nie używaj akumulatora z innymi produktami. Nie ładuj akumulatora po wyjęciu go z produktu.

- Nie wrzucaj go do ognia i nie podgrzewaj.
  - Nie uderzaj, nie rozbieraj, nie modyfikuj ani nie przebijaj paznokciem.
  - Nie pozwalaj, aby dodatnie i ujemne styki akumulatora zetknęły się ze sobą poprzez inne metalowe objekty.
  - Nie przenoś, ani nie przechowuj akumulatora wraz z metalową biżuterią, taką jak naszyjniki i spinki do włosów.
  - Nie ładuj, nie używaj ani nie pozostawiaj akumulatora w miejscu, w którym będzie narażony na wysoką temperaturę, na przykład w miejscu narażonym na bezpośrednie działanie światła słonecznego lub innych źródeł ciepła.
  - Nigdy nie zdejmaj powłoki.
- Może to spowodować przegrzanie, zapłon lub wybuch.

# OSTRZEŻENIE

Po wyjęciu akumulatora nie przechowuj go w zasięgu niemowląt i małych dzieci.

- Przypadkowe połączanie akumulatora może skutkować uszkodzeniem ciała.
- W takim przypadku natychmiast skontaktuj się z lekarzem.

**W przypadku wycieku elektrolitu z akumulatora wykonaj poniższe procedury. Nie dotykaj akumulatora gołymi dłońmi.**

- Elektrolit może spowodować utratę wzroku w przypadku zetknięcia się z oczami.



• Nie pocieraj oczu. Wypłucz natychmiast bieżącą wodą i skontaktuj się z lekarzem.

- Elektrolit może spowodować podrażnienie lub urazy w przypadku zetknięcia się ze skórą lub ubraniem. Natychmiast wypłucz dokładnie bieżącą wodą i skontaktuj się z lekarzem.

## Przeznaczenie

- Podaruj sobie luksus golenia na mokro z pianką przez co najmniej trzy tygodnie i pocuj różnicę. Przyzwyczajanie się do maszynki do golenia Panasonic Wet/Dry wymaga nieco czasu, ponieważ skóra i broda potrzebują około miesiąca, aby przestawić się na nową metodę golenia.
- Pozostaw obydwa ostrza wewnętrzne na swoim miejscu. Jeżeli tylko jedno z ostrzy wewnętrznych będzie nałożone, maszynka może ulec uszkodzeniu.
- Jeżeli płuczysz maszynkę pod wodą, nie używaj słonej ani gorącej wody. Nie zanurzaj maszynki w wodzie na dłuższy czas.
- Obudowę należy czyścić tylko miękką ściereczką lekko zwilżoną bieżącą wodą lub wodą z dodatkiem mydła. Nie używaj rozpuszczalnika, benzyny, alkoholu ani innych środków chemicznych.
- Po zakończeniu używania maszynkę należy przechowywać w miejscu o niskiej wilgotności.
- Nie przechowuj maszynki w miejscu narażonym na bezpośrednie działanie światła słonecznego lub innych źródeł ciepła.

## Dane dotyczące części

### A Korpus maszynki

- 1 Nakładka ochronna
- 2 Zewnętrzna folia urządzenia
- 3 Ramka folii
- 4 Przyciski zwalniania ramki folii
- 5 Oparcie dla palca
- 6 Włącznik zasilania
- 7 Wskaźnik włączenia zasilania **ES-RT67**
- 8 Wskaźnik pojemności akumulatora
- 9 Wskaźnik stanu ładowania (→)
- 10 Gniazdo urządzenia
- 11 Głowica z folią zewnętrzną
- 12 Przyciski zwalniania zewnętrznej folii urządzenia
- 13 Ostrza wewnętrzne
- 14 Przyniararka
- 15 Uchwyt przycinarki
- 16 Przycisk zwalniania blokady

### B Zasilacz (RE7-59)

(Kształt zasilacza różni się w zależności od regionu.)

- 17 Adaptor
- 18 Wtyczka zasilania
- 19 Przewód
- 20 Wtyczka urządzenia

### C Nasadka grzebieniowa

**ES-RT47**

- 21 Grzebień
- 22 Okienko długości przycinania
- 23 Przyciski zwalnijące nasadkę grzebieniową
- 24 Przycisk zmiany długości przycinania

### Akcesoria

#### D Futerał podróżny

**ES-RT67**

#### E Szczoteczka czyszcząca

#### F Olej **ES-RT47**

#### G Instrukcja obsługi

#### H Karta gwarancyjna

## Ładowanie maszynki

### 1 Włóż wtyczkę zasilania [B20] do gniazda maszynki.

- Wyłącz maszynkę przed włożeniem.

### 2 Podłącz adaptor [B17] do gniazdka sieciowego.

- Zetrzyj krople wody z gniazda urządzenia.

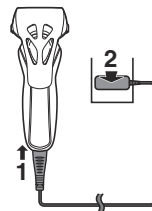

### 3 Odłącz adaptor po zakończeniu ładowania.

- Ładowanie zostaje zakończone po upływie około 1 godziny. Czas ładowania może być różny w zależności od stanu naładowania akumulatora.
- Ładowanie akumulatora przez ponad jedną godzinę nie będzie mieć wpływu na wydajność akumulatora.
- Ładowanie częściowo rozładowanej golarki nie spowoduje zmniejszenia wydajności akumulatora.

#### Uwaga

Nie można używać maszynki do golenia podczas ładowania.

### Podczas ładowania

**ES-RT67**

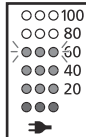

Wskaźnik stanu ładowania (➡) świeci.

Liczba na wskaźniku pojemności akumulatora rośnie w miarę postępu ładowania.

**ES-RT47/ES-RT37**

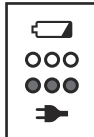

Wskaźnik stanu ładowania (➡) świeci.

### Po zakończeniu ładowania

**ES-RT67**

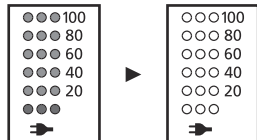

Wszystkie wskaźniki pojemności akumulatora świecą przez 5 sekund, a następnie gasną.

**ES-RT47/ES-RT37**

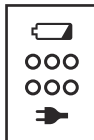

Wskaźnik stanu ładowania (➡) gaśnie.

### Nieprawidłowe ładowanie

**ES-RT67**

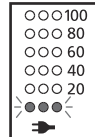

Wskaźnik stanu ładowania (➡) miga dwa razy na sekundę.

**ES-RT47/ES-RT37**

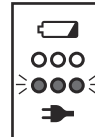

- Po zakończeniu ładowania przełączenie włącznika zasilania do pozycji ON, przy podłączonej maszynie, spowoduje zaświecenie wskaźnika stanu ładowania (➡), a następnie zgaśnięcie po 5 sekundach. Świadczy to o pełnym naładowaniu akumulatora maszyny.
- Zalecana temperatura otoczenia podczas ładowania wynosi 10 – 35 °C. W przypadku bardzo niskiej lub bardzo wysokiej temperatury czas ładowania akumulatora może się wydłużyć lub akumulator może się nie ładować. Ładuj akumulator maszyny w zalecanej temperaturze otoczenia.
- Kiedy akumulator jest ładowany po raz pierwszy lub jeśli nie był używany przez ponad 6 miesięcy, czas ładowania może być inny lub wskaźnik stanu ładowania (➡) może się nie świecić przez kilka minut. Wskaźnik zaświeci się, jeśli maszyna pozostanie podłączona do zasilacza.

## Użytkowanie maszynki

- Nie trzymaj palców na włączniku zasilania podczas korzystania z maszynki. Możesz przez przypadek wyłączyć maszynkę. Trzymaj palce na oparciu dla palca podczas korzystania z maszynki.
- Odpowiednia temperatura otoczenia podczas użytkowania wynosi 5 – 35 °C. Jeśli urządzenie jest używane poza zalecanym zakresem temperatur, może przestać działać.

### 1 Naciśnij włącznik zasilania [A ⑥].

- Wskaźnik włączenia zasilania świeci. **ES-RT67**

### 2 Podczas golenia trzymaj maszynkę tak, jak pokazano na rysunku.

- Rozpocznij golenie przyciskając lekko maszynkę do twarzy. Naciągnij skórę wolną ręką i przesuwaj maszynkę w przód i do tyłu w kierunku brody. Możesz łagodnie zwiększać nacisk, kiedy twoja skóra przyzwyczai się do maszynki. Zbyt mocne dociskanie nie zapewnia lepszego golenia.

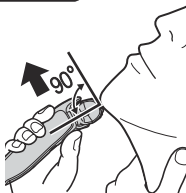

## Korzystanie z przycinarki

### ► Przycinanie baków

Przesuń uchwyt przycinarki do góry. Włącz maszynkę, przyłóż do twarzy pod kątem prostym i przesuwaj w dół, aby przyciąć baki.

- Naciśnij i przytrzymaj przycisk zwalniania blokady i przesuń uchwyt przycinarki w dół, aby opuścić przycinarkę.

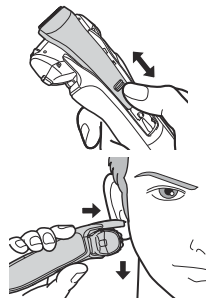

### ► Golenie wstępne

Przycinarka może być używana do wstępnego golenia długiego zarostu.

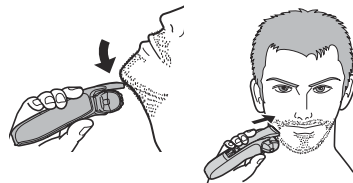

### ► Nad ustami

Włącz maszynkę, przyłóż pod kątem prostym do skóry i zacznij przesuwac po wąsach.

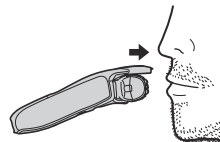

## ▶ Przcinywanie krawędzi brody

Przcinaj brodę stopniowo, z włącznikiem zasilania skierowanym na zewnątrz, uważając aby nie przyciąć zbyt mocno.

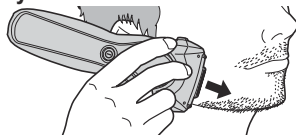

## Użycie nasadki grzebieniowej ES-RT47

### Uwaga

Smaruj przycinarkę olejem przed i po każdym użyciu. (Patrz strona 201.) Pominięcie zastosowania oleju może spowodować poniższe problemy, wynikające z rdzewienia, wytarcia lub wypalenia.

- Przycinarka stępiła się.
- Krótszy czas działania.
- Głośna praca.

Upewnij się, że maszynka jest wyłączona.

## 1 Umieść nasadkę grzebieniową na korpusie maszynki, aż do usłyszenia zatrzaśnięcia.

- W celu zdjęcia naciśnij i przytrzymaj przyciski zwalnające nasadkę grzebieniową.

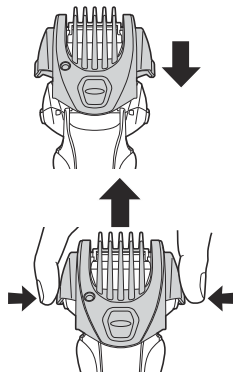

## 2 Przesuń uchwyt przycinarki do góry, aż do usłyszenia zatrzaśnięcia.

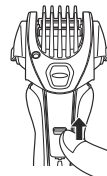

## 3 Przyciskając i przytrzymując przycisk zmiany długości przycinania, przesuwaj grzebień pionowo do żądanej długości przycinania (pomiędzy 1 a 7 mm).

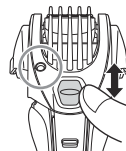

Długość przycinania (mm) (ok.)	1,0	2,5	4,0	5,5	7,0
Wskaźnik	1.0	2.5	4.0	5.5	7.0

- Faktyczna długość włosów będzie trochę większa niż długość ustawiona.

## 4 Delikatnie przyciśnij nasadkę grzebieniową w celu upewnienia się, że jest zablokowana.



## 5 Włącz maszynkę, przysuń grzebień nasadki grzebieniowej tak, aby dotknął skóry i przycinaj zarost przesuwając przycinarkę pod włos.

## Uwagi

- Uważaj, aby mocując i zdejmując nasadkę grzebieniową, nie skaleczyć ręki o ostrze.
- Nie stosować przy naniesionym kremie lub mokrym zarostcie. Mokry zarost może przyklejać się do skóry lub tworzyć kępki, utrudniając przycinanie przez ostrze.
- Przed przycięciem przeczesz zarost i bokobrody.
- Podczas przycinania dużej ilości zarostu, przycięte włosy mogą zbierać się w nasadce grzebieniowej, zatem należy je usuwać po każdym użyciu.
- Jeżeli nasadka grzebieniowa nie zostanie prawidłowo zamocowana, może poluzować się w trakcie używania, co może skutkować zbyt mocnym przycięciem włosów.

## Odczytywanie wskaźników podczas użytkowania

Podczas użytkowania

**ES-RT67**

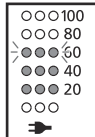

- Przybliżony poziom naładowania akumulatora jest wyświetlany jako wartość od 20 do 100.
- Wyłącza się po ok. 5 sekundach.

**ES-RT47/ES-RT37**



Wszystkie wskaźniki gasną podczas użycia.

Kiedy poziom naładowania akumulatora jest niski

**ES-RT67**

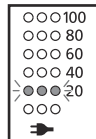

Gdy włącznik zasilania jest wciśnięty, przez 5 sekund miga wskaźnik "20".

**ES-RT47/ES-RT37**

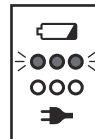

Gdy włącznik zasilania jest wciśnięty, wskaźnik pojemności akumulatora miga przez 5 sekund.

- Możesz ogolić się jeszcze 2 lub 3 razy, po tym jak wskaźnik "20" zacznie migać. (Będzie się to zmieniać w zależności od sposobu użytkowania). **ES-RT67**
- Możesz ogolić się jeszcze 2 lub 3 razy po tym, jak wskaźnik pojemności akumulatora zacznie migać. (Będzie się to zmieniać w zależności od sposobu użytkowania). **ES-RT47/ES-RT37**
- Pełne naładowanie zapewnia energię na około 18 goleni po 3 minuty każde. (Będzie się to zmieniać w zależności od sposobu użytkowania.)

## Czyszczenie maszynki

1. Odłącz przewód od maszynki.
2. Nałóż trochę mydła do rąk i nalej trochę wody na zewnętrzną folię urządzenia.
3. Włącz maszynkę.
4. Wyłącz maszynkę po 10–20 sekundach.



5. Usuń głowicę z folią zewnętrzną [A 11].



6. Przepłucz bieżącą wodą maszynkę, głowicę z folią zewnętrzną, przycinarkę i nasadkę grzebieniową.



7. Za pomocą suchej szmatki wytrzyj maszynkę do sucha.

8. Wysusz całkowicie głowicę z folią zewnętrzną, maszynkę, przycinarkę i nasadkę grzebieniową.



9. Dołącz głowicę z folią zewnętrzną do maszynki.

10. Nasmaruj golararkę.

## Smarowanie (Do modelu ES-RT47 dołączono olej)

Aby zachować wysoki poziom komfortu golenia, zaleca się stosowanie oleju dołączonego do maszynki.

1. Wyłącz maszynkę.
2. Nałóż kroplę oleju na wszystkie zewnętrzne folie urządzenia.
3. Podnieś przycinarkę i nałóż kroplę oleju.
4. Włącz maszynkę i pozwól by pracowała przez około pięć sekund.
5. Wyłącz maszynkę i zetrzyj nadmiar oleju z zewnętrznej folii urządzenia miękką ściereczką.

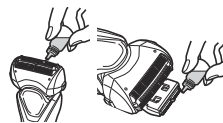

## Czyszczenie szczoteczką

### ► Czyszczenie szczoteczką z długim włosiem

Oczyść zewnętrzną folię urządzenia (a), korpus maszynki (b) i przycinarkę (c), używając szczoteczki z długim włosiem.

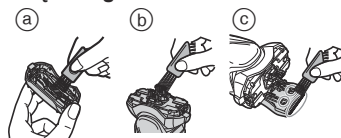

### ► Czyszczenie szczoteczką z krótkim włosiem

Oczyść ostrza wewnętrzne [A 13] używając szczoteczki (A) z krótkim włosiem, przesuwając ją w kierunku (A).

- Nie przesuwaj szczoteczki z krótkim włosiem w kierunku (B) ponieważ możesz uszkodzić wewnętrzne ostrza, stępując je.
- Nie używaj szczoteczki z krótkim włosiem do czyszczenia zewnętrznej folii urządzenia.

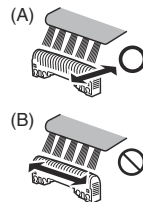

## Wymiana folii zewnętrznej i ostrzy wewnętrznych

zewnątrza folia urządzenia	raz na rok
ostrza wewnętrzne	raz na dwa lata

### ► Zdejmowanie ramki z folią zewnętrzną

Przyciśnij przyciski zwalniania ramki folii [A4] i unieś ramkę z folią zewnętrzną [A11] do góry.

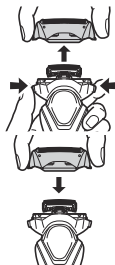

### ► Zakładanie ramki z folią zewnętrzną

Zamocuj dokładnie głowicę z folią zewnętrzną [A11] do maszynki, tak aby usłyszeć zatrzaśnięcie.

### ► Wymiana folii zewnętrznej w maszynce

- Przyciśnij przyciski zwalniania zewnętrznej folii urządzenia [A12] i ściągnij zewnętrzną folię urządzenia.
- Umieść zewnętrzną folię urządzenia tak, aby usłyszeć zatrzaśnięcie.
  - Zawsze umieszczaj zewnętrzną folię urządzenia we właściwym kierunku.
  - Pamiętaj by zawsze umieszczać zewnętrzną folię w ramce foli przed połączeniem do maszynki.

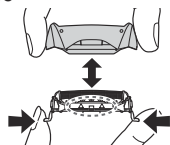

### ► Wymiana ostrzy wewnętrznych

- Zdejmij ostrza wewnętrzne [A13] pojedynczo.
  - Nie dotykaj krawędzi (metalowe części) ostrzy wewnętrznych, aby uniknąć skaleczenia dłoni.
- Założ ostrza wewnętrzne pojedynczo aż się zatrzasną w punktach mocowania.

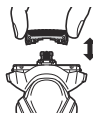

## Rozwiązywanie problemów

Problem	Działanie
Przycięte włosy unoszą się w powietrzu na wszystkie strony.	<ul style="list-style-type: none"> <li>▶ Można to zredukować, czyszcząc maszynkę po każdym goleniu.</li> <li>▶ Wyczyść ostrza wewnętrzne szczoteczką.</li> </ul>
Zewnętrzna folia urządzenia nagrzewa się.	<ul style="list-style-type: none"> <li>▶ Zastosuj olej. (Patrz strona 201.)</li> <li>▶ Wymień zewnętrzną folię urządzenia, jeśli jest uszkodzona lub zdeformowana. (Instrukcja wymiany na tej stronie)</li> <li>▶ Zastosuj olej.</li> </ul>
Nawet po naładowaniu czas pracy jest krótki.	<ul style="list-style-type: none"> <li>▶ Kiedy liczba operacji po naładowaniu urządzenia zaczyna się zmniejszać, zbliża się koniec czasu eksploatacji akumulatora.</li> <li>▶ Zastosuj olej.</li> </ul>
Wydawany jest głośny dźwięk.	<ul style="list-style-type: none"> <li>▶ Upewnij się, że ostrza są prawidłowo zamocowane.</li> <li>▶ Wyczyść zewnętrzną folię urządzenia szczoteczką.</li> </ul>
Zapach staje się silniejszy.	<ul style="list-style-type: none"> <li>▶ Można to zredukować, czyszcząc maszynkę po każdym goleniu.</li> </ul>

Problem	Działanie
Golenie nie jest tak dokładne jak wcześniej.	▶ Można to zredukować, czyszcząc maszynkę po każdym goleniu.
	▶ Wymień zewnętrzną folię urządzenia i/lub ostrza wewnętrzne. Oczekiwany czas eksploatacji zewnętrznej folii urządzenia i ostrzy wewnętrznych: Zewnętrzna folia urządzenia: Około 1 rok Ostrza wewnętrzne: Około 2 lata
	▶ Zastosuj olej.
Maszynka przestała działać.	▶ Zalecana temperatura otoczenia podczas użycia wynosi 5 – 35 °C.
	▶ Maszynka może przestać działać, kiedy temperatura otoczenia znajdzie się poza zalecanym zakresem.
	▶ Nastąpił koniec czasu eksploatacji akumulatora.

Jeżeli problemy nadal nie ustępują, należy skontaktować się z punktem zakupu urządzenia lub autoryzowanym centrum serwisowym firmy Panasonic.

## Serwis

### Kontakt

Jeśli potrzebujesz informacji bądź gdy maszynka albo przewód zasilający zostały uszkodzone, odwiedź stronę internetową firmy Panasonic <http://panasonic.net> lub skontaktuj się z autoryzowanym centrum serwisowym (adres kontaktowy znajdziesz w ulotce paneuropejskiej gwarancji).

### Części zamienne

Części zamienne dostępne są u sprzedawcy lub w Centrum Serwisowym.

Części zamienne dla modeli ES-RT67/ ES-RT47/ES-RT37	Folia zewnętrzna i ostrza wewnętrzne	WES9013
	Zewnętrzna folia urządzenia	WES9087
	Ostrza wewnętrzne	WES9068

### Żywotność akumulatora

Żywotność akumulatora wynosi 3 lata. Akumulator w tej maszynie nie jest przystosowany do wymiany przez użytkownika. Wymianę akumulatora należy zlecić autoryzowanej placówce serwisowej.

### Ochrona środowiska i recykling materiałów

Ta maszynka zawiera akumulator litowo-jonowy. Prosimy o oddanie zużytego akumulatora do utylizacji w miejscu oficjalnie do tego wskazanym, jeżeli takie istnieje w Twoim kraju.

## Informacja dla użytkowników o gromadzeniu i pozbywaniu się zużytych urządzeń i akumulatorów



Niniejsze symbole umieszczane na produktach, opakowaniach i/lub w dokumentacji towarzyszącej oznaczają, że nie wolno mieszać zużytych urządzeń elektrycznych i elektronicznych oraz akumulatorów z innymi odpadami domowymi.



W celu zapewnienia właściwego przetwarzania, utylizacji oraz recyklingu zużytych produktów i akumulatorów, należy oddawać je do wyznaczonych punktów gromadzenia odpadów zgodnie z przepisami prawa krajowego oraz postanowieniami Dyrektyw 2002/96/WE i 2006/66/WE.

Prawidłowe pozbywanie się w/w produktów i akumulatorów pomaga oszczędzać cenne zasoby naturalne i zapobiegać potencjalnemu negatywnemu wpływowi na zdrowie człowieka oraz stan środowiska naturalnego, który towarzyszy niewłaściwej gospodarce odpadami. Więcej informacji o zbiórce oraz recyklingu zużytych produktów i akumulatorów można otrzymać od władz lokalnych, miejscowego przedsiębiorstwa oczyszczania lub w punkcie sprzedaży, w którym użytkownik nabył przedmiotowe towary.

Za niewłaściwe pozbywanie się powyższych odpadów mogą grozić kary przewidziane przepisami prawa krajowego.

### Dotyczy użytkowników firmowych działających na terenie Unii Europejskiej

Chcąc w odpowiedni sposób pozbyć się urządzeń elektrycznych lub elektronicznych, należy skontaktować się ze sprzedawcą lub dostawcą, który udzieli dalszych informacji.

### [Informacje o pozbywaniu się w/w urządzeń w państwach trzecich]

Niniejsze symbole obowiązują wyłącznie na terenie Unii Europejskiej.

Chcąc pozbyć się w/w urządzeń elektrycznych lub elektronicznych, należy skontaktować się z władzami lokalnymi lub sprzedawcą w sprawie właściwego sposobu pozbywania się tego rodzaju przedmiotów.

## Utylizacja wbudowanego akumulatora

### Wyjmij wbudowany akumulator, zanim wyrzucisz maszynkę.

Upewnij się, że akumulator wyrzucany jest w oficjalnie wyznaczonym miejscu, jeżeli takie miejsce jest dostępne.

Ten rysunek powinien być używany tylko podczas utylizacji maszynki, a nie do jej naprawy. Samodzielny demontaż maszynki sprawi, że nie będzie ona już wodoodporna, co może spowodować jej uszkodzenie.

- Wyjmij maszynkę z zasilacza.
- Naciśnij włącznik zasilania, aby włączyć zasilanie i nie wyłączaj go, aż bateria rozładuje się całkowicie.
- Postępuj zgodnie z opisem w punktach od ① do ⑤, podnieś akumulator i wyjmij go.
- Należy uważać, aby nie doprowadzić do zwarcia akumulatora.

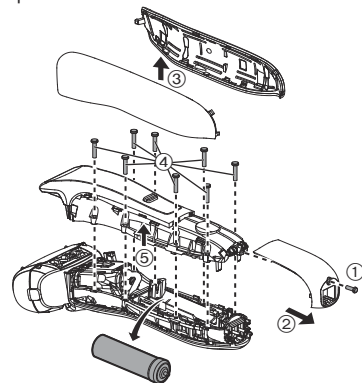

## Dane techniczne

Źródło zasilania	Patrz tabliczka znamionowa na zasilaczu. (automatyczna zmiana napięcia zasilania)
Napięcie pracy silnika	3,6 V $\overline{---}$
Czas ładowania	Około 1 godziny
Poziom hałasu	w trybie golenia: 67 (dB (A) odp. 1 pW) w trybie przycinania: 69 (dB (A) odp. 1 pW)

Produkt przeznaczony wyłącznie do użytku domowego.

GB

D

F

I

NL

E

DK

P

N

S

FIN

PL

CZ

SK

H

RO



## Obsah

<b>Bezpečnostní opatření.....</b>	<b>210</b>	<b>Řešení potíží .....</b>	<b>220</b>
Účel použití .....	213	Servis.....	220
Označení částí .....	214	Ochrana životního prostředí a recyklace materiálů.....	221
Nabíjení holicího strojku.....	214	Technické údaje.....	222
Používání holicího strojku .....	215		
Čištění holicího strojku.....	218		

Děkujeme vám za zakoupení tohoto výrobku Panasonic.

Před zahájením provozu tohoto přístroje si přečtěte všechny tyto pokyny a uložte si je pro budoucí použití.

## Varování

- Tento spotřebič mohou používat děti od 8 let výše a osoby s omezenými fyzickými, smyslovými nebo duševními schopnostmi nebo nedostatkem zkušeností a znalostí, pokud jsou pod dohledem nebo pokud obdržely informace o bezpečném používání spotřebiče a chápou možná rizika. Děti si se spotřebičem hrát nesmějí. Čištění a uživatelskou údržbu nesmějí děti provádět bez dohledu.
- Napájecí šňůru nelze vyměnit. Je-li napájecí šňůra poškozená, síťový adaptér musí být vyřazen.

- Tento holicí strojek pro mokré/suché holení se používá pro mokré holení s holicí pěnou nebo pro suché holení. Tento vodotěsný holicí strojek můžete používat ve sprše a omývat vodou. Tento symbol znamená, že strojek je vhodný pro použití ve vaně či ve sprše.





- Nepoužívejte žádný jiný, než dodávaný síťový adaptér.

## Bezpečnostní opatření



Abyste snížili nebezpečí zranění, úmrtí, úrazu elektrickým proudem, požáru a poškození majetku, vždy dodržujte následující bezpečnostní opatření.

### Vysvětlení použitých symbolů

Následující symboly jsou použity pro označení a popis stupně nebezpečí, zranění a poškození majetku, způsobené ignorováním upozornění a nesprávným používáním.

 <b>NEBEZPEČÍ</b>	Označuje potenciální riziko, které skončí vážným zraněním nebo úmrtím.
 <b>VAROVÁNÍ</b>	Označuje potenciální riziko, které může skončit vážným zraněním nebo úmrtím.
 <b>UPOZORNĚNÍ</b>	Označuje nebezpečí, které může vést k lehkému zranění.

Následující symboly jsou používány pro klasifikaci a popis typů instrukcí, které je nutno dodržovat.

	Tento symbol se používá pro upozornění uživatelů na konkrétní postup, který nesmí být prováděn.
	Tento symbol se používá pro upozornění uživatelů na konkrétní postup, který musí být dodržen v zájmu bezpečného provozu zařízení.

## VAROVÁNÍ

**Tento holicí strojek má zabudovanou nabíjecí baterii.**

**Nevhazujte do ohně, nevystavujte teplu, ani nenabíjejte, nepoužívejte nebo neopouštějte v prostředí s vysokou teplotou.**

- Takové chování může způsobit přehřátí, vznícení nebo explozi.

**Napájecí adaptér do zásuvky nezapojujte ani jej neodpojujte mokryma rukama.**

- Takové chování může způsobit úraz elektrickým proudem nebo zranění.

**Síťový adaptér neponořujte do vody ani jej neoplachujte pod vodou.**

- Takové chování může způsobit úraz elektrickým proudem nebo požár v důsledku zkratu.

**Nepokládejte síťový adaptér nad vodou naplněné umyvadlo nebo vanu ani do jejich blízkosti.**

- Takové chování může způsobit úraz elektrickým proudem nebo požár v důsledku zkratu.

**S výjimkou jeho likvidace výrobek nikdy nerozebírejte.**

- Takové chování může způsobit požár, úraz elektrickým proudem nebo zranění.

**Výrobek neopravujte ani neopravujte.**

- Takové chování může způsobit požár, úraz elektrickým proudem nebo zranění.

Kvůli opravám (výměna baterie atd.) se obraťte na autorizované servisní středisko.

# VAROVÁNÍ

**Neskladujte v dosahu dětí nebo kojenců. Nedovolte jim přístroj používat.**



- Vložení vnitřních břitů, čisticího kartáčku a/nebo nádoby s olejem do úst může mít za následek nehody a zranění.

**Nikdy nepoužívejte přístroj, pokud je síťový adaptér poškozen nebo pokud napájecí vidlice přesně nedoléhá do elektrické zásuvky.**



- Takové chování může způsobit úraz elektrickým proudem nebo požár v důsledku zkratu.

**Kabel nepoškozujte, neopravujte jej ani silně neohýbejte, netahejte za něj ani s ním nekrutě.**



**Na kabel také nepokládejte nic těžkého ani jej neskřípejte.**  
- Takové chování může způsobit úraz elektrickým proudem nebo požár v důsledku zkratu.

**Nepoužívejte způsobem přesahujícím jmenovité napětí nebo vedení zásuvky elektrické sítě.**



- Překročení napětí připojením příliš mnoha zástrček k jedné zásuvce elektrické sítě může způsobit požár v důsledku přehřátí.

**Před čištěním vždy vypojujte síťový adaptér z elektrické zásuvky.**



- Pokud tak neučiníte, může dojít k úrazu elektrickým proudem nebo zranění.

**Vždy se ujistěte, zda je spotřebič provozován s využitím zdroje napájení odpovídajícího nominálnímu napětí vyznačenému na síťovém adaptéru.**



**Plně zasuněte napájecí vidlici.**

- Nedodržení tohoto pokynu může způsobit požár či úraz elektrickým proudem.

**Napájecí vidlici a zástrčku přístroje pravidelně čistěte, abyste předcházeli hromadění prachu.**



- Pokud tak neučiníte, může dojít ke vzniku požáru v důsledku závady izolace, způsobené vlhkostí.

Adaptér odpojte a otřete jej suchým hadříkem.

**Adaptér přestaňte okamžitě používat a odpojte jej, pokud dojde k nějaké abnormalitě nebo k selhání.**

- Použití v takových podmínkách může způsobit požár, úraz elektrickým proudem nebo zranění.

**<Případy abnormality nebo selhání>**



• Hlavní jednotka, adaptér nebo kabel jsou zdeformované nebo abnormálně horké.

• Hlavní jednotka, adaptér nebo kabel zapáchají spáleninou.

• Během používání nebo nabíjení hlavní jednotky, adaptéru či kabelu se ozývají abnormální zvuky.

- Okamžitě vyžádejte kontrolu nebo opravu v autorizovaném servisním středisku.

**Pokud dojde omylem k požití oleje, nevyvolávejte zvracení, vypijte velké množství vody a kontaktujte lékaře.**



**Pokud se olej dostane do kontaktu s očima, okamžitě je důkladně vypláchněte pod tekoucí vodou a kontaktujte lékaře.**

- Nedodržení těchto pokynů může způsobit zdravotní problémy.



## UPOZORNĚNÍ



**Nedovolte, aby se do napájecí vidlice či zástrčky přístroje dostaly například špendlíky nebo nečistoty.**

- Takové chování může způsobit úraz elektrickým proudem nebo požár v důsledku zkratu.



**Při přikládání vnější planžety přístroje na rty nebo jinou část obličeje nadměrně netlačte. Vnější planžetu přístroje nepřikládejte přímo na kožní výrůstky nebo na poraněnou pokožku.**

- Mohlo by dojít k poranění pokožky.



**Na vnější planžetu přístroje netlačte silou. Rovněž se vnější planžety přístroje během použití nedotýkejte prsty ani nehty.**

- Tím může dojít k poranění kůže nebo zkrácení životnosti vnější planžety přístroje.



**Nedotýkejte se částí s břitem (kovová část) vnitřního břítu.**

- Takovým počínáním si můžete způsobit zranění rukou.



**Tento produkt nepoužívejte na vlasy na hlavě ani na jiných částech těla.**

- Tím může dojít k poranění kůže nebo zkrácení životnosti vnější planžety přístroje.



**Váš holicí strojek nepůjčujte nikomu z rodiny ani nikomu jinému.**

- Může to způsobit infekci nebo zánět.



**Přístroj nepouštějte na zem, ani jej nevystavujte nárazům.**

- Mohlo by dojít ke zranění.



**Při skladování kabel nenamotávejte kolem adaptéru.**

- Takové počínání může vést ke zlomení vodičů kabelu pod napětím a následnému požáru v důsledku zkratu.



**Odpojte adaptér od zásuvky elektrické sítě, pokud neprobíhá nabíjení.**

- Pokud tak neučiníte, můžete způsobit úraz elektrickým proudem nebo požár v důsledku probíjení elektřiny, způsobeného poškozením izolace.



**Před použitím se přesvědčte, zda vnější planžeta přístroje není deformovaná či poškozená.**

- Nedodržení tohoto pokynu může vést k poranění pokožky.



**Při přepravě nebo skladování zakryjte holicí strojek ochranným víčkem.**

- Nedodržení tohoto pokynu může způsobit poranění kůže nebo zkrácení životnosti vnější planžety přístroje.



**Adaptér nebo zástrčku přístroje odpojujte uchopením adaptéru či zástrčky přístroje, nikoli kabelu.**

- Pokud tak neučiníte, může dojít k úrazu elektrickým proudem nebo zranění.

## NEBEZPEČÍ

Nabíjecí baterie je určena k použití výhradně s tímto holicím strojkem. Nepoužívejte baterii s žádnými jinými výrobky.

Baterii nenabíjejte po jejím vyjmutí z výrobku.

- Nevhazujte do ohně a nevystavujte teplu.
- Baterii nedemontujte, neupravujte, nevystavujte úderům ani neprorážejte hřebíkem.
- Kladný a záporný pól baterie vzájemně nepropojte pomocí jiných kovových předmětů.
- Baterii nepřepřpravujte ani neskladujte společně s kovovými šperky, jako jsou náhrdelníky a vlásenky.
- Baterii nenabíjejte, nepoužívejte ani nenechávejte v místech, kde bude vystavena vysokým teplotám, jako je přímé sluneční záření nebo v blízkosti zdrojů tepla.
- Nikdy trubici nezbavujte pláště.
- Takové chování může způsobit přehřátí, vznícení nebo explozi.

## VAROVÁNÍ

Po vyjmutí nabíjecí baterii nenechávejte v dosahu dětí či kojenců.

-  - V případě náhodného požití baterie hrozí nebezpečí zranění. Pokud k tomu dojde, neprodleně se obraťte na lékaře.

**Jestliže vytéká kapalina baterie, přijměte následující opatření. Nedotýkejte se baterie holými rukama.**

- Kapalina baterie může zapříčinit ztrátu zraku, pokud přijde do kontaktu s očima.



Nemnňte si oči. Neprodleně propláchněte čistou vodou a vyhledejte lékaře.

- Kapalina baterie může způsobit zánět nebo zranění, pokud přijde do kontaktu s pokožkou nebo oděvem.

Pečlivě propláchněte čistou vodou a vyhledejte lékaře.

## Účel použití

- Holte se metodou mokrého holení s použitím pěny po dobu minimálně tří týdnů a vnímejte rozdíl. Na holicí strojek Panasonic pro mokré/suché holení si musíte krátkou chvíli zvykat, protože Vaše pokožka a vousy potřebují vždy přibližně jeden měsíc na to, aby se přizpůsobily nové metodě holení.
- Oba vnitřní břity nechte zasunuté ve strojkou. Je-li zasunut pouze jeden vnitřní břit, může se holicí strojek zničit.
- Čistíte-li holicí strojek vodou, nepoužívejte mořskou nebo horkou vodu. Nenamáčejte holicí strojek ve vodě příliš dlouho.
- Vyčistěte kryt jen měkkým hadříkem nepatrně navlhčeným v kohoutkové vodě nebo mýdlové kohoutkové vodě. Nepoužívejte ředidlo, benzín líh nebo jiné chemikálie.
- Po použití holicí strojek skladujte v místě s nízkou vlhkostí.
- Holicí strojek neskladujte v místě, kde bude vystaven přímému slunečnímu světlu nebo jiným zdrojům tepla.

## Označení částí

### A Hlavní část

- 1 Ochranné víčko
- 2 Vnější planžeta přístroje
- 3 Rám planžety
- 4 Tlačítka pro uvolnění rámu fólie
- 5 Opěrka prstů
- 6 Spínač
- 7 Kontrolka spínače

### ES-RT67

- 8 Kontrolka kapacity baterie
- 9 Kontrolka stavu nabití baterie (⇒)
- 10 Zdířka spotřebiče
- 11 Sekce vnější planžety
- 12 Tlačítka pro uvolnění vnější planžety přístroje
- 13 Vnitřní břity
- 14 Zastříhovač
- 15 Rukojeť zastříhovače
- 16 Zacvakněte uvolňovací tlačítko

### B Síťový adaptér (RE7-59) (Tvar síťového adaptéru se liší v závislosti na oblasti.)

- 17 Adaptér
- 18 Napájecí vidlice
- 19 Kabel
- 20 Zástrčka přístroje

### C Nástavec na hřeben

#### ES-RT47

- 21 Hřeben
- 22 Okno pro výšku zastříhování
- 23 Tlačítko pro uvolnění nástavce na hřeben
- 24 Tlačítko pro přepínání výšky zastříhování

### Příslušenství

### D Cestovní pouzdro

#### ES-RT67

### E Kartáček na čištění

### F Olej ES-RT47

### G Provozní pokyny

### H Záruční list

## Nabíjení holicího strojeku

### 1 Do holicího strojeku zasuňte zástrčku přístroje [B 20].

- Před vložením holicího strojeku vypněte.

### 2 Zapojte adaptér [B 17] do zásuvky.

- Utřete všechny kapky vody na zdířce spotřebiče.

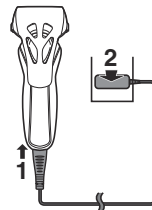

### 3 Po dokončení nabíjení odpojte adaptér.

- Nabíjení se dokončí přibližně po 1 hodině.  
Čas nabití se liší podle nabíjecí kapacity.
- Dobíjení baterie delší než 1 hodinu neovlivní výkon baterie.
- Dobíjení částečně vybité baterie nesnižuje její výkon.

### Poznámka

Holicí strojek nelze používat během nabíjení.

### Během nabíjení

#### ES-RT67

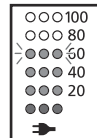

Rozsvítí se kontrolka stavu nabití baterie (⇒).  
Číslo kontrolky kapacity baterie se bude v průběhu nabíjení zvyšovat.

#### ES-RT47/ES-RT37

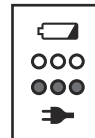

Rozsvítí se kontrolka stavu nabití baterie (⇒).

Když je nabíjení dokončeno

ES-RT67

ES-RT47/ES-RT37

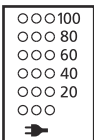
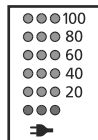

Kontrolka kapacity baterie se rozsvítí na 5 sekund a potom se všechny kontrolky vypnou.

Kontrolka stavu nabití baterie (⇒) se vypne.

Abnormální nabíjení

ES-RT67

ES-RT47/ES-RT37

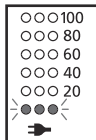

Kontrolka stavu nabití baterie (⇒) každou sekundu blikne dvakrát.

- Po dokončení nabíjení můžete spínač zapnout, je-li holicí strojek zapojený, kontrolka stavu nabití baterie (⇒) se rozsvítí a po 5 sekundách zhasne. To znamená, že je holicí strojek zcela nabitý.
- Doporučená okolní teplota pro nabíjení je 10 – 35 °C. V extrémně nízkých nebo vysokých teplotách může nabíjení baterie trvat déle, nebo se baterie nemusí nabít.
- Holicí strojek nabíjejte při doporučené pokojové teplotě.
- Při prvním nabíjení holicího strojku, nebo pokud nebyl holicí strojek používán déle než 6 měsíců, se doba nabití může změnit, nebo se kontrolka stavu nabití baterie (⇒) nemusí několik minut rozsvítit. Pokud zůstane adaptér připojený, rozsvítí se později.

## Používání holicího strojku

- Během používání holicího strojku se nedotýkejte prsty spínače. Mohlo by dojít k vypnutí holicího strojku. Při používání holicího strojku položte prsty na opěrku prstů.
- Vhodná okolní teplota pro nabíjení je 5 – 35 °C. Použijete-li přístroj v teplotách, které nespadají do tohoto doporučeného rozmezí, může přístroj přestat pracovat.

### 1 Stiskněte spínač [AⓄ].

- Kontrolka spínače se rozsvítí. **ES-RT67**

### 2 Držte holicí strojek tak, jak je ukázáno na obrázku, a oholte se.

- Jemně přitlačte strojek k obličejí a začněte se holit. Volnou rukou napněte kůži a holicím strojkem pohybujte tam a zpět ve směru růstu vousů. Když si pokožka přivykne na tento holicí strojek, můžete mírně zvýšit tlak na pokožku. Nadměrný tlak však neumožňuje lepší oholení.

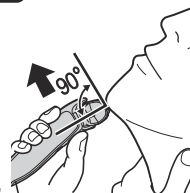

## Používání zastříhovače

### ► Zastříhování kotlet

Vysuňte rukojeť zastříhovače nahoru.

Zapněte holicí strojek, přiložte jej v pravém úhlu k pokožce a pohybem dolů si zastříhnete kotlety.

- Stiskněte a přidržeťte uvolňovací tlačítko zámku a zastříhovač stáhněte zasunutím rukojeti zastříhovače dolů.

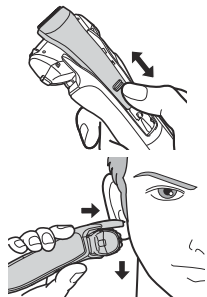

### ► Zastříhování před holením

Zastříhovač lze použít ke zkrácení dlouhých vousů před samotným holením.

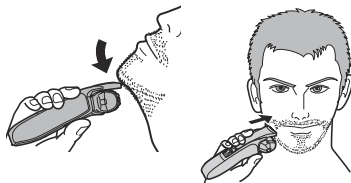

### ► Nad rty

Zapněte holicí strojek a umístěte jej v pravém úhlu k pleti a zastříhujte v okolí kníru.

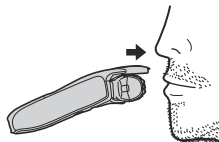

### ► Zastříhování konce vousu

Vousy zastříhujte postupně tak, aby spínač směřoval opačnou stranou k pleti; dejte pozor, abyste nezastříhovali příliš.

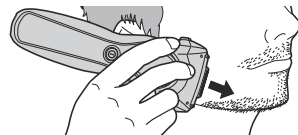

## Použití nástavce na hřeben ES-RT47

### Poznámka

Olej na zastříhovač naneste před a po každém použití. (Viz str. 219.)  
Nenanesení oleje může způsobit následující problémy z důvodu zrezivění, opotřebení nebo spálení.

- Zastříhovač se může otupit.
- Kratší provozní doba.
- Hlučnost.

Zkontrolujte, zda je holicí strojek vypnutý.

### 1 Nasaďte nástavec na hřeben na hlavní část tak, aby zacvakl na místo.

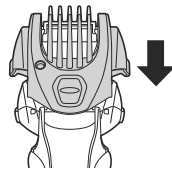

- Stiskněte a podržeťte tlačítka pro uvolnění nástavce na hřeben.

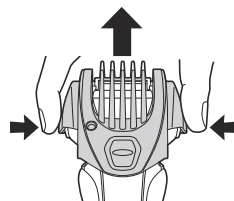

- 2** Vysuňte rukojeť zastříhovače nahoru, dokud nezacvakne.

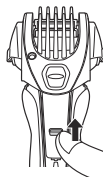

- 3** Při současném stisku tlačítka pro přepínání výšky zastříhování přesuňte hřeben vertikálně do požadované délky zastříhování (mezi 1 mm a 7 mm).

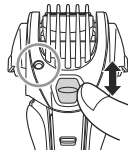

Výška zastříhování (mm) (zhruba)	1,0	2,5	4,0	5,5	7,0
Kontrolka	1.0	2.5	4.0	5.5	7.0

- Skutečná výška bude o něco delší, než nastavená výška.

- 4** Lehce stiskněte nastavec na hřeben a ujistěte se, že drží na místě.



- 5** Zapněte holicí strojek, nástavec na hřeben přiložte na pleť a zastříhujte pohyby zastříhovače proti směru růstu vousů.

### Poznámky

- Dejte pozor, abyste se při snímání a nasazování nástavce na hřeben nepořezali o ostří.
- Nepoužívejte s nanesenými holicími krémy, nebo na mokré vousy. Mokré vousy se přilepí na pleť čepel je zastříhujíc obtížné.
- Vousy a kotlety před zastříhováním pročesejte.
- Pokud zastříhujete velké množství vousů, mohou se zastřížené vousy hromadit v nástavci na hřeben, proto je po každém použití vysypte.
- Není-li nástavec na hřeben nasazen řádně, může se během použití uvolnit, což může vyústit v přílišné zastřížení.

### Význam kontrolky při používání

Během používání

**ES-RT67**

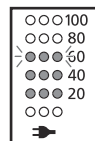

Přibližný stav nabití baterie se zobrazí jako hodnota 20 - 100.

- Vypne se zhruba po 5 sekundách.

**ES-RT47/ES-RT37**



Všechny kontrolky během použití zhasnou.

Když je kapacita baterie nízká

**ES-RT67**

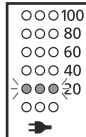

Po stisknutí spínače na 5 sekund zabliká. "20".

**ES-RT47/ES-RT37**



Po stisku spínače na 5 sekund zabliká kontrolka kapacity baterie.

- Když zabliká "20", můžete se ještě oholit 2 nebo 3. (Záleží na způsobu použití strojek.) **ES-RT67**
- Když kontrolka kapacity baterie zabliká, můžete se ještě oholit 2 nebo 3. (Záleží na způsobu použití strojek.) **ES-RT47/ES-RT37**
- Plně nabitá baterie dodá energii na přibližně 18 oholení po 3 minutách. (Záleží na způsobu použití strojek.)

## Čištění holicího strojek

1. Odpojte kabel od holicího strojek.
2. Na vnější planžetu přístroje naneste mýdlo a trochu vody.
3. Zapněte holicí strojek.
4. Holicí strojek vypněte po 10 až 20 sekundách.



5. Sejměte sekci vnější fólie [A13].



6. Holicí strojek, sekce vnější planžety, zastříhovač a nástavec na hřeben opláchněte pod tekoucí vodou.

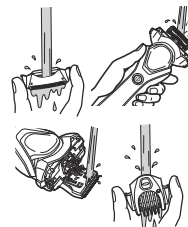

7. Setřete všechny kapky vody suchým hadříkem.
8. Sekce vnější planžety, holicího strojek, zastříhovače a nástavce na hřeben nechte zcela vyschnout.



9. Sekci vnější fólie připevněte k holicímu strojek.
10. Promažte strojek.

## Mazání (Pro model ES-RT47 je olej součástí)

Pro zachování vysokého komfortu holení doporučujeme používat olej dodávaný s holicím strojkem.

1. Vypněte holicí strojek.
2. Na každou vnější planžetu přístroje naneste kapku oleje.
3. Nadzdvihněte zastříhávač a kápněte kapku oleje.
4. Holicí strojek zapněte a nechte jej běžet po dobu přibližně 5 sekund.
5. Holicí strojek vypněte a měkkým hadříkem setřete z vnějších planžety přístroje přebytečný olej.

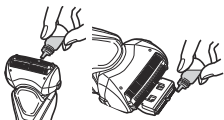

## Čištění pomocí kartáčku

### ► Čištění s dlouhým kartáčkem

Dlouhým kartáčkem očistíte vnější planžetu přístroje (a), tělo holicího strojeku (b) a zastříhávače (c).

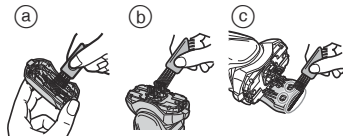

### ► Čištění s krátkým kartáčkem

Krátkým kartáčkem očistíte vnitřní břity (A13) pohybem ve směru (A).

- Nepohybujte krátkým kartáčkem ve směru (B), protože byste mohli poškodit nebo ztupit vnitřní břity.
- Pro čištění vnější planžety přístroje nepoužívejte krátký kartáček.

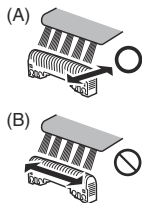

## Výměna vnější planžety přístroje a vnitřních břitů

vnější fólie přístroje	jednou za rok
vnitřní břity	jednou za dva roky

### ► Vymutí sekce vnější planžety

Stiskněte tlačítka pro uvolnění rámu fólie (A4) a zvedněte sekci vnější fólie (A11) nahoru.

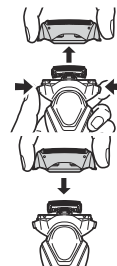

### ► Připevnění sekce vnější planžety

Secke vnější planžety (A11) pevně připevněte k holicímu strojeku tak, až zacvakne.

### ► Výměna vnější planžety přístroje

1. Stiskněte tlačítka pro uvolnění vnější fólie přístroje (A12) a zatlačte sekci vnější fólie přístroje dolů.
2. Vnější planžetu přístroje zasuňte, dokud nezacvakne.
  - Vnější planžetu přístroje vždy připojujte ve správném směru.
  - Vnější planžetu přístroje vždy vložte do rámu systému, když ji připevňujete k holicímu strojeku.

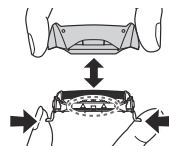

### ► Výměna vnitřních břitů

1. Vyměňte vnitřní břity (A13) jeden po druhém.
  - Nedotýkejte se okrajů vnitřních břitů (kovových částí), abyste si neporanili ruce.
2. Nasadte vnitřní břity jeden po druhém, až zacvaknou.

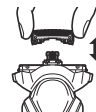

## Řešení potíží

Problém	Řešení
Zastřížené vlasy poletují okolo.	<ul style="list-style-type: none"><li>▶ To je možné zlepšit čištěním pokaždé po holení.</li><li>▶ Vnitřní bříty přístroje vyčistěte kartáčkem.</li></ul>
Vnější planžeta přístroje se zahřeje.	<ul style="list-style-type: none"><li>▶ Aplikujte olej. (Viz str. 219.)</li><li>▶ Je-li vnější planžeta přístroje poškozená nebo deformovaná, vyměňte ji. (Viz str. 219.)</li></ul>
Provozní doba je kratší i po nabití.	<ul style="list-style-type: none"><li>▶ Aplikujte olej.</li><li>▶ Když se četnost životnosti po nabití začne zkracovat, baterie se blíží ke konci své životnosti.</li></ul>
Vydává hlasitý zvuk.	<ul style="list-style-type: none"><li>▶ Aplikujte olej.</li><li>▶ Přesvědčte se, zda jsou bříty správně nasazené.</li><li>▶ Vyčistěte vnější planžetu přístroje kartáčkem.</li></ul>
Zápach zesiluje.	<ul style="list-style-type: none"><li>▶ To je možné zlepšit čištěním pokaždé po holení.</li></ul>

Problém	Řešení
Nesmíte se při holení dostat tak blízko, jako předtím.	<ul style="list-style-type: none"><li>▶ To je možné zlepšit čištěním pokaždé po holení.</li><li>▶ Vyměňte vnější planžetu přístroje a/nebo vnitřní bříty.</li><li>▶ Očekávaná životnost vnější planžety přístroje a vnitřních břitů: Vnější planžeta přístroje: Přibližně 1 rok Vnitřní bříty: Přibližně 2 roky</li><li>▶ Aplikujte olej.</li></ul>
Zastavené funkce holicího stroju.	<ul style="list-style-type: none"><li>▶ Doporučená pokojová teplota pro provoz je 5 – 35 °C. Holicí strojek může přestat fungovat při použití mimo doporučený teplotní rozsah.</li><li>▶ Baterie je na konci své životnosti.</li></ul>

Pokud problémy nelze vyřešit, kontaktujte obchod, kde jste výrobek zakoupili nebo servisní centrum autorizované společností Panasonic a požádejte o opravu.

## Servis

### Kontakt

Pokud potřebujete informace, nebo když dojde k poškození holicího stroju nebo kabelu, navštivte webové stránky společnosti Panasonic <http://panasonic.net> nebo kontaktujte autorizované servisní středisko (jeho kontaktní adresu najdete na letáku o celoevropské záruce).

## Náhradní díly

Náhradní díly jsou k dispozici u vašeho prodejce nebo servisního střediska.

Náhradní díly pro model ES-RT67/ES-RT47/ES-RT37	Vnější planžeta a vnitřní bříty přístroje	WES9013
	Vnější planžeta přístroje	WES9087
	Vnitřní bříty	WES9068

## Životnost baterie

Životnost baterie je 3 roky. Baterie v tomto holicím strojků by neměly vyměňovat sami spotřebitelé. Nechejte baterie vyměnit v autorizovaném servisním středisku.

## Ochrana životního prostředí a recyklace materiálů

Součástí tohoto holicího strojků je lithium-iontová baterie. Prosíme odevzdejte baterii k likvidaci v oficiálně určeném místě, pokud takové ve vaší zemi existuje.

### Informace pro spotřebitele o sběru a likvidaci odpadu z elektrických a elektronických zařízení a použitých baterií z domácnosti.



Tyto symboly na výrobcích, obalech nebo v průvodní dokumentaci znamenají, že použitá elektrická a elektronická zařízení a baterie nepatří do běžného domácího odpadu.



Správná likvidace, recyklace a opětovné použití jsou možné jen pokud odevzdáte tato zařízení a použité baterie na místech k tomu určených, za což neplatíte žádné poplatky, v souladu s platnými národními předpisy a se Směrnicemi 2002/96/EU a 2006/66/EU. Správnou likvidací přístrojů a baterií pomůžete šetřit cenné suroviny a předcházet možným negativním



účinkům na lidské zdraví a na přírodní prostředí, které jinak mohou vzniknout při nesprávném zacházení s odpady.

Další informace o sběru, likvidaci a recyklaci starých přístrojů a použitých baterií Vám poskytnou místní úřady, provozovny sběrných dvorů nebo prodejna, ve které jste toto zboží zakoupili.

Při nesprávné likvidaci odpadu vám hrozí pokuta v souladu s národní legislativou a místními předpisy.

### Informace pro právnické osoby se sídlem v zemích Evropské Unie (EU)

Pokud chcete likvidovat elektrická nebo elektronická zařízení, obraťte se na prodejce nebo dodavatele s žádostí o další informace.

### [Informace o likvidaci v zemích mimo Evropskou Unii (EU)]

Tyto symboly platí jen v zemích Evropské unie. Pokud chcete likvidovat tento produkt, obraťte se na místní úřady nebo prodejce a informujte se o správném způsobu likvidace.

GB  
D  
F  
I  
NL  
E  
DK  
P  
N  
S  
FIN  
PL  
CZ  
SK  
H  
RO

## Likvidace zabudované nabíjecí baterie

**Než holicí strojek zlikvidujete, vyjměte z něj zabudovanou baterii.**

Baterii prosím odevzdejte k likvidaci na oficiálně určené místo, pokud takové ve vaší zemi existuje.

Podle tohoto obrázku lze postupovat pouze při likvidaci holicího strojku, ne však za účelem jeho opravy. Pokud holicí strojek rozmontujete sami, již nebude vodotěsný, což může způsobit narušení jeho funkce.

- Odpojte holicí strojek od síťového adaptéru.
- Stisknutím spínače strojek zapněte a nechte jej zapnutý až do úplného vybití baterie.
- Provedte kroky ① až ⑤, nadzdvihněte baterii a potom ji vyjměte.
- Dbejte, prosím, aby jste nezkratovali baterii.

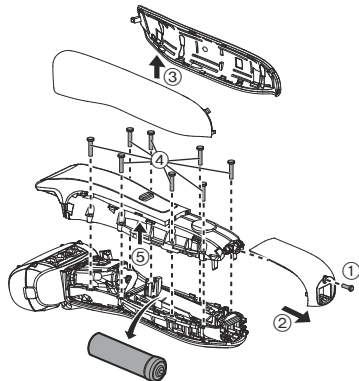

## Technické údaje

Zdroj energie	Viz typový štítek na síťovém adaptéru. (Automatický převod napětí)
Napětí motoru	3,6 V $\text{---}$
Doba nabíjení	Cca 1 hodina
Akustický hluk ve vzduchu	v režimu holení: 67 (dB (A) při 1 pW) v režimu zastřihovače: 69 (dB (A) při 1 pW)

Tento výrobek je určen pouze pro domácí použití.

## Obsah

<b>Bezpečnostné opatrenia.....</b>	<b>226</b>	<b>Riešenie problémov .....</b>	<b>236</b>
Určené použitie.....	229	Servis.....	236
Identifikácia častí.....	230	Informácie o ochrane životného prostredia a recyklovaní materiálu .....	237
Nabíjanie holiaceho strojčeka .....	230	Technické údaje.....	238
Používanie holiaceho strojčeka .....	231		
Čistenie holiaceho strojčeka .....	234		

Ďakujeme, že ste si kúpili výrobok značky Panasonic.

Pred používaním tejto jednotky si v celom rozsahu prečítajte tento návod na obsluhu a uschovajte ho pre možnú potrebu v budúcnosti.

## Pozor

- Deti vo veku 8 rokov a viac a osoby so zníženými fyzickými, zmyslovými alebo duševnými schopnosťami alebo nedostatočnými skúsenosťami a vedomosťami môžu používať tento prístroj pod dohľadom alebo ak boli oboznámené o používaní prístroja bezpečným spôsobom a poznajú riziká spojené s používaním prístroja. Deti sa nesmú s prístrojom hrať. Čistenie a používateľskú údržbu nesmú vykonávať deti bez dohľadu.
- Napájací kábel nemožno vymeniť. Pokiaľ je kábel poškodený, adaptér na striedavý prúd by ste mali zneškodniť.

- Tento holiaci strojček na mokré a suché holenie je možné použiť na mokré holenie s penou alebo na suché holenie. Tento vodotesný holiaci strojček môžete použiť v sprche a čistiť ho pod vodou. Nasledujúci symbol znamená možnosť používania vo vani alebo v sprche.



- Nepoužívajte iný, len dodaný adaptér na striedavý prúd.

## Bezpečnostné opatrenia

Pre zníženie rizika poranení, smrti, zasiahnutia elektrickým prúdom, požiaru a poškodenia majetku vždy dodržiavajte nasledujúce bezpečnostné opatrenia.

### Vysvetlenie symbolov

Nasledujúce symboly sa používajú na klasifikovanie a opis stupňa rizika, poranenia a poškodenia majetku v dôsledku nerešpektovania označení a nesprávneho používania.



## NEBEZPEČENSTVO

Označuje potenciálne riziko s dôsledkom vážneho poranenia alebo smrti.



## VÝSTRAHA

Označuje potenciálne riziko, ktorého dôsledkom môže byť vážne poranenie alebo smrť.



## UPOZORNENIE

Označuje riziko, ktorého dôsledkom môže byť menšie poranenie.

Nasledujúce symboly sa používajú na klasifikovanie a opis typov pokynov, ktoré je nutné dodržiavať.



Tento symbol sa používa na upozornenie používateľov na špecifický prevádzkový postup, ktorý sa nesmie vykonať.



Tento symbol sa používa na upozornenie používateľov na špecifický prevádzkový postup, ktorý sa musí dodržiavať na bezpečné používanie jednotky.



## VÝSTRAHA

**Tento holiaci strojček obsahuje zabudovanú nabíjateľnú batériu. Nevhadzujte do ohňa, nevystavujte účinkom tepla, nenabíjajte, nepoužívajte ani nenechávajte na miestach s vysokou teplotou.**

- V opačnom prípade môže dôjsť k prehrievaniu, zapáleniu alebo explózii.



**Adaptér nepripájajte ani neodpájajte od elektrickej zásuvky mokrymi rukami.**

- V opačnom prípade môže dôjsť k zasiahnutiu elektrickým prúdom alebo poraneniu.



**Adaptér na striedavý prúd neponárajte do vody ani ho neumývajte vodou.**

- V opačnom prípade môže dôjsť k zasiahnutiu elektrickým prúdom alebo k požiaru v dôsledku skratu.



**Adaptér na striedavý prúd neumiestňujte nad umývadlo alebo vaňu naplnenú vodou.**

- V opačnom prípade môže dôjsť k zasiahnutiu elektrickým prúdom alebo k požiaru v dôsledku skratu.



**Výrobok nikdy nerozoberajte, len pri jeho likvidácii.**

- V opačnom prípade môže dôjsť k požiaru, zasiahnutiu elektrickým prúdom alebo poraneniu.







**Výrobok neopravujte ani neodpravujte.**



- V opačnom prípade môže dôjsť k požiaru, zasiahnutiu elektrickým prúdom alebo poraneniu.

O opravu požiadať autorizované servisné stredisko (výmena batérie a pod.).





# VÝSTRAHA

-  **Neskladujte v dosahu detí a batoliat. Nenechajte ich prístroj používať.**
  - Vložením vnútorných čepeľí, čistiacej kefky a/alebo nádržky na olej do úst si môžete spôsobiť úraz alebo poranenie.
-  **Prístroj nikdy nepoužívajte, ak je adaptér na striedavý prúd poškodený alebo ak elektrická zástrčka nie je pevne zasunutá v elektrickej zásuvke.**
  - V opačnom prípade môže dôjsť k zasiahnutiu elektrickým prúdom alebo k požiaru v dôsledku skratu.
-  **Nepoškodzujte, neupravujte, nasilu neohýbajte, nenaťahujte ani nestáčajte kábel.**
  - Taktiež na kábel nič ťažké nekladte a zabráňte jeho privretiu.**
    - V opačnom prípade môže dôjsť k zasiahnutiu elektrickým prúdom alebo k požiaru v dôsledku skratu.
-  **Výrobok nikdy nepoužívajte pri prekročení menovitých hodnôt elektrickej zásuvky alebo kabeláže.**
  - Prekročenie menovitých hodnôt pripojením veľkého počtu zástrčiek k jednej elektrickej zásuvke môže spôsobiť požiar v dôsledku prehrievania.
-  **Počas čistenia vždy odpojte adaptér na striedavý prúd od elektrickej zásuvky.**
  - Zanedbaním môže dôjsť k zasiahnutiu elektrickým prúdom alebo poraneniu.

-  **Uistite sa, že zariadenie je vždy pripojené k zdroju elektrickej energie so zhodným menovitým napätím uvedeným na adaptéri na striedavý prúd.**
  - Úplne zasuňte elektrickú zástrčku.**
    - Zanedbaním môže dôjsť k požiaru alebo zasiahnutiu elektrickým prúdom.
-  **Elektrickú zástrčku a konektor pravidelne čistíte, aby sa zabránilo usádzaniu prachu.**
  - Zanedbaním môže dôjsť k požiaru kvôli chybe izolácie spôsobenej vlhkosťou.  
Adaptér odpojte a utrite ho suchou handričkou.
-  **V prípade výskytu nezrovnalosti alebo poruchy okamžite prestaňte prístroj používať a odpojte adaptér.**
  - Používanie v takomto stave môže spôsobiť požiar, zasiahnutie elektrickým prúdom alebo poranenie.

**<Prípady nezrovnalostí alebo porúch>**

  - Hlavná jednotka, adaptér alebo kábel sú deformované alebo neštandardne horúce.
  - Z hlavnej jednotky, adaptéra alebo kábla cítiť zápach spálenia.
  - Počas používania alebo nabíjania hlavnej jednotky, adaptéra alebo kábla počuť neštandardný zvuk.
  - Okamžite požiadajte autorizované servisné stredisko o vykonanie kontroly alebo opravy.
-  **Ak dôjde k náhodnému požitiu oleja, nevyvolávajte vracanie, vypite veľké množstvo vody a spojte sa s lekárom.**
-  **Ak dôjde ku kontaktu oleja s očami, okamžite a dôkladne ich vypláchnite tečúcou vodou a spojte sa s lekárom.**
  - Nedodržovanie týchto pokynov môže mať za následok fyzické problémy.



## UPOZORNENIE



**Nedovoľte, aby sa na elektrickú zástrčku alebo konektor prilepili špendlíky alebo špina.**

- V opačnom prípade môže dôjsť k zasiahnutiu elektrickým prúdom alebo k požiaru v dôsledku skratu.



**Pri aplikácii vonkajšej fólie prístroja na pery alebo inú časť tváre nepoužívajte nadmerný tlak. Vonkajšiu fóliu prístroja nepoužívajte priamo na znamienka alebo poranenú pokožku.**

- V opačnom prípade môže dôjsť k poraneniu pokožky.



**Vonkajšiu fóliu prístroja nestláčajte nasilu. Taktiež sa počas používania nedotýkajte vonkajšej fólie prístroja prstami či nechtami.**

- Môže dôjsť k poraneniu pokožky alebo k zníženiu životnosti vonkajšej fólie prístroja.



**Nedotýkajte sa časti čepele (kovová časť) na vnútornej čepeľke.**

- V opačnom prípade si poraníte ruky.



**Tento výrobok nepoužívajte na vlasy na hlave ani na žiadnu inú časť tela.**

- Môže dôjsť k poraneniu pokožky alebo k zníženiu životnosti vonkajšej fólie prístroja.



**Svoj holiaci strojček nepožičiavajte iným členom rodiny ani iným osobám.**

- V opačnom prípade by mohlo dôjsť k infekcii alebo zápalom.



**Nevystavujte nárazom a zabráňte pádu.**

- V opačnom prípade môže dôjsť k poraneniu.



**Pri skladovaní kábel neovijate okolo adaptéra.**

- V opačnom prípade môže dôjsť v dôsledku namáhania k zlomeniu vodiča kábla, čo môže spôsobiť požiar, ktorého príčinou je skrat.



**Ak prístroj nenabíjate, odpojte adaptér od elektrickej zásuvky.**

- Zanedbaním môže dôjsť k zasiahnutiu elektrickým prúdom alebo k požiaru v dôsledku zvodu elektrického prúdu cez poškodenú izoláciu.



**Pred použitím skontrolujte, či nie je vonkajšia fólia prístroja prasknutá alebo zdeformovaná.**

- Zanedbanie môže mať za následok poranenie kože.



**Pri prenášaní alebo skladovaní umiestnite na holiaci strojček ochranný kryt.**

- Zanedbaním môže dôjsť k poraneniu pokožky alebo k zníženiu životnosti vonkajšej fólie prístroja.



**Odpojte adaptér alebo konektor ich držaním, neťahajte kábel.**

- Zanedbaním môže dôjsť k zasiahnutiu elektrickým prúdom alebo poraneniu.

## NEBEZPEČENSTVO

Nabíjateľná batéria je určená výlučne na použitie s týmto holiacim strojčekom. Batériu nepoužívajte v iných výrobkoch.

Batériu po vybratí z výrobku nenabíjajte.

- Nevhadzujte ju do ohňa ani ju nevystavujte účinkom tepla.
  - Neudierajte do nej, nerozoberajte ju, nepravujte ju ani ju neprepichujte klincom.
  - Zabráňte vzájomnému spojeniu kladnej a zápornej koncovky batérie kovovými predmetmi.
  - Neprenášajte ani neskladujte batériu spolu s bižutériou, ako sú retiazky či spony do vlasov.
  - Nenabíjajte, nepoužívajte ani nenechávajte batériu na miestach vystavených vysokým teplotám, ako sú miesta na priamom slnku či v blízkosti iných zdrojov tepla.
  - Nikdy neodlupujte tubus.
- V opačnom prípade môže dôjsť k prehrievaniu, zapáleniu alebo explózii.

## VÝSTRAHA

Po vybratí nabíjateľnú batériu nenechávajte v dosahu detí a batoliat.

- Batéria v prípade náhodného požitia ohrozí zdravie. Ak k tomu dôjde, okamžite sa poraďte s lekárom.

**Ak dochádza k unikaniu kvapaliny z batérie, prijmite nasledujúce opatrenia. Batérie sa nedotýkajte nechránenými rukami.**

- Kvapalina z batérie môže pri kontakte s očami spôsobiť slepotu.



Oči si nešúchajte. Okamžite vymyte čistou vodou a poraďte sa s lekárom.

- Ak kvapalina z batérie príde do kontaktu s pokožkou alebo odevom, môže spôsobiť podráždenie alebo poranenie. Dôkladne odstráňte umytím čistou vodou a poraďte sa s lekárom.

## Určené použitie

- Hoľte sa spôsobom mokrého holenia s penou na holenie minimálne tri týždne a všimajte si rozdiel. Na holiaci strojček na mokré a suché holenie si musíte chvíľu zvykať, pretože vaša pokožka i brada si vyžadujú vždy asi mesiac na to, aby sa prispôsobili novému spôsobu holenia.
- Obidve vnútorné čepele ponechajte zasunuté. Ak je zasunutá iba jedna z vnútorných čepeľí, holiaci strojček sa môže poškodiť.
- Ak čistíte holiaci strojček vodou, nepoužívajte slanú alebo horúcu vodu. Nenamáčajte holiaci strojček do vody na dlho.
- Kryt čistíte iba mäkkou hadričkou mierne namočenou v čistej vode alebo čistej vode s pridaním saponátu. Nepoužívajte riedidlo, benzín, alkohol ani iné chemikálie.
- Po použití odložte holiaci strojček na mieste s nízkou vlhkosťou.
- Holiaci strojček neuskladňujte na miestach, kde by mohol byť vystavený účinkom priameho slnečného žiarenia alebo účinkom tepelných zdrojov.

## Identifikácia častí

### A Hlavná časť

- 1 Ochranný kryt
- 2 Vonkajšia fólia prístroja
- 3 Rám fólie
- 4 Tlačidlá uvoľnenia rámu fólie
- 5 Opierka prstov
- 6 Hlavný vypínač
- 7 Indikátor zapnutia

#### ES-RT67

- 8 Indikátor výkonu batérie
- 9 Indikátor stavu nabitia (→)
- 10 Zásuvka prístroja
- 11 Časť s vonkajšou fóliou
- 12 Tlačidlá uvoľnenia vonkajšej fólie prístroja
- 13 Vnútorne čepele
- 14 Zastrihávač
- 15 Rukoväť zastrihávača
- 16 Tlačidlo uvoľnenia poistky

### B Adaptér na striedavý prúd (RE7-59)

(Tvar adaptéra na striedavý prúd sa líši v závislosti od oblasti, na ktorú je prístroj určený.)

- 17 Adaptér
- 18 Elektrická zástrčka
- 19 Kábel
- 20 Konektor

### C Hrebeňový nástavec

#### ES-RT47

- 21 Hrebeň
- 22 Okienko dĺžky zastrihávania
- 23 Tlačidlá na uvoľnenie hrebeňového nástavca
- 24 Tlačidlo na prepínanie dĺžky zastrihávania

Príslušenstvo

### D Cestovné púzdro

#### ES-RT67

### E Čistiaca kefka

### F Olej ES-RT47

### G Návod na obsluhu

### H Záručný list

## Nabíjanie holiaceho strojčeka

### 1 Zasuňte konektor [B20] do stojana nabíjačky.

- Pred vložení holiaci strojček vypnite.

### 2 Adaptér [B17] pripojte do domácej elektrickej zásuvky.

- Zo zásuvky prístroja utrite kvapky vody.

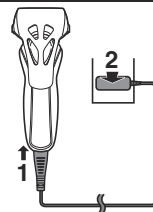

### 3 Do dokončení nabíjania odpojte adaptér.

- Nabíjanie sa ukončí po približne 1 hodine. Čas nabíjania sa môže líšiť v závislosti na výkone pri nabíjaní.
- Nabíjanie batérie dlhšie ako 1 hodinu nebude mať vplyv na výkon batérie.
- Čiastočne dobíjanie batérie neznižuje kapacitu batérie.

### Poznámka

Počas nabíjania nie je možné holiaci strojček používať.

#### ES-RT67

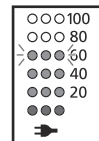

Indikátor stavu nabitia (→) svieti.

Hodnota na indikátore výkonu batérie sa počas priebehu nabíjania zvyší.

Počas nabíjania

#### ES-RT47/ES-RT37

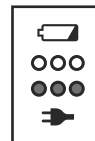

Indikátor stavu nabitia (→) svieti.

Po dokončení nabíjania

**ES-RT67**

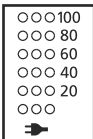
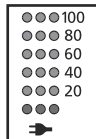

Všetky indikátory výkonu batérie sa rozsvietia na 5 sekúnd a potom všetky indikátory zhasnú.

**ES-RT47/ES-RT37**



Indikátor stavu nabitia (➡) zhasne.

Nadmerné nabitie

**ES-RT67**

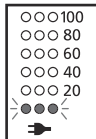

Indikátor stavu nabitia (➡) blikne dvakrát každú sekundu.

**ES-RT47/ES-RT37**



- Pri prvom nabíjaní holiaceho strojčeka, alebo pokiaľ ste ho nepoužívali viac ako 6 mesiacov, môže dôjsť k zmene času nabíjania alebo indikátor stavu nabitia (➡) nemusí niekoľko minút svietiť. Môže sa napokon rozsvietiť neskôr po pripojení.

## Používanie holiaceho strojčeka

- Počas používania holiaceho strojčeka sa prstami nedotýkajte hlavného vypínača. Mohlo by dôjsť k vypnutiu holiaceho strojčeka. Počas používania holiaceho strojčeka položte prsty na opierku prstov.
- Odporúčaná teplota okolia na používanie je 5 – 35 °C. Prístroj môže prestať fungovať, ak ho používate pri teplotách mimo tohto odporúčaného rozsahu.

### 1 Stlačte hlavný vypínač [AⓄ].

- Indikátor zapnutia svieti. **ES-RT67**

### 2 Držte holiaci strojček tak, ako je to zobrazené na obrázku, a oholte sa.

- Strojček mierne pritlačte k tvári a začnite sa holiť. Voľnou rukou napnite kožu a holiacim strojčekom pohybujte vpred a vzad v smere rastu brady. Po tom, ako si vaša pokožka na strojček privykne, môžete tlak na pokožku mierne zvýšiť. Nadmerný tlak však neumožní lepšie oholenie.

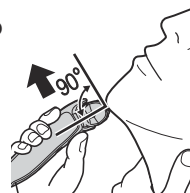

- Pokiaľ je holiaci strojček pripojený k sieti, ZAPNUTIE hlavným vypínačom po ukončení nabíjania spôsobí, že indikátor stavu nabitia (➡) sa rozsvieti a následne po 5 sekundách zhasne. Znamená to, že holiaci strojček je úplne nabitý.
- Odporúčaná teplota okolia pre nabíjanie je 10 – 35 °C. V prípade nabíjania pri veľmi vysokých alebo veľmi nízkych teplotách sa batéria bude nabíjať dlhšie alebo sa nemusí nabíjať správne. Holiaci strojček nabíjate v rámci odporúčaného rozsahu teplôt okolia na nabíjanie.

## Používanie zastrihávača

### ► Strihanie bokombrád

Vysuňte rukoväť zastrihávača smerom nahor. Zapnite holiaci strojček, priložte v pravom uhle k pokožke a pohybom nadol zastrihnite bokombrády.

• Stlačte a podržte tlačidlo na odblokovanie a znížte zastrihávač posunutím rukoväti zastrihávača.

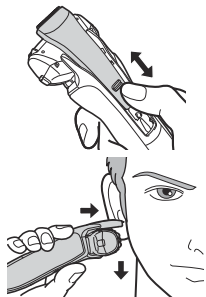

### ► Predbežné oholenie

Zastrihávač možno používať na predbežné oholenie dlhých chĺpkov.

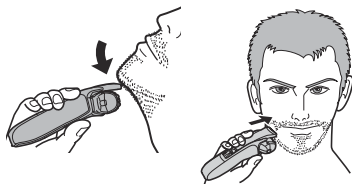

### ► Nad perami

Zapnite holiaci strojček, priložte ho pod pravým uhlom k pokožke a zastrihujte okolo fúzov.

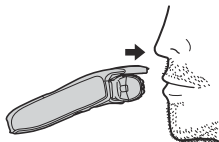

### ► Zastrihávanie okraja brady

Bradu zastrihávajte postupne, pričom hlavný vypínač musí smerovať od vašej pokožky; dávajte pozor, aby ste neodstrihli veľmi veľa.

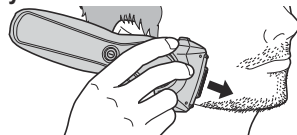

## Používanie hrebeňového nástavca ES-RT47

### Poznámka

Olej naneste pred a po každom použití zastrihávača. (pozrite stranu 235.) Nenanosenie oleja môže mať za následok nasledovné problémy s hrdzou, opotrebovaním alebo vypálením.

- Zastrihávač sa otupil.
- Kratší prevádzkový čas.
- Hlasnejší zvuk.

Holiaci strojček nezabudnite vypnúť.

### 1 Hrebeňový nástavec namontujte na hlavnú časť, kým neklikne.

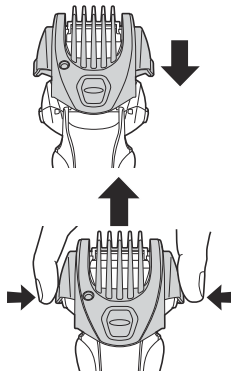

- Hrebeňový nástavec snímete po stlačení tlačidiel na uvoľnenie hrebeňového nástavca.

- 2** Vysuňte rukoväť zastrihávača smerom nahor, kým neklikne.

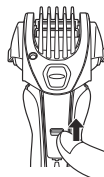

- 3** Pri stlačení a podržaní tlačidla na prepínanie dĺžky zastrihávania posúvajte hrebeňom vertikálne do požadovanej dĺžky zastrihávania (v rozmedzí 1 mm až 7 mm).

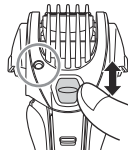

Dĺžka zastrihávania (mm) (približne)	1,0	2,5	4,0	5,5	7,0
Indikátor	1.0	2.5	4.0	5.5	7.0

- Skutočná dĺžka chĺpkov bude o niečo dlhšia než je nastavená dĺžka.

- 4** Slabým zatlačením hrebeňového nástavca skontrolujte, že zapadol v správnej polohe.



- 5** Zapnite holiaci strojček, hrebeňom hrebeňového nástavca sa dotknite pokožky a ostrihajte bradu pohybovaním zastrihávača smerom dozadu, proti smeru rastu chĺpkov brady.

#### Poznámky

- Pri namontovaní alebo snímaní hrebeňového nástavca dávajte pozor, aby ste si čepeľou neporezali ruku.
- Nepoužívajte pri aplikovaní krémov na holenie ani na mokrú bradu. Mokrú bradu, ktorá sa môže prilepiť k pokožke, alebo vytvorené zhluky chĺpkov čepeľ ťažko odstrihne.
- Pred zastrihávaním bradu a bokombrady učešte.
- Pri strihaní brady s veľkým objemom sa môžu zvyšky chĺpkov hromadiť vnútri hrebeňového nástavca, preto pred každým použitím zvyšky chĺpkov odstráňte.
- Ak nebude hrebeňový nástavec namontovaný správne, môže sa počas používania uvoľniť s následkom nadmerného strihania.

#### Vzhľad indikátorov počas používania

Počas používania

**ES-RT67**

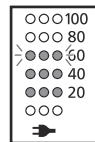

Približné nabitie batérie sa zobrazuje v rozsahu 20 – 100.

- Vypne sa asi po 5 sekundách.

**ES-RT47/ES-RT37**



Počas používania všetky indikátory zhasnú.

V prípade nízkej kapacity batérie

**ES-RT67**

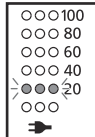

Po stlačení hlavného vypínača bude indikátor "20" blikať 5 sekúnd.

**ES-RT47/ES-RT37**



Po stlačení hlavného vypínača bude indikátor výkonu batérie blikať 5 sekúnd.

- Keď začne blikať indikátor "20", môžete sa oholiť ešte 2 až 3-krát. (Líši sa to v závislosti od používania.) **ES-RT67**
- Keď začne blikať indikátor výkonu batérie, môžete sa oholiť ešte 2 až 3-krát. (Líši sa to v závislosti od používania.) **ES-RT47/ES-RT37**
- Plne nabitá batéria poskytne energiu na približne 18 holení po 3 minúty. (Líši sa to v závislosti od používania.)

## Čistenie holiaceho strojčeka

1. Odpojte kábel od holiaceho strojčeka.
2. Na vonkajšiu fóliu prístroja naneste mydlo na ruky a trochu vody.
3. Holiaci strojček zapnite.
4. Po 10 až 20 sekundách holiaci strojček vypnite.



5. Odstráňte časť s vonkajšou fóliou [A ①].



6. Pod tečúcou vodou vyčist'ite holiaci strojček, časť s vonkajšou fóliou, zastrihávač a hrebeňový nástavec.

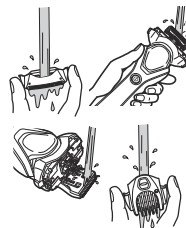

7. Utrite zvyšné kvapky vody suchou handričkou.
8. Časť s vonkajšou fóliou, holiaci strojček, zastrihávač a hrebeňový nástavec nechajte dôkladne vyschnúť.



9. Na holiaci strojček nasad'ite časť s vonkajšou fóliou.
10. Holiaci strojček namažte.

## Mazanie (pri modeli ES-RT47 je olej súčasťou balenia)

Ak chcete zachovať vysoký komfort holenia čo najdlhšie, odporúčame používať olej dodaný s holiacim strojčekom.

1. Vypnite holiaci strojček.
2. Na každú z vonkajších fólií prístroja kvapnite jednu kvapku oleja.
3. Zdvihnite zastrihávač a kvapnite kvapku oleja.
4. Zapnite holiaci strojček a nechajte ho približne päť sekúnd bežať.
5. Vypnite holiaci strojček a pomocou mäkkej tkaniny utrite zvyšný olej z vonkajšej fólie prístroja.

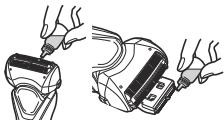

## Čistenie kefkou

### ► Čistenie pomocou dlhej kefkы

Vonkajšiu fóliu prístroja (a), telo prístroja (b) a zastrihávač (c) vyčistíte pomocou dlhej kefkы.

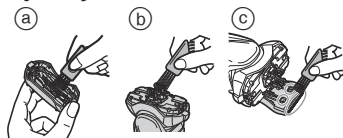

### ► Čistenie pomocou krátkej kefkы

Pomocou krátkej kefkы vyčistíte vnútorné čepele [A13] pohybom v smere (A).

- Nepohybujte krátkou kefkou v smere (B), pretože by sa poškodili vnútorné čepele a ovplyvnilo by to ich ostrosť.
- Nepoužívajte krátku kefkou na čistenie vonkajšej fólie prístroja.

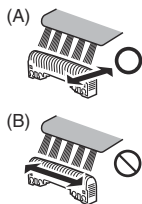

## Výmena vonkajšej fólie prístroja a vnútorných čepeľí

vonkajšia fólia prístroja	raz za rok
vnútorné čepele	raz za dva roky

### ► Odpájanie časti s vonkajšou fóliou

Stlačte tlačidlá uvoľnenia rámu fólie [A4] a vysuňte časť s vonkajšou fóliou [A11] nahor.

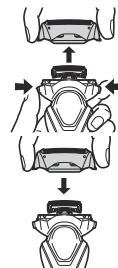

### ► Nasadenie časti s vonkajšou fóliou

Bezpečne pripojte časť s vonkajšou fóliou [A11] k holiacemu strojčeku, kým neklikne.

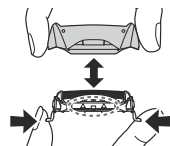

### ► Výmena vonkajšej fólie prístroja

1. Stlačte tlačidlá uvoľnenia vonkajšej fólie prístroja [A12] a potiahnite vonkajšiu fóliu smerom nadol.
2. Vložte vonkajšiu fóliu prístroja, kým neklikne.
  - Vonkajšiu fóliu prístroja pripojte vždy správnym smerom.
  - Vždy vložte vonkajšiu fóliu k rámu fólie pri pripevnení k holiacemu strojčeku.

### ► Výmena vnútorných čepeľí

1. Vnútorné čepele [A13] vyberajte po jednej.
  - Aby ste predišli poraneniu rúk, nedotýkajte sa hrán (kovových častí) vnútorných čepeľí.
2. Vnútorné čepele vkladajte po jednej tak, aby zapadli.

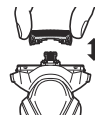

## Riešenie problémov

Problém	Činnosť
Odseknuté chĺpky lietajú všade naokolo.	<ul style="list-style-type: none"><li>▶ Možno to zlepšiť vyčistením po každom holení.</li><li>▶ Vnútorne čepele čistite pomocou kefky.</li></ul>
Vonkajšia fólia prístroja je horúca.	<ul style="list-style-type: none"><li>▶ Naneste olej. (pozrite stranu 235.)</li><li>▶ V prípade poškodenia alebo zdeformovania vonkajšiu fóliu prístroja vymeňte. (pozrite stranu 235.)</li></ul>
Prevádzkový čas je aj po nabití krátky.	<ul style="list-style-type: none"><li>▶ Naneste olej.</li><li>▶ Keď sa počet použití na jedno nabitie začne znižovať, životnosť batérie je takmer na konci.</li></ul>
Vydáva hlasný zvuk.	<ul style="list-style-type: none"><li>▶ Naneste olej.</li><li>▶ Skontrolujte správnosť namontovania čepeľí.</li><li>▶ Vonkajšiu fóliu prístroja očistite kefkou.</li></ul>
Zápach je silnejší.	<ul style="list-style-type: none"><li>▶ Možno to zlepšiť vyčistením po každom holení.</li></ul>

Problém	Činnosť
Nedosahujete také dobré oholenie ako predtým.	<ul style="list-style-type: none"><li>▶ Možno to zlepšiť vyčistením po každom holení.</li><li>▶ Vymeňte vonkajšiu fóliu prístroja a/alebo vnútorné čepele. Očakávaná životnosť vonkajšej fólie prístroja a vnútorných čepeľí: Vonkajšia fólia prístroja: Približne 1 rok Vnútorne čepele: Približne 2 roky</li><li>▶ Naneste olej.</li></ul>
Holiaci strojček prestal fungovať.	<ul style="list-style-type: none"><li>▶ Odporúčaná teplota okolia pre prevádzku je 5 – 35 °C. Holiaci strojček môže mimo rozsahu odporúčaných teplôt okolia prestať fungovať.</li><li>▶ Životnosť batérie je takmer na konci.</li></ul>

Ak problém nemožno vyriešiť, kontaktujte predajňu, kde ste jednotku zakúpili alebo o opravu požiadajte servisné stredisko autorizované spoločnosťou Panasonic.

## Servis

### Kontakt

Pokiaľ dôjde k poškodeniu holiaceho strojčeka, k poškodeniu kábla alebo pokiaľ potrebujete iné informácie, navštívte internetovú stránku spoločnosti Panasonic na adrese <http://panasonic.net> alebo sa spojte s autorizovaným servisným strediskom (kontaktné adresy nájdete na letáku o celoeurópskej záruke).

## Náhradné diely

Náhradné diely kúpite u predajcu alebo v servisnom stredisku.

Náhradné diely pre ES-RT67/ES-RT47/ ES-RT37	Vonkajšia fólia prístroja a vnútorné čepele	WES9013
	Vonkajšia fólia prístroja	WES9087
	Vnútorné čepele	WES9068

## Životnosť batérie

Životnosť batérie je 3 roky. Batéria v tomto holiacom stroji nie je koncipovaná tak, aby si ju vymieňal spotrebiteľ sám. Batériu nechajte vymeniť v autorizovanom servise.

## Informácie o ochrane životného prostredia a recyklácii materiálu

Tento holiaci strojček obsahuje lítium-iónovú batériu. Batériu, prosím, odovzdajte na likvidáciu na oficiálne určenom mieste, ak také vo vašej krajine existuje.

### Informácie pre užívateľov o likvidácii použitého elektrického a elektronického zariadenia (súkromné domácnosti)



Tieto symboly na prístrojoch, batériách a baleniach alebo v priložených návodoch na použitie znamenajú, že použité elektrické a elektronické zariadenia a batérie sa nesmú miešať so všeobecným domácim odpadom.



Pre správne zaobchádzanie, obnovu a recykláciu, odovzdajte prosím tieto produkty na určené zberné miesta, kde budú prijaté bez poplatku v súlade so Smernicami 2002/96/ES a 2006/66/ES.



V niektorých krajinách je možné tieto produkty vrátiť priamo miestnemu maloobchodu v prípade, ak si objednáte podobný nový výrobok.

Správna likvidácia týchto produktov pomôže ušetriť hodnotné zdroje a zabrániť možným negatívnym vplyvom na ľudské zdravie a prostredie, ktoré môžu vzniknúť z nesprávneho zaobchádzania s odpadom.

Pre bližšie informácie o vašom najbližšom zbernom mieste kontaktujte, prosím, vaše miestne úrady.

V prípade nesprávnej likvidácie odpadu môžu byť uplatnené pokuty v súlade so štátnou legislatívou.

### Pre právnické osoby v Európskej únii

Ak potrebujete zlikvidovať opotrebované elektrické a elektronické produkty, pre bližšie informácie kontaktujte, prosím, svojho miestneho predajcu alebo dodávateľa.

### [Informácie o likvidácii elektrického a elektronického odpadu v krajinách mimo Európskej únie]

Tieto symboly platia iba v Európskej únii. Ak si prajete zlikvidovať tento produkt alebo batériu, pre bližšie informácie kontaktujte, prosím, vaše miestne úrady alebo predajcu a informujte sa o správnej metóde likvidácie.

## Zneškodnenie zabudovanej nabíjateľnej batérie

Pred likvidáciou holiaceho strojčeka z neho vyberte zabudovanú nabíjateľnú batériu.

Zabezpečte, aby bola batéria zneškodnená na úradne ustanovenom mieste, ak také existuje.

Tento obrázok sa môže používať len pri likvidácii holiaceho strojčeka a nesmie sa používať na jeho opravu. Ak holiaci strojček svojpomocne rozeberiete, nebude viac vodovzdorný, čo môže spôsobiť poruchu.

- Vyberte holiaci strojček z adaptéra na striedavý prúd.
- Stlačením hlavného vypínača prístroj zapnite a potom nechajte bežať, kým sa batéria celkom nevybije.
- Podľa obrázka vykonajte kroky ① až ⑤ a batériu vyberte.
- Neskratujte akumulátor.

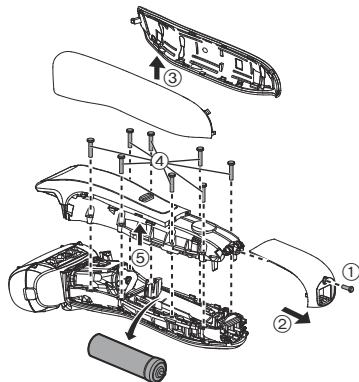

## Technické údaje

Zdroj energie	Pozrite si štítok na adaptéri na striedavý prúd. (Automatický prevod napätia)
Napätie motora	3,6 V $\overline{\text{---}}$
Čas nabíjania	Približne 1 hodina
Akustický hluk vo vzduchu	V režime holenia: 67 (dB (A) pri 1 pW) V režime zastrihávania: 69 (dB (A) pri 1 pW)

Tento výrobok je určený iba na domáce použitie.

Használati utasítás

Újratölthető villanyborotva (háztartási használatra)

ES-RT67

Típuszám ES-RT47

ES-RT37

## Tartalomjegyzék

<b>Biztonsági előírások .....</b>	<b>242</b>	<b>A borotva tisztítása .....</b>	<b>251</b>
<b>Rendeltetésszerű használat .....</b>	<b>245</b>	<b>Hibaelhárítás .....</b>	<b>252</b>
<b>Az alkatrészek azonosítása .....</b>	<b>246</b>	<b>Szerviz .....</b>	<b>253</b>
<b>A borotva feltöltése .....</b>	<b>246</b>	<b>Környezetvédelem és újrahasznosítás.....</b>	<b>253</b>
<b>A borotva használata .....</b>	<b>248</b>	<b>Műszaki adatok .....</b>	<b>255</b>

Köszönjük, hogy megvásárolta ezt a Panasonic terméket.

A készülék használata előtt olvassa végig ezt a használati utasítást, és tegye el, mert később szüksége lehet rá.

## Vigyázat

- A készüléket 8 éven aluli gyermekek, csökkent fizikai, érzékelési és szellemi képességekkel rendelkező, valamint az efféle készülékek használatában járatlan személyek csak felügyelet mellett, vagy a készülék biztonságos használatának és a használattal járó veszélyek ismertetése után használhatják. Gyermekek ne játsszanak a készülékkel. A tisztítást és a karbantartást ne végezze a gyermek felügyelet nélkül.
- A tápkábelt nem lehet kicserélni. Ha a kábel megsérült, a hálózati adaptert le kell selejtezni.

- Ez a NEDVES/SZÁRAZ borotva egyaránt használható nedves (borotvahabbal) és száraz borotválkozáshoz. A vízálló borotva zuhanyzóban is használható és vízzel tisztítható. Az alábbi szimbólum azt jelzi, hogy a készülék fürdőkádban vagy zuhanyzóban is használható.



- Ne használjon a mellékeltektől eltérő hálózati adaptert.

## Biztonsági előírások

A sérülések, a haláleset, az áramütés, a tűzveszély, és a vagyont érintő károk csökkentése érdekében mindig kövesse az alábbi biztonsági óvintézkedéseket.

### A szimbólumok jelentése

A következő szimbólumokkal osztályozzuk és írjuk le a jelölés figyelmen kívül hagyása és a nem megfelelő használat okozta veszély, a sérülés és a vagyoni kár mértékét.



## VESZÉLY

Súlyos sérülést vagy halált okozó veszélyt jelöl.



## FIGYELEM

Súlyos sérülést vagy halált okozó lehetséges veszélyt jelöl.



## VIGYÁZAT

Kisebb sérülést okozó lehetséges veszélyt jelöl.

A következő szimbólumokat használjuk a betartandó utasítások osztályozására és leírására.









Ezt a szimbólumot használjuk, hogy a felhasználókat olyan specifikus működtetési eljárásra figyelmeztessük, amelyet nem szabad végrehajtani.



Ezt a szimbólumot használjuk, hogy figyelmeztessük a felhasználókat olyan specifikus működtetési eljárásra, amelyet követni kell a készülék biztonságos működtetéséhez.



## FIGYELEM

-  **Ez a borotva beépített tölthető akkumulátorral rendelkezik. Ne dobja tűzbe, ne helyezze hőforrás közelébe, ne töltsse, ne használja és ne hagyja magas hőmérsékletű helyen.**  
- Ez túlmelegedést, öngyulladását vagy robbanást okozhat.
-  **Soha ne csatlakoztassa és ne húzza ki vizes kézzel az adaptert.**  
- Ez elektromos áramütést vagy sérülést okozhat.
-  **Ne merítse vízbe, ne tisztítsa vízzel a hálózati adaptert.**  
- Ezzel elektromos áramütést, vagy a rövidzár miatt tüzet okozhat.
-  **Ne helyezze vízzel telt mosdó vagy kád fölé sem annak közelébe a hálózati adaptert.**  
- Ezzel elektromos áramütést, vagy a rövidzár miatt tüzet okozhat.
-  **Soha ne szerelje szét, kivéve, ha leselejtezi a terméket.**  
- Ez tüzet, elektromos áramütést vagy sérülést okozhat.
-  **Ne alakítsa át és ne javítsa a készüléket.**  
- Ez tüzet, elektromos áramütést vagy sérülést okozhat.  
A javításhoz (akkumulátorcseréhez stb.) vegye fel a kapcsolatot egy hivatalos szervizzel.
-  **Ne tárolja olyan helyen, ahol csecsemők vagy gyermekek elérhetik. Ne engedje, hogy használják a készüléket.**  
- A belső vágókések, a tisztítókefe és/vagy az olajtartály szájba vétele balesetet és sérülést okozhat.

## FIGYELEM

 **Ne használja az eszközt, ha a hálózati adapter sérült, vagy a csatlakozódugó lazán illeszkedik a hálózati aljzatba.**  
- Ezzel elektromos áramütést, vagy a rövidzár miatt tüzet okozhat.

**Ne károsítsa, ne módosítsa, illetve erőszakkal ne hajlítsa, ne húzza, illetve ne csavarja a kábelt.**

 **Továbbá, ne helyezzen nehéz tárgyat a kábelre és ne is csiptesse azt.**  
- Ezzel elektromos áramütést, vagy a rövidzár miatt tüzet okozhat.

 **Ne használja, ha túllépi a fali aljzat vagy a vezetékek maximális terhelhetőségét.**  
- Ha túl sok dugasz csatlakoztatásával túllépi a fali aljzat terhelhetőségét, akkor a túlmelegedés miatt tüzet okozhat.

 **Tisztításkor mindig húzza ki a hálózati adaptert a hálózati aljzattól.**  
- Ellenkező esetben fennáll az áramütés vagy sérülés veszélye.

 **Minden esetben győződjön meg róla, hogy a készülék a hálózati adapteren feltüntetett névleges feszültségértékének megfelelő elektromos tápforrásra csatlakozik.**  
**Ütközésig dugaszolja be a készülék csatlakozódugóját.**  
- Ellenkező esetben fennáll a tűz, vagy az áramütés veszélye.

 **A porlerakódás elkerülése érdekében rendszeresen tisztítsa meg a csatlakozódugót és a készülék csatlakozóját.**  
- Ennek elmulasztása a nedvesség okozta szigetelési hiba miatt tüzet okozhat.  
Húzza ki az adaptert és törölje le egy száraz törlőruhával.

**Azonnal hagyja abba a használatot és húzza ki az adaptert abnormális működés vagy hiba esetén.**

- Ha tovább használja a készüléket, az tüzet, áramütést vagy sérülést okozhat.

**<Abnormális vagy hibás működés>**

-  • **A főegység, az adapter vagy a kábel eldeformálódott vagy abnormálisan forró.**
- **A főegység, az adapter vagy a kábel égett szagú.**
- **A főegység töltése vagy az adapter, illetve a kábel használata közben abnormális hang hallható.**
- Azonnal kérje a készülék vizsgálatát illetve javítását egy hivatalos szervizben.

**Ha véletlenül lenyeli az olajat, akkor ne próbálja meg hánytatni magát, igyon sok vizet és forduljon orvoshoz.**

-  **Ha az olaj szembe kerül, azonnal és alaposan mossa ki bő vízzel és forduljon orvoshoz.**
- Az utasítások be nem tartása orvoslásra szoruló problémákhoz vezethet.

## VIGYÁZAT

**Ne hagyja, hogy tú vagy szemét ragadjon a csatlakozódugóra vagy a készülék csatlakozójára.**

-  - Ezzel elektromos áramütést, vagy a rövidzár miatt tüzet okozhat.

**Ne nyomja a rendszer külső szitáját erősen a szájához vagy az arca más részéhez. Ne használja a rendszer külső szitáját bőrhiányos vagy sérült bőrfelületen.**

- A bőre sérüléseket szenvedhet.



# VIGYÁZAT

**Ne nyomja meg erősen a rendszer külső szitáját.**



**Továbbá, használat közben ne érintse a rendszer külső szitáját az ujjával vagy a körmével.**

- Ekkor megsérülhet a bőr, vagy csökkenhet a rendszer külső szitájának élettartama.



**Ne érintse meg a belső vágókés penge (fém) részét.**

- Megsérítheti a kezét.



**A készüléket ne használja a haj vagy bármely más testrész testszörzetének borotválására.**

- Ekkor megsérülhet a bőr, vagy csökkenhet a rendszer külső szitájának élettartama.



**Ne használja a borotvát közösen családtagjaival vagy más személyekkel.**

- Ellenkező esetben fertőzést vagy gyulladást okozhat.



**Ne ejtse le a készüléket, és ne tegye ki rázkódásnak.**

- Sérüléseket szenvedhet.



**Ne tekerje a kábelt szorosan az adapter köré tároláskor.**

- Ha ezt teszi, a kábelben lévő vezeték eltörhet és elektromos tüzet vagy zárlatot okozhat töltés közben.

**Amikor nem tölti a készüléket, húzza ki az adaptert a fali aljzatból.**



- Ellenkező esetben a szigetelés elhasználódása miatt fellépő elektromos szivárgás miatt elektromos áramütés vagy tűz veszélye áll fenn.



**Használat előtt ellenőrizze, hogy a rendszer külső szitája nincs-e deformálódva vagy károsodva.**

- Ellenkező esetben fennáll az bőrsérülés veszélye.



**Szállításkor, illetve tároláskor győződjön meg róla, hogy a borotvára felhelyezte a védősapkát.**

- Ellenkező esetben megsérülhet a bőr, vagy csökkenhet a rendszer külső szitájának élettartama.



**Az adapter illetve a készülék csatlakoztatását mindig az adapter illetve a készülék csatlakozóját fogva szüntesse meg, ne a kábelt fogva.**

- Ellenkező esetben fennáll az áramütés vagy sérülés veszélye.

## VESZÉLY

Az akkumulátor kizárólag ehhez a borotvához használható. Ne használja az akkumulátort más termékekhez.

Ne töltsse az akkumulátort, miután eltávolította termékünkől.

- Ne dobja tűzbe és ne tegye ki hőnek.
  - Ne rongálja meg, ne szedje szét, ne módosítsa, illetve ne szúrja fel szöggel.
  - Ügyeljen arra, hogy az akkumulátor negatív és pozitív pólusa ne kerüljön egymással kapcsolatba fémtárgyakon keresztül.
  - Ne szállítsa vagy tárolja az akkumulátort fém eszközökkel együtt, mint például nyakláncok vagy hajtűk.
  - Ne töltsse, ne használja, illetve ne hagyja az akkumulátort olyan helyen, ahol magas hőmérsékletnek lehet kitéve, mint például a közvetlen napfény, vagy más hőforrások közelében.
  - Soha ne távolítsa el a cső burkolatát.
- Ez túlmelegedést, öngyulladását vagy robbanást okozhat.

## FIGYELEM

Miután eltávolította az akkumulátort, tartsa távol azt a gyermekektől és csecsemőktől.

- Az akkumulátor károsítja a szervezetet, ha azt véletlenül lenyeli valaki.
- Amennyiben ez megtörténne, azonnal értesítsen egy orvost.

Ha az akkumulátor-folyadék szivárog, hajtsa végre a következő lépéseket. Ne érintse meg az akkumulátort pusztán kézzel.

- Az akkumulátor-folyadék vakságot okozhat, ha szembe kerül.

Ne dörzsölje a szemét. Azonnal mossa ki és vegye fel a kapcsolatot egy orvossal.

- Az akkumulátor-folyadék gyulladást vagy más sérülést okozhat, ha a bőrre vagy a ruhára kerül.

Mossa le bő vízzel és vegye fel a kapcsolatot egy orvossal.

## Rendeltetésszerű használat

- Hetente legalább három alkalommal válassza a nedves borotvahabos borotválkozást: érezni fogja a különbséget! A Panasonic nedves/száraz borotvához való hozzászokás kis időt igényel: bőre és arcszőrzete kb. egy hónap alatt idomul hozzá bármilyen új borotválási módszerhez.
- Hagyja behelyezve mindkét belső vágókést. Ha csak az egyik belső vágókés van behelyezve, a borotva meghibásodhat.
- Ha vízzel tisztítja a borotvát, ne használjon sós vagy forró vizet. Ne áztassa túl sokáig a borotvát a vízben.
- A burkolatot csak enyhén vizes vagy szappanos vizes puha kendővel tisztítsa. Ne használjon hígítót, benzint, alkoholt vagy más vegyi anyagot.
- A borotvát használat után alacsony páratartalmú helyen tárolja.
- A borotvát ne tárolja olyan helyen, ahol a közvetlen napsugárzásnak, vagy más hőforrásnak van kitéve.

## Az alkatrészek azonosítása

### A Főkészülék

- ① Védősapka
- ② A rendszer külső szitája
- ③ Borotvaszita-keret
- ④ A borotvaszita-keret kioldógombjai
- ⑤ Ujjtámasz
- ⑥ Üzemkapcsoló
- ⑦ Bekapcsolás jelzőfény  
**ES-RT67**
- ⑧ Akkumulátor kapacitás jelző
- ⑨ Töltöttségi szintet jelző lámpa (→)
- ⑩ A készülék csatlakozójzata
- ⑪ Külső szita rész
- ⑫ A rendszer külső szitájának kioldógombjai
- ⑬ Belső vágókések
- ⑭ Nyírófej
- ⑮ A nyírófej fogórésze
- ⑯ Rögzítést feloldó gomb

### B Hálózati adapter (RE7-59) (A hálózati adapter formája eltérő lehet az országtól függően.)

- ⑰ Adapter
- ⑱ Csatlakozódugó
- ⑲ Kábel
- ⑳ A készülék csatlakozója

### C Vezetőfésű **ES-RT47**

- ⑳ Fésű
- ㉑ Nyírási magasság ablak
- ㉒ Vezetőfésű rögzítést feloldó gombjai
- ㉓ Nyírási magasság kapcsológomb

Tartozékok

### D Hordtáska **ES-RT67**

### E Tisztítókefe

### F Olaj **ES-RT47**

### G Használati utasítás

### H Garancialevél

## A borotva feltöltése

### 1 Csatlakoztassa az adapter vezeték csatlakozóját **[B⑳]** a borotvába.

- Behelyezés előtt kapcsolja ki a borotvát.

### 2 Csatlakoztassa az adaptert **[B⑰]** egy hálózati aljzatba.

- Törölje le a vízcseppeket a készülék csatlakozójától.

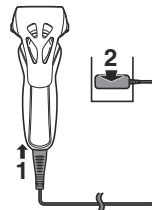

### 3 A töltés befejezése után húzza ki az adaptert az aljzataból.

- A töltés kb. 1 óra múlva befejeződik.
- A töltési idő eltérhet az akkumulátor kapacitásától függően.
- Az akkumulátor teljesítményét nem befolyásolja, ha 1 óránál tovább végzi a töltést.
- Ha nem teljesen lemerült állapotú akkumulátort tölt fel, az nem csökkenti az akkumulátor teljesítményét.

### Megjegyzés

Nem működtetheti a borotvát töltés közben.

Töltés közben

**ES-RT67**

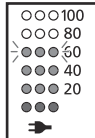

**ES-RT47/ES-RT37**

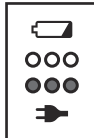

A (→) töltöttségi szintet jelző lámpa világít.  
Az akkumulátor töltöttség jelzőfényen a számok növekszenek folyamatosan a töltés közben.

A (→) töltöttségi szintet jelző lámpa világít.

A töltés befejezése után közvetlenül

**ES-RT67**

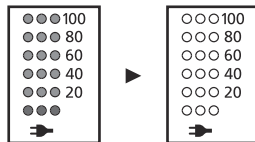

Az összes akkumulátor kapacitás jelző bekapcsol 5 másodpercre, majd az összes jelzőfény kialszik.

**ES-RT47/ES-RT37**



A töltöttségi szintet jelző lámpa (→) kialszik.

Nem megfelelő töltés

**ES-RT67**

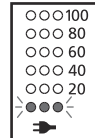

**ES-RT47/ES-RT37**

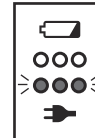

A töltöttségi szintet jelző lámpa (→) másodpercenként kétszer villan.

- A töltés befejeződése után, az üzemkapcsoló BE kapcsolásával, miközben a borotva csatlakoztatva van, a töltöttségi szintet jelző lámpa (→) világítani kezd, majd 5 másodperc múlva kikapcsol. Ez jelzi, hogy a borotva teljesen fel van töltve.
- Ajánlott környezeti hőmérséklet töltéskor: 10 – 35 °C. A töltés hosszabb időt vehet igénybe, vagy az akkumulátor nem tölt fel megfelelően különösen magas vagy alacsony hőmérséklet esetén. A borotvát az ajánlott környezeti hőmérséklettartományban töltsd fel.
- Ha a borotvát először tölti, vagy ha több mint 6 hónapig keresztlül nem használta, a töltési idő eltérhet, illetve a töltöttségi szintet jelző lámpa (→) nem világít néhány percig. A csatlakoztatás után egy idő múlva kigyullad.

## A borotva használata

- Ne tegye az ujját az üzempapcsolóra, miközben a borotvát használja. Ez azt okozhatja, hogy a borotva kikapcsol. Helyezze az ujjait az ujjtámaszra a borotva használata közben.
- Ajánlott környezeti hőmérséklet használatkor: 5 – 35 °C. Ha az ajánlott hőmérsékleti tartományon kívül használja a készüléket, leállhat a működése.

### 1 Nyomja meg az üzempapcsolót [A ⑥].

- A bekapcsolás jelzőfény világít. **ES-RT67**

### 2 A borotvát tartsa az ábrán látható módon és borotválkozzon meg.

- Először enyhén nyomja a borotvát arcbőrére! Szabad kezével feszítse meg a bőrt, és mozgassa a borotvát előre és hátra, szakálla irányába! Amikor bőre hozzászokik a borotvához, enyhén növelheti a nyomást. A túl nagy nyomás nem eredményez hatékonyabb borotválást.

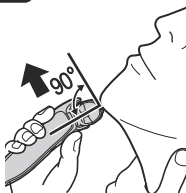

## A nyírófej használata

### ► Oldalszakáll nyírása

Csúsztassa fel a nyírófej fogórészét. Kapcsolja be a borotvát és illesse megfelelő szögben a bőréhez, majd mozgassa lefelé az oldalszakáll nyírásához.

- Nyomja meg és tartsa a rögzítést feloldó gombot és csúsztassa le a nyírófej fogórészét, hogy a nyírófej lesüllyedjen.

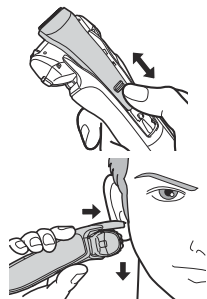

### ► Előborotválás

A nyírófejet lehet a hosszú szakáll előnyírásához is használni.

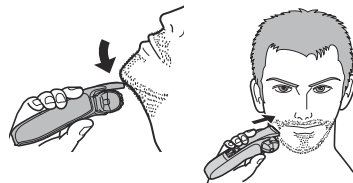

### ► Az ajkak felett

Kapcsolja be a borotvát és illesse megfelelő szögben a bőréhez és nyírja meg a bajusztát.

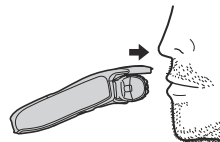

## ► A szakáll szélének nyírása

Fokozatosan nyírja meg a szakállát az üzempcsolóval kifelé és ügyeljen arra, hogy ne nyírjon le túl sokat.

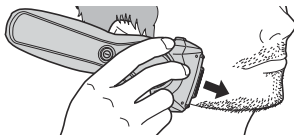

## A vezetőkészlet használata ES-RT47

### Megjegyzés

Minden használat előtt és után olajozza meg a nyírófejet! (Lásd 251. oldal.)

Olajhasználatának mellőzése a következő problémákat okozhatja rozsdásodás, kopás vagy leégés miatt.

- A nyírófej élettelené vált.
- Rövidebb használati idő.
- Hangos zaj.

Győződjön meg róla, hogy a borotva ki van kapcsolva!

- 1** Helyezze fel a vezetőkészlet a főkészülékre, és csúsztassa tovább, amíg egy kattanást nem hall.

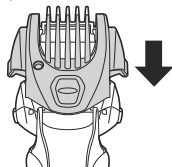

- Nyomja le és tartsa a vezetőkészlet rögzítést feloldó gombjait az eltávolításhoz.

- 2** Csúsztassa fel kattanásig a nyírófej fogórészét.

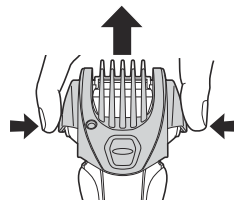

- 3** Miközben lenyomja és tartja a nyírési magasság kapcsológombot, mozgassa a fésűt függőlegesen a kívánt nyírési hossz beállításához (1 mm és 7 mm között).

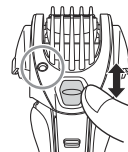
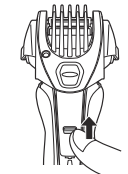

Nyírési magasság (mm) (kb.)	1,0	2,5	4,0	5,5	7,0
Jelzés	1.0	2.5	4.0	5.5	7.0

- A tényleges hajhossz egy kicsit hosszabb lehet, mint amit Ön beállít.

- 4** Enyhén nyomja meg a vezetőfésűt, hogy biztosan rögzítse a helyén.



- 5** Kapcsolja be a borotvát, illesse a vezetőfésűt a bőréhez, és nyírja meg a szakállát, a nyírófejet a szakáll szálirányával szemben mozgatva.

#### Megjegyzések

- A vezetőfésű csatlakoztatásakor vagy leválasztásakor legyen óvatos, nehogy megvágja a kezét a pengével.
- Ne használja borotvahabbal, vagy ha a szakállá nedves. A nedves szakáll a bőrhöz tapadhat vagy összecsomósodhat, ami megnehezíti a vágást a penge számára.
- Fésülje meg a szakállát és oldalszakállát a nyírás előtt.
- Nagyobb szakáll nyírásakor a levágott szőrzet összegyűlhet a vezetőfésű belsejében, ezért távolítsa el a levágott szőrzetet minden egyes használat után.
- Ha a vezetőfésűt nem csatlakoztatja megfelelően, akkor meglazulhat használat közben túlzott vágást eredményezve.

## A lámpák jelentése használat közben

Használat közben

**ES-RT67**

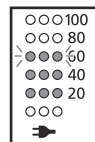

Az akkumulátor töltöttségének közelítő értéke 20–100 jelzéssel jelenik meg.

- Körülbelül 5 másodperc múlva kikapcsol.

**ES-RT47/ES-RT37**



Használat közben az összes lámpa kialszik.

Amikor az akkumulátor töltése alacsony

**ES-RT67**

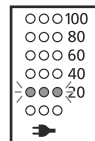

Az üzemkapcsoló megnyomásakor "20" villanás 5 másodperc alatt.

**ES-RT47/ES-RT37**



Az akkumulátor kapacitás jelző 5 másodpercig villog az üzemkapcsoló megnyomásakor.

- A "20" villogása után még 2–3 alkalommal megborotválkozhat (a használat módjától függően). **ES-RT67**
- Az akkumulátor kapacitás jelző villogása után még 2–3 alkalommal megborotválkozhat (a használat módjától függően).

**ES-RT47/ES-RT37**

- Az akkumulátor teljes feltöltése kb. 18, egyenként 3 perces borotválkozásra elegendő töltést biztosít (a használat módjától függően).

## A borotva tisztítása

1. Húzza ki a kábelt a borotvából.
2. Kenje be folyékony szappannal és vízzel a rendszer külső szitáját.
3. Kapcsolja be a borotvát.
4. 10-20 másodperc múlva kapcsolja ki a borotvát.



5. Vegye le a külső szitárészt [A11].



6. Tisztítsa meg folyó víz alatt a borotvát, a külső szita részt, a nyírófejet és a vezetófésűt.

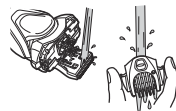
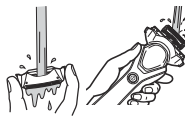

7. Száraz ruhával törölje le a vízcseppeket!
8. Teljesen szárítsa meg a külső szitárészt, a borotvát, a nyírófejet és a vezetófésűt.



9. Csatlakoztassa a külső szitárészt a borotvához.
10. A borotva zsírozása.

## Kenés (ES-RT47 típushoz alkalmazható olaj)

Javasoljuk, hogy a borotvát a hozzá mellékelt olajjal kenje be; ekkor készülékével a borotválkozás hosszú ideig kényelmes marad.

1. Kapcsolja ki a borotvát!
2. Cseppentsen egy-egy csepp olajat a rendszer külső szitájára!
3. Emelje fel a nyírófejet, és cseppentsen rá egy csepp olajat!
4. Kb. öt másodpercre kapcsolja be a borotvát!
5. Kapcsolja ki a borotvát, és puha ruhával törölje le a rendszer külső szitájáról a felesleges olajat!

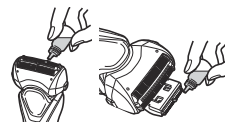

## Tisztítás a kéfével

### ► Tisztítás hosszú kéfével

Tisztítsa meg a rendszer külső szitáját (a), a borotva törzsét (b) és a nyírófejet (c) a hosszú kefe segítségével.

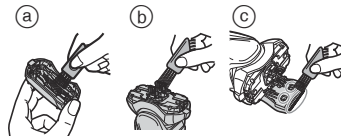

### ► Tisztítás rövid kéfével

Tisztítsa meg a belső vágókéceket [A13] a rövid kefe (A) irányba való mozgásával.

- Ne mozgassa a rövid kefét a (B) irányba, ellenkező esetben kárt tehet a belső vágókéceken és eltompíthatja élüket!
- Ne használja a rövid kefét a rendszer külső szitájának tisztítására!

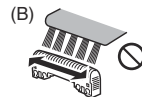
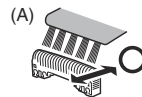

## A készülék külső szitájának és belső vágókéeseinek cseréje

a rendszer külső szitája	évente egyszer
belső vágókécek	kétévente egyszer

### ► A külső szita rész eltávolítása

Nyomja meg a borotvaszita-keret kioldógombjait [A④], és emelje felfele a külső szita részt [A⑪].

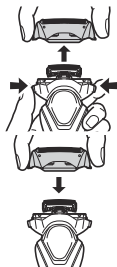

### ► A külső szita rész csatlakoztatása

Biztonságosan, kattanásig rögzítse a külső szita részt [A⑪] a borotvához.

### ► A készülék külső szitájának cseréje

1. Nyomja meg a rendszer külső szitájának kioldó gombjait [A⑫], és húzza le a rendszer külső szitáját.
2. Illessze a helyére a rendszer külső szitáját, amíg egy kattanást nem hall.
  - Mindig megfelelő irányban csatlakoztassa a rendszer külső szitáját!
  - A borotvára történő felhelyezéskor mindig a borotvaszita keretére helyezze fel a készülék külső szitáját!

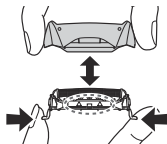

### ► A belső vágókécek cseréje

1. Egyenként vegye ki a belső vágókéceket [A⑬].
  - Ne érintse meg a belső vágókécek élét (a fémrészeket), nehogy megvágja magát!
2. Egyenként tegye be a belső vágókéceket, amíg a helyükre nem pattannak.

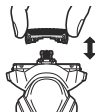

## Hibaelhárítás

Probléma	Művelet
A levágott szőrszálak mindenfelé repkednek.	<ul style="list-style-type: none"> <li>► Ez a helyzet javítható, ha a borotvát minden borotválkozás után megtisztítja.</li> <li>► A belső vágókéceket kefével tisztítsa meg.</li> </ul>
A rendszer külső szitája átforrósodik.	<ul style="list-style-type: none"> <li>► Olajozza meg. (Lásd 251. oldal.)</li> <li>► Ha a rendszer külső szitája deformálódott vagy károsodott, cserélje ki a szitát. (Lásd az oldalon.)</li> </ul>
A működési idő még töltés után is rövidebb.	<ul style="list-style-type: none"> <li>► Olajozza meg.</li> <li>► Ha a töltések után rövidül az üzemidő, akkor az akkumulátor hamarosan eléri hasznos élettartama végét.</li> </ul>
A készülék hangosan működik.	<ul style="list-style-type: none"> <li>► Olajozza meg.</li> <li>► Ellenőrizze, hogy a vágókécek megfelelően csatlakoznak-e.</li> <li>► Tisztítsa meg a rendszer külső szitáját az ecsettel.</li> </ul>
A kellemetlen szag erősödik.	<ul style="list-style-type: none"> <li>► Ez a helyzet javítható, ha a borotvát minden borotválkozás után megtisztítja.</li> </ul>

Probléma	Művelet
A borotva nem vág olyan simára, mint előzőleg.	▶ Ez a helyzet javítható, ha a borotvát minden borotválkozás után megtisztítja.
	▶ Cserélje a rendszer külső szitáját és/vagy a belső vágókéceket. A rendszer külső szitája és a belső vágókécek elérték várható élettartamuk végét: A rendszer külső szitája: Nagyjából 1 év Belső vágókécek: Nagyjából 2 év
	▶ Olajozza meg.
A borotva nem működik.	▶ Ajánlott környezeti hőmérséklet üzemeltetéshez: 5 – 35 °C. A borotva az ajánlott hőmérsékleti tartományon kívül nem biztos, hogy üzemel.
	▶ Az akkumulátor elérte élettartama végét.

Ha a problémákat továbbra sem sikerült elhárítani, akkor a javításért vegye fel a kapcsolatot azzal az üzlettel, ahol vásárolta a készüléket vagy egy Panasonic hivatalos márkaszerviz-központtal.

## Szerviz

### Elérhetőségek

Kérjük, látogassa meg a Panasonic weboldalt (<http://panasonic.hu>), vagy lépjen kapcsolatba egy hivatalos szervizközponttal (a címet a szervizlistán találja), amennyiben a borotva vagy a tápkábel megsérült.

### Cserealkatrészek

A cserealkatrészek a forgalmazótól vagy a szervizközpontban vásárolhatók meg.

Az ES-RT67/ES-RT47/ES-RT37 cserealkatrészei	A készülék külső szitájának és belső vágókéceinek cseréje	WES9013
	A rendszer külső szitája	WES9087
	Belső vágókécek	WES9068

### Akkumulátor-élettartam

Az akkumulátor élettartama 3 év. A borotvában található akkumulátor cseréje nem a fogyasztó feladata. Az akkumulátor csak márkaszervizben cserélhető ki.

### Környezetvédelem és újrahasznosítás

A borotvában lítium-ion akkumulátor található. Az akkumulátort feltétlenül valamelyik hivatalosan kijelölt helyen ártalmatlanítsa, ha van ilyen az országban!

## Tájékoztató felhasználók számára az elhasználtott készülékek, szárazelemek és akkumulátorok begyűjtéséről és ártalmatlanításáról



A termékeken, a csomagoláson és/vagy a kísérő dokumentumokon szereplő szimbólumok azt jelentik, hogy az elhasználtott elektromos és elektronikus termékeket, szárazelemeket és akkumulátorokat az általános háztartási hulladéktól külön kell kezelni.



Az elhasználtott készülékek, szárazelemek és akkumulátorok megfelelő kezelése, hasznosítása és újrafelhasználása céljából, kérjük, hogy az ország törvényeinek, valamint a 2002/96/EK és a 2006/66/EK irányelveknek megfelelően juttassa el azokat a kijelölt gyűjtőhelyekre.

E termékek, szárazelemek és akkumulátorok előírászerű ártalmatlanításával Ön hozzájárul az értékes erőforrások megóvásához, és megakadályozza az emberi egészség és a környezet károsodását, amit egyébként a hulladékok nem megfelelő kezelése okozhat.

Az elhasználtott termékek, szárazelemek és akkumulátorok begyűjtésével és újrafelhasználásával kapcsolatban, kérjük, érdeklődjön a helyi közösségénél, a területi hulladékártalmatlanító szolgálatnál vagy abban az üzletben, ahol a termékeket vásárolta. E hulladékok szabálytalan elhelyezését a nemzeti jogszabályok büntethetik.

### Az Európai Unió üzleti felhasználói számára

Ha az elektromos vagy elektronikus berendezésétől meg kíván szabadulni, kérjük, további tájékoztatásért forduljon a forgalmazójához vagy a szállítójához.

### [Hulladékkezelési tájékoztató az Európai Unión kívüli egyéb országokban]

Ezek a szimbólumok csak az Európai Unióban érvényesek. Ha meg kíván szabadulni a termékektől, kérjük, lépjen kapcsolatba a helyi hatóságokkal vagy a kereskedővel, és kérdezze meg őket a hulladékelhelyezés megfelelő módjáról.

## A beépített akkumulátor ártalmatlanítása

### A borotva ártalmatlanítása előtt távolítsa el a beépített tölthető akkumulátort!

Az akkumulátort a hivatalosan kijelölt helyen ártalmatlanítsa, ha van ilyen.

Ezt az ábrát kizárólag a borotva hulladékba helyezésekor használja, javításhoz tilos felhasználni. Ha saját kezűleg szereli szét a borotvát, akkor a készülék vízállósága megszűnik, ami meghibásodáshoz vezethet.

- Vegye le a borotvát a hálózati adatterről.
- Nyomja meg a főkapcsolót a bekapcsoláshoz, és hagyja bekapcsolva, amíg az akkumulátor teljesen lemerül.
- Hajtsa végre az ①–⑤. lépést, majd emelje fel és vegye ki az akkumulátort!
- Ügyeljen, hogy az akkumulátort ne zárja rövide.

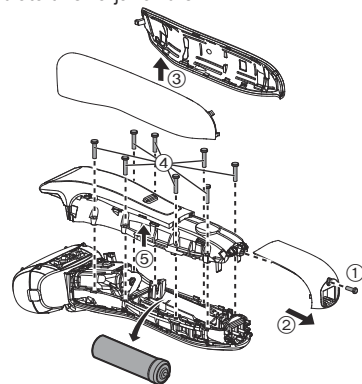

## Műszaki adatok

Áramellátás	Lásd a hálózati adapteren levő adattáblát. (Automatikus feszültségátalakítás)
Motorfeszültség	3,6 V---
Töltési idő	Nagyjából 1 óra
Levegőben terjedő akusztikai zaj	borotva üzemmódban: 67 (dB (A) 1 pW teljesítménynél) nyíró üzemmódban: 69 (dB (A) 1 pW teljesítménynél)

Ezt a készüléket kizárólag háztartási használatra tervezték.

### Műszaki adatok:

Minőségtanúsítás

Motorfeszültség: 3,6 V DC egyenfeszültség

Töltési idő: 1 óra

Ezt a készüléket kizárólag háztartási használatra tervezték.

Tápellátás: beépített akkumulátor

Tápfeszültség: 3,6 V egyenfeszültség

Méretek (szélesség x magasság x mélység):

6,5 cm × 16,4 cm × 5,0 cm

Tömeg: 180 g

Hálózati tápegység és akkumulátor töltő adatai:

Típus: RE7-59

Hálózati feszültség: 100 – 240 V AC, 50 – 60 Hz

Áramfelvétel: 180 mA

Kimenő feszültség: 5,4 V egyenfeszültség

Terhelhetőség: 1,2 A

Érintésvédelmi osztály: II.

Méretek (szélesség x magasság x mélység):

6,7 cm × 2,5 cm × 9,2 cm

Tömeg: 145 g

Megjegyzés: A műszaki adatok változtatásának jogát fenntartjuk.

A tömeg és méret adatok megközelítő értékek.



## Cuprins

<b>Măsuri de siguranță .....</b>	<b>260</b>	<b>Depanare .....</b>	<b>271</b>
<b>Domeniul de utilizare .....</b>	<b>263</b>	<b>Service.....</b>	<b>272</b>
<b>Identificarea părților componente.....</b>	<b>264</b>	<b>Pentru protecția mediului și reciclarea materialelor .....</b>	<b>272</b>
<b>Încărcarea aparatului de ras.....</b>	<b>264</b>	<b>Specificații.....</b>	<b>273</b>
<b>Utilizarea aparatului de ras.....</b>	<b>266</b>		
<b>Curățarea aparatului de ras.....</b>	<b>269</b>		

Vă mulțumim că ați achiziționat acest produs Panasonic.

Înainte de a utiliza acest dispozitiv, vă rugăm să citiți toate aceste instrucțiuni și să le păstrați pentru referințe ulterioare.

## **Avertisment**

- Acest dispozitiv poate fi utilizat de copiii în vârstă de cel puțin 8 ani și de persoanele cu capacități fizice, senzoriale sau mintale reduse sau lipsite de experiență și cunoștințe, dacă sunt supravegheați și au fost instruiți referitor la modul de utilizare a dispozitivului în condiții de siguranță și înțeleg riscurile implicate. Copiii nu trebuie lăsați să se joace cu acest dispozitiv. Curățarea și întreținerea nu trebuie făcute de copii nesupravegheați.
- Cablul de alimentare nu poate fi înlocuit. În cazul în care cablul este deteriorat, adaptorul de c.a. trebuie să fie casat.

- Acest aparat de ras pentru bărbierit umed/uscat poate fi folosit pentru bărbierit umed cu loțiune de ras sau pentru bărbierit uscat. Puteți folosi acest aparat de ras etanș la duș și îl puteți curăța cu apă. Simbolul de mai jos înseamnă că se poate folosi în baie sau la duș.



- Nu utilizați decât adaptorul de c.a. furnizat.

## Măsurile de siguranță

Pentru a reduce riscul de rănire, deces, electrocutare, incendiu și pagube aduse proprietății, trebuie respectate întotdeauna următoarele măsuri de siguranță.

### Explicarea simbolurilor

Următoarele simboluri sunt utilizate pentru a clasifica și descrie nivelul de risc, rănire și pagube aduse proprietății, care pot avea loc atunci când semnificația acestora nu este luată în considerare și are loc o utilizare necorespunzătoare.



## PERICOL

Indică un risc potențial care va cauza rănirea gravă sau moartea.



## AVERTISMENT

Indică un risc potențial care poate cauza rănirea gravă sau moartea.



## ATENȚIE

Indică un risc ce poate cauza rănirea ușoară.

Următoarele simboluri sunt utilizate pentru a clasifica și descrie tipul instrucțiunilor care trebuie respectate.



Acest simbol este utilizat pentru a alerta utilizatorii asupra unei proceduri specifice de utilizare care nu trebuie efectuată.



Acest simbol este utilizat pentru a alerta utilizatorii asupra unei proceduri specifice de utilizare care trebuie efectuată, astfel încât dispozitivul să poată fi utilizat în siguranță.



## AVERTISMENT



**Acest aparat de ras are un acumulator încorporat. Nu-l aruncați în foc, nu-l expuneți la căldură, nu-l încărcăți, utilizați sau lăsați într-un mediu cu temperatură ridicată.**  
- În caz contrar, există risc de supraîncălzire, aprindere sau explozie.



**Nu conectați sau deconectați adaptorul la/de la o priză dacă aveți mâna udă.**  
- În caz contrar, există risc de electrocutare sau rănire.



**Nu introduceți adaptorul de c.a. în apă și nu îl spălați cu apă.**  
- În caz contrar, există risc de electrocutare sau incendiu din cauza unui scurtcircuit.



**Nu așezați adaptorul de c.a. pe sau lângă chiuveta sau cada plină cu apă.**  
- În caz contrar, există risc de electrocutare sau incendiu din cauza unui scurtcircuit.



**Nu dezasamblați produsul decât atunci când doriți să-l aruncați.**  
- În caz contrar, există risc de incendiu, electrocutare sau rănire.



**Nu efectuați modificări sau reparații.**  
- În caz contrar, există risc de incendiu, electrocutare sau rănire. Contactați un centru de service autorizat pentru reparații (schimbarea acumulatorului etc.).



**A nu se păstra în locuri accesibile copiilor sau sugarilor. Nu îi lăsați să folosească produsul.**  
- Introducerea în gură a lamelor interioare, a periei de curățare și/sau a recipientului de ulei poate provoca accidente și rănire.

## **AVERTISMENT**

**Nu utilizați niciodată aparatul în cazul în care adaptorul de c.a. este avariata sau dacă ștecărul de alimentare are joc în priză.**



- În caz contrar, există risc de electrocutare sau incendiu din cauza unui scurtcircuit.

**Nu deteriorați, modificați, îndoiiți forțat, trageți sau răsușiți cablul.**



**De asemenea, nu ciupiți și nu așezați obiecte grele deasupra cablului.**

- În caz contrar, există risc de electrocutare sau incendiu din cauza unui scurtcircuit.

**A nu se utiliza astfel încât să fie depășite valorile nominale ale prizei sau ale cablurilor.**



- Depășirea valorilor nominale prin conectarea prea multor ștecăre la o singură priză poate provoca incendiu din cauza supraîncălzirii.

**Când curățați aparatul, deconectați întotdeauna adaptorul de c.a. de la priză.**



- Nerespectarea acestei instrucțiuni poate cauza electrocutare sau rănire.

**Asigurați-vă întotdeauna că aparatul este conectat la o sursă de alimentare cu electricitate care să fie compatibilă cu tensiunea nominală menționată pe adaptorul de c.a. Introduceți complet ștecărul de alimentare.**



- Nerespectarea acestei instrucțiuni poate cauza incendiu sau electrocutare.

**Curățați regulat ștecărul de alimentare și fișa adaptorului pentru a preveni acumularea prafului.**



- Nerespectarea acestei instrucțiuni poate provoca incendiu din cauza problemelor de izolare provocate de umiditate. Deconectați adaptorul și ștergeți cu o cârpă uscată.

**Opriti imediat utilizarea și scoateți adaptorul dacă apar anomalii sau defecțiuni.**

- Utilizarea acestuia în astfel de condiții poate provoca incendiu, electrocutare sau rănire.

**<Anomalii sau defecțiuni>**



• **Unitatea principală, adaptorul sau cablul sunt deformatate sau anormal de fierbinți.**

• **Unitatea principală, adaptorul sau cablul miros a ars.**

• **Se aude un sunet ciudat în timpul încărcării sau utilizării unității principale, adaptorului sau cablului.**

- Solicitați imediat verificarea sau repararea la un centru de service autorizat.

**Dacă este ingerat ulei în mod accidental, nu induceți vărsături, beți o cantitate mare de apă și contactați un medic. Dacă uleiul intră în contact cu ochii, spălați imediat bine sub jet de apă și contactați un medic.**



- Nerespectarea acestor instrucțiuni poate duce la leziuni fizice.

## **ATENȚIE**

**Nu lăsați ace sau murdărie să adere la ștecărul de alimentare sau la fișa adaptorului.**



- În caz contrar, există risc de electrocutare sau incendiu din cauza unui scurtcircuit.

## **ATENȚIE**

 **Nu folosiți o presiune prea mare pentru a aplica folia exterioară a sistemului pe buză sau în altă zonă a feței. Nu aplicați folia exterioară a sistemului direct pe pete sau pe pielea rănită.**

- În caz contrar, pielea poate suferi leziuni.

 **Nu exercitați o presiune prea mare asupra foliei exterioare a sistemului. De asemenea, în timpul utilizării, nu atingeți folia exterioară a sistemului cu degetele sau unghiile.**

- Procedând astfel, există riscul de rănire a pielii sau poate fi scurtată durata de viață a foliei exterioare a sistemului.

 **Nu atingeți secțiunea lamei (secțiunea metalică) corespunzătoare lamei interioare.**

- În caz contrar, există riscul să vă răniți mâinile.

 **Nu utilizați acest produs pentru părul de pe cap sau pentru orice altă parte a corpului.**

- Procedând astfel, există riscul de rănire a pielii sau poate fi scurtată durata de viață a foliei exterioare a sistemului.

 **Nu împrumutați aparatul de ras în familie sau altor persoane.**

- Acest lucru se poate solda cu o infecție sau o inflamație.

 **Nu-l scăpați pe jos și nu-l supuneți la șocuri.**

- În caz contrar, există risc de rănire.

 **Nu înfășurați cablul în jurul adaptorului atunci când îl depozitați.**

- În caz contrar, există riscul ca firul din cablu să se rupă din cauza solicitării și să fie provocat un incendiu din cauza unui scurtcircuit.

**Deconectați adaptorul de la priză atunci când nu încărcați aparatul.**



- Nerespectarea acestei instrucțiuni poate provoca electrocutare sau incendiu din cauza scurgerilor de electricitate provocate de probleme de izolare.

**Înainte de utilizare, verificați ca folia exterioară a sistemului să nu prezinte fisuri sau deformări.**



- Nerespectarea acestei instrucțiuni poate cauza leziuni ale pielii.

**În timpul deplasării sau depozitării, asigurați-vă că ați așezat capacul de protecție pe aparatul de ras.**



- Nerespectarea acestei instrucțiuni poate cauza rănirea pielii sau poate fi scurtată durata de viață a foliei exterioare a sistemului.

**Deconectați adaptorul sau fișa adaptorului apucând direct de acestea și nu de cablu.**



- Nerespectarea acestei instrucțiuni poate cauza electrocutare sau rănire.

## ► Eliminarea acumulatorului

### PERICOL

Acumulatorul este destinat exclusiv utilizării cu acest aparat de ras. Nu utilizați acumulatorul cu alte produse. Nu încărcați acumulatorul după ce a fost scos din produs.

- Nu-l aruncați în foc și nu aplicați căldură.
  - Nu loviți, demontați, modificați sau înțepați acumulatorul cu un cui.
  - Nu lăsați bornele pozitivă și negativă ale acumulatorului să intre în contact una cu cealaltă prin intermediul unor obiecte metalice.
  - Nu transportați sau depozitați acumulatorul împreună cu bijuterii metalice precum coliere și agrafe de păr.
  - Nu încărcați, utilizați sau lăsați acumulatorul în locuri în care va fi expus la temperaturi ridicate, de exemplu sub lumina directă a soarelui sau în apropierea altor surse de căldură.
  - Nu desfaceți niciodată tubul.
- În caz contrar, există risc de supraîncălzire, aprindere sau explozie.

### AVERTISMENT

După scoaterea acumulatorului, nu-l lăsați la îndemâna copiilor sau a bebelușilor.

-  - Acumulatorul va produce leziuni corpului dacă este înghițit accidental.
- Dacă se întâmplă acest lucru, consultați imediat un medic.

**Dacă lichidul din acumulator se scurge în afară, aplicați următoarele proceduri. Nu atingeți acumulatorul cu mâinile goale.**



- Lichidul din acumulator poate cauza orbire dacă intră în contact cu ochii.  
Nu vă frecăți ochii. Spălați imediat cu apă curată și consultați un medic.
- Lichidul acumulatorului poate cauza inflamații sau leziuni dacă intră în contact cu pielea sau hainele.  
Spălați bine cu apă curată și consultați un medic.

## Domeniul de utilizare

- Bărbierii-vă cu aparatul de ras cel puțin trei săptămâni și observați diferența. Aparatul dvs. de ras pentru bărbierit umed/uscat Panasonic necesită un timp pentru a vă obișnui cu el deoarece pielea și barba dvs. au nevoie de aproximativ o lună pentru a se adapta la noua metodă de bărbierit.
- Păstrați ambele lame interioare inserate. Dacă este inserată o singură lamă interioară, aparatul de ras poate fi deteriorat.
- În cazul în care curățați aparatul de ras cu apă, nu folosiți apă sărată sau fierbinte. Nu țineți aparatul de ras în apă o perioadă lungă de timp.
- Curățați numai carcasa cu un material textil moale, umezit puțin cu apă sau cu apă cu săpun. Nu utilizați diluant, benzină, alcool sau alte chimicale.
- După utilizare, păstrați aparatul de ras într-un loc cu umiditate scăzută.
- Nu păstrați aparatul de ras într-un loc în care va fi expus la lumina directă a soarelui sau la alte surse de căldură.

## Identificarea părților componente

### A Corp principal

- ① Capac de protecție
- ② Folie exterioară a sistemului
- ③ Cadru folie
- ④ Butoane de eliberare a cadrului foliei
- ⑤ Suport pentru deget
- ⑥ Întrerupător de pornire
- ⑦ Indicator luminos de pornire **ES-RT67**
- ⑧ Indicatorul luminos de capacitate a bateriei
- ⑨ Indicator luminos stare încărcare (→)
- ⑩ Conector aparat
- ⑪ Secțiunea foliei exterioare
- ⑫ Butoane de eliberare a foliei exterioare a sistemului
- ⑬ Lame interioare
- ⑭ Dispozitiv de tuns
- ⑮ Mâner dispozitiv de tuns
- ⑯ Buton de eliberare a blocării

### B Adaptor de c.a. (RE7-59)

(Forma adaptorului de c.a. este diferită în funcție de zonă.)

- ⑰ Adaptor
- ⑱ Ștecăr de alimentare
- ⑲ Cablu
- ⑳ Fișa adaptorului

### C Accesorii pieptene

**ES-RT47**

- ㉑ Pieptene
- ㉒ Fereastră înălțime de tundere
- ㉓ Butoane de eliberare a accesoriului pieptene
- ㉔ Buton de pornire pentru înălțimea de tundere

Accesorii

### D Husă de călătorie

**ES-RT67**

### E Perie de curățare

**F Ulei ES-RT47**

### G Instrucțiuni de utilizare

### H Card de garanție

## Încărcarea aparatului de ras

### 1 Introduceți ștecherul aparatului

[B 20] în aparatul de ras.

- Opriți aparatul de ras înainte de introducere.

### 2 Conectați adaptorul [B 17] la o priză.

- Ștergeți picăturile de apă de pe conectorul aparatului.

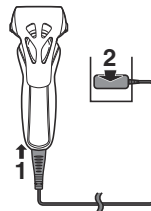

### 3 Deconectați adaptorul după finalizarea încărcării.

- Încărcarea este încheiată după aprox. 1 oră. Durata de încărcare poate fi diferită în funcție de capacitatea de încărcare.
- Încărcarea acumulatorului mai mult de 1 oră nu va afecta performanța acumulatorului.
- Încărcarea când acumulatorul nu este complet descărcat nu va determina o reducere a performanțelor acumulatorului.

### Notă

Nu puteți utiliza aparatul de ras în timpul încărcării.

### În timpul încărcării

**ES-RT67**

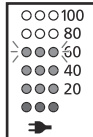

Indicatorul luminos stare de încărcare (➡) se aprinde. Numărul indicatorului luminos de capacitate a bateriei va crește pe măsură ce încărcarea avansează.

**ES-RT47/ES-RT37**

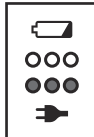

Indicatorul luminos stare de încărcare (➡) se aprinde.

### După ce încărcarea s-a terminat

**ES-RT67**

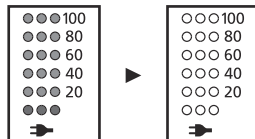

Toate indicatoarele luminoase de capacitate a bateriei se aprind timp de 5 secunde și apoi toate indicatoarele se sting.

**ES-RT47/ES-RT37**



Indicatorul luminos stare de încărcare (➡) se stinge.

### Încărcare Anormală

**ES-RT67**

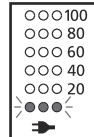

Indicatorul luminos al stării de încărcare (➡) va lumina intermitent de două ori pe secundă.

**ES-RT47/ES-RT37**

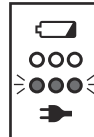

- După ce încărcarea este completă, apăsarea întrerupătorului de pornire în timp ce aparatul de ras este conectat, va determina aprinderea indicatorului luminos stare încărcare (➡) și stingerea lui după 5 secunde.
- Aceasta arată că aparatul de ras este complet încărcat.
- Temperatura ambiantă recomandată pentru încărcare este cuprinsă între 10 – 35 °C. Există posibilitatea ca durata de încărcare să crească sau ca acumulatorul să nu se încarce corespunzător la temperaturi foarte ridicate sau foarte scăzute. Încărcați aparatul de ras în intervalul recomandat pentru temperatura ambiantă.
- La încărcarea aparatului de ras pentru prima dată sau atunci când nu a fost folosit mai mult de 6 luni, este posibil ca durata de încărcare să se modifice sau indicatorul luminos stare de încărcare (➡) să nu se aprindă timp de câteva minute. Acesta se va aprinde în cele din urmă dacă este menținut conectat.

## Utilizarea aparatului de ras

- Nu puneți degetele pe întrerupătorul de pornire în timp ce folosiți aparatul de ras. Acest lucru poate provoca oprirea aparatului de ras. Puneți-vă degetele pe suportul pentru deget în timp ce utilizați aparatul de ras.
- Temperatura ambientală adecvată utilizării este cuprinsă între 5 și 35 °C. Dacă folosiți dispozitivul în afara intervalului recomandat, acesta poate să nu mai funcționeze.

### 1 Apăsați întrerupătorul de pornire [A⑥].

- Indicatorul luminos de pornire luminează intermitent.

**ES-RT67**

### 2 Țineți aparatul de ras așa cum se arată în imagine și bărbieriți-vă.

- Începeți bărbieritul cu aplicarea unei presiuni ușoare asupra feței. Întindeți pielea feței cu mâna liberă și deplasați aparatul de ras înainte și înapoi în direcția de creștere a firelor de barbă. Puteți mări ușor presiunea pe măsură ce pielea se obișnuiește cu acest aparat de ras. Aplicarea unei presiuni prea mari nu oferă un bărbierit mai eficient.

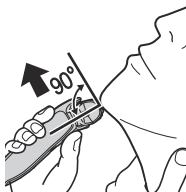

## Folosirea dispozitivului de tuns

### ► Tunderea perciunilor

Glisați mânerul dispozitivului de tuns în sus. Porniți aparatul de ras și poziționați în unghi drept față de piele și deplasați în jos pentru a tunde perciunii.

- Apăsați și mențineți apăsat butonul de eliberare a blocării și glisați mânerul dispozitivului de tuns în jos pentru a coborî dispozitivul de tuns.

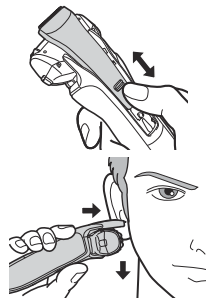

### ► Înainte de ras

Dispozitivul de tuns poate fi folosit înainte de ras pentru bărbile lungi.

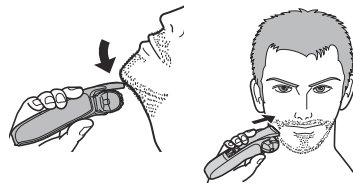

### ► Deasupra buzelor

Porniți aparatul de ras și poziționați în unghi drept față de piele și tundeți în jurul mustății.

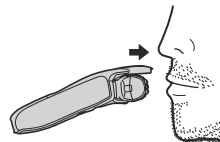

## ► Tunderea marginilor bărbii

Tăiați-vă barba gradual, cu întrerupătorul de pornire orientat în direcția opusă față de piele, având grijă să nu tăiați prea mult.

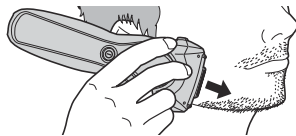

## Utilizarea accesoriului pieptene ES-RT47

### Notă

Aplicați ulei pe dispozitivul de tuns înainte și după fiecare utilizare. (Consultați pagina 269.)

Neaplicarea uleiului poate provoca următoarele probleme din cauza ruginii, uzurii sau încingerii.

- Dispozitivul de tuns nu mai taie.
- Durată de funcționare mai redusă.
- Sunet mai puternic.

Asigurați-vă că aparatul de ras este oprit.

## 1 Montați accesoriul pieptene pe corpul principal, până când se aude un clic.

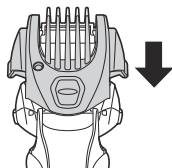

- Apăsați și țineți apăsat butoanele de eliberare a accesoriului pieptene, pentru a-l îndepărta.

## 2 Glišați mânerul dispozitivului de tuns în sus, până când se aude un clic.

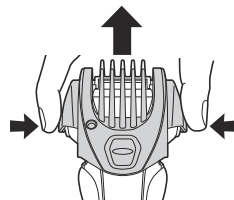

## 3 În timp de apăsați și țineți apăsat butonul de pornire pentru înălțimea de tundere, mutați pieptenele vertical la înălțimea de tundere dorită (între 1 mm și 7 mm).

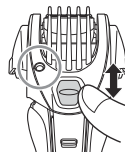
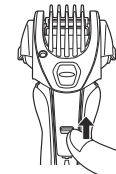

Înălțime de tundere (mm) (aprox.)	1,0	2,5	4,0	5,5	7,0
Indicator	1.0	2.5	4.0	5.5	7.0

- Lungimea reală a părului va fi puțin mai mare decât înălțimea pe care ați setat-o.

- 4** Apăsați ușor accesoriul pieptene, pentru a vă asigura că este blocat în poziție.



- 5** Porniți aparatul de ras, aduceți pieptenele din accesoriul pieptene în contact cu pielea și tăiați barba mișcând dispozitivul de tuns în răspăr.

#### Note

- Aveți grijă să nu vă tăiați mâna cu lama, atunci când atașați sau îndepărtați accesoriul pieptene.
- Nu utilizați împreună cu creme de ras sau atunci când barba este umedă. Barba umedă se poate lipi de piele sau se poate încălci, împiedicând lama să taie.
- Pieptănați barba și perciunii înainte de tundere.
- Firele de păr tăiate se pot aduna în interiorul accesoriului pieptene atunci când tăiați un volum mare din barbă, astfel că trebuie să îndepărtați firele de păr tăiate după fiecare utilizare.
- Dacă accesoriul pieptene nu este atașat corect, acesta se poate desprinde în timpul utilizării, rezultând într-o tăiere excesivă.

## Citirea indicatoarelor luminoase la utilizare

În timpul utilizării

**ES-RT67**

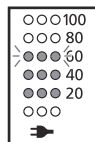

**ES-RT47/ES-RT37**

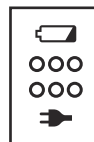

Nivelul aproximativ de încărcare a bateriei este afișat ca 20 - 100.

În timpul utilizării, toate

- Se oprește după aproximativ 5 secunde.

indicatoarele luminoase dispar.

Când capacitatea acumulatorului este scăzută

**ES-RT67**

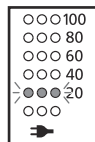

**ES-RT47/ES-RT37**



“20” luminează intermitent timp de 5 secunde, atunci când apăsați întrerupătorul de pornire.

Atunci când întrerupătorul de pornire este apăsat, indicatorul luminos de capacitate a bateriei luminează intermitent timp de 5 secunde.

- Puteți să vă bărbieriți de 2 sau de 3 ori după ce “20” luminează intermitent. (Acest lucru va fi diferit în funcție de utilizare.) **ES-RT67**
- Puteți să vă bărbieriți de 2 sau de 3 ori după ce indicatorul luminos de capacitate a bateriei luminează intermitent. (Acest lucru va fi diferit în funcție de utilizare.) **ES-RT47/ES-RT37**

- O încărcare completă va furniza suficientă energie pentru aproximativ 18 bărbieriri de câte 3 minute fiecare. (Acest lucru va fi diferit în funcție de utilizare.)

## Curățarea aparatului de ras

1. Deconectați cablul de la aparatul de ras.
2. Aplicați puțin săpun și apă pe folia exterioară a sistemului.
3. Porniți aparatul de ras.
4. După 10 – 20 de secunde, opriți aparatul de ras.



5. Îndepărtați secțiunea foliei exterioare [A 1].



6. Curățați aparatul de ras, secțiunea foliei exterioare, dispozitivul de tuns și accesoriul pieptene cu apă de la robinet.

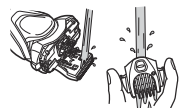
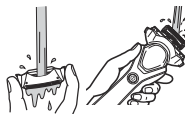

7. Ștergeți toate picăturile de apă cu o cârpă uscată.

8. Uscați complet secțiunea foliei exterioare, aparatul de ras, dispozitivul de tuns și accesoriul pieptene.



9. Atașați secțiunea foliei exterioare la aparatul de ras.
10. Lubrifiați aparatul de ras.

## Lubrifiere (Ulei inclus pentru ES-RT47)

Pentru a menține confortul bărbieritului o perioadă lungă de timp, se recomandă să se folosească uleiul furnizat pentru întreținerea aparatului de ras.

1. Opriți aparatul de ras.
2. Aplicați o picătură de ulei pe fiecare folie exterioară a sistemului.
3. Ridicați dispozitivul de tuns și aplicați o picătură de ulei.
4. Porniți aparatul de ras și lăsați-l să funcționeze aproximativ cinci secunde.
5. Opriți aparatul de ras și ștergeți uleiul în exces rămas pe folia exterioară a sistemului cu o cârpă moale.

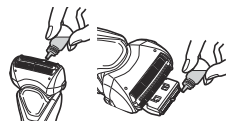

## Curățarea cu peria

### ► Curățarea cu peria lungă

Curățați folia exterioară a sistemului (a), corpul aparatului de ras (b) și dispozitivul de tuns (c) folosind peria lungă.

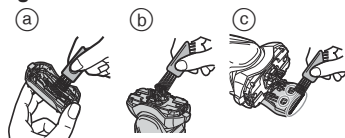

### ► Curățarea cu peria scurtă

Curățați lamele interioare [A13] folosind peria scurtă și mișcând-o în direcția (A).

- Nu deplasați peria scurtă în direcția (B) deoarece va deteriora lamele interioare și le va afecta tăișul.
- Nu folosiți peria scurtă pentru a curăța folia exterioară a sistemului.

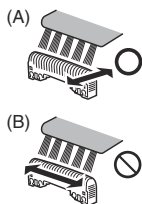

### Înlocuirea foliei exterioare a sistemului și a lamelor interioare

folia exterioară a sistemului	o dată pe an
lamele interioare	o dată la doi ani

### ► Îndepărtarea secțiunii foliei exterioare

Apăsăți butoanele de eliberare a cadrului foliei [A4] și ridicați secțiunea foliei exterioare [A11] în sus.

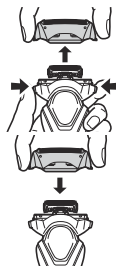

### ► Atașarea secțiunii foliei exterioare

Fixați bine secțiunea foliei exterioare [A11] pe aparatul de ras până când se aude un clic.

### ► Înlocuirea foliei exterioare a sistemului

1. Apăsăți butoanele de eliberare a foliei exterioare a sistemului [A12] și trageți în jos folia exterioară a sistemului.
2. Introduceți folia exterioară a sistemului până când se aude un clic.
  - Întotdeauna introduceți folia exterioară a sistemului în direcția corectă.
  - Întotdeauna introduceți folia exterioară a sistemului în cadrul foliei când o atașați aparatului de ras.

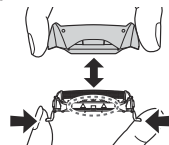

### ► Înlocuirea lamelor interioare

1. Scoateți lamele interioare [A13] una câte una.
  - Nu atingeți marginile (partile metalice) ale lamelor interioare pentru a evita să vă răniți la mână.
2. Introduceți lamele interioare una câte una până când fac clic.

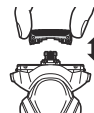

## Depanare

Problema	Măsura
Firele de păr tunse sar peste tot.	<ul style="list-style-type: none"> <li>▶ Această situație poate fi îmbunătățită dacă se curăță aparatul după fiecare bărbierire.</li> <li>▶ Curățați lamele interioare utilizând peria.</li> </ul>
Folia exterioară a sistemului se înfierbântă.	<ul style="list-style-type: none"> <li>▶ Aplicați ulei. (Consultați pagina 269.)</li> <li>▶ Înlocuiți folia exterioară a sistemului dacă este deteriorată sau deformată. (Consultați pagina 270.)</li> </ul>
Timpul de utilizare este scurt chiar și după încărcare.	<ul style="list-style-type: none"> <li>▶ Aplicați ulei.</li> <li>▶ Când numărul de utilizări la o încărcare începe să descrească, acumulatorul se apropie de sfârșitul duratei sale de utilizare.</li> </ul>
Scoate un zgomot strident.	<ul style="list-style-type: none"> <li>▶ Aplicați ulei.</li> <li>▶ Verificați dacă lamele sunt atașate corespunzător.</li> <li>▶ Curățați folia exterioară a sistemului cu peria.</li> </ul>
Mirosul devine mai puternic.	<ul style="list-style-type: none"> <li>▶ Această situație poate fi îmbunătățită dacă se curăță aparatul după fiecare bărbierire.</li> </ul>

Problema	Măsura
Bărbieritul nu mai este la fel de fin ca la început.	<ul style="list-style-type: none"> <li>▶ Această situație poate fi îmbunătățită dacă se curăță aparatul după fiecare bărbierire.</li> <li>▶ Înlocuiți folia exterioară a sistemului și/sau lamele interioare. Durata de viață estimată a foliei exterioare a sistemului și a lamelor interioare: Folie exterioară a sistemului: Aproximativ 1 an Lame interioare: Aproximativ 2 ani</li> <li>▶ Aplicați ulei.</li> </ul>
Aparatul de ras nu mai funcționează.	<ul style="list-style-type: none"> <li>▶ Temperatura ambiantă recomandată pentru utilizare este cuprinsă între 5 și 35 °C. Există posibilitatea ca aparatul de ras să nu funcționeze dacă este utilizat la o temperatură ambiantă din afara intervalului recomandat.</li> <li>▶ Acumulatorul a ajuns la sfârșitul duratei sale de utilizare.</li> </ul>

Dacă problemele tot nu pot fi rezolvate, contactați magazinul de unde ați achiziționat aparatul sau un centru service autorizat de Panasonic pentru reparații.

## Service

### Contact

Vă rugăm să vizitați site-ul web Panasonic <http://panasonic.net> sau să contactați un centru de service autorizat (găsiți adresa de contact în broșura de garanție paneuropeană), dacă aveți nevoie de informații sau dacă aparatul de ras sau cablul este deteriorat.

### Piese de schimb

Piese de schimb sunt disponibile la distribuitorul dvs. sau la centrul de service.

Piese de schimb pentru ES-RT67/ES-RT47/ES-RT37	Folia exterioară a sistemului și lamele interioare	WES9013
	Folie exterioară a sistemului	WES9087
	Lame interioare	WES9068

### Durata de viață a acumulatorului

Durata de viață a acumulatorului este de 3 ani. Acumulatorul din acest aparat de ras nu este conceput pentru a fi înlocuit de către utilizatori. Înlocuiți acumulatorul la un centru de service autorizat.

## Pentru protecția mediului și reciclarea materialelor

Acest aparat de ras conține un acumulator litiu-ion.

Vă rugăm să vă asigurați că acumulatorul este predat într-un punct oficial desemnat, dacă există unul în țara dvs.

### Informații pentru utilizatori privind colectarea și debarasarea echipamentelor vechi și a bateriilor uzate



Aceste simboluri, de pe produse, ambalajele acestora și/sau documentele însoțitoare, au semnificația că produsele electrice și electronice uzate și bateriile nu trebuie amestecate cu deșeurile menajere generale. În scopul aplicării unui tratament corespunzător,



recuperării și reciclării produselor și bateriilor uzate, vă rugăm să le predați la punctele de colectare destinate, în concordanță cu legislația națională și directivele 2002/96/CEE și 2006/66/CEE.

Prin eliminarea corectă a acestor produse și a bateriilor uzate veți contribui la salvarea unor resurse valoroase și la prevenirea oricăror efecte potențial negative asupra sănătății umane și a mediului înconjurător, care, în caz contrar ar putea fi cauzate prin manipularea necorespunzătoare a deșeurilor. Pentru informații suplimentare privind colectarea și reciclarea aparatelor vechi și a bateriilor, vă rugăm să contactați autoritățile locale, firmele de salubritate sau unitatea de la care ați achiziționat produsele.

Pentru eliminarea incorectă a acestui tip de deșeuri se pot aplica amenzi, în conformitate cu legislația națională.

### Pentru utilizatorii comerciali din Uniunea Europeană

Dacă doriți să vă debarasați de echipamente electrice și electronice, vă rugăm să contactați distribuitorul sau furnizorul dumneavoastră pentru mai multe informații.

### [Informații privind eliminarea deșeurilor în țări din afara Uniunii Europene]

Aceste simboluri sunt valabile numai în Uniunea Europeană. Dacă

doriți să eliminați acest tip de produse uzate, vă rugăm să contactați autoritățile locale sau distribuitorul și să aflați metoda corectă de eliminare.

## Casarea acumulatorului încorporat

### Îndepărtați acumulatorul încorporat înainte de a preda la deșeurilor aparatul de ras.

Asigurați-vă că acumulatorul este predat la un centru desemnat oficial, dacă există.

Această schiță trebuie folosită doar în cazul casării aparatului de ras și nu trebuie utilizată pentru a efectua lucrări de reparații. Dacă demontați singur aparatul de ras, acesta își va pierde impermeabilitatea, ceea ce poate duce la defectarea aparatului.

- Scoateți aparatul de ras din adaptorul de c.a.
- Apăsăți întrerupătorul de pornire pentru a porni aparatul și lăsați-l să funcționeze până când acumulatorul este complet descărcat.
- Efectuați pașii de la ① la ⑤ și ridicați acumulatorul, apoi scoateți-l.
- Vă rugăm aveți grijă să nu scurtcircuitați acumulatorul.

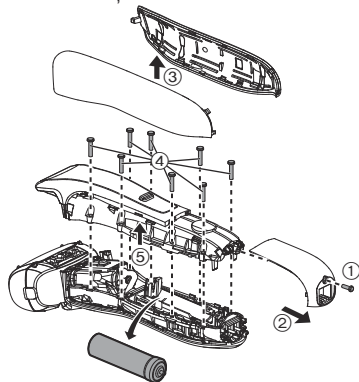

## Specificații

Sursă de alimentare	Consultați plăcuța de identificare de pe adaptorul de c.a. (conversie automată a tensiunii)
Tensiunea motorului	3,6 V $\text{---}$
Timp de încărcare	Aproximativ 1 oră.
Poluare sonoră în aer	În modul aparat de ras: 67 dB (A) re 1 pW În modul aparat de tuns: 69 dB (A) re 1 pW

Acest produs este destinat exclusiv pentru utilizare casnică.

Panasonic Corporation  
<http://panasonic.net/>  
© Panasonic Corporation 2014