

8" Tablet
Tablette 8"
Tablet da 8"
Tableta de 8"
Tablet 8"
8" Tablet
Планшет 8"

SDA-8TAB

SDA-80TAB

Pioneer

Quick start guide
Guide de démarrage rapide
Guida rapida all'uso
Guía de iniciación rápida
Schnellstartanleitung
Snelstartgids
Руководство по быстрому началу работы

English

Français

Italiano

Español

Deutsch

Nederlands

Русский

English

This guide is intended to guide you through the basic functions of this unit.
For details, please refer to the Operation manual stored on the website.

<https://www.pioneer-car.eu>



Français

Ce guide a pour but de vous présenter les fonctions de base de cet appareil.
Pour les détails, veuillez vous reporter au mode d'emploi qui se trouve sur le site Web.

<https://www.pioneer-car.eu>



Italiano

Questa guida illustra le funzioni principali dell'apparecchio.
Per dettagli, fare riferimento al Manuale d'uso presente sul sito web.

<https://www.pioneer-car.eu>



Español

Se ha diseñado esta guía con la intención de guiarle a través de las funciones básicas de esta unidad.
Para los detalles, consulte el Manual de instrucciones que se encuentra almacenado en el sitio web.

<https://www.pioneer-car.eu>



Deutsch

Diese Anleitung führt Sie durch die grundlegenden Funktionen dieses Geräts.
Einzelheiten finden Sie in der Bedienungsanleitung, die auf der Website.

<https://www.pioneer-car.eu>



Nederlands

Deze gids is bedoeld om u bekend te maken met de basisfuncties van dit toestel.
Raadpleegt u voor details de handleiding op onze website.

<https://www.pioneer-car.eu>



Русский

Данное руководство позволяет изучить основные функции устройства.
Для получения дополнительной информации см. Руководство пользователя на веб-сайте.

<https://www.pioneer-car.eu>



Declaration of Conformity with regard to the Radio Equipment Directive 2014/53/EU

Manufacturer: Pioneer Corporation 28-8, Honkomagome 2-chome, Bunkyo-ku, Tokyo 113-0021, JAPAN	EU Representative's & Importer: Pioneer Europe NV Haven 1087, Keetberglaan 1, 9120 Melsele, Belgium http://www.pioneer-car.eu
--	---

[*] SDA-8TAB, SDA-80TAB

English:

Hereby, Pioneer declares that the radio equipment type [*] is in compliance with Directive 2014/53/EU.

The full text of the EU declaration of conformity is available at the following internet address:

<http://www.pioneer-car.eu/compliance>

Suomi:

Pioneer vakuuttaa, että radiolaitetyypit [*] on direktiivin 2014/53/EU mukainen.

EU-vaatimusten mukaisuusvakuutuksen täysimittainen teksti on saatavilla seuraavassa internetosoitteessa:

<http://www.pioneer-car.eu/compliance>

Nederlands:

Hierbij verklaar ik, Pioneer, dat het type radioapparatuur [*] conform is met Richtlijn 2014/53/EU.

De volledige tekst van de EU-conformiteitsverklaring kan worden geraadpleegd op het volgende internetadres:

<http://www.pioneer-car.eu/compliance>

Français:

Le soussigné, Pioneer, déclare que l'équipement radioélectrique du type [*] est conforme à la directive 2014/53/UE.

Le texte complet de la déclaration UE de conformité est disponible à l'adresse internet suivante:

<http://www.pioneer-car.eu/compliance>

Svenska:

Härmed försäkrar Pioneer att denna typ av radioustrüstning [*] överensstämmer med direktiv 2014/53/EU.

Den fullständiga texten till EU-försäkran om överensstämmelse finns på följande webbadress:

<http://www.pioneer-car.eu/compliance>

Dansk:

Herved erklærer Pioneer, at radioustyrstypen [*] er i overensstemmelse med direktiv 2014/53/EU.

EU-overensstemmelseserklæringens fulde tekst kan findes på følgende internetadresse:

<http://www.pioneer-car.eu/compliance>

Deutsch:

Hiermit erkläre ich, dass der Funkanlagentyp [*] der Richtlinie 2014/53/EU entspricht.

Der vollständige Text der EU-Konformitätserklärung ist unter der folgenden Internetadresse verfügbar:

<http://www.pioneer-car.eu/compliance>

Ελληνικά:

Με την παρούσα ο/η Pioneer, δηλώνει ότι ο ραδιοεξοπλισμός [*] πληροί την οδηγία 2014/53/ΕΕ.

Το πλήρες κείμενο της δήλωσης συμμόρφωσης ΕΕ διατίθεται στην ακόλουθη ιστοσελίδα στο διαδίκτυο:

<http://www.pioneer-car.eu/compliance>

Italiano:

Il fabbricante, Pioneer, dichiara che il tipo di apparecchiatura radio [*] è conforme alla direttiva 2014/53/UE.

Il testo completo della dichiarazione di conformità UE è disponibile al seguente indirizzo Internet:

<http://www.pioneer-car.eu/compliance>

Español:

Por la presente, Pioneer declara que el tipo de equipo radioeléctrico [*] es conforme con la Directiva 2014/53/UE.

El texto completo de la declaración UE de conformidad está disponible en la dirección Internet siguiente:

<http://www.pioneer-car.eu/compliance>

Português:

O(a) abaixo assinado(a) Pioneer declara que o presente tipo de equipamento de rádio [*] está em conformidade com a

Diretiva 2014/53/UE.

O texto integral da declaração de conformidade está disponível no seguinte endereço de Internet:

<http://www.pioneer-car.eu/compliance>

Čeština:

Tímto Pioneer prohlašuje, že typ rádiového zařízení [*] je v souladu se směrnicí 2014/53/UE.

Úplné znění EU prohlášení o shodě je k dispozici na této internetové adrese:

<http://www.pioneer-car.eu/compliance>

Eesti:

Käesolevaga deklareerib Pioneer, et käesolev raadioseadme tüüp [*] vastab direktiivi 2014/53/EL nõuetele.

EU vastavusdeklaratsiooni täielik tekst on kätesaadav järgmisel internetiaadressil:

<http://www.pioneer-car.eu/compliance>

Magyar:

Pioneer igazolja, hogy a [*] típusú rádióberendezés megfelel a 2014/53/EU irányelvnek.

Az EU-megfelelőségi nyilatkozat teljes szövege elérhető a következő internetes címen:

<http://www.pioneer-car.eu/compliance>

Latviešu valoda:

Ar šo Pioneer deklarē, ka radioiekārta [*] atbilst Direktīvai 2014/53/ES.

Plūns ES atbilstības deklarācijas teksts ir pieejams šādā internetā vietnē:

<http://www.pioneer-car.eu/compliance>

Lietuvių kalba:

Aš, Pioneer, patvirtinu, kad radijo įrenginių tipas [*] atitinka Direktyvą 2014/53/ES.

Visas ES atitikties deklaracijos tekstas prieinamas šiuo interneto adresu:

<http://www.pioneer-car.eu/compliance>

Malta:

B'dan, Pioneer, niddikjara li dan it-tip ta' taghmir tar-radjju [*] huwa konformi mad-Direttiva 2014/53/UE.

It-test kollu tad-dikjarazzjoni ta' konformita' tal-UE huwa disponibbli f'dan l-indirizz tal-Internet li gej:

<http://www.pioneer-car.eu/compliance>

Slovenščina:

Pioneer týmto vyhlasuje, že rádiové zariadenie typu [*] je v súlade so smernicou 2014/53/UE.

Úplné EU vyhlásenie o zhode je k dispozícii na tejto internetovej adrese:

<http://www.pioneer-car.eu/compliance>

Slovenščina:

Pioneer potrjuje, da je tip radijske opreme [*] skladen z Direktivo 2014/53/UE.

Celotno besedilo izjave EU o skladnosti je na voljo na naslednjem spletnem naslovu:

<http://www.pioneer-car.eu/compliance>

Română:

Prin prezenta, Pioneer declară că tipul de echipamente radio [*] este în conformitate cu Directiva 2014/53/UE.

Textul integral al declarației UE de conformitate este disponibil la următoarea adresă internet:

<http://www.pioneer-car.eu/compliance>

български:

С настоящото Pioneer декларира, че този тип радиосъоръжение [*] е в съответствие с Директива 2014/53/ЕС.

Цялостният текст на ЕС декларацията за съответствие може да се намери на следния интернет адрес:

<http://www.pioneer-car.eu/compliance>

Polski:

Pioneer niniejszym oświadczam, że typ urządzenia radiowego [*] jest zgodny z dyrektywą 2014/53/UE.

Pełny tekst deklaracji zgodności UE jest dostępny pod następującym adresem internetowym:

<http://www.pioneer-car.eu/compliance>

Norsk:

Herved Pioneer erklærer at radioustyr type [*] er i samsvar med direktiv 2014/53/UE.

Den fullstendige teksten i EU-samsvarserklæringen er tilgjengelig på følgende internetadresse:

<http://www.pioneer-car.eu/compliance>

Isleńska:

Hér með Pioneer lýsir yfir að tegund þráðlausan búnað [*] er í samræmi við tilskipun 2014/53/ESB.

The full text of the ESB-samræmisýrfrýsingu er í boði á eftirfarandi veffangi:

<http://www.pioneer-car.eu/compliance>

Hrvatski:

Pioneer ovime izjavljuje da je radijska oprema tipa [*] u skladu s Direktivom 2014/53/UE.

Cjeloviti tekst EU izjave o skladnosti dostupan je na sljedećoj internetskoj adresi:

<http://www.pioneer-car.eu/compliance>

Türk:

Burada. Pioneer radyo ekipmanı turunun [*] 2014/53/UE direktiflerine uyumlu olduğunu beyan eder.

Avrupa uyumluluk beyanının tam metni belirtilen internet sitesinde mevcuttur:

<http://www.pioneer-car.eu/compliance>

English:

[Wi-Fi specifications]

Output power: +15 dBm Maximum.

Frequency band(s):

IEEE 802.11b: 2 412 MHz to 2 472 MHz

IEEE 802.11g: 2 412 MHz to 2 472 MHz

IEEE 802.11n HT20: 2 412 MHz to 2 472 MHz

IEEE 802.11n HT40: 2 422 MHz to 2 462 MHz

[Bluetooth specifications]

Output power: +7 dBm Maximum. (Power class 2)

Frequency band(s): 2 402 MHz to 2 480 MHz

[GPS specifications]

Frequency band(s): L1 1 559 MHz to 1 610 MHz

Français:

[Spécifications Wi-Fi]

Puissance de sortie: +15 dBm maximum.

Bande(s) de fréquences:

IEEE 802.11b: 2 412 MHz à 2 472 MHz

IEEE 802.11g: 2 412 MHz à 2 472 MHz

IEEE 802.11n HT20: 2 412 MHz à 2 472 MHz

IEEE 802.11n HT40: 2 422 MHz à 2 462 MHz

[Spécifications Bluetooth]

Puissance de sortie: +7 dBm maximum (Classe de puissance 2)

Bande(s) de fréquences: 2 402 MHz à 2 480 MHz

[Spécifications GPS]

Bande(s) de fréquences: L1 1 559 MHz à 1 610 MHz

Italiano:

[Specifiche Wi-Fi]

Potenza in uscita: +15 dBm massimo.

Banda di frequenza:

IEEE 802.11b: 2 412 MHz a 2 472 MHz

IEEE 802.11g: 2 412 MHz a 2 472 MHz

IEEE 802.11n HT20: 2 412 MHz a 2 472 MHz

IEEE 802.11n HT40: 2 422 MHz a 2 462 MHz

[Specifiche Bluetooth]

Potenza in uscita: +7 dBm massimo. (Classe di potenza 2)

Banda di frequenza: 2 402 MHz a 2 480 MHz

[Specifiche GPS]

Banda di frequenza: L1 1 559 MHz a 1 610 MHz

Español:

[Especificaciones de Wi-Fi]

Potencia de salida: +15 dBm máximo.

Banda(s) de frecuencias:

IEEE 802.11b: 2 412 MHz a 2 472 MHz

IEEE 802.11g: 2 412 MHz a 2 472 MHz

IEEE 802.11n HT20: 2 412 MHz a 2 472 MHz

IEEE 802.11n HT40: 2 422 MHz a 2 462 MHz

[Especificaciones de Bluetooth]

Potencia de salida: +7 dBm máximo. (Clase de potencia 2)

Banda(s) de frecuencias: 2 402 MHz a 2 480 MHz

[Especificaciones de GPS]

Banda(s) de frecuencias: L1 1 559 MHz a 1 610 MHz

Deutsch:

[Wi-Fi-Spezifikationen]

Ausgangsleistung: maximal +15 dBm.

Frequenzband/-bänder:

IEEE 802.11b: 2 412 MHz bis 2 472 MHz

IEEE 802.11g: 2 412 MHz bis 2 472 MHz

IEEE 802.11n HT20: 2 412 MHz bis 2 472 MHz

IEEE 802.11n HT40: 2 422 MHz bis 2 462 MHz

[Bluetooth-Spezifikationen]

Ausgangsleistung: maximal +7 dBm. (Leistungsklasse 2)

Frequenzband/-bänder: 2 402 MHz bis 2 480 MHz

[GPS-Spezifikationen]

Frequenzband/-bänder: L1 1 559 MHz bis 1 610 MHz

Nederlands:

[Wi-Fi-specificaties]

Uitgangsvermogen: +15 dBm maximaal.

Frequentieband(en):

IEEE 802.11b: 2 412 MHz tot 2 472 MHz

IEEE 802.11g: 2 412 MHz tot 2 472 MHz

IEEE 802.11n HT20: 2 412 MHz tot 2 472 MHz

IEEE 802.11n HT40: 2 422 MHz tot 2 462 MHz

[Bluetooth-specificaties]

Uitgangsvermogen: +7 dBm maximaal. (vermogensklasse 2)

Frequentieband(en): 2 402 MHz tot 2 480 MHz

[GPS-specificaties]

Frequentieband(en): L1 1 559 MHz tot 1 610 MHz

Русский:

[Характеристики Wi-Fi]

Выходная мощность: +15 дБм макс.

Диапазон частоты:

IEEE 802.11b: 2 412 МГц до 2 472 МГц

IEEE 802.11g: 2 412 МГц до 2 472 МГц

IEEE 802.11n HT20: 2 412 МГц до 2 472 МГц

IEEE 802.11n HT40: 2 422 МГц до 2 462 МГц

[Характеристики Bluetooth]

Выходная мощность: +7 дБм макс. (Класс мощности 2)

Диапазон частоты: 2 402 МГц до 2 480 МГц

[Характеристики GPS]

Диапазон частоты: L1 1 559 МГц до 1 610 МГц

Information for users on collection and disposal of old equipment and used batteries

(Symbol for equipment)



(Symbol examples for batteries)



Pb

These symbols on the products, packaging, and/or **accompanying documents mean that used electrical and electronic products and batteries should not be mixed with general household waste.**

For proper treatment, recovery and recycling of old products and used batteries, please take them to applicable collection points in accordance with your national legislation.

By disposing of these products and batteries correctly, you will help to save valuable resources and prevent any potential negative effects on human health and the environment which could otherwise arise from inappropriate waste handling.

For more information about collection and recycling of old products and batteries, please contact your local municipality, your waste disposal service or the point of sale where you purchased the items.

These symbols are only valid in the European Union.

For countries outside the European Union:

If you wish to discard these items, please contact your local authorities or dealer and ask for the correct method of disposal.

The graphical symbol  placed on the product means direct current.

Before you start

Precautions on connection/installation/use

For the usage precautions on the connection and installation of optional products and on connecting to them, please also refer to the instruction manuals supplied with the optional products.



HIGH SOUND PRESSURE.

HEARING DAMAGE RISK.

DO NOT LISTEN AT HIGH VOLUME LEVELS FOR LONG PERIODS.

Precautions on use

- Please note that Pioneer is not responsible for loss or damages of any kind incurred as a result of using this unit in combination with devices and software not associated with our company.
- Please confirm that installing an application to this unit is safe and note that customers perform it with self-responsibility.
- Depending on the application, customer location information, usage history, personal information stored in this unit, etc. may be sent externally via the Internet.
- Please note that Pioneer is not responsible for any problems caused by the application installed by the customer.
- Depending on the applications used, applications that run in the background may accelerate battery drain.

Information stored on this unit

- There may be changes to or loss of information stored on this unit from accidents, malfunctions, repairs, or other forms of handling. Please make copies of important content. Please note that Pioneer is not responsible for any damages or lost profits if content is altered or lost.
- Make backup copies of the data stored on this unit regularly in order to protect various content stored on this unit in the event of an operational failure. Please take copies of important content.
- We recommend customers to delete information stored on the unit when it is no longer in use.

Precautions on ordering repair service

- Before sending this unit for repair service, please save backup copies of various data stored on this unit and delete all personal information that you want to protect.
- If repair service is performed on this unit, various data stored on this unit may be lost. In this case Pioneer cannot respond to the restoration of the data. In addition, please note that Pioneer is not responsible for any damages through loss of the data.
- System software updates for this unit may be installed as part of the repair service. As a result of updating the system software, third-party applications installed on this unit may not be compatible with this unit. Pioneer is not responsible for this.

About Google Account

When initializing to factory settings, etc., you may need to enter the last Google account logged into on this unit.

Using a microSD card

- If the microSD card is inserted or removed forcibly, this unit or the microSD card may become damaged. Please be careful.
- Do not insert anything other than a microSD card into the microSD card slot. If a metal object such as a coin is inserted, the internal circuit may become damaged, leading to malfunction.
- Do not remove the microSD card while accessing it as this may cause data corruption.
- If a microSD card's data is lost when used in combination with this unit, Pioneer is not responsible for the compensation.

microSD



microSD, microSDHC Logos are trademarks of SD-3C LLC.

Google™

Google is a trademark of Google LLC.

Checking the package contents

Main unit × 1

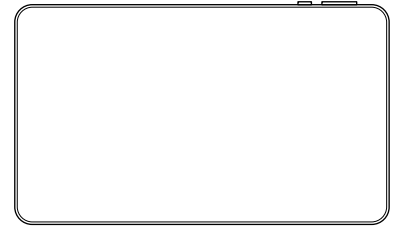

Case × 1

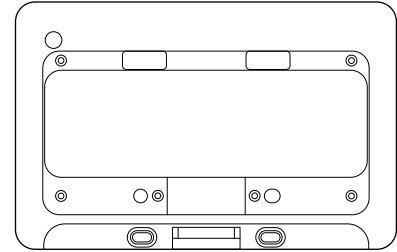

Screw × 6



USB cable (30 cm) × 1



Installing the case to the tablet

1. Hold and position the tablet at an angle where its power button and volume buttons are aligned with the corresponding holes of the case.

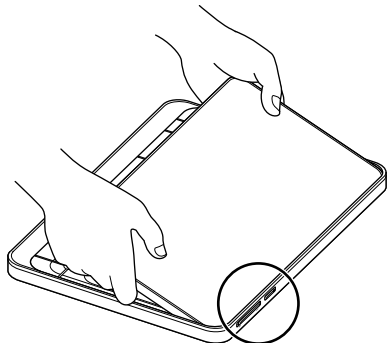

Align the power button and volume buttons with the holes.

2. Once the power button and the volume buttons are fit in place, push down the tablet into the case.

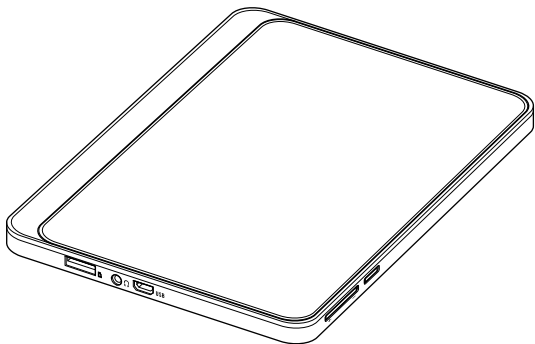

3. Fix the case to the tablet with the 6 supplied screws.

Note:

Using screws other than the ones supplied can cause damage to parts inside the tablet.

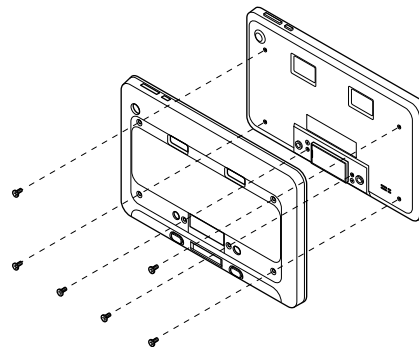

Charging

To charge, plug the supplied USB cable into the tablet's USB connector and connect to a power source.

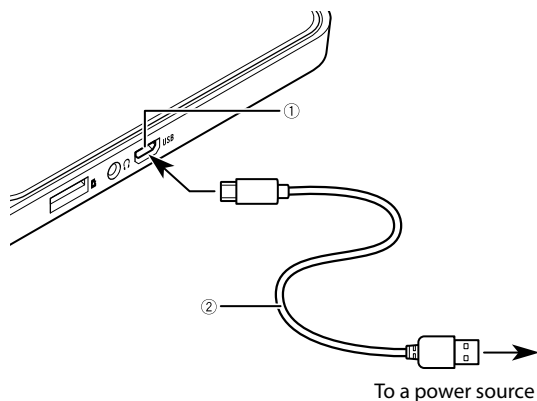

- ① USB port
- ② USB cable

Correct use of the built-in battery

About charging

- The battery is not fully charged when you purchase this tablet. Please use it after it is fully charged.
- If the usable time has become extremely short even if the battery is fully charged, it can be considered that the internal battery has reached the end of the battery life. In that case, please contact your dealer or an authorized Pioneer Service Station for assistance.
- The built-in battery is gradually discharging even when it is charged. If the battery has not been used for a long time after charging, charge it again the day before use.
- In order to use the built-in battery safely, a protection function may stop supplying power to the built-in battery or charging the built-in battery at high or low temperatures.
- If the built-in battery is not fully charged, the tablet may not turn on. In such a case, connect the USB cable and charge the built-in battery before use.

Parts and controls

The table shows the parts and the controls of this product.
For details, please refer to the owner's manual on our website.

Main unit

<Front>

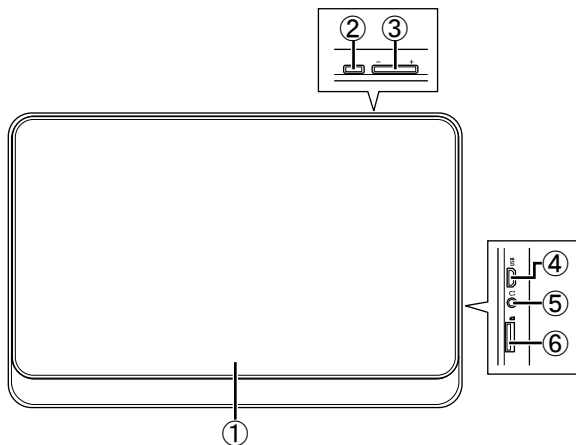

<Back>

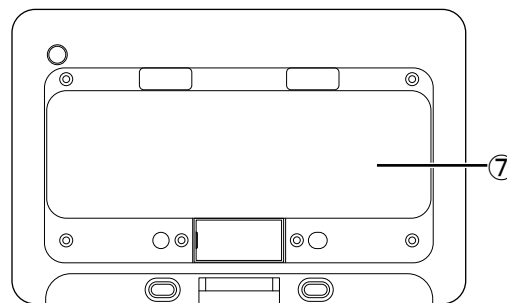

Name	Function
① Display	Press to show the icons
② Power button	Press to power on/off
③ Volume buttons +/-	+ : increases the volume - : decreases the volume
④ USB port	Connect a USB cable
⑤ Headphone jack	Connect a pair of headphones
⑥ microSD card slot	Insert a microSD card
⑦ Case	Insert the tablet and screw down

Displaying the regulatory information

To display details regarding the certifications and compliance marks specific to this product, see  [Settings] → [System] → [Certification logos].

Informations à destination des utilisateurs sur la collecte et l'élimination des équipements et batteries usagés

(Symbole pour les équipements) (Exemples de symbole pour les batteries)



Pb

Ces symboles figurant sur les produits, les emballages et/ou les documents d'accompagnement signifient que les produits électriques et électroniques et batteries usagés ne doivent pas être jetés avec les déchets ménagers et font l'objet d'une collecte sélective.

Pour assurer un traitement, une récupération et un recyclage appropriés des produits et batteries usagés, veuillez les retourner dans les points de collecte sélective habilités conformément à la législation nationale en vigueur.

En respectant les circuits de collecte sélective mis en place pour ces produits, vous contribuerez à économiser des ressources précieuses et à prévenir les impacts négatifs éventuels sur la santé humaine et l'environnement qui pourraient résulter d'une mauvaise gestion des déchets.

Pour plus d'informations sur la collecte et le recyclage des produits et batteries usagés, veuillez contacter votre municipalité, votre service de gestion des déchets ou le point de vente dans lequel vous avez acheté ces produits.

Ces symboles ne sont valables que dans les pays de l'Union européenne.

Pour les pays n'appartenant pas à l'Union européenne :

Si vous souhaitez jeter ces produits, veuillez contacter les autorités ou revendeurs locaux pour connaître la méthode d'élimination appropriée.

Le symbole graphique  situé sur le produit représente le courant continu.

Avant de commencer

Précautions concernant le raccordement, l'installation et l'utilisation

Pour connaître les précautions d'utilisation concernant le raccordement et l'installation de produits en option et le raccordement à ceux-ci, reportez-vous également aux modes d'emploi fournis avec les produits en option.



HAUTE PRESSION SONORE.
RISQUE DE LÉSIONS AUDITIVES.
NE PAS ÉCOUTER À UN VOLUME SONORE ÉLEVÉ PENDANT UNE PÉRIODE PROLONGÉE.

Précautions d'utilisation

- Veuillez noter que Pioneer décline toute responsabilité en cas de perte ou dommage de quelque nature que ce soit suite à l'utilisation de cet appareil en combinaison avec des périphériques et des logiciels non associés à notre entreprise.
- Veuillez vérifier que l'installation d'une application sur cet appareil est sûre et noter que les clients l'effectuent selon leur responsabilité personnelle.
- Selon l'application, les informations de localisation des clients, l'historique d'utilisation, les informations personnelles mémorisées dans cet appareil, etc. peuvent être envoyés à l'extérieur via Internet.
- Veuillez noter que Pioneer décline toute responsabilité en cas de problèmes causés par l'application installée par le client.
- Selon les applications utilisées, les applications fonctionnant en arrière-plan peuvent accélérer le déchargement de la batterie.

Informations mémorisées sur cet appareil

- Il peut y avoir des modifications ou une perte des informations mémorisées sur cet appareil en raison d'accidents, de défaillances, de réparations ou d'autres formes de manipulation. Veuillez faire des copies des contenus importants. Veuillez noter que Pioneer décline toute responsabilité en cas de dommages ou pertes de profits si le contenu est modifié ou perdu.
- Faites régulièrement des copies de sauvegarde des données mémorisées sur cet appareil afin de protéger divers contenus mémorisés sur cet appareil en cas de défaillance opérationnelle. Veuillez prendre copie des contenus importants.
- Nous recommandons à nos clients de supprimer les informations mémorisées sur l'appareil lorsqu'ils ne l'utilisent plus.

Vérification du contenu du carton d'emballage

Unité principale x 1

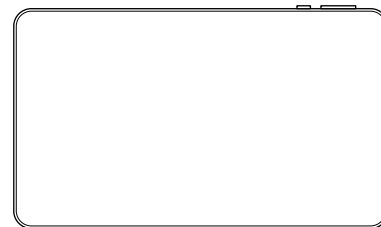

Coque x 1

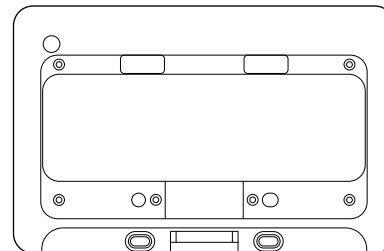

Vis x 6



Câble USB (30 cm) x 1



Précautions à prendre concernant le service de commande de réparation

- Avant d'envoyer cet appareil au service de réparation, veuillez conserver des copies de sauvegarde de diverses données mémorisées sur cet appareil et supprimer toutes les informations personnelles que vous voulez protéger.
- Un service de réparation effectué sur cet appareil peut entraîner la perte de diverses données mémorisées sur celui-ci. Dans ce cas, Pioneer ne pourra pas effectuer la restauration des données. En outre, veuillez noter que Pioneer décline toute responsabilité en cas de dommages dus à la perte des données.
- Les mises à jour du logiciel du système pour cet appareil peuvent être installées dans le cadre du service de réparation. À la suite de la mise à jour du logiciel du système, des applications tierces installées sur cet appareil peuvent ne pas être compatibles avec cet appareil. Pioneer n'en est pas responsable.

À propos du compte Google

Lors de l'initialisation aux réglages d'usine, etc., vous devrez peut-être saisir le dernier compte Google connecté à cet appareil.

Utilisation d'une carte microSD

- L'insertion ou le retrait de force de la carte microSD peut entraîner des dommages à cet appareil ou à la carte microSD. Faites très attention.
- N'insérez rien d'autre qu'une carte microSD dans la fente pour carte microSD. Si un objet métallique tel qu'une pièce de monnaie est inséré, le circuit interne peut s'endommager, ce qui entraînerait un dysfonctionnement.
- Ne retirez pas la carte microSD pendant l'accès à celle-ci, car cela peut provoquer une corruption des données.
- Si les données d'une carte microSD se perdent lorsqu'elle est utilisée en combinaison avec cet appareil, Pioneer n'est pas responsable de l'indemnisation.

microSD



Les logos microSD et microSDHC sont des marques commerciales de SD-3C LLC.

Google™

Google est une marque commerciale de Google LLC.

Installation de la coque sur la tablette

1. Maintenez et positionnez la tablette à un angle où la touche d'alimentation et les touches de volume sont alignées sur les trous de la coque correspondants.

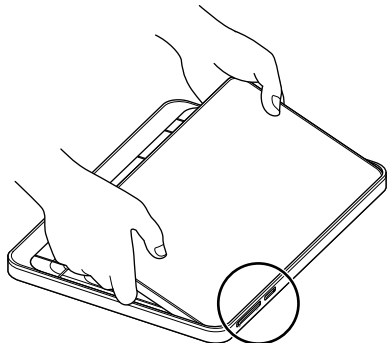

Alignez la touche d'alimentation et les touches de volume sur les trous.

2. Une fois la touche d'alimentation et les touches de volume en place, enfoncez la tablette dans la coque.

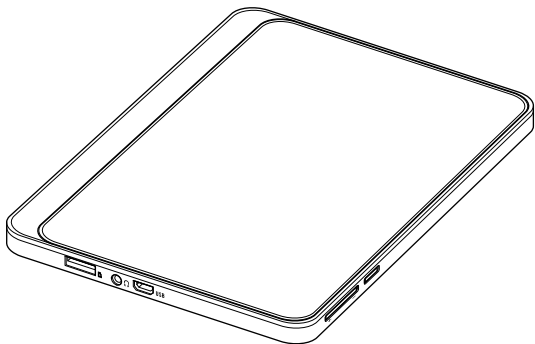

3. Fixez la coque à la tablette avec les 6 vis fournies.

Remarque :

L'utilisation de vis autres que celles fournies peut endommager les pièces internes à la tablette.

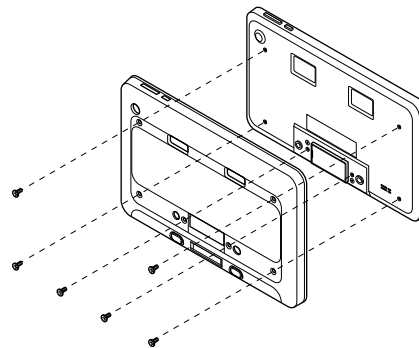

Charge

Pour charger, branchez le câble USB fourni dans le connecteur USB de la tablette et raccordez-le à une source d'alimentation.

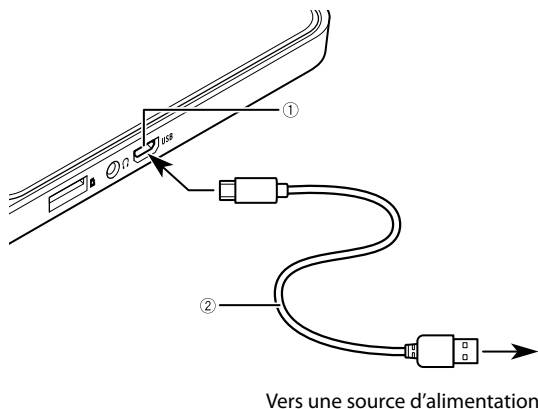

- ① Port USB
- ② Câble USB

Utilisation correcte de la batterie intégrée

À propos de la charge

- La batterie est chargée à fond lorsque vous achetez cette tablette. Veuillez l'utiliser lorsqu'elle est chargée à fond.
- Si la durée d'utilisation a considérablement raccourci alors que la batterie est chargée à fond, on peut considérer que la batterie interne a atteint la fin de sa durée de vie. Dans ce cas, demandez de l'aide à votre revendeur ou à un centre d'entretien agréé par Pioneer.
- La batterie intégrée se décharge progressivement, même lorsqu'elle est chargée. Si la batterie n'a pas été utilisée pendant une période prolongée après la charge, chargez-la à nouveau la veille du jour de l'utilisation.
- Pour utiliser la batterie intégrée en toute sécurité, une fonction de protection peut cesser de fournir l'alimentation à la batterie intégrée ou de charger la batterie intégrée à des températures élevées ou basses.
- Si la batterie intégrée n'est pas chargée à fond, la tablette risque de ne pas s'allumer. Dans ce cas, raccordez le câble USB et chargez la batterie intégrée avant utilisation.

Pièces et commandes

Le tableau représente les pièces et les commandes de ce produit.
Pour plus de détails, veuillez consulter le mode d'emploi figurant sur notre site Web.

Unité principale

<Avant>

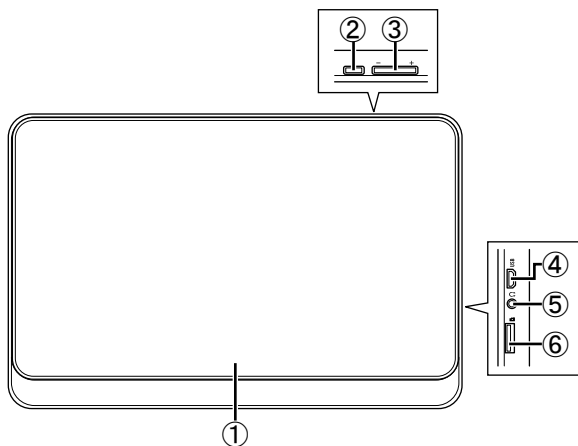

<Arrière>

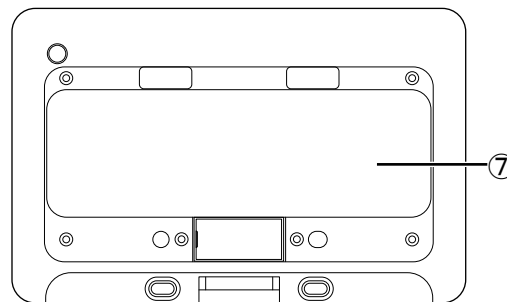

Nom	Fonction
① Affichage	Appuyez pour afficher les icônes
② Touche d'alimentation	Appuyez pour allumer/éteindre
③ Touches de volume +/-	+ : permet d'augmenter le volume - : permet de diminuer le volume
④ Port USB	Raccordez un câble USB
⑤ Prise casque	Raccordez un casque
⑥ Fente pour carte microSD	Insérez une carte microSD
⑦ Coque	Insérez la tablette et vissez

Affichage des informations réglementaires

Pour afficher des détails concernant les certifications et les repères de conformité spécifiques à ce produit, voir  [Paramètres] → [Système] → [Marque de certification].

Informazioni per gli utenti sulla raccolta e sullo smaltimento di apparecchiatura e batterie usate

(Simbolo per l'apparecchiatura)



(Esempi di simboli per le batterie)



Pb

Questi simboli riportati sui prodotti, sulla confezione e/o **sulla documentazione di accompagnamento indicano che i prodotti elettrici ed elettronici e le batterie usati non devono essere smaltiti insieme ai rifiuti domestici generici.**

Per il trattamento, il recupero e il riciclaggio corretti di prodotti e batterie usati, smaltirli presso punti di raccolta adeguati in conformità con la normativa nazionale.

Lo smaltimento corretto di questi prodotti e delle batterie contribuisce a salvaguardare risorse preziose e a prevenire potenziali effetti negativi sulla salute umana e sull'ambiente che potrebbero derivare da una gestione inadeguata dei rifiuti.

Per ulteriori informazioni sulla raccolta e sul riciclaggio di prodotti e batterie usati, contattare il comune di residenza, il servizio di smaltimento rifiuti locale o il punto vendita in cui sono stati acquistati gli articoli.

Questi simboli sono validi solo nell'Unione Europea.

Per i paesi che non fanno parte dell'Unione Europea:

Se si desidera smaltire questi prodotti, contattare le autorità locali o il rivenditore per informazioni sul metodo di smaltimento corretto.

Il simbolo grafico  situato sul prodotto significa corrente continua.

Operazioni preliminari

Precauzioni di collegamento/installazione/utilizzo

Per le precauzioni di utilizzo sul collegamento e l'installazione di prodotti opzionali e sulla relativa connessione, consultare anche i manuali di istruzioni in dotazione con i prodotti opzionali.



PRESSIONE AUDIO ELEVATA.

RISCHIO DI DANNI ALL'UDITO.

NON ASCOLTARE AD ALTO VOLUME PER PROLUNGATI PERIODI DI TEMPO.

Precauzioni di utilizzo

- Nota: Pioneer non è responsabile per perdite o danni di qualsiasi natura verificatisi in seguito all'utilizzo di questa unità in combinazione con dispositivi e software non associati alla nostra azienda.
- Verificare che l'installazione di un'applicazione sull'unità sia sicura e tenere presente che i clienti eseguono questa operazione sotto la propria responsabilità.
- In base all'applicazione, le informazioni su posizione del cliente, cronologia di utilizzo, informazioni personali archiviate sul dispositivo, ecc. potrebbero essere inviate esternamente tramite Internet.
- Nota: Pioneer non è responsabile di eventuali problemi causati dall'applicazione installata dal cliente.
- In base all'applicazione utilizzata, le applicazioni eseguite in background potrebbero accelerare l'esaurimento della batteria.

Informazioni memorizzate su questa unità

- Possono verificarsi modifiche o perdite di informazioni archiviate sull'unità dovute a incidenti, malfunzionamenti, riparazioni o altre forme di manipolazione. Eseguire una copia dei contenuti importanti. Nota: se il contenuto viene modificato o perso, Pioneer non è responsabile di eventuali danni o perdite di profitti.
- Creare regolarmente copie di backup dei dati archiviati sull'unità, al fine di proteggere i vari contenuti memorizzati in caso di guasto operativo. Creare copie dei contenuti importanti.
- Si consiglia ai clienti di eliminare le informazioni memorizzate sull'unità quando non sono più in uso.

Verifica del contenuto della confezione

Unità principale × 1

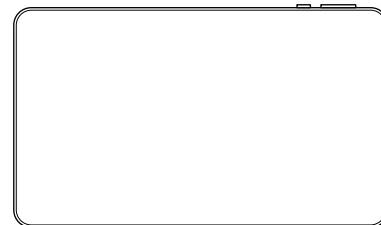

Case × 1

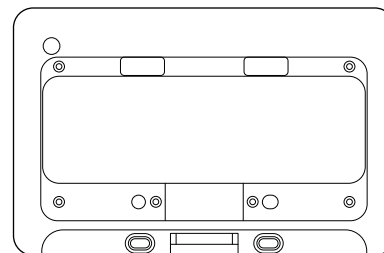

Vite × 6



Cavo USB (30 cm) × 1



Precauzioni sulla prenotazione del servizio di riparazione

- Prima di inviare l'unità al servizio di riparazione, salvare le copie di backup dei dati memorizzati sull'unità ed eliminare tutte le informazioni personali che si desidera proteggere.
- Se sull'unità viene eseguito un servizio di riparazione, i diversi dati archiviati potrebbero andare persi. In questo caso, Pioneer non risponde del ripristino dei dati. Inoltre, Pioneer non è responsabile di eventuali danni dovuti alla perdita dei dati.
- Nell'ambito del servizio di riparazione, potrebbero venire installati gli aggiornamenti del software di sistema per questa unità. In seguito all'aggiornamento del software di sistema, le applicazioni di terze parti installate sull'unità potrebbero non essere compatibili. Pioneer non può essere ritenuto responsabile.

Informazioni sull'account Google

Quando si esegue l'inizializzazione alle impostazioni di fabbrica, ecc. potrebbe essere necessario inserire l'ultimo account Google collegato a questa unità.

Utilizzo di una scheda microSD

- Se la scheda microSD viene inserita o rimossa forzatamente, l'unità o la scheda microSD potrebbe danneggiarsi. Fare attenzione.
- Nello slot per scheda microSD, non inserire alcun oggetto diverso dalla scheda microSD. In caso di inserimento di un oggetto metallico, come ad esempio una moneta, il circuito interno potrebbe subire danni e causare malfunzionamenti.
- Per evitare che venga corrotta, non rimuovere la scheda microSD mentre si sta navigando in essa.
- Se in seguito all'uso con la presente unità si dovesse verificare la perdita dei dati contenuti nella scheda microSD, Pioneer non è responsabile del risarcimento.

microSD



I logo microSD, microSDHC sono marchi di SD-3C LLC.

Google™

Google è un marchio di Google LLC.

Installazione del case sul tablet

1. Tenere e posizionare il tablet a un'angolazione in cui tasto di alimentazione e tasti del volume siano allineati ai corrispondenti fori del case.

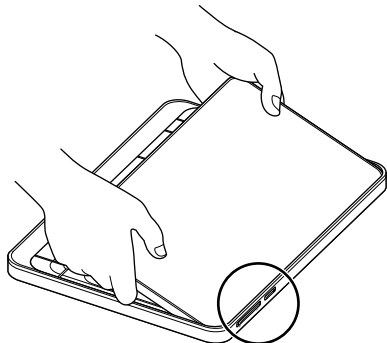

Allineare i tasti di accensione e del volume con i fori.

2. Una volta che il tasto di alimentazione e i tasti del volume saranno in posizione, inserire il tablet nel case.

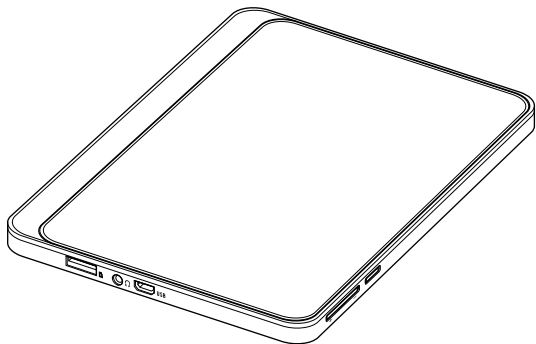

3. Fissare il case al tablet con le 6 viti in dotazione.

Nota:

l'uso di viti diverse da quelle fornite può causare danni ai componenti interni del tablet.

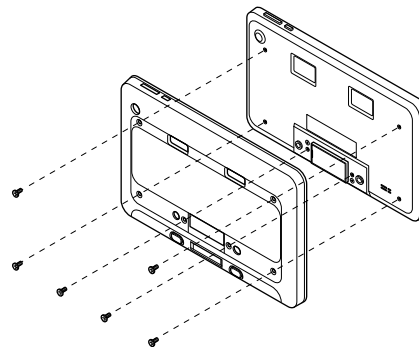

Carica

Per caricare, inserire il cavo USB in dotazione nel connettore USB del tablet e collegarlo a una fonte di alimentazione.

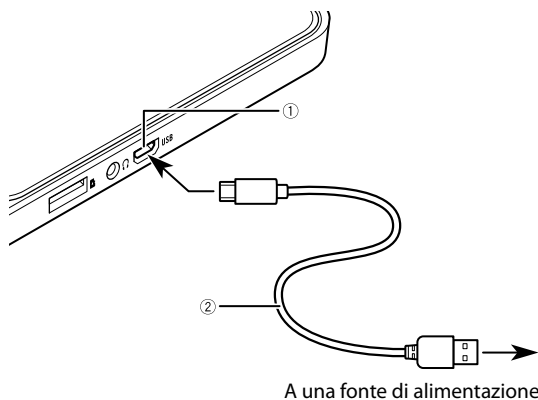

- ① Porta USB
- ② Cavo USB

Corretto utilizzo della batteria integrata

Informazioni sulla carica

- All'acquisto del tablet, la batteria non è completamente carica. Utilizzare dopo una carica completa.
- Se il tempo di utilizzo si è ridotto in maniera significativa anche con la batteria completamente carica, la batteria interna potrebbe aver raggiunto la fine della propria vita utile. In questo caso, contattare il rivenditore o una Stazione di servizio Pioneer per ottenere assistenza.
- Anche quando è carica, la batteria integrata si scarica gradualmente. Se la batteria non è stata utilizzata per un lungo periodo dopo la carica, ricaricarla di nuovo il giorno prima dell'uso.
- Al fine di utilizzare in sicurezza la batteria integrata, una funzione di protezione può interrompere l'alimentazione alla batteria integrata o la ricarica della stessa ad alte o basse temperature.
- Se la batteria integrata non è completamente carica, il tablet potrebbe non accendersi. In questo caso, collegare il cavo USB e caricare la batteria integrata prima dell'uso.

Parti e comandi

Nella tabella sono riportati le parti e i comandi del prodotto.
Per i dettagli, far riferimento al manuale dell'operatore che si trova sul nostro sito web.

Unità principale

<Parte anteriore>

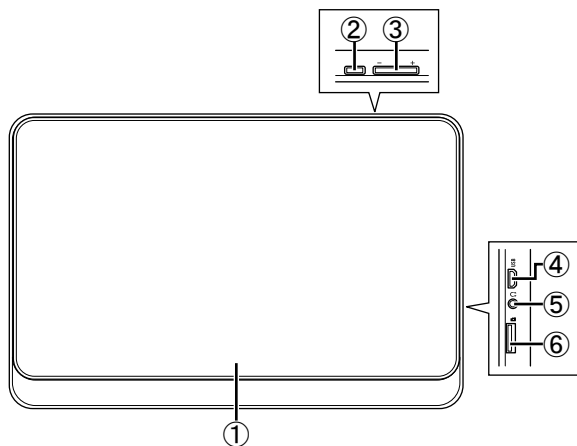

<Parte posteriore>

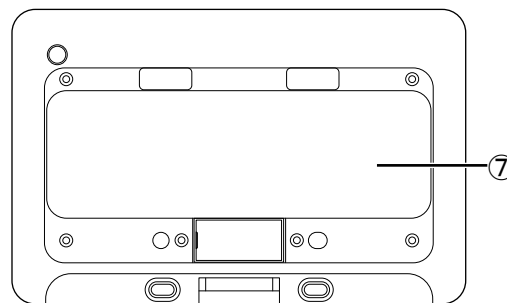

Nome	Funzione
① Display	Premere per visualizzare le icone
② Pulsante di accensione	Premere per accendere/spengere
③ Tasti volume +/-	+ : aumenta il volume - : diminuisce il volume
④ Porta USB	Collegare un cavo USB
⑤ Jack per cuffie	Collegare un paio di cuffie
⑥ Slot per scheda microSD	Inserire una scheda microSD
⑦ Case	Inserire il tablet e avvitare

Visualizzare le informazioni normative

Per visualizzare i dettagli relativi alle certificazioni e ai marchi di conformità specifici per questo prodotto, andare in  [Impostazioni] → [Sistema] → [Marchio di certificazione].

Información para usuarios sobre recogida y eliminación de baterías usadas y equipos antiguos.

(Símbolo para equipo)



(Ejemplos de símbolo para baterías)



Pb

Estos símbolos en los productos, embalaje y/o **documentos adjuntos** significan que los productos y baterías electrónicos y eléctricos usados no deben mezclarse con residuos domésticos generales.

Para obtener información sobre tratamiento, recuperación y reciclado adecuado de baterías usadas y productos antiguos, llévelos a los puntos de recogida correspondientes según la legislación nacional.

La eliminación de estos productos y baterías de manera adecuada, le ayudará a ahorrar recursos valiosos y a evitar cualquier efecto potencialmente negativo en la salud humana y en el entorno en que pueda surgir de una gestión inadecuada de residuos.

Para obtener más información sobre la recogida y el reciclado de baterías y productos antiguos, póngase en contacto con su municipio local, su servicio de retirada o el punto de venta donde adquirió los productos.

Estos símbolos solo son válidos en la Unión Europea.

Para países fuera de la Unión Europea:

Si desea desechar estos productos, póngase en contacto con las autoridades locales o el distribuidor local y pregunte por el método correcto de eliminación.

El símbolo gráfico  colocado en el producto significa corriente continua.

Antes de empezar

Precauciones sobre conexión/instalación/uso

Para obtener información sobre precauciones de uso sobre la conexión e instalación de productos opcionales y sobre la conexión con ellos, consulte también los manuales de instrucción suministrados con los productos opcionales.



PRESIÓN ACÚSTICA ALTA.
RIESGO DE DAÑO AUDITIVO.
NO ESCUCHE A NIVELES DE VOLUMEN ALTO DURANTE LARGOS PERIODOS.

Precauciones sobre uso

- Tenga en cuenta que Pioneer no es responsable de la pérdida o daños de cualquier tipo resultantes del uso de esta unidad junto con dispositivos y software no asociado con nuestra compañía.
- Confirme que la instalación de una aplicación en esta unidad es segura y tenga en cuenta que los clientes lo hacen bajo su propia responsabilidad.
- Dependiendo de la aplicación, la información de ubicación del cliente, el historial de uso, la información personal guardada en esta unidad, etc. se pueden enviar externamente a través de Internet.
- Tenga en cuenta que Pioneer no es responsable de cualquier problema resultante de la aplicación instalada por el cliente.
- Dependiendo de las aplicaciones usadas, las aplicaciones que se ejecuten en segundo plano pueden acelerar el consumo de batería.

Información guardada en esta unidad

- Es posible que haya cambios o pérdida de información guardada en esta unidad resultante de accidentes, errores de funcionamiento, reparaciones u otras formas de gestión. Haga copias de contenido importante. Tenga en cuenta que Pioneer no es responsable de daños o pérdidas de beneficios si el contenido se altera o pierde.
- Haga copias de seguridad de los datos guardados en esta unidad con regularidad para proteger contenido variado guardado en esta unidad en caso de un error de funcionamiento. Haga copias de contenido importante.
- Recomendamos a los clientes eliminar información guardada en esta unidad cuando ya no se utilice.

Comprobación del contenido del paquete

Unidad principal × 1

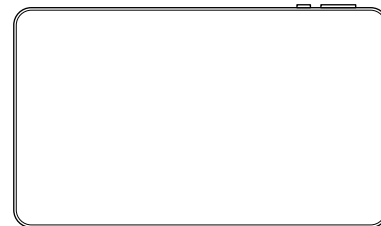

Funda × 1

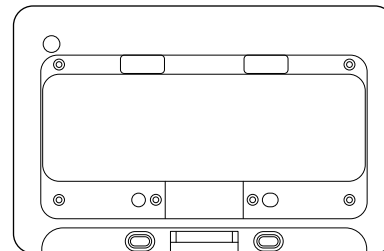

Tornillo × 6



Cable USB (30 cm) × 1



Precauciones sobre cómo solicitar el servicio de reparaciones

- Antes de enviar esta unidad al servicio de reparaciones, guarde copias de seguridad de datos variados guardados en esta unidad y elimine toda la información personal que desee proteger.
- Si el servicio de reparaciones se realiza en esta unidad, es posible que se pierdan los datos guardados en esta unidad. En este caso Pioneer no puede responder a la restauración de los datos. Además, tenga en cuenta que Pioneer no es responsable de cualquier daño producido por la pérdida de los datos.
- Las actualizaciones de software del sistema para esta unidad pueden instalarse como parte del servicio de reparaciones. Como resultado de la actualización del software del sistema, es posible que las aplicaciones de terceros instaladas en esta unidad no sean compatibles con esta unidad. Pioneer no es responsable de esto.

Acerca de Cuenta de Google

Al inicializar a valores de fábrica, etc., es posible que necesite introducir la última cuenta de Google registrada en esta unidad.

Uso de una tarjeta microSD

- Si se inserta o elimina una tarjeta microSD forzosamente, se puede dañar esta unidad o la tarjeta microSD. Tenga cuidado.
- No inserte ninguna que no sea una tarjeta microSD en la ranura para tarjetas microSD. Si se inserta un objeto metálico como una moneda, el circuito interno puede dañarse, provocando errores de funcionamiento.
- No retire la tarjeta microSD mientras accede a ella ya que se puede producir la corrupción de los datos.
- Si se pierden los datos de una tarjeta microSD cuando se utiliza junto con esta unidad, Pioneer no será responsable de la indemnización.

microSD



los logotipos microSD, microSDHC son marcas comerciales de SD-3C LLC.

Google™

Google es una marca comercial de Google LLC.

Instalación de la funda para la tablet

1. Sostenga y coloque la tablet en un ángulo donde el botón de encendido y los botones de volumen estén alineados con los orificios de la funda correspondientes.

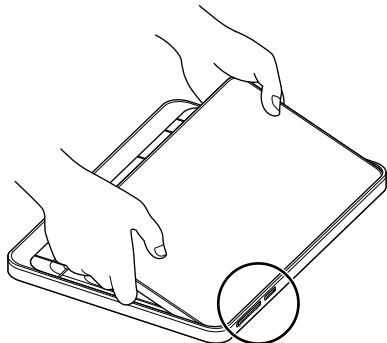

Alinee el botón de encendido y los botones de volumen con los orificios.

2. Una vez colocados el botón de encendido y los botones de volumen, presione hacia abajo para ajustar la tablet en la funda.

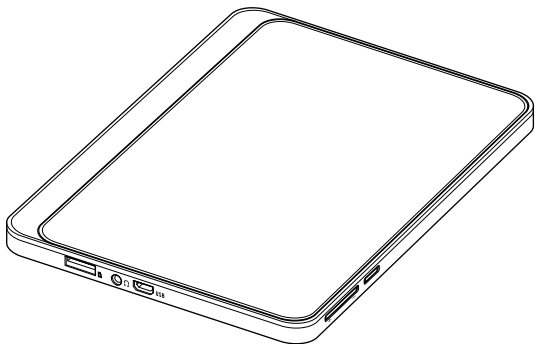

3. Adapte la funda a la tablet con los 6 tornillos suministrados.

Nota:

Uso de tornillos distintos a los suministrados pueden causar daños a piezas del interior de la tablet.

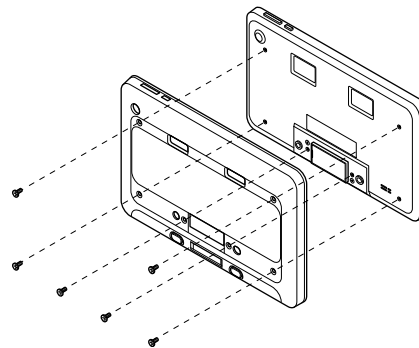

Carga

Para cargar, enchufe el cable USB suministrado al conector USB de la tablet y conecte a una fuente de alimentación.

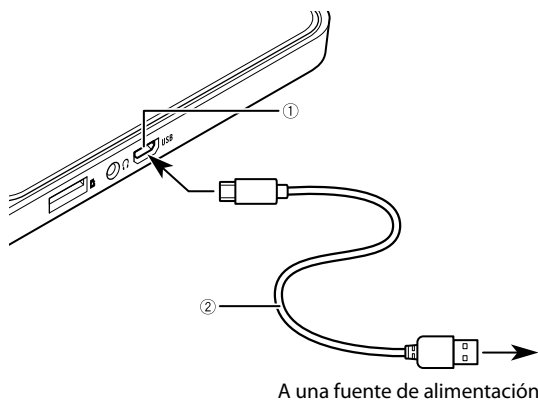

- ① Puerto USB
- ② Cable USB

Uso correcto de la batería integrada

Acerca de la carga

- La batería no está completamente cargada cuando adquiere esta tablet. Utilícela una vez cargada completamente.
- Si el tiempo de uso ha sido extremadamente breve incluso si la batería está totalmente cargada, se puede considerar que la batería interna ha alcanzado su fin de vida útil. En ese caso, póngase en contacto con su distribuidor o con un centro de asistencia Pioneer autorizado para obtener ayuda.
- La batería integrada se descarga gradualmente incluso si está cargada. Si la batería no se ha utilizado durante mucho tiempo tras su carga, cárguela de nuevo el día antes de su uso.
- Para utilizar la batería integrada con seguridad, es posible que una función de protección detenga el suministro de alimentación a la batería integrada o que la cargue a temperaturas bajas o altas.
- Si la batería integrada no está completamente cargada, es posible que la tablet no se encienda. En tal caso, conecte el cable USB y cargue la batería integrada antes de su uso.

Piezas y controles

La tabla muestra las piezas y los controles de este producto.
Para obtener más información, consulte el manual del propietario en el sitio web.

Unidad principal

<Parte frontal>

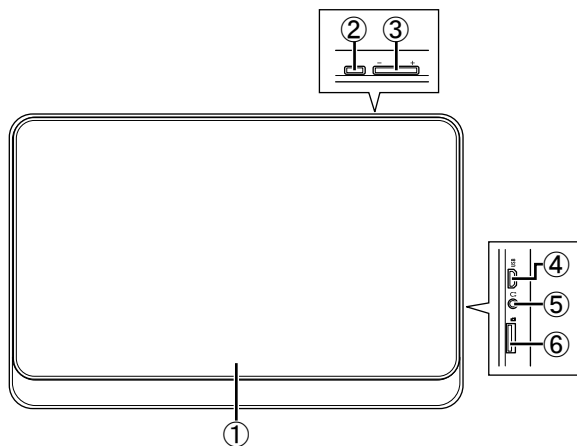

<Parte trasera>

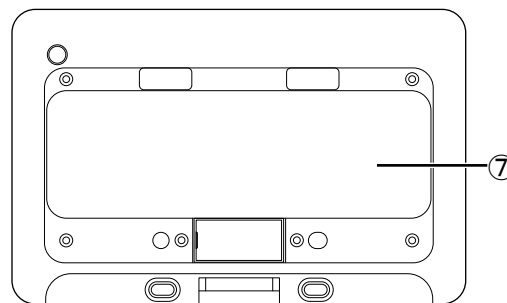

Nombre	Función
1 Visualización	Pulse para mostrar los iconos
2 Botón de encendido	Pulse para encender o apagar
3 Botones de volumen +/-	+: aumenta el volumen -: disminuye el volumen
4 Puerto USB	Conecte un cable USB
5 Toma de auriculares	Conecte un par de auriculares
6 ranura de tarjeta microSD	Inserte una tarjeta microSD
7 Funda	Inserte la tablet y atornille

Visualización de información regulatoria

Para visualizar más información respecto a las certificaciones y sellos de conformidad específicos de este producto, consulte  [Ajustes] → [Sistema] → [Marca de certificación].

Informationen für Benutzer zur Sammlung und Entsorgung von Altgeräten und verbrauchten Batterien

(Symbol für Geräte)



(Symbolbeispiele für Batterien)



Pb

Diese Symbole auf den Produkten, der Verpackung und/oder Begleitdokumenten bedeuten, dass gebrauchte elektrische und elektronische Produkte und Batterien nicht über den Hausmüll entsorgt werden dürfen.

In Übereinstimmung mit Ihren nationalen Bestimmungen bringen Sie alte Geräte und benutzte Batterien bitte zur fachgerechten Entsorgung, Wiederaufbereitung und Wiederverwendung zu den entsprechenden Sammelstellen.

Durch die fachgerechte Entsorgung der Elektrogeräte und Batterien helfen Sie, wertvolle Ressourcen zu schützen und verhindern mögliche negative Auswirkungen auf die menschliche Gesundheit und die Umwelt, die andernfalls durch unsachgerechte Müllentsorgung auftreten könnten.

Für weitere Informationen zum Sammeln und Wiederaufbereiten alter Elektrogeräte und Batterien kontaktieren Sie bitte Ihre örtliche Stadt- oder Gemeindeverwaltung, Ihren Abfallentsorgungsdienst oder die Verkaufsstelle der Artikel.

Diese Symbole gelten nur in der Europäischen Union.

Für Länder außerhalb der Europäischen Union:

Wenn Sie diese Gegenstände entsorgen möchten, wenden Sie sich bitte an die lokale Behörde oder Händler und fragen Sie sie nach der korrekten Entsorgungsmethode.

Das am Produkt angebrachte grafische Symbol  bedeutet Gleichstrom.

Bevor Sie beginnen

Vorsichtshinweise zu den Anschlüssen/der Installation/Verwendung

Beachten Sie zu den Verwendungsvorsichtshinweisen zu den Anschlüssen und zur Installation optionaler Produkte und zu ihren Anschlüssen auch die Bedienungsanleitungen im Lieferumfang der optionalen Produkte.



HOHER SCHALLDRUCK.
RISIKO VON GEHÖRSCHÄDEN.
VERWENDEN SIE DAS GERÄT NICHT ÜBER LÄNGERE ZEIT BEI HOHEM LAUTSTÄRKEPEGEL.

Vorsichtshinweise zur Verwendung

- Beachten Sie, dass Pioneer nicht für den Verlust oder Schäden jeglicher Art haftet, die durch die Verwendung dieses Geräts in Kombination mit Geräten und Software entstanden sind, die in keiner Verbindung zu unserem Unternehmen stehen.
- Bestätigen Sie, dass die Installation einer Anwendung auf diesem Gerät sicher ist, und beachten Sie, dass Kunden sie in Eigenverantwortung durchführen.
- Abhängig von der Anwendung werden möglicherweise Informationen zum Kundenstandort, zum Verwendungsverlauf oder persönliche Informationen, die auf diesem Gerät gespeichert sind, extern über das Internet gesendet.
- Beachten Sie, dass Pioneer für keine Probleme haftet, die durch die Installation der Anwendung durch den Kunden entstehen.
- Abhängig von den verwendeten Anwendungen können Anwendungen, die im Hintergrund laufen, das Entladen des Akkus beschleunigen.

Auf diesem Gerät gespeicherte Informationen

- Aufgrund von unbeabsichtigten Vorgängen, Fehlfunktionen, Reparaturen oder anderen Formen der Handhabung kann es auf diesem Gerät zu Verlust oder Änderungen der Informationen kommen. Erstellen Sie Kopien wichtiger Inhalte. Beachten Sie, dass Pioneer nicht für Schäden oder entgangene Profite haftet, wenn Inhalte verändert wurden oder verloren gegangen sind.
- Erstellen Sie regelmäßig Sicherungskopien der auf diesem Gerät gespeicherten Daten, um die verschiedenen Inhalte zu schützen, die auf diesem Gerät gespeichert sind, falls es zu einem Betriebsfehler kommt. Erstellen Sie Kopien wichtiger Inhalte.
- Wir empfehlen Kunden, auf diesem Gerät gespeicherte Informationen zu löschen, wenn es nicht mehr verwendet wird.

Überprüfen des Lieferumfangs

Hauptgerät × 1

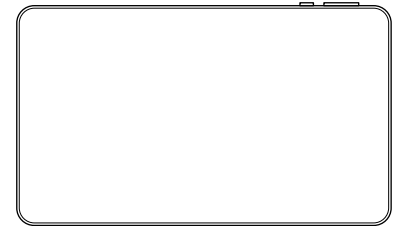

Hülle × 1

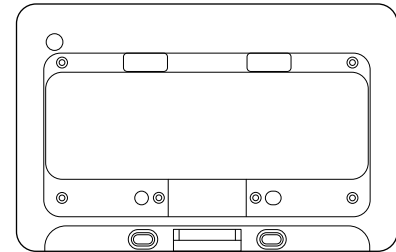

Schraube × 6



USB-Kabel (30 cm) × 1



Vorsichtshinweise zur Bestellung von Reparaturdienstleistungen

- Speichern Sie Sicherungskopien der verschiedenen auf diesem Gerät gespeicherten Daten und löschen Sie alle persönlichen Informationen, die Sie schützen möchten, bevor Sie dieses Gerät zur Reparatur einsenden.
- Wenn an diesem Gerät Reparaturarbeiten durchgeführt werden, können verschiedene Daten, die auf dem Gerät gespeichert sind, verloren gehen. In diesem Fall kann Pioneer die Daten nicht wiederherstellen. Beachten Sie des Weiteren, dass Pioneer für keine Schäden haftet, die durch den Verlust der Daten entstanden sind.
- Als Teil der Reparaturarbeiten werden möglicherweise Aktualisierungen der Systemsoftware installiert. Durch die Aktualisierung der Systemsoftware sind Drittanbieter-Anwendungen, die auf diesem Gerät installiert sind, möglicherweise nicht mehr mit diesem Gerät kompatibel. Pioneer übernimmt hierfür keine Haftung.

Informationen zum Google-Konto

Wenn Sie eine Initialisierung auf die werkseitigen Einstellungen usw. durchführen müssen Sie möglicherweise das letzte Google-Konto eingeben, das bei diesem Gerät angemeldet war.

Verwenden einer microSD-Karte

- Wenn die microSD-Karte mit Gewalt eingesetzt oder entfernt wird, können dieses Gerät oder die microSD-Karte beschädigt werden. Seien Sie bitte vorsichtig.
- Setzen Sie nichts anderes als eine microSD-Karte in den microSD-Kartensteckplatz ein. Wenn ein Metallgegenstand, wie eine Münze, eingesetzt wird, können die internen Schaltkreise beschädigt werden, was zu einer Fehlfunktion führen kann.
- Entfernen Sie die microSD-Karte nicht, während darauf zugegriffen wird, da es andernfalls zu einer Beschädigung der Daten kommen kann.
- Wenn die Daten einer microSD-Karte verloren gehen, wenn sie in Kombination mit diesem Gerät verwendet wurde, haftet Pioneer nicht für eine Entschädigung.

microSD



Die microSD- und microSDHC-Logos sind Markenzeichen von SD-3C LLC.

Google™

Google ist ein Markenzeichen von Google LLC.

Installieren der Hülle am Tablet

1. Halten und positionieren Sie das Tablet in einem Winkel, in dem die Netztaaste und die Lautstärketasten an den entsprechenden Aussparungen der Hülle ausgerichtet sind.

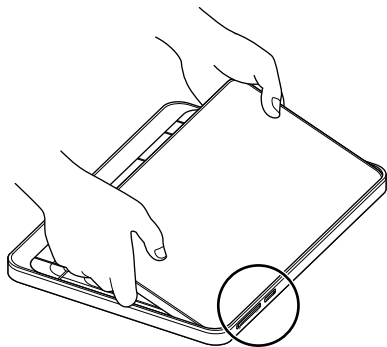

Richten Sie die Netztaaste und die Lautstärketasten an den Aussparungen aus.

2. Drücken Sie das Tablet in die Hülle, wenn die Netztaaste und die Lautstärketasten richtig positioniert sind.

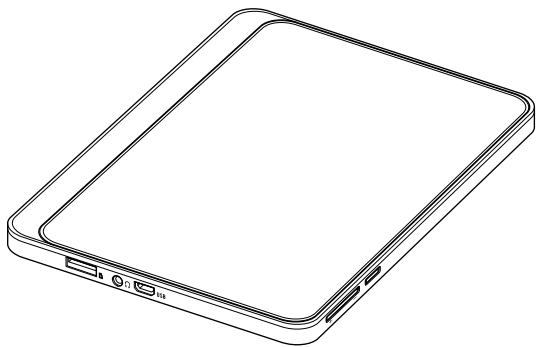

3. Fixieren Sie die Hülle mit den 6 mitgelieferten Schrauben am Tablet.

Hinweis:

Die Verwendung von anderen als den mitgelieferten Schrauben kann zu Schäden an Teilen im Inneren des Tablets führen.

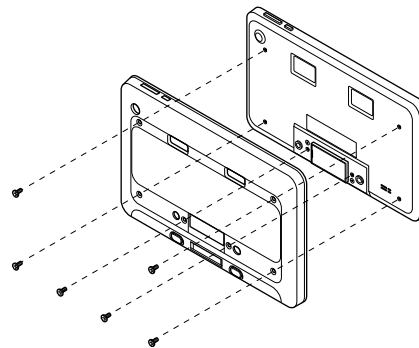

Aufladen

Schließen Sie das mitgelieferte USB-Kabel an den USB-Anschluss des Tablets an und schließen Sie das andere Ende an eine Stromquelle an, um das Tablet aufzuladen.

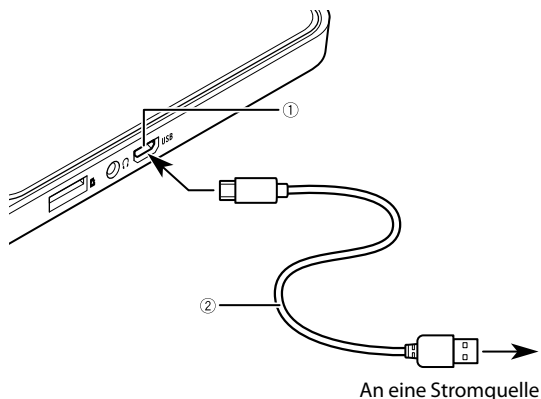

① USB-Anschluss

② USB-Kabel

Korrekte Verwendung des integrierten Akkus

Informationen zum Aufladen

- Der Akku ist nicht vollständig aufgeladen, wenn Sie dieses Tablet kaufen. Verwenden Sie es, nachdem es vollständig aufgeladen ist.
- Wenn sich die Nutzungsdauer extrem verkürzt hat, auch wenn der Akku vollständig geladen ist, kann es sein, dass der interne Akku das Ende der Akkulebensdauer erreicht hat. Wenden Sie sich in diesem Fall zur Unterstützung an Ihren Händler oder eine Pioneer-Kundendienststelle.
- Der integrierte Akku entlädt sich nach und nach, auch wenn er geladen wird. Wenn der Akku nach dem Aufladen längere Zeit nicht verwendet wurde, laden Sie ihn am Tag vor der Verwendung erneut auf.
- Um den integrierten Akku sicher zu verwenden, kann es passieren, dass bei hohen oder niedrigen Temperaturen eine Schutzfunktion die Stromversorgung des internen Akkus oder das Aufladen des internen Akkus unterbricht.
- Wenn der interne Akku nicht vollständig geladen ist, lässt sich das Tablet möglicherweise nicht einschalten. Schließen Sie in solch einem Fall das USB-Kabel an und laden Sie den integrierten Akku vor der Verwendung auf.

Teile und Bedienelemente

Die Tabelle zeigt die Teile und Bedienelemente dieses Produktes. Ausführliche Informationen finden Sie in der Bedienungsanleitung auf unserer Website.

Hauptgerät

<Vorderseite>

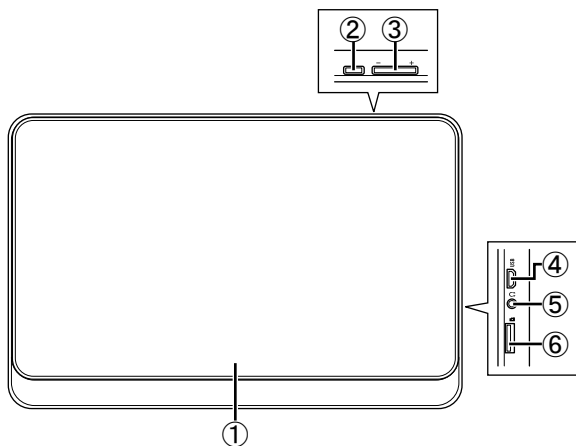

<Rückseite>

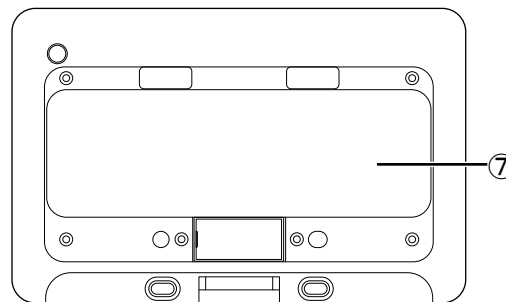

Name	Funktion
① Display	Zum Anzeigen der Symbole drücken
② Netztaсте	Zum Ein-/Ausschalten drücken
③ Lautstärketasten +/-	+: Erhöhen der Lautstärke -: Verringern der Lautstärke
④ USB-Anschluss	Zum Anschluss eines USB-Kabels
⑤ Kopfhöreranschluss	Zum Anschluss eines Kopfhörers
⑥ microSD-Karteneinschub	Zum Einsetzen einer microSD-Karte
⑦ Hülle	Tablet einsetzen und festschrauben

Anzeigen der Informationen zu Vorschriften

Um Details zu den Zertifizierungen und Konformitätskennzeichnungen anzuzeigen, die speziell für dieses Produkt gelten, lesen Sie unter  [Einstellungen] → [System] → [Prüfzeichen] nach.

Informatie voor gebruikers over verzameling en weggooien van oude apparatuur en gebruikte batterijen

(Symbool voor apparatuur)



(Symboolvoorbeelden voor batterijen)



Pb

Deze symbolen op de producten, verpakking en/of **bijbehorende documenten betekenen dat gebruikte elektrische en elektronische producten en batterijen niet zouden moeten worden vermengd met normaal huishoudelijk afval.**

Om oude producten en gebruikte batterijen goed te herstellen en recycleren, kunt u ze het beste naar een inzamelpunt brengen in overeenstemming met de nationale wetgeving.

Door deze producten en batterijen correct weg te gooien, helpt u waardevolle bronnen te sparen en voorkomt u mogelijk negatieve effecten op de gezondheid van de mens en de omgeving, die zouden kunnen ontstaan door onjuist omgaan met dit afval.

Voor meer informatie over het verzamelen en recycleren van oude producten en batterijen kunt u contact opnemen met uw gemeente, de lokale afvalverwerker of het verkooppunt waar u de producten heeft gekocht.

Deze symbolen zijn alleen geldig binnen de Europese Unie.

Voor landen buiten de Europese Unie:

Als u deze artikelen wilt weggooien, neem dan contact op met de lokale autoriteiten of het verkooppunt en vraag naar de juiste werkwijze voor het weggooien.

Het grafische symbool  op het product duidt gelijkstroom aan.

Voor u begint

Voorzorgsmaatregelen voor verbindingen/ installatie/gebruik

Voor de voorzorgsmaatregelen voor gebruik van de verbinding en installatie van optionele producten en om deze aan te sluiten, kunt u de gebruikershandleiding die is geleverd met de optionele producten raadplegen.



HOGE GELUIDSDRUK.
RISICO OP GEHOORSCHADE.
LUISTER NIET GEDURENDE LANGE TIJD NAAR HOGE
GELUIDSVOLUMES.

Voorzorgsmaatregelen voor gebruik

- Let op dat Pioneer niet verantwoordelijk is voor verlies of schade van enige soort als resultaat van het gebruiken van dit toestel in combinatie met apparaten en software die niet aan ons bedrijf gelinkt zijn.
- Verzeker uzelf dat installatie van een applicatie op dit toestel veilig is en let op dat klanten zelf verantwoordelijk zijn voor gebruik.
- Afhankelijk van de applicatie kunnen klantlocatiegegevens, gebruiksgeschiedenis en persoonlijke gegevens opgeslagen in dit toestel, etc. extern via het internet worden verstuurd.
- Let op dat Pioneer niet verantwoordelijk is voor eventuele problemen die zijn veroorzaakt door installatie van de applicatie door de klant.
- Afhankelijk van de gebruikte applicaties kunnen applicaties die op de achtergrond draaien ervoor zorgen dat de batterij sneller leegraakt.

Gegevens opgeslagen op dit toestel

- Er kunnen wijzigingen worden aangebracht in gegevens die zijn opgeslagen op dit toestel of deze kunnen worden gewist door ongelukken, storingen, reparaties of andere vormen van behandeling. Maak kopieën van belangrijke content. Let op dat Pioneer niet verantwoordelijk is voor eventuele schade of inkomstenderving wanneer content is gewijzigd of gewist.
- Maak regelmatig back-ups van de data die is opgeslagen om verschillende content die is opgeslagen op dit toestel te beschermen voor het geval er een operationele storing optreedt. Maak kopieën van belangrijke content.
- We raden klanten aan om gegevens die zijn opgeslagen op het toestel te verwijderen wanneer het niet langer wordt gebruikt.

Controleren van de verpakking inhoud

Hoofdtoestel × 1

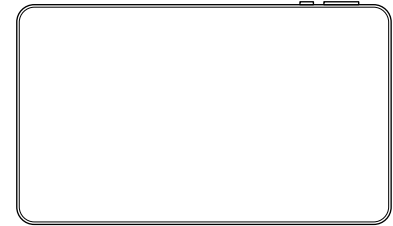

Houder × 1

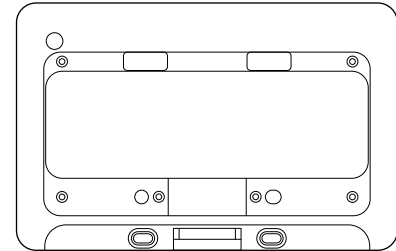

Schroef × 6



USB-kabel (30 cm) × 1



Voorzorgsmaatregelen bij het bestellen van reparatiediensten

- Maak voordat u dit toestel opstuurt voor reparatie back-ups van verschillende op dit toestel opgeslagen data en verwijder alle persoonlijke gegevens die u wilt beschermen.
- Wanneer reparaties worden uitgevoerd aan dit toestel, kan verschillende data die is opgeslagen op dit toestel verloren gaan. In dit geval kan Pioneer niet voldoen aan het verzoek voor herstel van de data. Merk ook op dat Pioneer niet verantwoordelijk is voor schade als gevolg van verlies van data.
- Systeemsoftware-updates voor dit toestel kunnen worden geïnstalleerd als onderdeel van de reparatiedienst. Als resultaat van het updaten van de systeemsoftware kunnen applicaties van derden die op dit toestel zijn geïnstalleerd mogelijk niet meer compatibel zijn met dit toestel. Pioneer is hier niet verantwoordelijk voor.

Over Google-account

Bij het initialiseren van de fabrieksinstellingen, etc. kan het mogelijk zijn dat u het Google-account waarmee u het laatst op het toestel heeft ingelogd, moet invoeren.

Gebruiken van een microSD-kaart

- Als de microSD-kaart geforceerd wordt ingevoerd of verwijderd, kan dit toestel of de microSD-kaart beschadigd raken. Wees voorzichtig.
- Voer niets anders dan een microSD-kaart in de sleuf voor de microSD-kaart in. Als een metalen object zoals een muntje wordt ingevoerd, kan het interne circuit beschadigd raken en kan er een storing optreden.
- Verwijder de microSD-kaart niet terwijl u de inhoud probeert te openen, omdat dit corruptie van data kan veroorzaken.
- Als de data van een microSD-kaart wordt gewist wanneer deze wordt gebruikt in combinatie met dit toestel, is Pioneer niet verantwoordelijk voor de compensatie.

microSD



microSD-, microSDHC-logo's zijn handelsmerken van SD-3C LLC.

Google™

Google is een handelsmerk van Google LLC.

Installeren van de houder op de tablet

1. Houd en plaats de tablet in een hoek waarin de aan/uit-knop en volumeknoppen in lijn zijn met de overeenkomstige gaten van de houder.

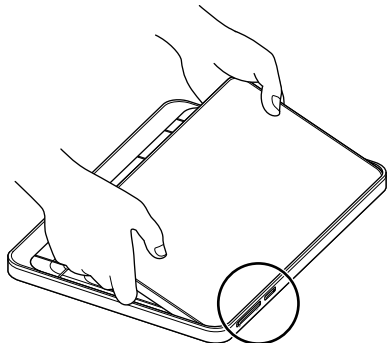

Lijn de aan/uit-knop en volumeknoppen uit met de gaten.

2. Wanneer de aan/uit-knop en volumeknoppen op hun plek zitten, duw dan de tablet in de houder.

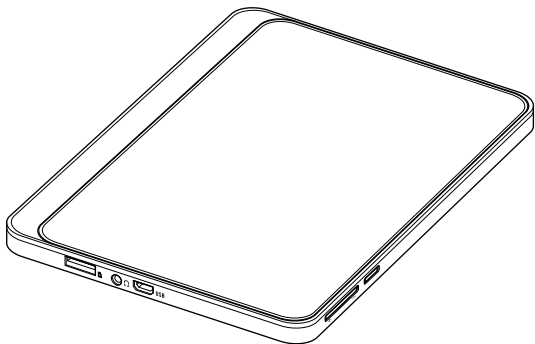

3. Maak de houder vast aan de tablet met de 6 meegeleverde schroeven.

Opmerking:

Het gebruiken van andere schroeven dan de schroeven die zijn meegeleverd, kan schade aan onderdelen in de tablet veroorzaken.

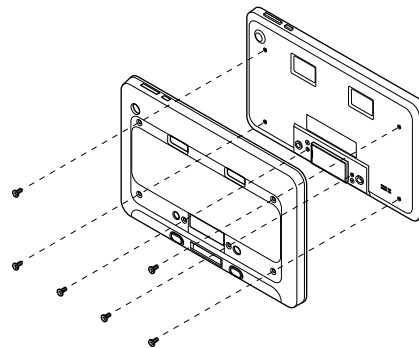

Opladen

Plug, om op te laden, de meegeleverde USB-kabel in de USB-aansluiting van de tablet en sluit aan op een stroombron.

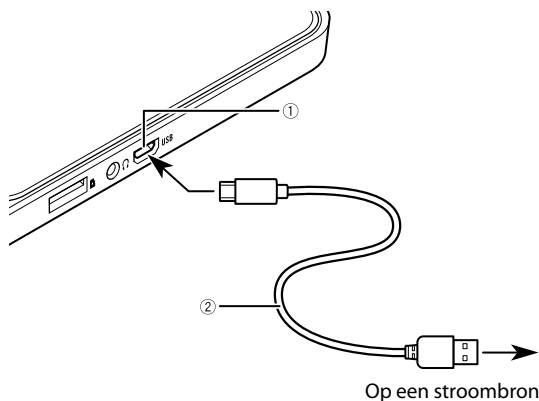

- ① USB-poort
- ② USB-kabel

Juist gebruik van de ingebouwde batterij

Over het opladen

- De batterij is niet volledig opgeladen op het moment dat u deze tablet koopt. Gebruik de tablet nadat deze volledig is opgeladen.
- Als de gebruikstijd zeer kort is geworden, zelfs wanneer de batterij volledig opgeladen is, kan het zijn dat de interne batterij aan het einde van de levensduur is. Neem in dat geval contact op met uw leverancier of een erkend Pioneer Servicecentrum voor hulp.
- De ingebouwde batterij loopt geleidelijk leeg, zelfs wanneer deze is opgeladen. Wanneer de batterij gedurende lange tijd niet is gebruikt na het opladen, laad deze dan de dag voor gebruik opnieuw op.
- Om de ingebouwde batterij veilig te gebruiken, kan een beschermingsfunctie het toeleveren van stroom aan de ingebouwde batterij of het opladen van de ingebouwde batterij bij hoge of lage temperaturen stoppen.
- Wanneer de ingebouwde batterij niet volledig is opgeladen, kan het zijn dat de tablet niet aan gaat. Sluit in dat geval de USB-kabel aan en laad de ingebouwde batterij op voor gebruik.

Onderdelen en bedieningselementen

De tabel toont de onderdelen en bedieningselementen van dit product.
Raadpleeg de gebruikershandleiding op onze website voor meer informatie.

Hoofdtoestel

<Voorkant>

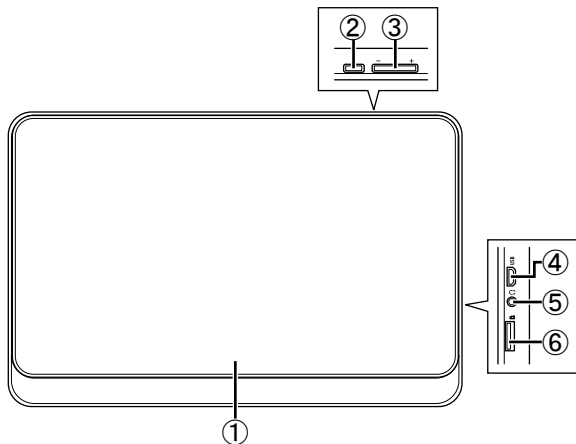

<Achterkant>

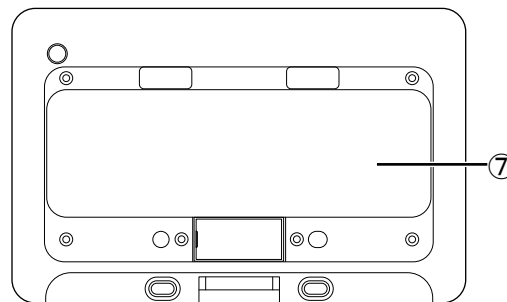

Naam	Functie
① Display	Druk om de iconen weer te geven
② Aan/uit-knop	Druk om aan of uit te zetten
③ Volumeknoppen +/-	+ : verhoogt het volume - : verlaagt het volume
④ USB-poort	Sluit een USB-kabel aan
⑤ Aansluiting hoofdtelefoon	Sluit een hoofdtelefoon aan
⑥ Sleuf microSD-kaart	Voeg een microSD-kaart in
⑦ Houder	Doe de tablet erin en schroef deze vast

De wettelijke informatie weergeven

Om details over de certificaten en nalevingsmerken specifiek voor dit product weer te geven, zie  [Instellingen] → [Systeem] → [Certificatiemerk].

Информация для пользователей по сбору и утилизации старого оборудования и отработавших батарей

(Символ для оборудования)



(Примеры символов для батарей)



Pb

Эти символы на продуктах, упаковке и/или **сопровождающей документации означают, что отработавшее электрическое или электронное оборудование и батареи запрещается выбрасывать вместе с бытовыми отходами.**

Для обеспечения правильного обращения, восстановления и утилизации отработавшего оборудования и батарей отнесите их в места сбора в соответствии с вашими региональными нормативами.

Правильная утилизация такого оборудования и батарей позволяет экономить природные ресурсы и предотвращать потенциально негативное воздействие на здоровье человека и окружающую среду, которое может быть связано с неправильной утилизацией отходов.

Для получения дополнительной информации о сборе и утилизации отработавшего оборудования и батарей обращайтесь в местные муниципальные органы, службу по утилизации отходов или в точку продажи, где приобретались продукты.

Эти символы действуют только в странах Евросоюза.

Для стран, не входящих в Евросоюз:

Если вы хотите утилизировать эти продукты, обратитесь в местные органы власти или к дилеру, чтобы получить информацию по надлежащей утилизации.

Графический символ  на изделии означает постоянный ток.

При утилизации использованных батареек соблюдайте государственные нормативные положения или нормы органов по охране окружающей среды, действующие в Вашей стране или регионе.



Перед началом эксплуатации

Меры предосторожности при подключении/установке/использовании

Меры предосторожности при выполнении подключения и установки дополнительных устройств и подключении к ним см. в руководствах соответствующих продуктов.



ВЫСОКОЕ ДАВЛЕНИЕ ЗВУКА.
РИСК ПОВРЕЖДЕНИЯ СЛУХА.
НЕ ВЫПОЛНЯЙТЕ ПРОСЛУШИВАНИЕ НА ВЫСОКОЙ
ГРОМКОСТИ В ТЕЧЕНИЕ ДЛИТЕЛЬНОГО ВРЕМЕНИ.

Меры предосторожности при использовании

- Обратите внимание, что компания Pioneer не несет ответственности за утери или повреждения любого рода в результате использования данного изделия вместе с устройствами или программным обеспечением сторонних производителей.
- Убедитесь, что установка приложения на данное устройство является безопасной и что пользователи соблюдают необходимые меры предосторожности.
- В зависимости от приложения информация о местоположении пользователя, журнал использования, личная информация на данном устройстве и др. могут передаваться по Интернету третьим лицам.
- Обратите внимание, что компания Pioneer не несет ответственности за проблемы, вызванные установкой приложения пользователем.
- В зависимости от условий использования работающие в фоновом режиме приложения могут ускорить разряд батареи.

Информация, хранящаяся на устройстве

- Информация на данном устройстве может быть изменена или утеряна в результате инцидентов, неисправности, ремонта или других форм использования. Сделайте копии важных данных. Обратите внимание, что компания Pioneer не несет ответственности за любые повреждения или потерю прибыли при изменении или утери содержимого.
- Регулярно выполняйте резервное копирование данных, сохраненных на данном устройстве, для защиты различного содержимого на устройстве в случае сбоя его работы. Сделайте копии важных данных.
- Если устройство больше не используется, пользователям рекомендуется удалить сохраненную на нем информацию.

Меры предосторожности перед выполнением ремонтных работ

- Перед проведением ремонта данного устройства сохраните резервные копии важных данных и удалите личную информацию, которую требуется защитить.
- При выполнении ремонтных работ различные данные на данном устройстве могут быть утеряны. В этом случае компания Pioneer не осуществляет восстановление данных. Кроме того, обратите внимание, что компания Pioneer не несет ответственности за любые убытки, связанные с утерей данных.
- В рамках проведения ремонтных работ на данное устройство могут быть установлены обновления программного обеспечения. В результате обновления программного обеспечения системы сторонние приложения, установленные на данное устройство, могут быть с ним несовместимы. Компания Pioneer не несет ответственности в таком случае.

Об аккаунте Google

При выполнении сброса до заводских настроек и др. может потребоваться выполнить вход в последний аккаунт Google, использованный на этом устройстве.

Использование карты microSD

- Если карта microSD вставлена или удалена принудительным образом, это может привести к повреждению устройства или карты microSD. Соблюдайте осторожность.
- Не вставляйте предметы, отличные от карты microSD, в слот для карты microSD. Посторонние металлические предметы, например монеты, могут повредить внутренний контур и привести к неисправностям.
- Не извлекайте карту microSD во время ее чтения, поскольку это может привести к повреждению данных.
- При утери данных на карте microSD во время использования данного устройства компания Pioneer не несет ответственности за предоставление компенсации.

microSD



Логотипы microSD, microSDHC являются товарными знаками SD-3C LLC.

Google™

Google является товарным знаком Google LLC.

Проверка комплектации

Основное устройство
× 1

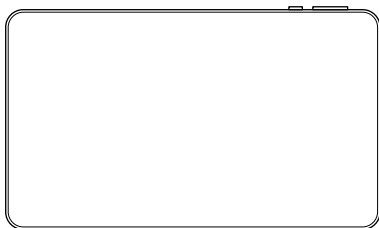

Чехол × 1

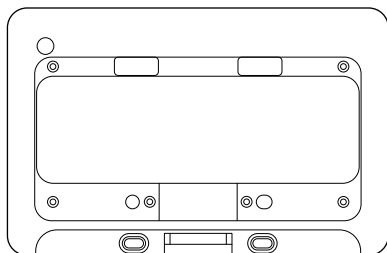

Винт × 6



Кабель USB (30 см)
× 1



Установка чехла на планшет

1. Расположите планшет под углом так, чтобы кнопка питания и кнопки громкости планшета совместились с соответствующими отверстиями чехла.

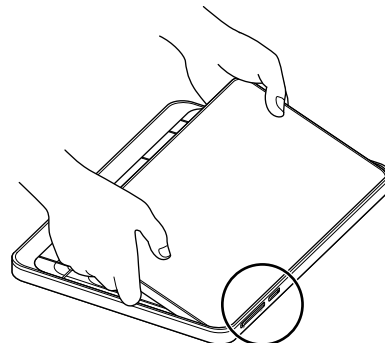

Совместите кнопку питания и кнопки громкости с отверстиями.

2. Когда кнопка питания и кнопки громкости будут совмещены, прижмите планшет в чехол.

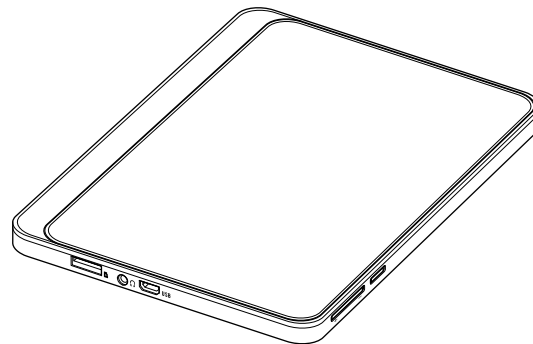

3. Зафиксируйте чехол на планшете с помощью 6 прилагаемых винтов.

Примечание.

Использование винтов, отличных от прилагаемых, может привести к повреждению внутренних компонентов планшета.

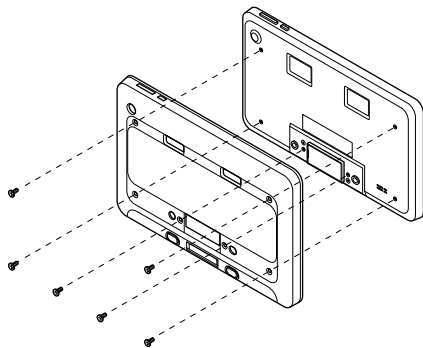

Зарядка

Чтобы выполнить зарядку, подключите прилагаемый кабель USB к разъему USB планшета, а затем подключите его к источнику питания.

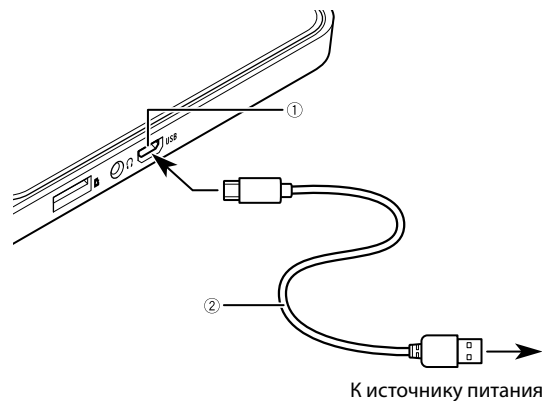

- ① Порт USB
- ② Кабель USB

Правильное использование встроенной батареи

О зарядке

- На момент покупки планшета батарея заряжена неполностью. Перед использованием устройства полностью зарядите батарею.
- Если время работы резко сократилось даже после полной зарядки батареи, значит срок службы внутренней батареи истек. В этом случае свяжитесь с дилером или авторизованным сервисным пунктом Pioneer.
- Встроенная батарея постепенно разряжается, даже если она была полностью заряжена. Если батарея не использовалась в течение длительного времени после зарядки, зарядите ее за день до использования.
- В целях обеспечения безопасности использования встроенной батареи защитная функция может блокировать подачу питания на встроенную батарею или зарядку батареи при чрезмерно высоких или низких температурах.
- Если встроенная батарея заряжена неполностью, планшет может не включаться. В этом случае подключите кабель USB и зарядите встроенную батарею перед использованием.

Детали и элементы управления

В таблице приводятся детали и элементы управления данного продукта. Для получения дополнительной информации см. руководство пользователя на нашем веб-сайте.

Основное устройство

<Вид спереди>

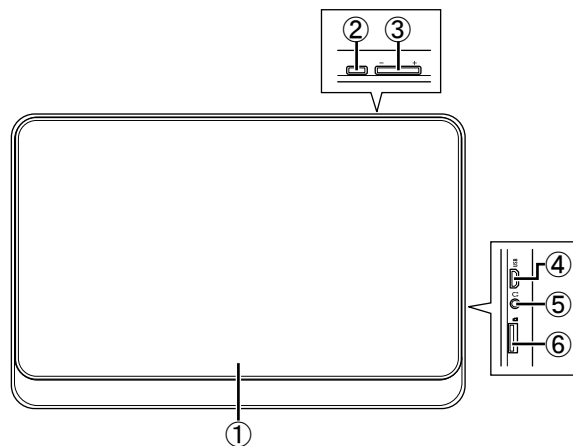

<Вид сзади>

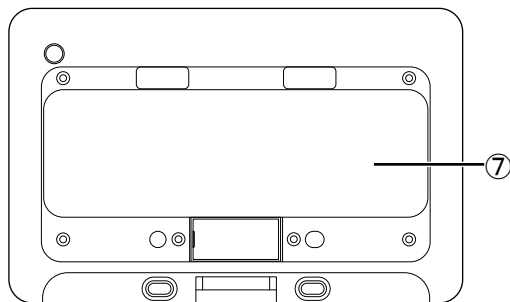

Название	Функция
① Дисплей	Нажмите для отображения значков
② Кнопка питания	Нажмите для включения/отключения питания
③ Кнопки громкости +/-	+ : увеличение громкости - : уменьшение громкости
④ Порт USB	Подключите кабель USB
⑤ Разъем наушников	Подключите наушники
⑥ Слот для карты microSD	Установите карту microSD
⑦ Чехол	Установите планшет и зафиксируйте винтами

Отображение нормативной информации

Для отображения информации о сертификатах и отметках о соответствии данного продукта см. [Настройки] → [Система] → [Сертификационный знак].

Серийный номер

На этом рисунке показана информация о месяце и годе изготовления устройства.

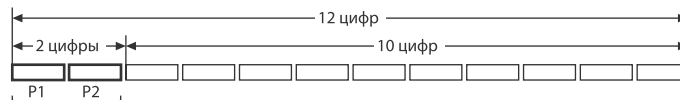

Дата изготовления оборудования

P1 - Год изготовления

Год	2001	2002	2003	2004	2005	2006	2007	2008	2009	2010
Символ	A	B	C	D	E	F	G	H	I	J

Год	2011	2012	2013	2014	2015	2016	2017	2018	2019	2020
Символ	K	L	M	N	O	P	Q	R	S	T

P2 - Месяц изготовления

Месяц	1	2	3	4	5	6	7	8	9	10	11	12
Символ	A	B	C	D	E	F	G	H	I	J	K	L

Примечание:

В соответствии со статьей 5 закона Российской Федерации «О защите прав потребителей» и постановлением правительства Российской Федерации № 720 от 16.06.97 компания Pioneer Europe NV оговаривает следующий срок службы изделий, официально поставляемых на российский рынок.

Автомобильная электроника: 6 лет
Прочие изделия (наушники, микрофоны и т.п.): 5 лет

ПРИМЕЧАНИЯ

- В целях совершенствования технические характеристики и конструкция могут быть изменены без предварительного уведомления.
- Данное устройство произведено в Китае.

PIONEER CORPORATION

28-8, Honkomagome 2-chome, Bunkyo-ku,
Tokyo 113-0021, Japan

Корпорация Пайонир

28-8, Хонкомагомэ 2-чоме, Бункё-ку,
Токио 113-0021, Япония

Импортер ООО “ПИОНЕР РУС”

105064, Россия, г. Москва, Нижний Сусальный переулок,
дом 5, строение 19
Тел.: +7(495) 956-89-01

PIONEER EUROPE NV

Haven 1087, Keetberglaan 1, B-9120 Melsele, Belgium/Belgique
TEL: (0) 3/570.05.11

PIONEER ELECTRONICS (USA) INC.

P.O. Box 1540, Long Beach, California 90801-1540, U.S.A.
TEL: (800) 421-1404

PIONEER ELECTRONICS ASIACENTRE PTE. LTD.

2 Jalan Kilang Barat, #07-01, Singapore 159346
TEL: 65-6378-7888

PIONEER ELECTRONICS AUSTRALIA PTY. LTD.

5 Arco Lane, Heatherton, Victoria, 3202 Australia
TEL: (03) 9586-6300

PIONEER ELECTRONICS DE MÉXICO S.A. DE C.V.

Bldv. Manuel Ávila Camacho 138, 10 piso
Col. Lomas de Chapultepec, México, D.F. 11000
Tel: 52-55-9178-4270, Fax: 52-55-5202-3714

先鋒股份有限公司

台北市內湖區瑞光路407號8樓
電話：886-(0)2-2657-3588

先鋒電子（香港）有限公司

香港九龍長沙灣道909號5樓
電話：852-2848-6488