



# RAZER KAIRA

HANDBUCH

Ob Konsole oder mobiles Gaming, das **Razer Kaira** verspricht beste Performance auf beide Plattformen — ein kabelloses Dual-Standard-Headset für PS5™ powered by Razer™ SmartSwitch. Gleichzeitig eine Verbindung zu verschiedenen Geräten per 2,4 GHz und Bluetooth herstellen und einfach und übergangslos zwischen beiden umschalten.

## INHALT

1. LIEFERUMFANG / DAS BRAUCHST DU .....	3
2. HOL DIR DAS KOMPLETTPAKET .....	5
3. TECHNISCHE DATEN .....	6
4. ERSTE SCHRITTE .....	7
5. SO VERWENDEST DU DEIN HEADSET .....	11
6. SICHERHEIT UND WARTUNG.....	18
7. RECHTLICHE HINWEISE .....	19

# 1. LIEFERUMFANG / DAS BRAUCHST DU

## LIEFERUMFANG

- Razer Kaira

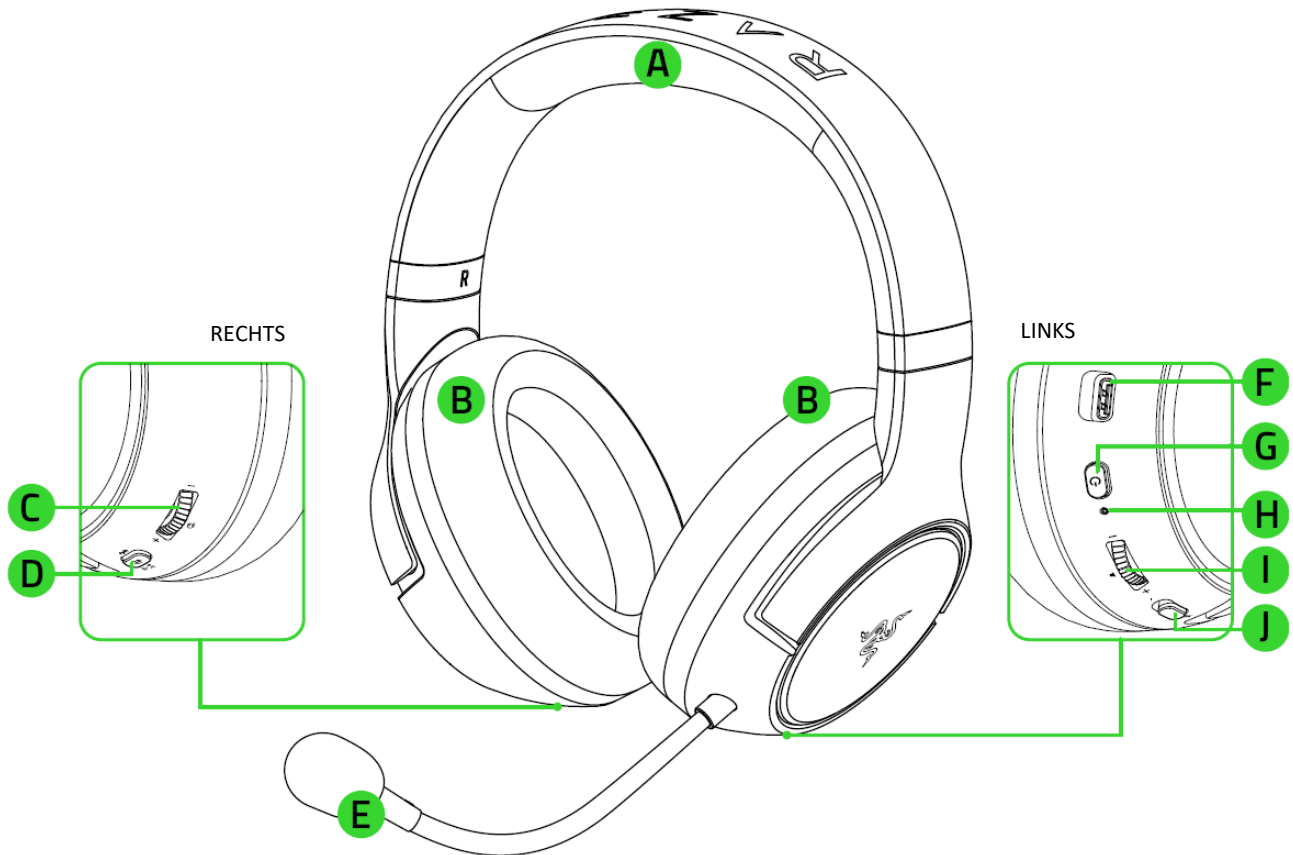

- A. Kopfband mit automatischer Anpassung
- B. FlowKnit-Ohrpolster mit Memory-Schaumstoff
- C. Rückhören-Regler
- D. Razer SmartSwitch / EQ-Taste
- E. Biegsames Razer™ HyperClear Kardioden-Mikrofon
- F. Ladeanschluss
- G. Power-Taste
- H. Status-Anzeige
- I. Lautstärkereglern
- J. Mikrofon-Stummschalter

- Kabelloser USB-C-Adapter



- Ladekabel (USB-A auf USB-C)

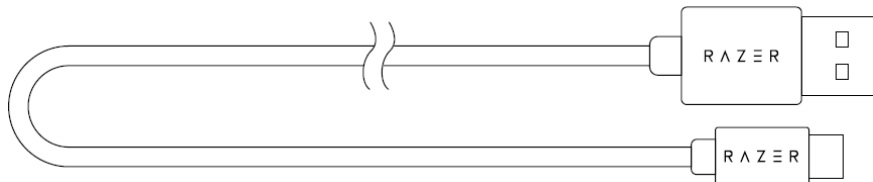

- Adapterkabel (USB-A auf USB-C)

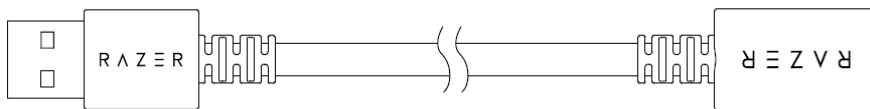

- Wichtige Produktinformationen

## DAS BRAUCHST DU

### Produktanforderungen

- PlayStation®4 / PlayStation®5 oder PC (ab Windows® 10 64 Bit)
- USB-C- oder USB-A-Anschluss
- Geräte mit Bluetooth-Audio-Konnektivität

### Systemanforderungen für Razer Audio app

- Gerät mit iOS 12 / Android 8.1 Oreo (oder höher) und Bluetooth-Konnektivität
- Internetverbindung für App-Installation

---

## 2. HOL DIR DAS KOMPLETTPAKET

Du hältst du ein fantastisches Gerät in deinen Händen, inklusive 2 Jahre eingeschränkter Produktgarantie. Höchste Zeit, dass du sein volles Potenzial entfesselst und dir exklusive Razer Vorteile sicherst, indem du dich online registrierst: [razerid.razer.com](https://razerid.razer.com)

*Die Seriennummer  
deines Produktes  
kannst du hier finden.*

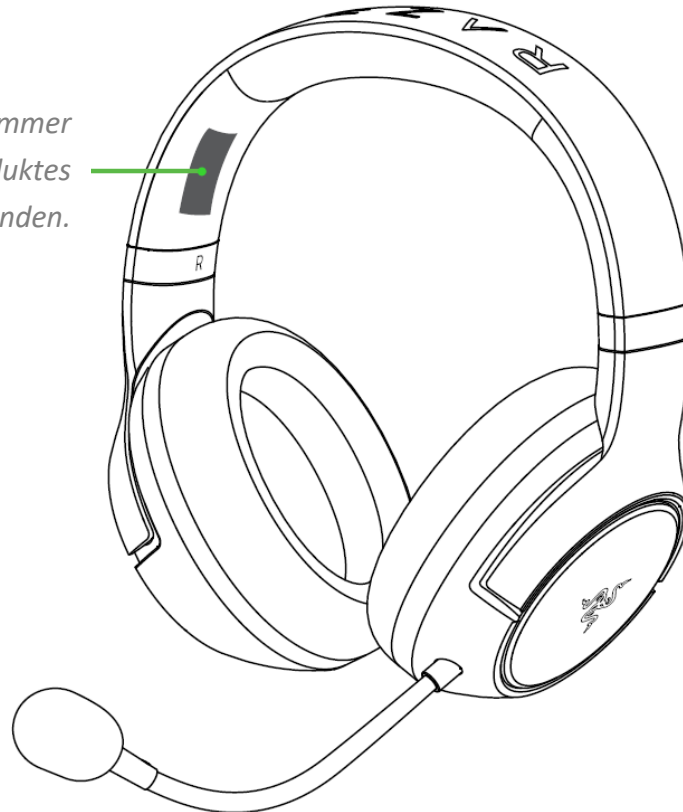

Noch Fragen? Wende dich bitte an dein Razer Support-Team unter [support.razer.com](https://support.razer.com)

---

## 3. TECHNISCHE DATEN

### KOPFHÖRER

- Frequenzgang: 20 Hz – 20 kHz
- Impedanz: 32  $\Omega$  bei 1 kHz
- Empfindlichkeit (bei 1 kHz): 108 dB
- Treiber: 50 mm, mit Neodymmagneten
- Innerer Ohrmuschel-Durchmesser: Breite: 45 mm / Länge: 65 mm
- Ovale Ohrpolster: Vollständige Abdeckung der Ohren durch wärmeableitenden Stoff, langer Tragekomfort
- Verbindungstyp: Kabellos per USB-C-Adapter / Bluetooth
- Kabellose Reichweite: 10 m
- Kabellose Frequenz: 2,4 GHz
- Akku-Laufzeit: Bis zu 30 Stunden

### MIKROFON

- Fester Mikrofonarm
- Frequenzgang: 100 – 10.000 Hz
- Rauschabstand: >60 dB
- Empfindlichkeit (bei 1 kHz):  $-54 \pm 3$  dB
- Aufnahmemuster: Unidirektional (aus einer Richtung)

### REICHWEITE

- Kabellose Bluetooth-Reichweite: Bis zu 10 m

### SYSTEMANFORDERUNGEN

- PlayStation 5 / PlayStation 4
- PC
- Geräte mit Bluetooth-Audio-Konnektivität

## 4. ERSTE SCHRITTE

### SO LÄDST DU DEIN HEADSET AUF

Verbinde dein Razer Kaira mithilfe des Ladekabels mit einem ladefähigen USB-Anschluss. Um optimale Ergebnisse zu erreichen, lade dein Headset bitte vor dem ersten Einsatz voll auf. Ein vollständig entleertes Headset benötigt ungefähr 4 Stunden, um wieder ganz aufgeladen zu werden.

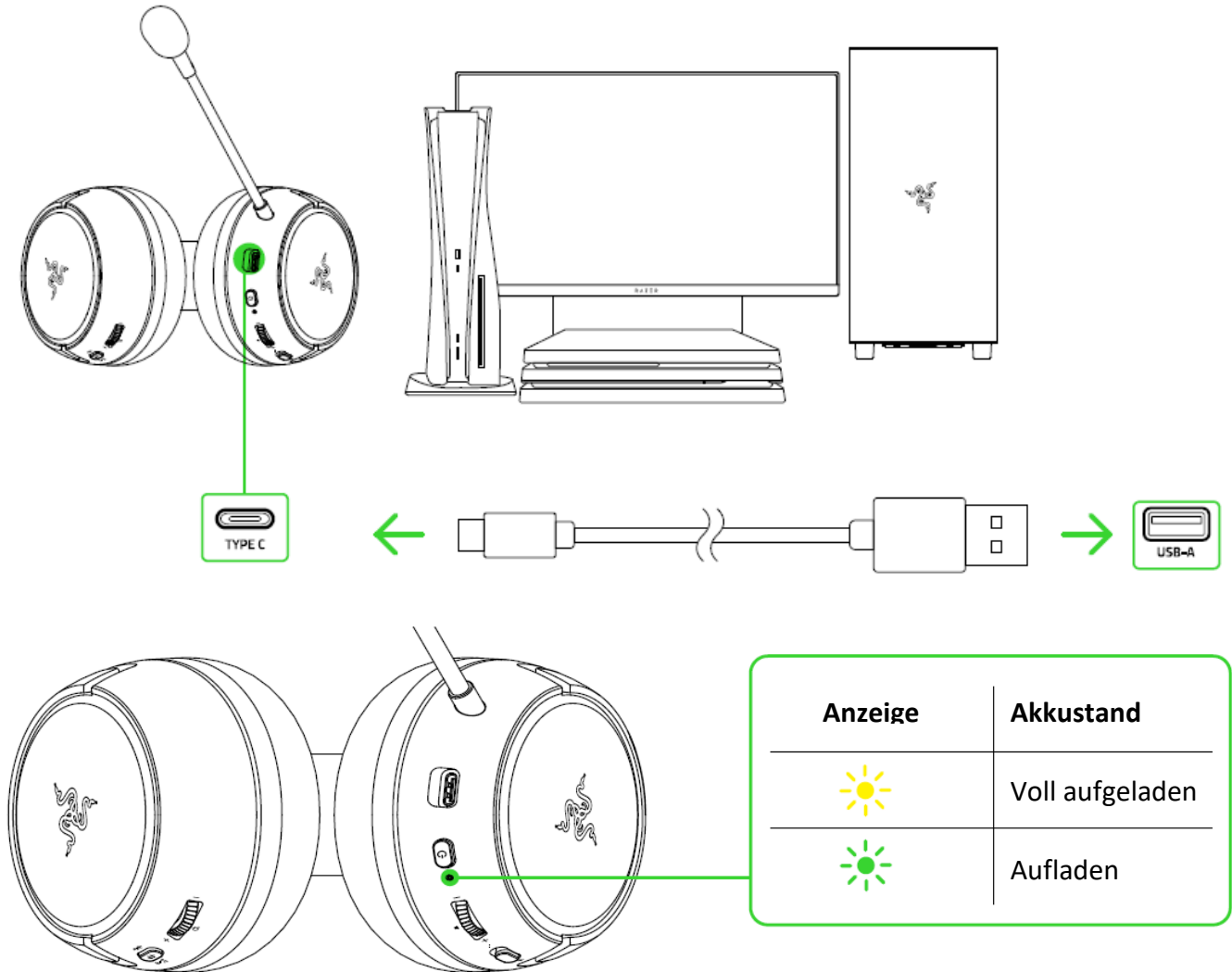



## SO VERBINDEST DU DEIN HEADSET

### A. MIT EINER PLAYSTATION / PC PER 2,4 GHZ

1. Verbinde den kabellosen USB-C-Adapter mit deiner PlayStation oder deinem PC.

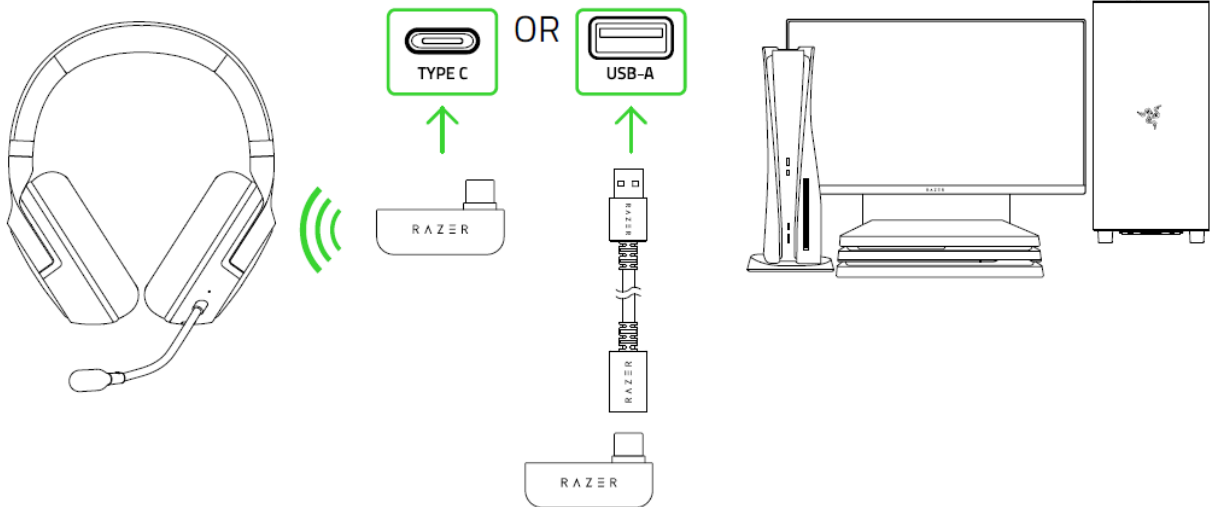

2. Drücke und halte die Power-Taste bis du eine kurze Ansage hörst oder die Status-Anzeige kurz aufleuchtet.

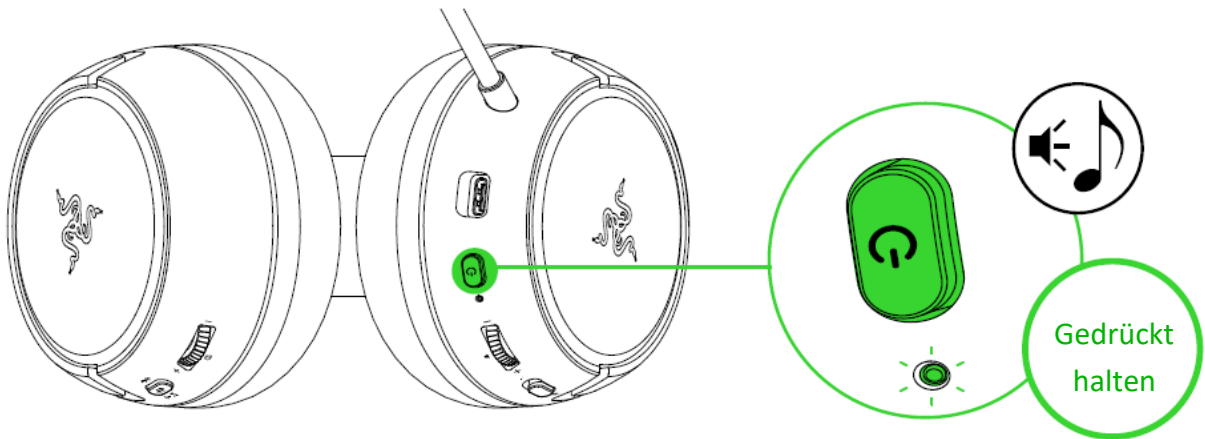

3. Warte, bis die Status-Anzeige kurz statisch grün leuchtet, was bedeutet, dass das Headset nun mit dem kabellosen USB-C-Adapter verbunden ist.

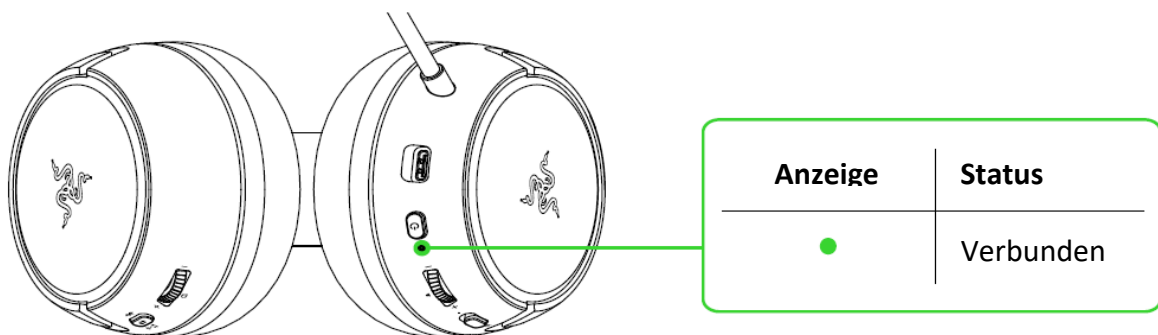

4. Wähle bei deiner PlayStation oder deinem PC das Razer Kaira als Standard-**Eingabe-** und **Ausgabegerät** aus.

Wähle bei der PlayStation 5 **Einstellungen > Ton**

- Wähle bei **Mikrofon** als **Eingabegerät** das **Razer Kaira (2.4)**.
- Wähle bei **Audioausgabe** als **Ausgabegerät** das **Razer Kaira (2.4)**.

Wähle bei der **PlayStation 4 Einstellungen > Geräte > Audiogeräte**

- Wähle als **Eingabe- und Ausgabegerät** das **Razer Kaira (2.4)**.

### PC / Laptop

- a. Klicke das Lautsprecher-Symbol in der Taskleiste mit der rechten Maustaste an und wähle **Sound-Einstellungen öffnen**.
- b. Wähle unter **Sound** das **Razer Kaira (2.4)** als Standard-**Ausgabe-** und **Eingabegerät**.

Dein Razer Kaira ist nun bereit für den Einsatz im kabellosen Modus.

## B. PER BLUETOOTH MIT ANDEREN GERÄTEN

Halte im eingeschalteten Zustand die Razer SmartSwitch / EQ-Taste für 5 Sekunden gedrückt, um den Bluetooth-Kopplungsmodus zu aktivieren. Folge den Anweisungen deines Geräts und wähle "**Razer Kaira (BT)**" aus der Liste gefundener Geräte aus. Sobald das Headset mit deinem Gerät gekoppelt ist, leuchtet die Status-Anzeige kurz durchgehend blau.

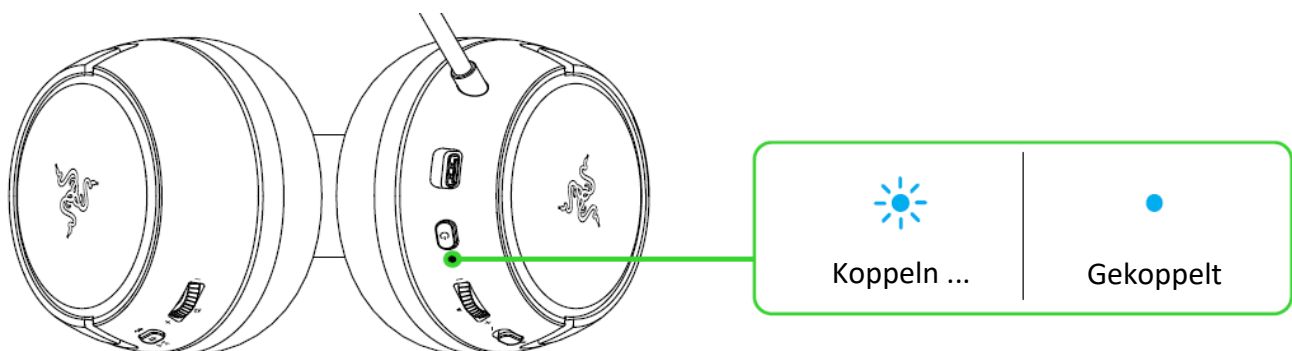

## RAZER SMARTSWITCH

Wenn du dein Razer Kaira mit einem PC oder einer PlayStation (per 2,4 GHz) und einem mobilen Gerät (per Bluetooth) verbindest, kannst du Anrufe auf deinem mobilen Gerät entgegennehmen, auch wenn du gerade Gaming am PC oder mit deiner PlayStation genießt. Sobald das Headset mit beiden Audio-Quellen gekoppelt ist, leuchtet die Status-Anzeige kurz durchgehend weiß.

## 5. SO VERWENDEST DU DEIN HEADSET

### AKKUSTAND

Ist das Headset nicht mit der Stromversorgung verbunden und wird eingeschaltet, zeigt die Status-Anzeige die Verbindung und den Akkustatus an.

Im Einsatz weist dich eine Ansage darauf hin, dass der Akku aufgeladen werden sollte. Die Anzeige zeigt solange den Akkustand an, bis du dein Headset wieder auflädst.

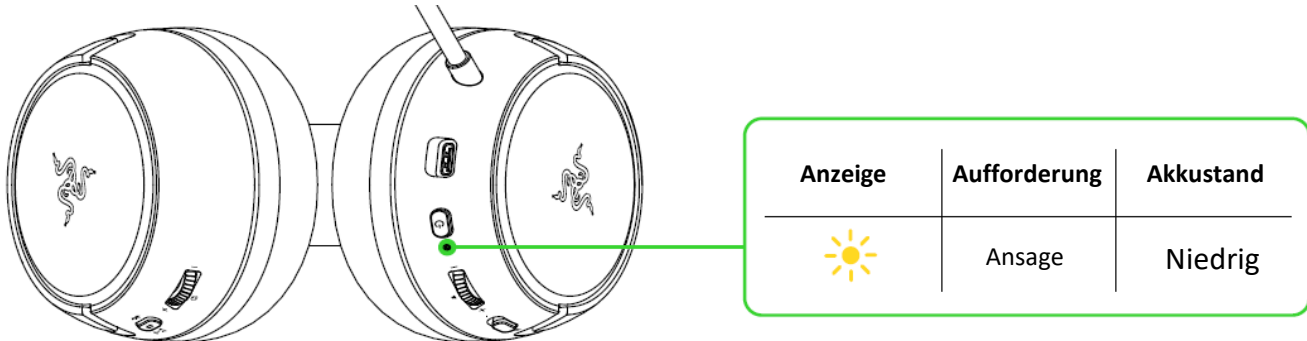

### POWER-TASTE

#### Ein-/Ausschalten

Drücke und halte zum Einschalten die Power-Taste bis die Status-Anzeige leuchtet. Um das Headset wieder auszuschalten, halte die Power-Taste erneut gedrückt. Ein akustisches Signal bestätigt, dass dein Headset ein- oder ausgeschaltet ist.

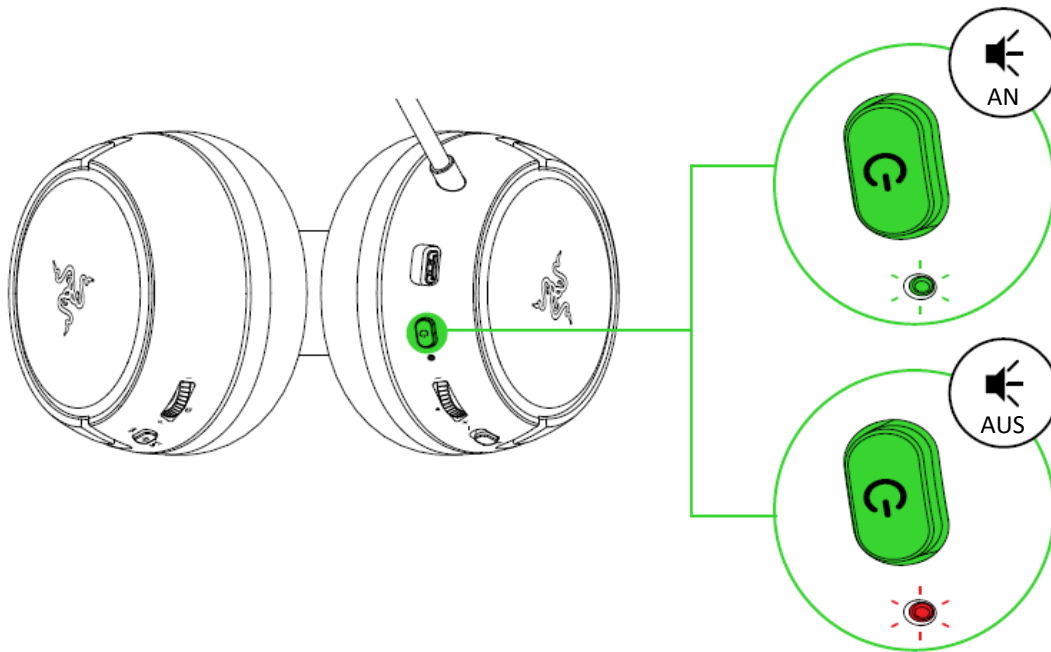

### Weitere Funktionen

Die folgenden Funktionen der Power-Taste sind verfügbar, wenn das Headset eingeschaltet und per Bluetooth mit deinem Gerät verbunden ist. Je nachdem, was du gerade mit deinem Gerät machst, können unterschiedliche Aktionen möglich sein.

1x drücken	Wiedergabe/Pause
	Eingehenden Anruf annehmen oder aktuellen Anruf beenden
	Anrufen halten und eingehenden Anruf annehmen
	Anruf beenden und zu gehaltenem Anruf wechseln
2x drücken	Eingehenden Anruf abweisen
	Zwischen Anrufen wechseln
	Nächster Titel
3x drücken	Vorheriger Titel
Im ausgeschalteten Zustand 5 Sekunden gedrückt lassen	Bluetooth-Kopplungsmodus aktivieren

**i** Manche hier aufgeführten Features können bei bestimmten Geräten nicht zur Verfügung stehen.

## RAZER SMARTSWITCH / EQ-TASTE

### EQ-Voreinstellungen wechseln

Drücke die Razer SmartSwitch / EQ-Taste um zwischen Standard, Verstärk, Bass-Verstärker, FPS und Individuellen\* Equalizer-Voreinstellungen des Headsets zu wechseln.

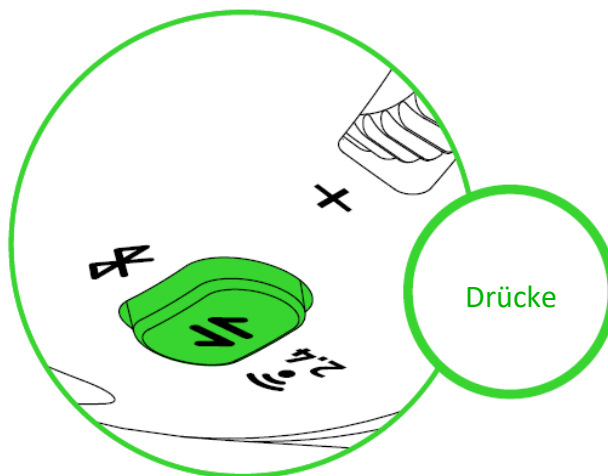

*\*Diese Voreinstellung ist nur verfügbar, wenn du eine Voreinstellung mithilfe der Razer Audio App definierst.*

### Audioquelle wechseln

Drücke im eingeschalteten und mit einer Audioquelle verbundenen Zustand 2x die Razer SmartSwitch / EQ-Taste, um zwischen Audioquellen per 2,4 GHz und Bluetooth umzuschalten.

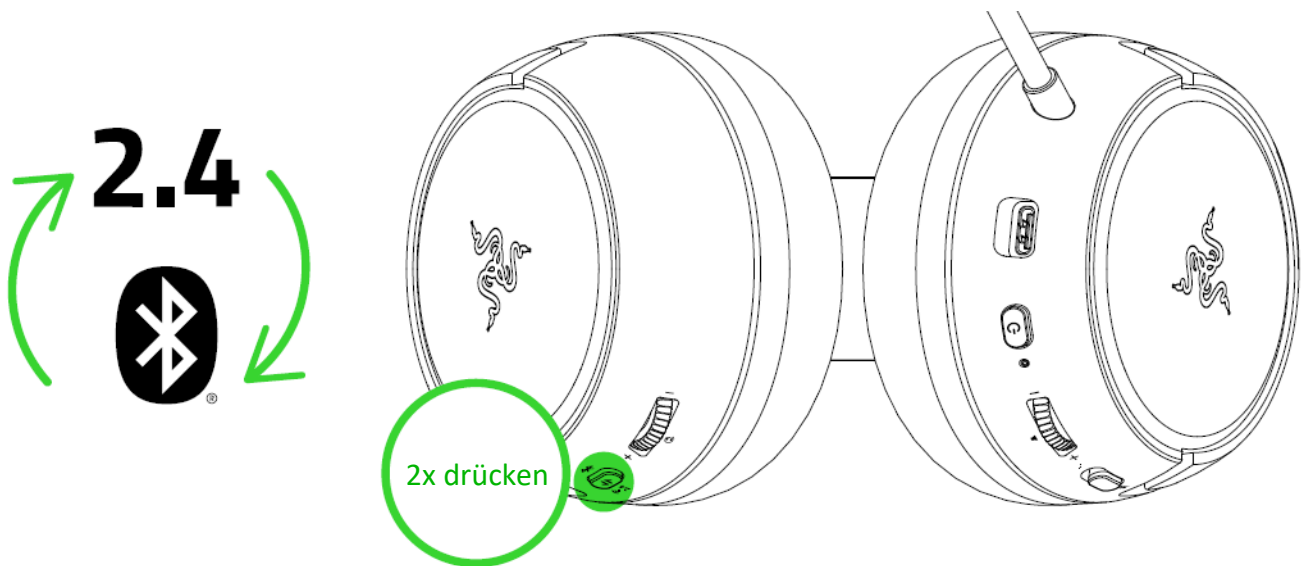

**i** Bei Bluetooth als Audioquelle verbindet sich das Headset mit dem letzten bekannten Gerät. Der Kopplungsmodus wird aktiviert, falls kein Gerät gefunden wird.

#### Gaming-Modus aktivieren / deaktivieren

Drücke bei einer Bluetooth-Verbindung 3x die Razer SmartSwitch / EQ-Taste und halte sie dann 2 Sekunden lang gedrückt, um den Gaming-Modus zu aktivieren. Ist der Gaming-Modus aktiviert, arbeitet das Headset mit einer niedrigeren Latenz, damit du beim Gaming akustisches Feedback in Echtzeit genießen kannst. Wiederhole den Vorgang, um Gaming-Modus wieder zu deaktivieren.

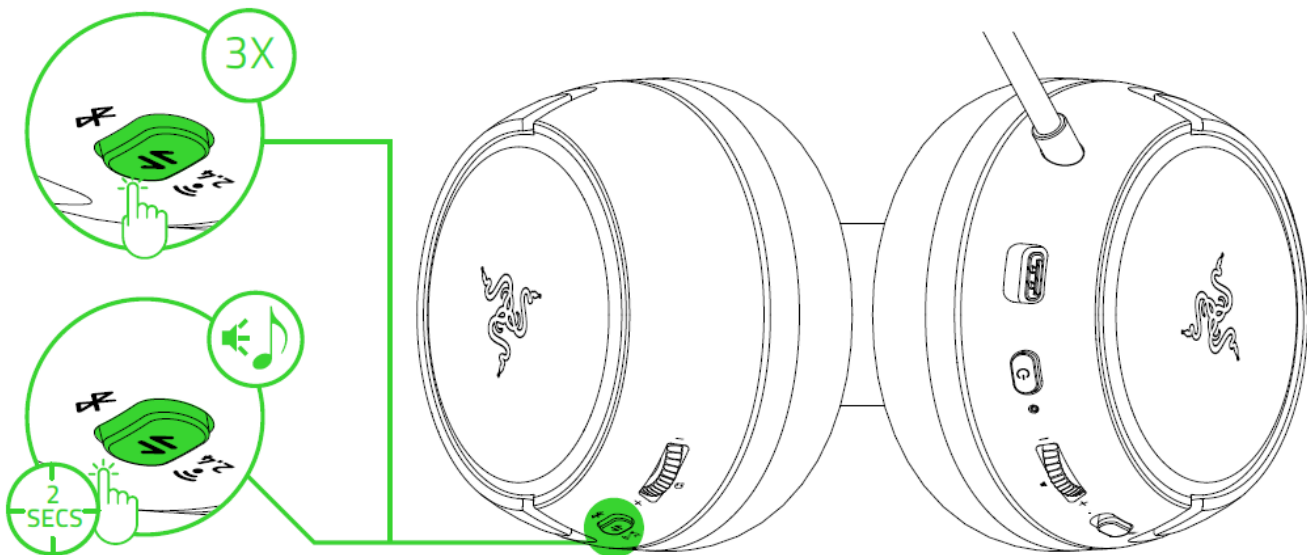

**i** Dieses Feature wird nur bei einer Bluetooth-Verbindung unterstützt. Um eine bestmögliche Performance zu erreichen, solltest du dein Headset in unmittelbarer Nähe des Audio-Geräts einsetzen.

## LAUTSTÄRKEREGLER

Durch Drehen am Lautstärkereglер kannst du die Lautstärke erhöhen oder verringern.

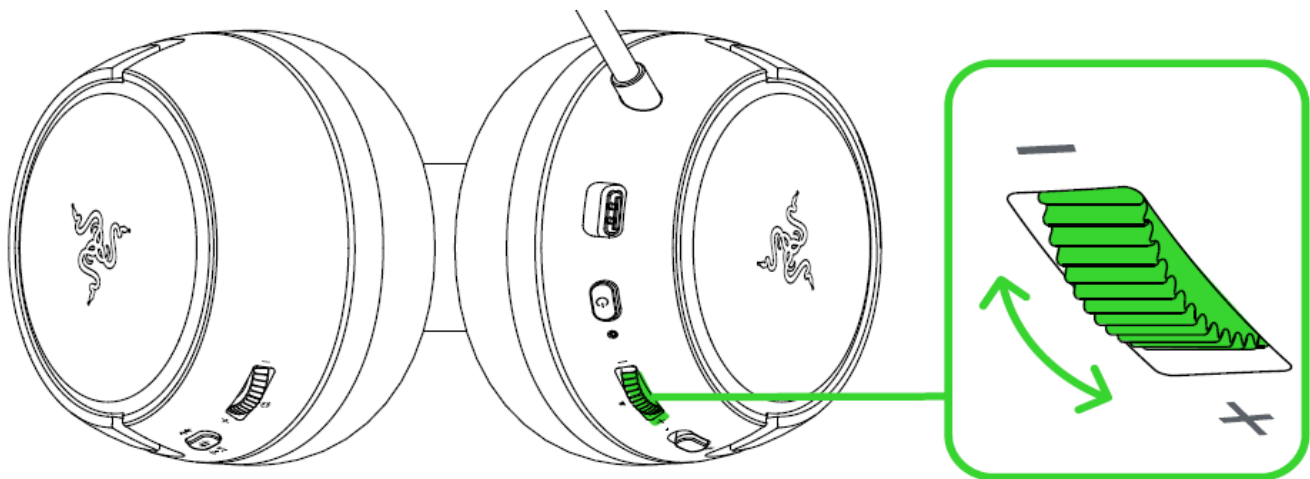

## RÜCKHÖREN-REGLER

Durch Drehen am Rückhören-Regler kannst du festlegen, wie laut du deine eigene Stimme über das Headset hören möchtest.

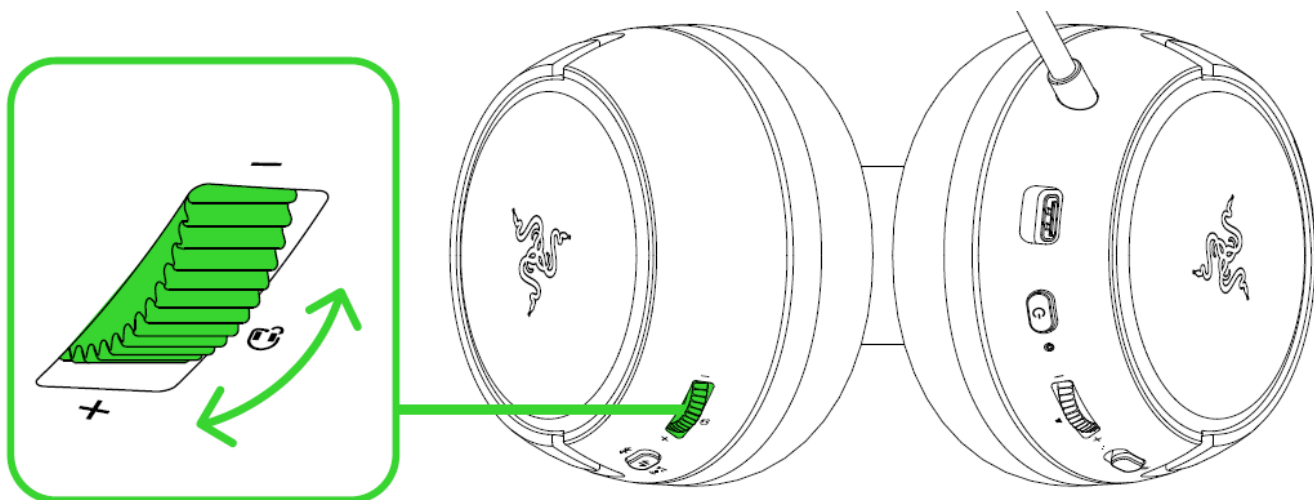

## RAZER™ HYPERCLEAR KARDIOIDEN-MIKROFON

Biege dir das Razer™ HyperClear Kardioiden-Mikrofon zurecht, bis es parallel zu deinem Mund ist. Achte darauf, dass die Mikrofon-Membran zu dir und der Luft-Einlass von deinem Mund weg zeigt.



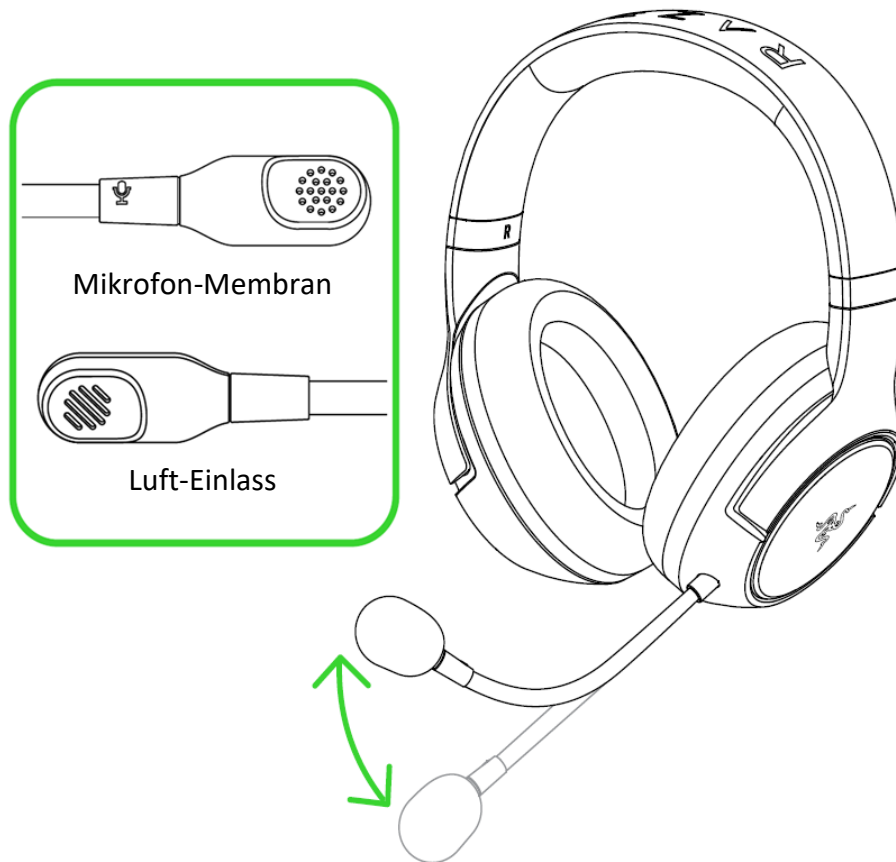

Verschiebe den Stummschalter, um das Mikrofon ein- oder auszuschalten.

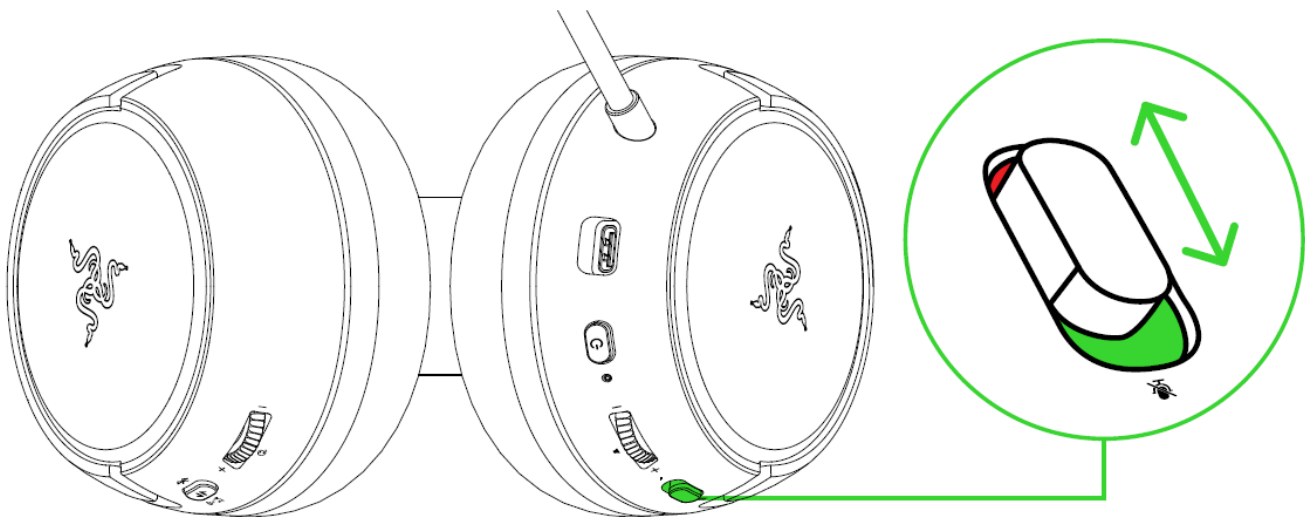

## ERGONOMIE

Wir empfehlen, das Headset sanft etwas zu dehnen, bevor du es aufsetzt, um das Kopfband möglichst wenig zu strapazieren – du solltest es allerdings nicht überdehnen.

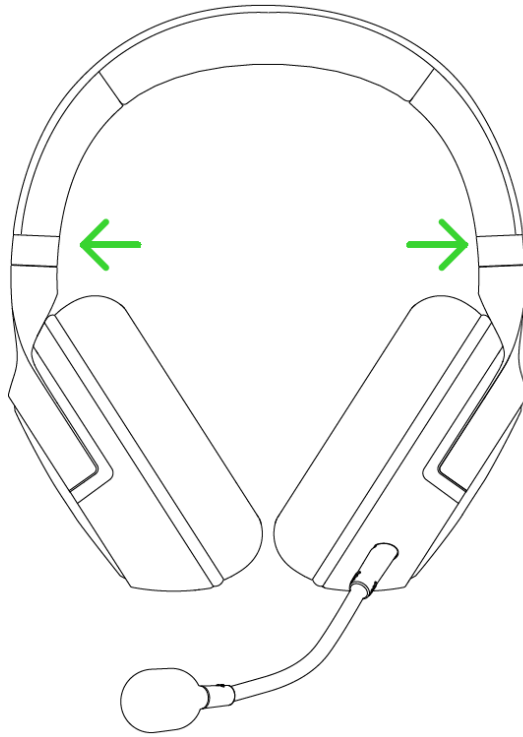

## RAZER AUDIO APP

Erweiterte Anpassungsmöglichkeiten kannst du jetzt bei deinem Razer Kaira noch leichter umsetzen. Mit der Razer Audio App kannst du die Equalizer-Einstellungen ändern, Voreinstellungen durchgehen, die automatische Abschaltung anpassen, dir die neueste Firmware herunterladen und noch viel mehr – immer und überall.



RAZER AUDIO APP



ODER



RZR.TO/AUDAPP  
(nur für China)



*Achte beim Benutzen der App darauf, dass das Headset nur mit deinem mobilen Gerät per Bluetooth verbunden ist. Eine statisch blaue Status-Anzeige steht für eine solche Verbindung.*

---

## 6. SICHERHEIT UND WARTUNG

### SICHERHEITSRICHTLINIEN

Um die größtmögliche Sicherheit bei der Benutzung des Razer Kaira zu gewährleisten, empfehlen wir die Einhaltung der folgenden Richtlinien:

Solltest du Probleme beim normalen Betrieb des Geräts haben und die Fehlerbehebung schafft keine Abhilfe, wende dich an die Razer Hotline. Hilfe findest du auch unter [support.razer.com](https://support.razer.com).

Nimm das Gerät nicht auseinander (dadurch erlischt die Garantie) und benutze es nicht mit abweichender Stromspannung.

Halte das Gerät von Flüssigkeiten, Feuchtigkeit und Nässe fern. Betreibe das Gerät nur innerhalb eines Temperaturbereichs von 0 °C bis 40 °C. Sollte die Temperatur außerhalb dieses Bereiches liegen,

trenne das Gerät von der Stromversorgung und/oder schalte es aus, bis die Temperatur sich wieder auf ein geeignetes Maß eingepegelt hat.

Das Gerät unterdrückt Umgebungsgeräusche schon bei niedriger Lautstärke, weshalb du deine Umgebung deutlich schlechter wahrnimmst. Bitte nimm es ab, wenn du etwas unternehmen möchtest, bei dem du deine Umgebung wahrnehmen können musst.

Wenn du dein Gehör über längere Zeiträume hinweg extrem hohen Lautstärken aussetzt, kann dies zu Hörschäden führen. Zudem sind in einigen Staaten maximal 86 db für 8 Stunden am Tag zulässig. Wir empfehlen daher, die Lautstärke auf ein vertretbares Niveau zu senken, wenn du über einen längeren Zeitraum dein Headset verwenden möchtest. Bitte pass gut auf dein Gehör auf.

## WARTUNG UND BENUTZUNG

Dein Razer Kaira benötigt nur ein geringes Ausmaß an Wartung, um in einem optimalen Zustand zu bleiben. Wir empfehlen, es einmal monatlich mit einem weichen Tuch oder einem Wattestäbchen zu reinigen, um das Ansammeln von Schmutz zu vermeiden. Bitte verwende keine Seife oder aggressive Reinigungsmittel.

## WARNHINWEIS ZUM AKKU

Das Razer Kaira verfügt über einen wiederaufladbaren Lithium-Ionen-Akku. Die Lebensdauer dieses Akkus hängt generell von seiner Nutzung ab. Ist der wiederaufladbare Akku in deinem Razer Kaira leer (oder so gut wie leer), brauchst du ihn bloß aufzuladen.

**Vorsicht:** Den Akku bitte nicht öffnen, beschädigen oder leitenden Materialien (Metall), Feuchtigkeit, Flüssigkeiten, Feuer oder Hitze aussetzen. Batterien könnten sonst auslaufen oder explodieren, was zu Verletzungen führen kann. Die Akku-Laufzeit hängt von der Benutzung ab.

---

## 7. RECHTLICHE HINWEISE

### INFORMATIONEN ZUM URHEBERRECHT UND ZUM GEISTIGEN EIGENTUM

© 2021 Razer Inc. Alle Rechte vorbehalten. Razer, das dreiköpfige Schlangen-Logo, das Razer-Logo, "For Gamers. By Gamers." und das "Powered by Razer Chroma"-Logo sind Marken oder eingetragene Marken von Razer Inc. und/oder angeschlossenen Unternehmen in den Vereinigten Staaten oder anderen Ländern. Alle anderen Warenzeichen sind Eigentum der jeweiligen Inhaber.

Android, Google, Google Logo, Google Play, and the Google Play logo are registered trademarks of Google LLC.

Apple, the Apple logo, and iPhone are trademarks of Apple Inc., registered in the U.S. and other countries. App Store is a service mark of Apple Inc. iOS is a trademark or registered trademark of Cisco in the U.S. and other countries and is used under license.

The Bluetooth® word mark and logos are registered trademarks owned by Bluetooth SIG, Inc., and any use of such marks by Razer is under license.

", "PlayStation", "PS5", and "PS4" are registered trademarks of Sony Interactive Entertainment Inc. All rights reserved. Manufactured and distributed under license from Sony Interactive Entertainment LLC.

Windows and the Windows logo are trademarks of the Microsoft group of companies.

Razer Inc. ("Razer") kann über Copyrights, Marken, Geschäftsgeheimnisse, Patente, Patentanträge oder andere Rechte an geistigem Eigentum (eingetragen oder nicht) hinsichtlich des Produkts in diesem Handbuch verfügen. Razer gewährt durch die Bereitstellung dieses Handbuchs keine Lizenz für diese Copyrights, Marken, Patente oder andere Formen von geistigem Eigentum. Die Razer Kaira (das "Produkt") kann sich von den Abbildungen auf der Verpackung oder anderswo unterscheiden. Razer übernimmt keine Haftung für solche Unterschiede oder für eventuelle Fehler. Die in diesem Handbuch enthaltenen Informationen können sich ohne Ankündigung jederzeit ändern.

## EINGESCHRÄNKTE PRODUKTGARANTIE

Aktuelle Informationen zu den Bedingungen der eingeschränkten Produktgarantie findest du unter [razer.com/warranty](https://www.razer.com/warranty).

## HAFTUNGSBESCHRÄNKUNG

Razer haftet in keinem Falle für verlorene Gewinne, Verluste von Informationen oder Daten, besondere, zufällige, indirekte, strafrechtliche oder Folgeschäden, die sich aus dem Vertrieb, dem Verkauf, dem Wiederverkauf, dem Gebrauch oder Nutzungsunvermögen des Produkts ergeben. Razer ist in keinem Falle verpflichtet, für höhere Summen als den Einzelhandelspreis des Produkts zu haften.

## ALLGEMEIN

Diese Bedingungen unterliegen dem Recht des Staates, in dem das Produkt erworben wurde. Wenn eine hierin enthaltene Bestimmung ungültig oder nicht durchsetzbar ist, wird sie (soweit sie ungültig oder nicht durchsetzbar ist) unwirksam und wird ohne Einfluss auf die verbleibenden Bestimmungen

aus der Auslegung dieser Vereinbarung ausgeschlossen. Razer behält sich das Recht vor, jede Bedingung jederzeit und ohne Vorankündigung zu ändern.