

# ELiTE *line*



**DEUTSCH**  
**ENGLISH**  
**FRANÇAIS**  
**NEDERLANDS**

**ITALIANO**  
**ČEŠTINA**  
**SLOVENSKÝ**

**Hersteller**

Wörlein GmbH  
Gewerbestr. 12  
D 90556 Cadolzburg  
GERMANY

Tel.: +49 9103/71670  
Fax.: +49 9103/716712  
Email: [info@soundmaster.de](mailto:info@soundmaster.de)  
Web: [www.soundmaster.de](http://www.soundmaster.de)



## KTD1020

## HINWEIS ZUM UMWELTSCHUTZ



Dieses Produkt darf am Ende seiner Lebensdauer nicht über den normalen Haushaltsabfall entsorgt werden, sondern muss an einem Sammelpunkt für das Recycling von elektrischen und elektronischen Geräten abgegeben werden. Das Symbol auf dem Produkt in der Gebrauchsanleitung oder auf der Verpackung weist darauf hin

Die Werkstoffe sind gemäß Ihrer Kennzeichnung wiederverwertbar. Mit der Wiederverwendung der stofflichen Verwertung oder anderen Formen der Verwertung von Altgeräten und Verpackungen, leisten Sie einen wichtigen Beitrag zum Schutze unserer Umwelt. Entfernen Sie dazu ggf. Batterien und personenbezogene Daten vor der kostenlosen Entsorgung und fragen Sie Ihre Gemeindeverwaltung nach der zuständigen Entsorgungsstelle.

	<b>WARNUNG</b>	
<b>Gefahr elektrischer Schläge Gerät nicht öffnen!</b>		
Zur Vermeidung von Stromschlägen darf dieses Gerät nicht geöffnet werden. Es enthält keine Bauteile, die vom Benutzer gewartet oder repariert werden können, Wartungs- und Reparaturarbeiten dürfen nur von Fachpersonal ausgeführt werden.		



**Dieses Symbol zeigt an, dass im Inneren des Gerätes gefährliche Spannungen vorhanden sind, und einen Stromschlag verursachen können.**



**Dieses Symbol weist auf wichtige Bedienungs- und Wartungsanweisungen bezüglich des Geräts hin.**

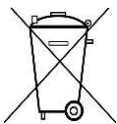

Verbrauchte Batterien sind Sonderabfall und gehören NICHT in den Hausmüll! Als Verbraucher sind Sie gesetzlich verpflichtet alle Batterien und Akkus egal ob Schadstoffe \*) enthalten oder nicht zur umweltschonenden Entsorgung zurückzugeben.

Sie können alle Batterien und Akkus bei den öffentlichen Sammelstellen in Ihrer Gemeinde oder dort unentgeltlich abgeben wo Batterien und Akkus der betreffenden Art verkauft werden.

Batterien und Akkus bitte nur in entladenen Zustand abgeben.

\*) gekennzeichnet mit Cd = Cadmium, Hg =Quecksilber, Pb = Blei

- Verwenden Sie nur Batterien, die frei von Quecksilber & Cadmium sind.
- Batterien dürfen nicht in die Hände von Kindern gelangen. Kinder können Batterien verschlucken. Wurde eine Batterie verschluckt, muss sofort medizinische Hilfe in Anspruch genommen werden.
- Überprüfen Sie regelmäßig die Batterien um ein Auslaufen der Batterie zu vermeiden.
- Batterien dürfen keiner Hitze (z. B. Sonnenbestrahlung), Feuer ausgesetzt werden.
- **ACHTUNG:** Explosionsgefahr bei falscher Batteriehandhabung. Nur durch denselben oder baugleichen Batterietyp ersetzen.

	<b>VORSICHT – UNSICHTBARE LASERSTRAHLUNG TRITT AUS, WENN DER DECKEL GEÖFFNET, UND DIE SICHERHEITSVERRIEGELUNG NIEDERGEDRÜCKT WIRD. SETZEN SIE SICH NICHT DEM STRAHL AUS.</b>
--	--

- Das Gerät verfügt über einen „Klasse 1 Laser“. Setzen Sie sich nicht dem Laserstrahl aus, dies kann zu Augenverletzungen führen.
- Das Gerät ausnahmslos nur in trockenen Innenräumen betreiben.
- Niemals mit Feuchtigkeit in Verbindung bringen.
- Schützen Sie das Gerät vor tropfenden oder spritzenden Flüssigkeiten, und stellen Sie keine mit Flüssigkeit gefüllten Gefäße (z. B. Vasen) auf das Gerät.

- Betreiben Sie das Gerät nur in einem gemäßigten Klima.
- Schließen Sie das Gerät nur an eine vorschriftsmäßig installierte und geerdete Netzsteckdose an. Die Netzspannung muss mit den Angaben auf dem Typenschild des Gerätes übereinstimmen.
- Achten Sie darauf, dass im Betrieb das Netzkabel niemals nass oder feucht wird. Das Netzkabel darf nicht eingeklemmt oder anderweitig beschädigt werden.
- Der Netzstecker dient als Trennvorrichtung und muss ohne Schwierigkeiten benutzbar sein.
- Achten Sie beim Verlegen des Netzkabels darauf, dass es beim Betrieb des Gerätes nicht zu einer Stolperfalle werden kann.
- Lassen Sie beschädigte Netzstecker oder Netzkabel sofort von dem Kundenservice austauschen.
- Prüfen Sie das Gerät, das Netzkabel sowie den Netzstecker regelmäßig auf sichtbare Beschädigungen. Verwenden Sie das Gerät auf keinen Fall, wenn Sie Beschädigungen festgestellt haben.
- Benutzen Sie das Gerät nicht, wenn es Beschädigungen aufweist, wenn es heruntergefallen ist oder nicht einwandfrei funktioniert.
- Sie dürfen das Gehäuse nicht öffnen oder reparieren. In diesem Falle ist die Sicherheit nicht gegeben und die Garantie erlischt. Reparaturen sind ausschließlich durch einen Service-Center/Kundencenter auszuführen.
- Ziehen Sie bei Gewitter oder einer längerer Abwesenheit (z.B. Urlaub) den Netzstecker und entnehmen Sie ggf. die Batterien.
- Kinder sollten das Gerät nur unter Aufsicht Erwachsener betreiben.
- Lassen Sie das Gerät während des Gebrauchs nicht unbeaufsichtigt.
- Das Gerät ausnahmslos nur mit einem trockenen Abstaubtuch reinigen.
- KEINE REINIGUNGSMITTEL oder TÜCHER mit GROBEN Material verwenden!!!
- Das Gerät keiner Sonnenbestrahlung oder anderen Hitzequellen aussetzen.
- Stellen Sie das Gerät so auf, dass kein Hitzestau entstehen kann, also frei und gut belüftet.
- Achten Sie darauf, dass an den Seiten ein Mindestabstand von 10 cm besteht, um eine ausreichende Luftzirkulation zu gewährleisten.
- Decken Sie niemals die Belüftungsöffnungen zu!!!
- Offene Brandquellen, wie z.B. brennende Kerzen, dürfen nicht auf das Gerät gestellt werden.
- Das Gerät an einem sicheren, erschütterungsfreien Platz aufstellen.
- Benutzen Sie das Gerät nicht, wenn es Beschädigungen aufweist, wenn es heruntergefallen ist oder nicht einwandfrei funktioniert.
- Gerät möglichst weit entfernt von Computern und Mikrowellengeräten platzieren, da es sonst evtl. zu Empfangsstörungen im Radiobetrieb kommen kann.
- Treten wegen einer elektrostatischen Entladung oder kurzzeitigen Netzüberspannung Fehlfunktionen auf, setzen Sie das Gerät zurück. Ziehen Sie hierfür den Netzstecker bzw. Netzadapter und schließen ihn nach einigen Sekunden wieder an.

## INHALTSVERZEICHNIS

<b>BEDIENELEMENTE .....</b>	<b>2</b>
<b>FERNBEDIENUNG .....</b>	<b>4</b>
<b>MONTAGE BESCHREIBUNG .....</b>	<b>6</b>
<b>INSTALLIEREN DER BATTERIEN .....</b>	<b>7</b>
<b>INSTALLATION .....</b>	<b>7</b>
<b>HAUPTMENÜ (QUELLENAUSWAHL) .....</b>	<b>7</b>
<b>GRUNDBEDIENUNG .....</b>	<b>7</b>
<b>EQUALISER.....</b>	<b>8</b>
<b>ZEIT/DATUM.....</b>	<b>8</b>
<b>BELEUCHTUNG.....</b>	<b>8</b>
<b>SPRACHE.....</b>	<b>8</b>
<b>DAB.....</b>	<b>8</b>
<b>FM/UKW.....</b>	<b>11</b>
<b><i>BLUETOOTH</i>® .....</b>	<b>12</b>
<b>CD-WIEDERGABE .....</b>	<b>14</b>
<b>SLEEP.....</b>	<b>15</b>
<b>WECKER.....</b>	<b>15</b>
<b>DTV .....</b>	<b>16</b>
<b>USB .....</b>	<b>25</b>
<b>AUF WERKSEINSTELLUNGEN ZURÜCKSETZTEN .....</b>	<b>26</b>
<b>FEHLERBEHEBUNG.....</b>	<b>26</b>

## BEDIENELEMENTE

### Frontansicht

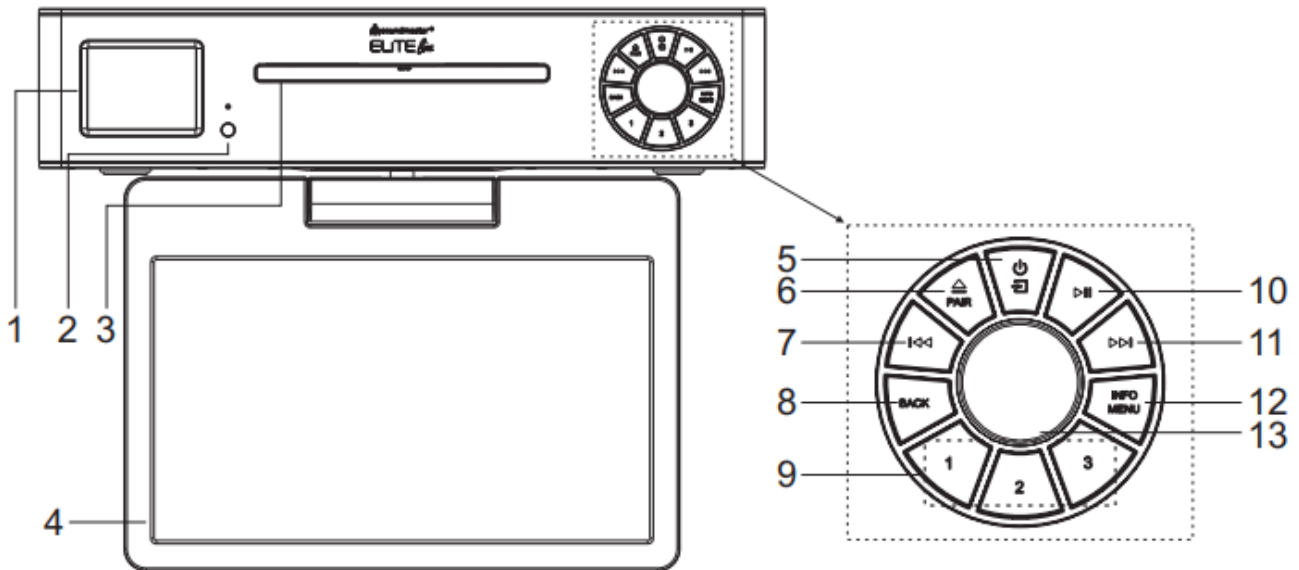

- |  |  |
|--|--|
| <p>1 <b>Display</b></p> <p>2 <b>Infrarot Sensor</b></p> <p>3 <b>CD - Laufwerk</b></p> <p>4 <b>10'1 Zoll TV</b></p> <p>5 <b>⏻/☒</b></p> <p>* Drücken um das Gerät Ein zu schalten,<br/>Drücken und halten um Aus zu schalten</p> <p>* Drücken um die Quelle zu wechseln</p> <p>6 <b>▲/PAIR</b></p> <p>* Drücken um das CD-Laufwerk zu öffnen</p> <p>* Im BT Modus, drücken und halten um<br/>ein BT Gerät zu verbinden, oder um<br/>eine bestehende BT Verbindung zu<br/>trennen.</p> <p>7 <b>⏮</b></p> <p>* Drücken um den vorherigen Titel im<br/>CD/USB/FM/BT Modus zu wählen</p> <p>8 <b>BACK</b></p> <p>* Drücken um einen Schritt zurück zu<br/>gehen</p> <p>9 <b>1/2/3</b></p> <p>* Im DAB/FM Modus, Drücken um<br/>Festsender abzurufen</p> | <p>* Im DAB/FM Modus, gedrückt halten um<br/>einen Festsender zu speichern</p> <p>* Im CD-Modus, kurz drücken um Titel 1,2<br/>oder 3 zu wählen</p> <p>10 <b>▶  </b></p> <p>* Drücken für Play und Pause<br/>(CD/USB/BT)</p> <p>11 <b>▶▶</b></p> <p>* Drücken um den nächsten Titel im<br/>CD/USB/ DAB/FM/BT Modus zu wählen</p> <p>12 <b>INFO/MENU</b></p> <p>* Drücken um Informationen anzuzeigen<br/>CD/USB/DAB/FM</p> <p>* Drücken um das Menü aufzurufen</p> <p>13 <b>OK/NAVIGATE</b></p> <p>* Drücken um die Auswahl zu bestätigen</p> <p>* Drehen um die Lautstärke zu verringern<br/>oder zu erhöhen.</p> <p>* Drehen um zwischen den<br/>Auswahlmöglichkeiten auf und ab zu<br/>navigieren</p> |
|--|--|

## Seitenansicht

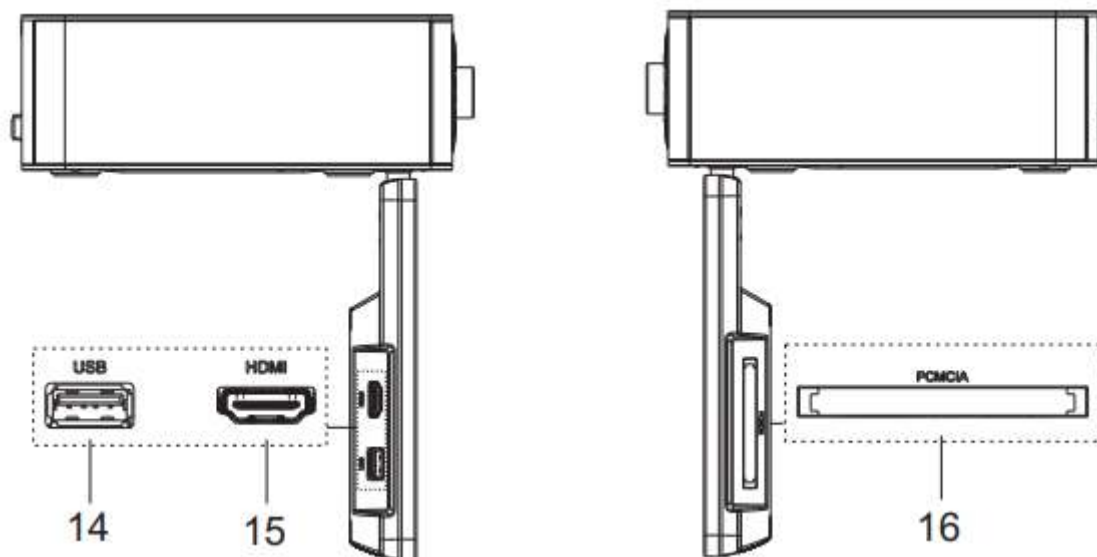

**14 USB / 5V = 1A Ausgang**

- \* Verbinden Sie ein USB-Gerät um Dateien abzuspielen
- \* Verbinden Sie ein Smartphone um es zu laden

**15 HDMI**

- \* Verbinden Sie den TV über ein HDMI Kabel mit einem kompatiblen Abspielgerät (z.B. DVD-Player)

**16 PCMCIA**

- \* steckplatz für externe (CA)-Module. (Pay-TV Karten)

## Rückansicht

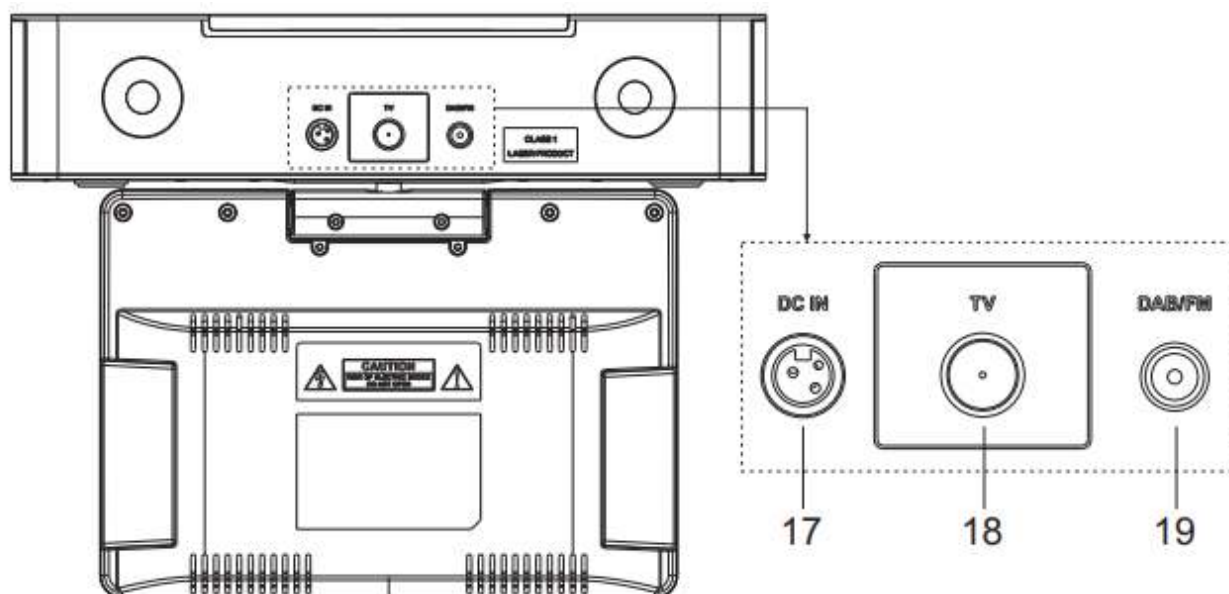

**17 DC Eingang**

**18 TV-Antennen Anschluss**

**19 DAB/FM Antennen Anschluss**

## FERNBEDIENUNG

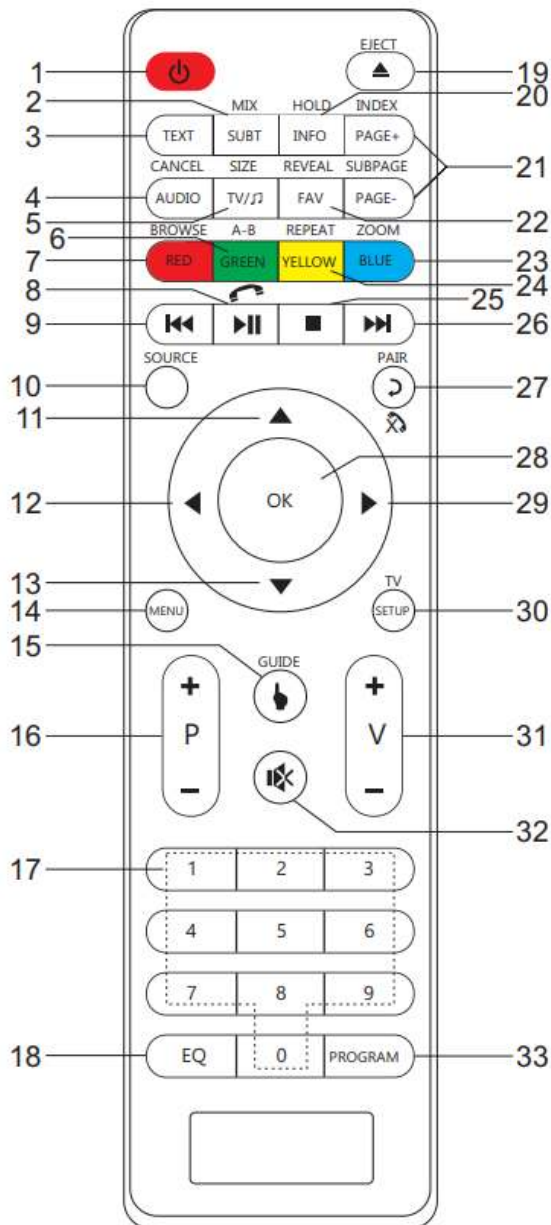

- 1
  - \* Schaltet das Gerät Ein oder in Standby
- 2 **MIX/SUBT**
  - \* Wählen der Untertitelsprache im DVB-T2/ DVB-C Modus
- 3 **TEXT**
  - \* Zeigt gleichzeitig TV-Bild und Teletext an
- 4 **CANCEL/AUDIO**
  - \* Ändert die Audiosprache im DVB-T2/DVB-C
  - \* Teletext schließen im DVB-T /DVB-C Modus.
- 5 **TV/♪**
  - \* Vergrößert die Teletext Seite
  - \* Wechselt zwischen TV und Radio Modus bei DVB-T2/DVB-C
- 6 **GREEN Taste/A-B**
  - \* Teletext "Grüne" Taste in DVB-T2/DVB-C
  - \* Wiederholt den gewünschten Titel auf CD.
- 7 **RED Taste/BROWSE**
  - \* Teletext "Rote" Taste in DVB-T2/DVB-C
  - \* Aktiviert oder Deaktiviert die "Durchstöbern" Funktion CD.
- 8
  - \* Play/Pause im BT/CD/USB Modus
  - \* Anruf annehmen
- 9
  - \* Drücken und halten für schnellen Rücklauf im CD und USB-Modus
  - \* Drücken um den vorherigen Titel im CD und USB-Modus zu wählen
- 10 **SOURCE**
  - \* Wiederholt drücken um die Quelle auszuwählen. (DAB/FM/BT/TV/CD)
- 11
  - \* Drücken um im Menü nach oben zu navigieren
- 12
  - \* Drücken um im Menü nach links zu navigieren
- 13
  - \* Drücken um im Menü nach unten zu navigieren

- 14 **MENU**  
\* Drücken um das Menü anzuzeigen
- 15 **GUIDE**  
\* zeigt den „TV-Guide“ im DVB-T2/DVB-C Modus an.
- 16 **P+/-**  
\* Drücken um zum Anfang des aktuellen/vorherigen/nachfolgendem Album zu springen  
\* Drücken um den vorherigen/nächsten Festsender in FM, DAB and DVB-T2/DVB-C zu gelangen.
- 17 **0-9 Numerisch**
- 18 **EQ**  
\* Drücken um zu den Equalizer Einstellungen zu gelangen:  
Normal/Jazz/Rock/Classic/Pop/My EQ
- 19 **EJECT/▲**  
\* Drücken um das CD-Laufwerk zu öffnen
- 20 **HOLD/INFO**  
\* Videotext auf aktueller Seite halten in DVB-T2/DVB-C;  
\* Zeigt die aktuell gespielten Senderinformationen an (DVB-T2/DVB-C/DAB/FM/CD)
- 21 **SUBPAGE/PAGE+/-**  
\* Zeigt unter-Seiten im Teletext an DVB-2/DVB-C;  
\* Zeigt die nächste Seite in der Favoriten Liste im DVB-T2/DVB-C Modus.
- 22 **REVEAL/FAV**  
\* Zeigt die ausgeblendeten Teletext Informationen an in DVB-T2/DVB-C;  
\* Zeigt die Favoritenliste an (DVB-T2/DVB-C.)
- 23 **BLUE Taste/ZOOM**  
\* Teletext “Blaue” Taste ( DVB-T2/DVB-C )  
\* Um ein Bild von einer CD oder einem USB zu vergrößern oder zu verkleinern.
- 24 **YELLOW Taste/REPEAT**  
\* Teletext “Gelb” Taste (DVB-T2/DVB-C)  
\* Wiederholt die Wiedergabe von CD und USB.
- 25 **■**  
\* Drücken um die Wiedergabe von CD/USB zu stoppen
- 26 **▶▶**  
\* Drücken und halten für schnellen Vorlauf im CD und USB-Modus  
\* Drücken um den nächsten Titel bei CD und USB zu wählen.  
\* Drücken um nächsten Sender zu wählen (DAB/FM)  
\* Drücken für manuelles einstellen (FM)  
\* Drücken und halten für einen automatischen Suchlauf (FM)
- 27 **↶/PAIR/⊗**  
\* Drücken um zum vorherigen Menü zurückzukehren  
\* Drücken und halten um eine BT Verbindung herzustellen oder die bestehende zu beenden  
\* Einen Anruf beenden
- 28 **OK Taste**  
\* Auswahl bestätigen (BT/CD/USB)
- 29 **▶**  
\* Drücken um im Menü nach rechts zu navigieren
- 30 **TV SETUP**  
TV-Setup Menü öffnen / schließen.
- 31 **V+/-**  
\* Drücken um die Lautstärke zu verringern / erhöhen
- 32 **⊗**  
\* Drücken zum Stummschalten / Stummschalten aufheben
- 33 **PROGRAM**  
\* Zum Programmieren von CD/Sendern (DAB, FM und DVB-T2/DVB-C)  
\* Gedrückt halten um Festsender zu speichern

## MONTAGE BESCHREIBUNG

### mit Abstandshalter

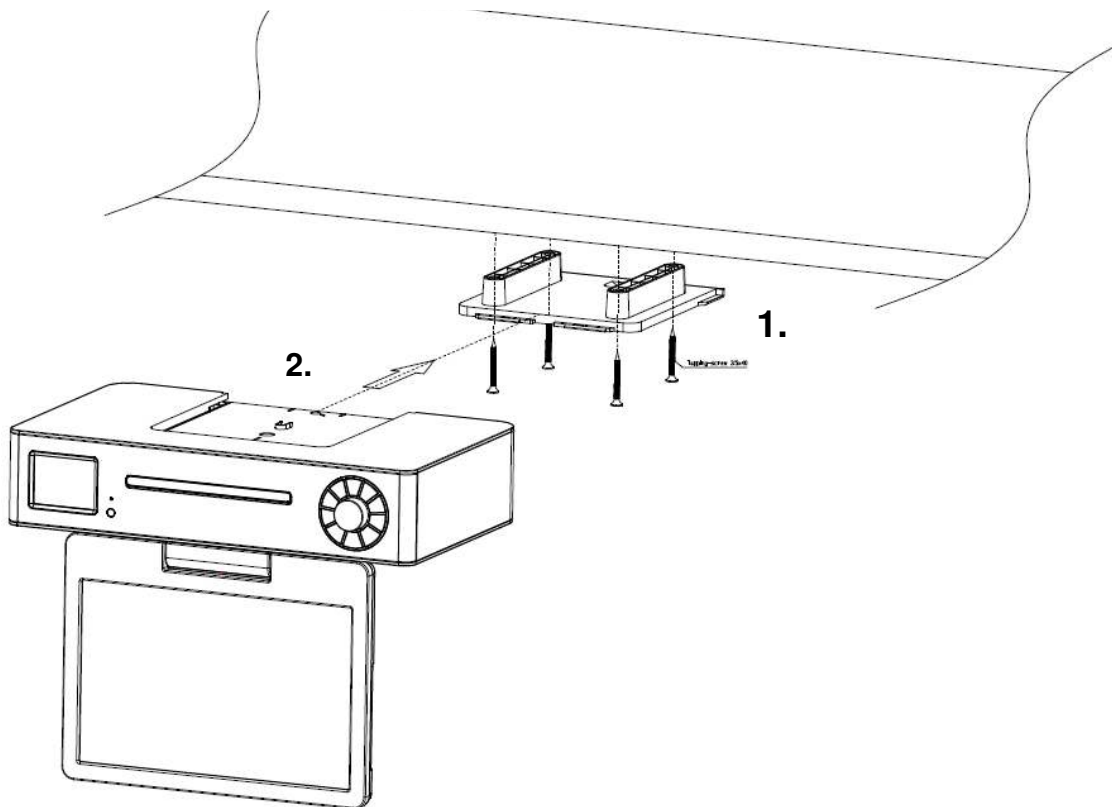

### ohne Abstandshalter

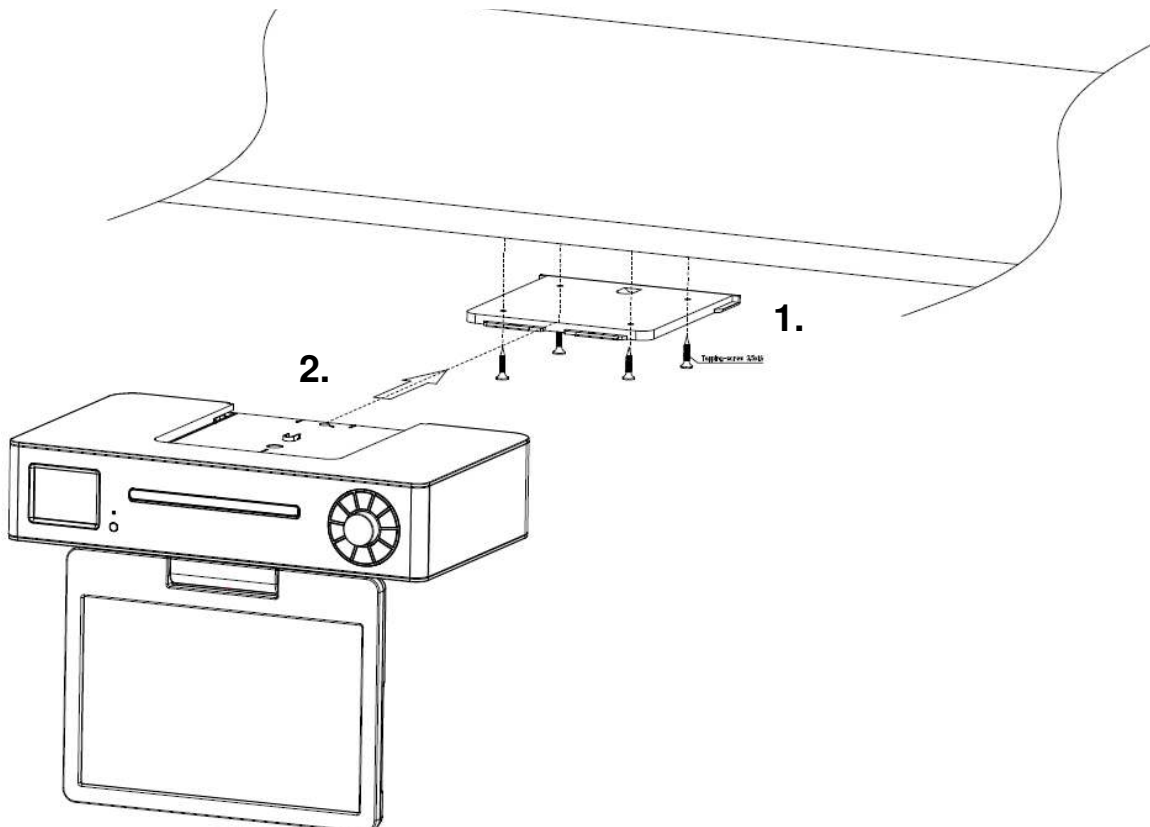

## INSTALLIEREN DER BATTERIEN

1. Drücken Sie auf die Markierung auf der Abdeckung des Batteriefachdeckels und ziehen Sie diese zurück.
2. Legen Sie zwei AAA Batterien in das Batteriefach ein. Achten Sie dabei darauf, dass die Polarität der Batterien, (+) und (-), mit der im Batteriefach gekennzeichneten Polarität, übereinstimmt.
3. Schließen Sie das Batteriefach.

## INSTALLATION

### Netzanschluss

Achtung:

- Gefahr von Produktschäden! Vergewissern Sie sich, dass die Versorgungsspannung mit der auf dem Typenschild des Netzteils angegebenen Spannung übereinstimmt.
- Stecken Sie den kleinen Stecker in die DC IN Buchse auf der Rückseite des Gerätes und stecken Sie den Netzadapter in eine normale Netzsteckdose.
- Ziehen Sie unbedingt den Netzadapter aus der Steckdose, wenn das Gerät über einen längeren Zeitraum nicht benötigt wird.

### Automatische Standby-Schaltung (ERP)

**Das Gerät schaltet nach 20 Minuten automatisch in Standby wenn kein Audio-Signal vorhanden ist. Um das Gerät wieder einzuschalten, drücken Sie die “” Taste.**

Wenn das Gerät zum ersten Mal in Betrieb genommen wird, startet der Einrichtungsassistent automatisch.



## HAUPTMENÜ (QUELLENAUSWAHL)

Durch drücken der “**SOURCE**” Taste auf der Fernbedienung oder der “” Taste am Gerät, können Sie zwischen folgenden Quellen wählen:

DAB, FM, Bluetooth®, CD, TV (Im TV-Modus wählen Sie DVB-T2/DVB-C/HDMI/USB mit der „**SETUP**“ Taste aus)

## GRUNDBEDIENUNG

### Power EIN/AUS

Drücken Sie die “” Taste am Gerät oder drücken Sie die “” Taste auf der Fernbedienung um das Gerät einzuschalten. Drücken und halten Sie die “” Taste am Gerät oder auf der Fernbedienung erneut um das Gerät wieder aus zu Schalten.

### Einstellen der Lautstärke

Drehen Sie den “**VOLUME**“ Knopf am Gerät oder drücken Sie die “**V+/-**” Taste auf der Fernbedienung um die Lautstärke zu erhöhen oder zu verringern.

### Hinweis:

Wenn Sie die Lautstärke über 26 einstellen, das Gerät ausschalten und wieder einschalten, startet das Gerät automatisch mit der werksseitig voreingestellten Lautstärke.

### Stummschalten



Drücken Sie während des Betriebs die “” Taste auf der Fernbedienung und das Gerät wird Stummgeschaltet.

Bei erneutem drücken der “” Taste oder bei drücken der “V +/-” Taste auf der Fernbedienung heben Sie die Stummschaltung wieder auf.

## EQUALISER

Sie haben die Auswahl zwischen verschiedenen EQ Einstellungen zu wählen:

Normal, Klassik, Jazz, Pop, Rock, und Mein EQ.

In der “Mein EQ” können Sie nach Ihren Vorlieben Höhen und Tiefen verändern.

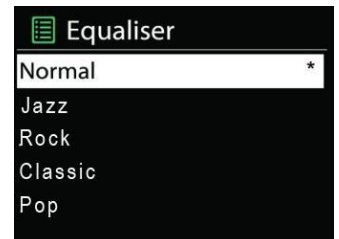

## ZEIT/DATUM

Stellen Sie die Uhrzeit manuell ein oder aktualisieren Sie automatisch, das Zeitformat, die Zeitzone und Sommer- / Winterzeit.

## BELEUCHTUNG

Sie können die Displayhelligkeit während des Betriebs und im Standby anpassen. (Im Betrieb) Hell, Mittel oder Dunkel. (In Standby) Hell oder Mittel.

## SPRACHE

Sie können die Sprache nach Ihren Wünschen einstellen.

## DAB

Wenn Sie das Gerät zum ersten Mal in Betrieb nehmen, wird ein automatischer Suchlauf gestartet um empfangbare Sender anzuzeigen. Es kann aus folgenden Gründen vorkommen, dass Sie einen manuellen Suchlauf starten müssen:

- Von Zeit zu Zeit können neue Sender hinzukommen.
- Sender können abgeschaltet werden oder nichtmehr empfangen werden (Derartige Sender werden in der Senderliste mit einem Fragezeichen vor dem Namen angezeigt).
- Wenn die Empfangslage während des ersten Suchlaufs nicht gut genug war (z.B die Antenne war nicht ausgefahren), kann es vorkommen das Sie eine unvollständige oder leere Senderliste angezeigt bekommen.
- Wenn Sie bei einigen Sendern einen schlechten Empfang haben, der dazu führt, dass der Ton unterbrochen wird, möchten Sie möglicherweise nur Sender mit guter Signalstärke auflisten.

Drücken Sie die “” Taste am Gerät oder die „SOURCE“ wiederholt bis “DAB” am Display angezeigt wird.

## **Vollständiger Suchlauf**

Drücken Sie die **“MENU”** Taste auf der Fernbedienung oder drücken und halten Sie **„INFO/MENU“** am Gerät, wählen Sie mit den **“▲ / ▼”** Tasten die Funktion **“Vollständiger Suchlauf”** und drücken Sie die **“OK”** Taste um zu bestätigen. Das Gerät startet nun den Suchlauf. Sobald der Suchlauf beendet ist, spielt das Gerät den zuletzt gehörten Sender ab oder spielt den ersten Sender der Senderliste.

## **Senderauswahl**

1. Verwenden Sie die **“▲ / ▼”** Tasten auf der Fernbedienung oder die **„◀◀/▶▶”** am Gerät um den nächsten oder vorherigen Sender aus der Senderliste auszuwählen.
2. Drücken Sie **“OK”** auf der Fernbedienung oder am Gerät um den Sender auszuwählen. Einige Stationen sind Sekundärdienste, die einem Primärkanal zugeordnet sind und nur zu bestimmten Zeiten verfügbar sind. Jede Station, die über zugehörige Nebenleistungen verfügt, wird mit einem nach rechts gerichteten Doppelmast angezeigt. Die sekundären Radiosender sind immer neben ihrer Primärstation aufgelistet, anstatt dass der Normalzustand durch ein doppeltes Zeichen nach links angezeigt wird.

## **Manueller Sendersuchlauf**

Neben dem automatischen Sendersuchlauf können Sie auch einen manuellen Sendersuchlauf auf einer bestimmten Frequenz/Kanal durchführen. Dies kann nützlich sein, um Ihre Antenne so einzustellen, dass ein bestmöglicher Empfang erreicht wird und einen bestimmten Kanal zu scannen, um die Senderliste zu aktualisieren.

1. Drücken Sie die **“MENU”** Taste auf der Fernbedienung oder drücken und halten Sie die **„INFO/MENU“** Taste am Gerät.
2. Wählen Sie **“Manueller Suchlauf”** und drücken Sie **”OK”** um zu bestätigen.
3. Wählen Sie mit den **“▲ / ▼”** Tasten auf der Fernbedienung oder drehen Sie den **“NAVIGATE”** Knopf am Gerät um den gewünschten Kanal/Frequenz auszuwählen und drücken Sie **“OK”** zur Bestätigung.
4. Das Display zeigt eine Live-Anzeige der empfangbaren Signalstärke auf der gewählten Frequenz.
5. Einstellungen an Ihrer Antenne werden durch die Empfangssignalstärke angezeigt.

### **Hinweis:**

Das etwas größere Rechteck zeigt den Schwellenwert für die Audioqualität an - wenn die Signalstärke, wie durch die durchgezogenen Rechtecke angezeigt, unter diesen Schwellenwert fällt, verschlechtert sich die Audioqualität. Gleichzeitig sucht das Gerät nach beliebigen DAB-Sendern auf der gewählten Frequenz und aktualisiert die Senderliste mit allen neu gefundenen Sendern. Um einen gefundenen Sender anzuhören, kehren Sie zum Bildschirm **„Aktuelle Wiedergabe”** zurück und wählen Sie den gewünschten Sender wie gewohnt aus der Senderliste aus.

## **Festsender**

Sie können maximal 40 Festsender abspeichern.

### **Festsender speichern**

1. Wählen Sie den gewünschten Radiosender.
2. Drücken und halten Sie die Taste **“PROGRAM”** auf der Fernbedienung für etwa 3~5 Sekunden bis „Programm speichern“ im Display angezeigt wird. Die Programmplätze 1-40 werden mit „Leer“ oder dem gegenwärtigen gespeicherten Sender angezeigt.
3. Verwenden Sie die Tasten **“▼ / ▲”** auf der Fernbedienung oder drehen Sie den **“NAVIGATE”** Knopf am Gerät um den gewünschten Speicherplatz auszuwählen. Drücken Sie **“OK”** auf der Fernbedienung um die Auswahl zu bestätigen. Nach Abschluss geht das Gerät wieder in den Normalmodus zurück.

### **Hinweis:**

Sollte ein Speicherplatz bereits belegt sein, kann ein neuer Sender einfach überschrieben werden. Ein separates Löschen der Sender ist nicht notwendig.

### **Festsender abrufen**

Drücken Sie die **“PROGRAM”** Taste, im Display wird „Programm aufrufen“ angezeigt. Wählen Sie mit den Tasten **“▼ / ▲”** auf der Fernbedienung oder drehen Sie den **“NAVIGATE”** Knopf am Gerät um den gewünschten Sender auszuwählen. Drücken Sie anschließend die **“OK”** Taste am Gerät oder auf der Fernbedienung um die Auswahl zu bestätigen.

### **DAB-Information**

Während der Wiedergabe eines Senders zeigt der Bildschirm den Sendernamen und DLS (Dynamic Label Segment) Informationen, die vom Sender übertragen werden, wie z. B. Programmname, Titel und Kontaktdaten. Lange DLS-Info, über 16 Zeichen werden im Display gescrollt.

Jedes Mal wenn Sie die Taste **“INFO”** drücken, wechseln Sie zur nächsten Information: DLS Text, DL Plus Information (Diese sind nur verfügbar sofern diese vom Sender angeboten werden), Signalstärke, Genre, Kanal/Frequenz, Signalfehlerrate, Bit-Rate, DAB Variante, Zeit und Datum.

### **Hinweis:**

DL Plus stellt zusätzliche Informationen dar, die von Sendern ausgestrahlt und auf Ihrem Radio zwischengespeichert werden können. Um jederzeit zum Standardbildschirm zurückzukehren, halten Sie die Taste **“INFO”** gedrückt bis der Standardbildschirm erscheint.

### **Senderliste bereinigen (entfernt nicht mehr verfügbare Sender)**

Drücken Sie die **“MENU”** Taste und wählen Sie die Funktion „Sender bereinigen“ und wählen Sie „JA“. Drücken Sie anschließend die Taste **“OK”** zur Bestätigung. Alle Sender, die mit **“?”** gekennzeichnet sind, werden aus der Senderliste gelöscht.

## **Dynamic Range Compression (DRC)**

Diese Funktion reduziert den Unterschied zwischen der lautesten und der leisesten Audioübertragung.

Dadurch werden leise Töne vergleichsweise lauter und laute Töne vergleichsweise leiser.

Hinweis: DRC funktioniert nur, wenn es vom Sender für einen bestimmten Sender aktiviert wird

## **Ändern der DRC Einstellung**

1. Drücken Sie die **“MENU”** Taste auf der Fernbedienung oder drücken und halten Sie die „INFO/MENU“ Taste am Gerät.
2. Wählen Sie **“DRC”** und drücken Sie **“OK”** zum Bestätigen.
3. Wählen Sie aus einer der verfügbaren Optionen: DRC stark | schwach | aus.

## **FM/UKW**

UKW-Radio empfängt analoges Radio innerhalb des UKW Frequenzbereiches und zeigt RDS (Radio Data System) Informationen an (sofern ausgestrahlt).

Drücken Sie wiederholt die **“↵”** Taste am Gerät bis „FM“ im Display ausgewählt ist oder Sie drücken auf der Fernbedienung die **“FM”** Taste um die Funktion auszuwählen.

## **Sendersuchlauf im UKW-Modus**

### Automatischer Sendersuchlauf

Drücken Sie die **“BROWSE”** Taste auf der Fernbedienung. Das Gerät startet den Sendersuchlauf und zeigt die aktuelle Frequenz im Display an. Die gefundenen Sender werden in der Senderliste abgespeichert.

### Manueller Sendersuchlauf

Drücken Sie die **“◀ / ▶”** Taste auf der Fernbedienung oder drehen Sie den **“NAVIGATE”** Knopf am Gerät um die Frequenz in 50 kHz Schritten manuell abzustimmen.

## **Festsender**

Sie können bei diesem Gerät maximal 40 Festsender abspeichern.

## **UKW-Information**

Während der Wiedergabe des UKW-Radiosenders zeigt der Bildschirm die Frequenz des Radiosenders. Wenn RDS-Informationen verfügbar sind, werden Sendernamen und weitere „Radiotext“-Informationen angezeigt.

Wenn keine Informationen nur über die Frequenz verfügbar sind, wird eine Meldung „Kein Radiotext“ angezeigt.

Jedes Mal wenn Sie die Taste **“INFO”** drücken wechseln Sie zur nächsten Information:

RDS-Radiotext, Programmtyp, Frequenz, Mono/Stereo, Uhrzeit und Datum.

Um zum Standardbildschirm zurückzukehren halten Sie die Taste **„INFO“** gedrückt bis der Standardbildschirm angezeigt wird.

## Suchlaufeinstellungen

Standardmäßig stoppt der UKW-Suchlauf an jedem verfügbaren Sender (Normale Sender). Dies kann zu einer schlechten Audioqualität bei schwachen Sendern führen. Die Auswahlmöglichkeiten sind: Nur starke Sender | Normale Sender | Alle Sender. Sie können die Einstellung folgendermaßen ändern:

1. Drücken Sie die **“MENU”** Taste auf der Fernbedienung oder am Gerät.
2. Wählen Sie **“Suchlauf-Einstellung”** und drücken Sie **“OK”** zum Bestätigen. Wählen Sie **“Nur starke Sender”** und bestätigen erneut mit der **“OK”** Taste.

## Audioeinstellungen

Standardmäßig werden alle Stereosender in Stereo wiedergegeben. Bei schwachen Sendern kann dies zu einer schlechten Audioqualität führen. Die Audioqualität kann mit Mono verbessert werden. Im Menü „Audio-Einstellungen“ sind die Auswahlmöglichkeiten: Stereo möglich | Nur Mono.

Wiedergabe schwacher Sender in Mono:

1. Drücken Sie die Taste **“MENU”** am Gerät oder auf der Fernbedienung.  
Wählen Sie den Punkt **“Audio-Einstellung”** und drücken Sie die Taste **“OK”** zum Bestätigen. Wählen Sie **“Nur Mono”** und drücken Sie erneut die **“OK”** Taste zum Bestätigen.

## **BLUETOOTH®**

**HINWEIS: Es kann keine Verbindung zu Bluetooth® Kopfhörern / Bluetooth® Lautsprechern hergestellt werden.**

Sie können Titel von einem Mediengerät anhören, wenn es über Bluetooth mit dem Gerät verbunden ist. Sie müssen Ihr Bluetooth-Gerät mit diesem Gerät verbinden, bevor Sie es zum ersten Mal verbinden.

## Bluetooth-Gerät Verbinden

Hinweis:

- Die Reichweite zwischen diesem Gerät und einem Bluetooth-Gerät beträgt max. 10 Meter (ohne Objekt zwischen dem Bluetooth-Gerät und dem Gerät).
  - Bevor Sie ein Bluetooth-Gerät an dieses Gerät anschließen, stellen Sie sicher, dass Sie die Funktionen des Geräts kennen.
  - Jedes Hindernis zwischen diesem Gerät und dem Bluetooth-Gerät kann die Reichweite verringern.
  - Wenn die Signalstärke schwach ist, kann es sein, dass sich Ihr Bluetooth-Gerät trennt, aber es wechselt automatisch wieder in den Kopplungsmodus.
1. Drücken Sie wiederholt die **“↵”** Taste am Gerät oder die **„SOURCE“** Taste auf der Fernbedienung bis **“Bluetooth”** im Display erscheint. Sollte das Gerät mit keinem Bluetooth-Gerät verbunden sein wechselt es automatisch in den Pairing-Modus oder Sie müssen die **“PAIR”** Taste gedrückt halten bis ein Signalton ertönt, um die Kopplung zu starten.

2. Aktivieren Sie die Bluetooth-Funktion an Ihrem Bluetooth-Gerät und starten Sie den Suchlauf. „KTD1020“ erscheint auf Ihrem Bluetooth-Gerät.
3. Um die Bluetooth-Funktion zu trennen, wechseln Sie zu einer anderen Funktion am Gerät oder deaktivieren Sie die Funktion von Ihrem Bluetooth-Gerät aus.

### **Tipps:**

- Wenn bereits eine Verbindung besteht, drücken Sie die Taste „**PAIR**“, um den Kopplungsmodus wieder zu aktivieren. Die bestehende Verbindung wird unterbrochen.
- Die Einheit wird auch getrennt, wenn Ihr Gerät außerhalb des Betriebsbereichs bewegt wird.
- Wenn Sie Ihr Gerät wieder an dieses Gerät anschließen möchten, legen Sie es in den Betriebsbereich.
- Wenn das Gerät über den Betriebsbereich hinausbewegt wird, überprüfen Sie bei der Rückführung, ob das Gerät noch an das Gerät angeschlossen ist.
- Wenn die Verbindung unterbrochen wird, befolgen Sie die obigen Anweisungen, um Ihr Gerät erneut mit dem Gerät zu verbinden.

### **Wiedergabe vom Bluetooth-Gerät**

- Wenn das verbundene Gerät den “Advanced Audio Distribution Profile (A2DP)” unterstützt, können Sie über dieses Gerät Musik hören, die auf dem Gerät gespeichert sind.
  - Wenn das verbundene Gerät auch das “Audio Video Remote Control Profile (AVRCP)” unterstützt, können Sie mit der Fernbedienung dieses Gerätes die Wiedergabe steuern.
1. Verbinden Sie Ihr Bluetooth-Gerät mit diesem Gerät.
  2. Starten Sie die Wiedergabe (sofern A2DP unterstützt wird).
  3. Verwenden Sie die Fernbedienung um das Gerät zu steuern (sofern AVRCP unterstützt wird).
    - Um die Wiedergabe zu starten / unterbrechen drücken Sie die „**▶||**“ Taste.
    - Um einen Titel zu wählen drücken Sie die Taste “**◀◀**” oder “**▶▶**”.

### **Freisprechfunktion**

Bei bestehender Bluetooth Verbindung, können Sie eingehende Anrufe mit der „**▶||**“ Taste annehmen. Das Telefonat wird nun über die Lautsprecher und das eingebaute Mikrofon geführt. Zum beenden des Anrufs, drücken Sie die „**↶**“ Taste auf der Fernbedienung oder die „**BACK**“ Taste am Gerät.

Soll der eingehende Anruf abgelehnt werden, drücken Sie die „**↶**“ Taste auf der Fernbedienung oder die „**BACK**“ Taste am Gerät.

## CD-WIEDERGABE

Falsche Verwendung kann Schäden am Gerät verursachen!

Legen Sie keine Datenträger in das CD-Laufwerk, die sich von normalen CDs unterscheiden (z.B.: mini-discs). Legen sie stets nur eine CD in das Laufwerk.

1. Drücken Sie wiederholt die "⏮" Taste am Gerät, oder die „SOURCE“ Taste auf der Fernbedienung bis im Display „CD“ erscheint oder Sie drücken auf der Fernbedienung die „**CD**“ Taste um die Funktion zu wählen.
2. Drücken Sie die "▲" Taste um das CD-Fach zu öffnen. Legen Sie die CD ein (Mit der Beschriftung nach oben).
3. Drücken Sie erneut die "▲" Taste um das CD-Fach zu Schließen. Das Gerät startet automatisch die Wiedergabe.
4. Um die Wiedergabe zu unterbrechen drücken Sie die "▶||" Taste.
5. Um die Wiedergabe fortzusetzen drücken Sie erneut die "▶||" Taste.
6. Drücken Sie die "■" Taste auf der Fernbedienung um die Wiedergabe zu stoppen.  
Hinweis: Während der Wiedergabe der CD werden die aktuelle Titelnummer und die abgespielte Zeit angezeigt.

### Hörbuch Funktion

Sie können die Wiedergabe unterbrechen und an der Stelle fortsetzen, an der die Wiedergabe gestoppt wurde (RESUME) wenn Sie die Taste „■“ drücken und das Gerät ausschalten oder die Funktion wechseln. Wenn Sie die Taste „■“ drücken und dann wieder die Taste „▶||“ startet die Wiedergabe wieder von Beginn (Titel1) an.

Drücken Sie die "◀◀" Taste einmal oder mehrfach um einen Titel oder mehrere zurück zu springen.



- Drücken Sie die "▶▶" Taste einmal oder mehrfach um einen Titel oder mehrere vorwärts zu springen.
- Drücken und halten Sie die "◀◀" Taste auf der Fernbedienung um die Suche bis zur gewünschten Stelle rückwärts zu starten.
- Drücken und halten Sie die "▶▶" Taste auf der Fernbedienung um die Suche bis zur gewünschten Stelle vorwärts zu starten.

### Wiedergabeprogrammierung

1. Sofern noch eine Wiedergabe läuft, drücken Sie die "■" Taste auf der Fernbedienung.
2. Drücken Sie die "**PROGRAM**" Taste auf der Fernbedienung. Im Display erscheint "P01 T01".
3. Wählen Sie den gewünschten Titel mit den Tasten "◀◀" oder "▶▶" aus, den Sie abspeichern möchten.
4. Drücken Sie erneut die "**PROGRAM**" Taste um den gewählten Titel zu bestätigen und um anschließend den nächsten auszuwählen.
5. Nachdem alle Titel gespeichert sind drücken Sie die Taste "▶||" um die programmierte Wiedergabe zu starten.
6. Während der programmierten Wiedergabe sind die Zifferntasten auf der Fernbedienung nicht funktionsfähig. Sie können die Titel nur Mithilfe der Tasten "◀◀ / ▶▶" auswählen.
7. Um die Programmierung zu löschen, drücken Sie zweimal die "■" Taste oder Sie wechseln die Funktion.

## Wiederholfunktion (Repeat)

Drücken Sie wiederholt die **“REPEAT”** Taste auf der Fernbedienung um folgende Wiederholfunktionen auszuwählen:

-  = Wiederholt den aktuellen Titel.
-  = Wiederholt den aktuellen Ordner (nur bei MP3-CD).
-  = Wiederholt die komplette CD

Kein Symbol = Normaler Wiedergabemodus.

## SLEEP

Drücken und halten Sie die **„INFO/MENU“** Taste oder drücken Sie die **„MENU“** Taste auf der Fernbedienung und wählen Sie die „Systemeinstellungen“. Nun können Sie das „Sleep“ Menu auswählen.

Um den Sleep-Timer einzustellen, wählen Sie zwischen: Sleep Aus, 15min, 30min, 45min, 60 oder 90min.

Sobald Sie Ihre Auswahl bestätigt haben, kehrt das Gerät zur “System Menü” Ansicht zurück.

## WECKER

Wählen Sie im Menü unter Systemeinstellungen Wecker, um einen Wecker einzustellen oder zu ändern.

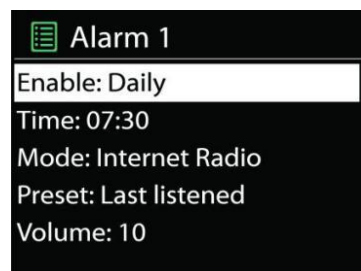

Wählen Sie einen Wecker (1 oder 2), Sie haben folgende Einstellmöglichkeiten:

- Wecker: Ein/Aus,
- Intervall: Täglich, Einmal, Wochenende oder Werktags
- Weckzeit
- Quelle: Buzzer, CD, DAB, TV oder FM,
- Festsender: Zuletzt gehört, 1 - 40,
- Dauer: 15min ;30min ;45min ;60min ;90min ;120min
- Lautstärke: 0 - 32

Bei aktiviertem Wecker wird ein Wecker Symbol im unteren linken Bildschirmbereich angezeigt.

## DTV

Stecken Sie ein DVB-T2 oder DVB-C Kabel in die Buchse auf der Rückseite des Geräts. Wenn Sie in einem Gebiet mit schlechter Empfangslage sind, können Sie einen Empfangsverstärker installieren (nicht im Lieferumfang enthalten).

### TV Einrichten

Wenn der TV zum ersten Mal in Betrieb genommen wird, erscheint der rechts angezeigte Bildschirm, drücken sie die ▲▼◀▶ Tasten um Ihre On Screen Display (OSD) Sprache auszuwählen. Wählen Sie die automatische Suche und drücken Sie die „OK“ Taste.

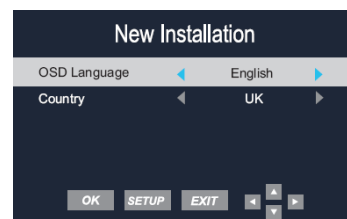

**Hinweis:** Sie werden das Land nicht wählen können.

Der automatische Suchlauf wird nun automatisch gestartet.

Wenn der nebenstehende Bildschirm angezeigt wird, haben Sie etwas Geduld. Das kann einige Minuten dauern.

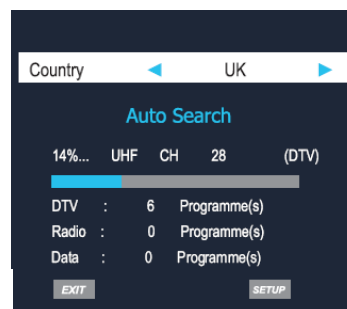

Sobald der automatische Suchlauf beendet ist, zeigt der Bildschirm die erkannte Zielregion an. Falls mehr als eine Zielregion angezeigt wird, haben Sie die Möglichkeit Ihre gewünschte Region mit den „◀ ▶“ Tasten zu wählen. Bestätigen Sie Ihre Auswahl mit der „OK“ Taste.

Drücken Sie die „↶“ Taste um das Menü wieder zu verlassen.

Bitte haben Sie kurz Geduld während die Sender in die Senderliste Übertragen und zugeordnet werden.

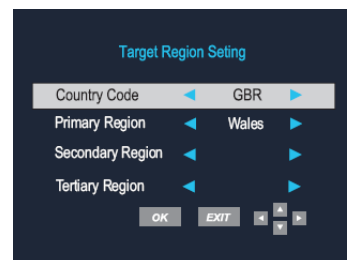

Sobald der automatische Suchlauf beendet ist, zeigt das Display den zuerst gefundenen Sender an. Alle anderen verfügbaren Sender werden in der Senderliste gespeichert, diese können sie durch drücken der „PROGRAM“ Taste aufrufen.



Jeder Sender kann nun nach Ihren Wünschen bearbeitet/sortiert werden. Mehr Informationen finden Sie auf Seite 17 in der Bedienungsanleitung unter dem Punkt „Sender Bearbeiten“.

### Quellenauswahl

Sie können zwischen folgenden Quellen wählen. (Siehe rechtes Bild)  
Durch drücken der „**TV/SETUP**“ Taste gelangen Sie in das TV-Menü und können unter Signaleingang die gewünschte Quelle wählen.

Nutzen Sie die „**▲▼**“ Tasten um zwischen den verschiedenen Quellen zu wählen und drücken Sie die „**OK**“, Taste um die Auswahl zu bestätigen.



Falls keine Quelle manuell mit der „**OK**“ Taste gewählt wird, wählt das Gerät nach 15 Sekunden automatisch die markierte Quelle.

Drücken Sie die „**↶**“ Taste um die Ansicht zu verlassen.

### TV-Senderauswahl

Drücken Sie die „**P+/P-**“ Tasten oder verwenden Sie die „Numerischen“ Tasten auf Ihrer Fernbedienung um Ihren gewünschten Sender zu wählen.

### Zum vorherigen Sender zurückkehren

Drücken Sie die „**↶**“ Taste um zwischen dem Sender, welchen Sie aktuell sehen, zum vorherigen Sender zu wechseln. Z.B. wenn Sie den Sender 1 sehen und zum Sender 3 wechseln, drücken Sie die „**↶**“, Taste um zurück zu Sender 1 zu kehren.

Drücken Sie die „**↶**“ Taste erneut um zum Sender 3 zurückzukehren.

### Favoriten

Sie können während der Wiedergabe eines Senders das Favoriten Menü indem Sie die „**FAV**“ Taste drücken.

Das rechts abgebildete Menü wird nun angezeigt:

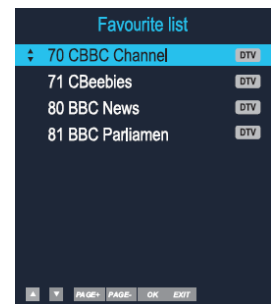

Um einen Sender zur Favoriten-Liste hinzuzufügen, drücken Sie die „**TV-SETUP**“ Taste und scrollen Sie runter bis zum Punkt „Sender“. Drücken Sie die „**▶**“ Taste. Drücken Sie die „**▼**“ Taste um einen Sender zum Bearbeiten zu wählen, dann drücken Sie die „**OK**“ Taste.

Im Menü zur Senderbearbeitung sind alle Sender gelistet. Wählen Sie den Sendern, den Sie zu Ihrer favoriten-Liste hinzufügen wollen. Drücken Sie die „**FAV**“ Taste um den Sender zu den Favoriten hinzu zu fügen. Ein Herz Symbol wird nun neben dem Sendernamen angezeigt. Um das Menü wieder zu verlassen, drücken Sie die „**↶**“, Taste.

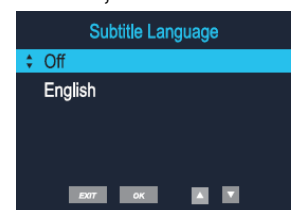

### Untertitel

Falls bei einem Sender Untertitel verfügbar sind, können Sie sich diese anzeigen lassen indem Sie die „**SUBT**“ Taste drücken und die gewünschte Untertitel Sprache mit den „**▲▼**“ Tasten wählen. Bestätigen Sie Ihre Wahl mit „**OK**“.

## Informationen

Sie können sich die Programm Informationen des aktuell laufenden Senders anzeigen lassen, indem Sie die „**INFO**“ Taste drücken. Das folgende Bild ist ein Beispiel für die Programminformation die angezeigt wird.

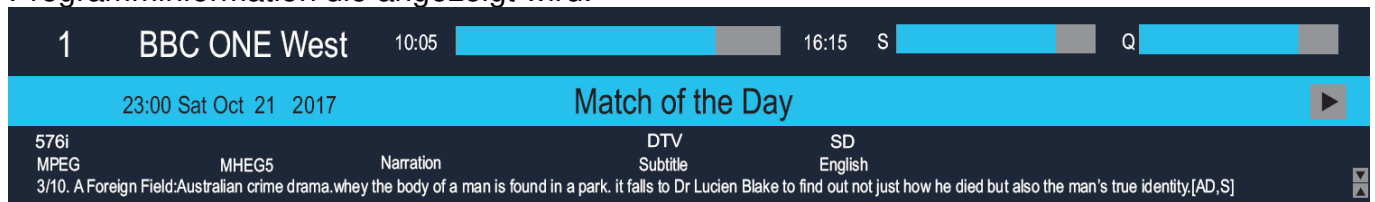

Sie können die Programminformationen des nächsten Senders durch drücken der „**▶**“ Taste anzeigen lassen.

## Audio Sprache

Drücken Sie beim Digitalen TV die „**AUDIO**“ Taste um die Audiosprache zu ändern. In nebenstehendem Bild sehen Sie ein Beispiel für dieses Menü



Wählen Sie die gewünschte Audio Sprache mit den „**▲▼**“ Tasten und drücken Sie anschließend die „**OK**“ Taste. Die Audiosprache ist abhängig vom Sender.

## TV Menü

Das TV Menü erlaubt Ihnen viele Einstellungen um das beste TV Erlebnis zu gestalten.

1. Drücken Sie die „**TV SETUP**“ Taste um in das TV Menü zu gelangen.
2. Drücken Sie die „**▲▼◀▶**“ Tasten, um zwischen den unter- Menüs und deren Möglichkeiten zu navigieren
3. Drücken Sie die „**↻**“, oder die „**TV SETUP**“ Taste, um das Menü wieder zu verlassen.



## Bild

Dieses Menü erlaubt Ihnen die Bildeinstellungen Ihres Geräts anzupassen. Folgende Einstellungen können Sie vornehmen:

**Bildmodus** – Wählen Sie zwischen voreingestellten Modis für Kontrast, Helligkeit und Farbe.

Sie haben folgende Modis zur Auswahl:

Benutzer – Standard – Dynamisch – Weich

**Helligkeit** – Erhöhen, oder verringern Sie die Helligkeit des Bilds.

**Kontrast** – Erhöhen, oder verringern Sie den Kontrast des Bilds.

**Farbe** – Erhöhen, oder verringern Sie die Farbe des Bilds.

**Schärfe** – Erhöhen, oder verringern Sie die Schärfe des Bilds.

**Farb Temperatur** – Verändern Sie die Farbtöne des Bilds.

Sie haben die wahl zwischen folgenden Einstellungen: Normal – Warm – Kalt.

### Sender Einstellungen

Dieses Menü ist zum Einstellen der Sender.

**Sender** – Wählen Sie einen Sender den Sie bearbeiten möchten.

**Manuelle Suche** – Suchen Sie manuell nach Sendern.

**Automatische Suche** – Suchen Sie automatisch nach Sendern.

**Sender bearbeiten** – Fügen Sie Sender zur Favoritenliste hinzu oder Stellen Sie ein, dass diese Sender übersprungen werden sollen.

**Software Update (OAD)** – Das Gerät führt automatische Updates durch.



### Sender bearbeiten

Drücken Sie die „▲▼/ PAGE+ PAGE-“, Tasten um einen Sender zu wählen Sie haben folgende Möglichkeiten mit den Farbigen Tasten:

**Rot** – Drücken Sie die „RED“ Taste um einen Sender zu löschen.

Drücken Sie die „▲▼“ Tasten um den Sender zu wählen, der gelöscht werden soll. Drücken Sie „OK“ zum Bestätigen.

**Blau** – Wählen Sie einen Sender den Sie überspringen wollen und drücken Sie die „BLUE“ Taste.

Dieser Sender wird nun im normalen TV-Betrieb übersprungen.

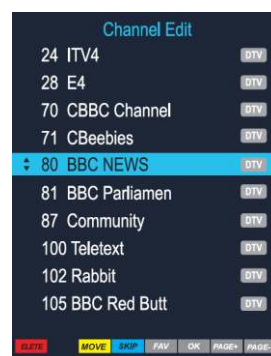

### DTV Einstellungen

In diesem Menü können Sie die generellen Einstellungen im Digitalen TV ändern. Sie haben folgende Optionen zur Auswahl:

**Kanalsperre** – Sperren Sie einzelne oder mehrere Sender sowie Inhalte die nur für gewisse Altersgruppen zugelassen sind.

**Hinweis: Das Werksseitige Passwort ist: 0000.**

**Audio Sprache** – Ändern Sie die primäre und sekundäre Audiosprache.

**Untertitel Sprache** – Ändern Sie die Sprache der Untertitel.

**Zeitzone** – Ändern Sie die Zeitzone.

**CI Information** – Greifen Sie auf Ihre Common Interface Karte zu und prüfen Sie deren Status.

**Antennen Power** – Schalten Sie die Stromzufuhr für eine Aktiv-Antenne ein oder aus.

**PVR Datei System** – Tätigen Sie Einstellungen für Ihre Aufgenommenen Dateien.



### Kanalsperre

Sperren Sie den Zugang zu einigen Eigenschaften oder TV-Sendern. Wenn die Kanalsperre aktiv ist, muss das Passwort eingegeben werden um Zugang zum Gesperrten Inhalt zu erlangen.

**Sperrsystem** – Erlaubt Ihnen eine Sperre einzurichten.

**Programme Sperren**– Sperren Sie Sender.

**FSK Altersfreigabe** – Sperren Sie Sender bzw. Inhalte die für gewisse Altersgruppen nicht freigegeben sind. Ausschließlich Sender mit der passenden

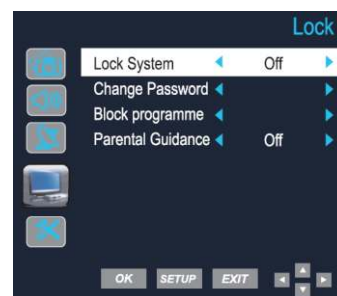

Altersfreigabe können ohne Passwort angesehen werden.

Sie können folgende Altersgruppen festlegen:

Aus – 4 – 5 – 6 – 7 – 8 – 9 – 10 – 11 – 12 – 13 – 14 – 15 – 16 – 17 – 18

**Hinweis: Diese Funktion wird eventuell nicht von allen Sendern unterstützt.**

**Passwort bestimmen** – Ändern Sie das Passwort.

**Hinweis: Das werksseitige Passwort ist 0000.**

1. Geben Sie das neue Passwort ein.
2. Geben Sie erneut das neue Passwort ein um zu bestätigen.  
Ihr Passwort ist nun geändert.

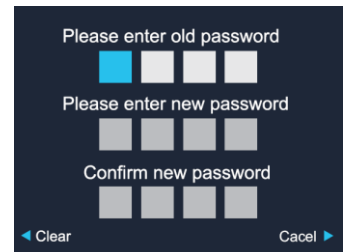

### Funktionen.

In diesem Menü haben Sie folgende Optionen:

**OSD Sprache** – Ändern Sie die “On-Screen-Display” Sprache.

**Benutzer Setup** – Ändern Sie die Einstellungen für Seitenformat, Rausch Reduktion, OSD time.

**Zurücksetzen** – Auf Werkseinstellungen zurücksetzen.



**Seitenformat** – Stellen Sie nach Ihren Wünschen das Seitenformat ein:

Auto – Zoom 1 – Zoom 2 – 16:9 – 4:3

**Rausch Reduktion** – Ermöglicht das Reduzieren/Ändern von Bildrauschen.

Folgende Optionen sind möglich:

Niedrig – Mittel – Hoch - Aus

**OSD Time** – Stellen Sie das Zeitfenster ein, nachdem sich das OSD Menü schließt.

5s – 10s – 15s – 20s – 25s – 30s – 35s



### Electronic Programme Guide (EPG)

Das EPG zeigt Ihnen Informationen über das aktuelle und anstehende Programm der Sender an.

Drücken Sie die “**Guide**” Taste um das EPG aufzurufen.

Das nebenstehende Menü wird nun angezeigt.

Durch drücken der “**▲ ▼/PAGE+ PAGE-**“ Tasten können Sie innerhalb des EPG navigieren.

Drücken Sie die “**◀ ▶**” Tasten um die Senderinformationen der nächsten 7 Tage anzuzeigen.



Drücken Sie die **“OK”** Taste um das ausgewählte Programm zu starten (Es kann nur das erste Programm von links angesehen werden, da die anderen Programme noch nicht gestartet haben).

Drücken Sie die **“Guide”** oder **“↶”** Taste um das EPG wieder zu verlassen.

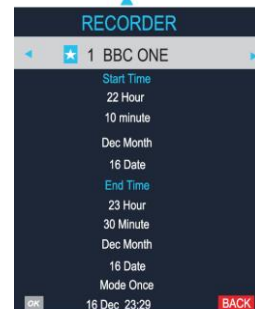

### Eine Aufnahme im EPG einrichten

Sie können durch drücken der **“Info”** Taste Informationen über jeden Sender aufrufen.

Sie können im EPG eine Aufnahme programmieren. Wählen Sie das gewünschte Programm und drücken Sie die **ROTE** Taste

Sobald Sie fertig sind, drücken Sie **“OK”** um zu bestätigen.

Der Aufnahmetzeitplan wird wie folgt angezeigt. Sie können den Zeitplan hier löschen.

Drücken Sie die **“Guide”** oder **“↶”** Taste um die Ansicht zu beenden.

Schedule List		23:31	16th Dec	DELETE
Time	Date	Programme Title	Channel Name	

### Aufnahme Abspielen

Drücken Sie die **“LIST”** Taste auf der Fernbedienung um Ihre aufgenommenen Sendungen anzuzeigen.

(Je nach Dateigröße kann eine kleine Verzögerung beim Anzeigen der Dateien auftreten).

Wählen sie das gewünschte Programm und drücken Sie „PLAY“ auf der Fernbedienung.

Um etwas zu löschen, wählen Sie das gewünschte Programm aus und drücken Sie die **ROTE** Taste.



Durch drücken der **“INDEX”** Taste können Sie sich alle aufgenommenen Programme anzeigen lassen.



Durch drücken der **“▶||”** oder **“OK”** Taste startet die Wiedergabe.



Durch drücken der **“■”** Taste stoppt die Wiedergabe.

Drücken Sie die **“▶||”** Taste um in die zeitversetzte Wiedergabe zu gelangen.

Drücken sie die **“■”** Taste um diesen zu beenden.



Während der Aufnahme, und der zeitversetzten Wiedergabe, können Sie mit den **“◀”**, **“▶”** und **“OK”** Tasten die verschiedenen Funktionen wählen.

## Live-Programm Pausieren

Um ein Live-Programm zu pausieren, drücken Sie die „▶|“ Taste, und das Programm wird angehalten. Drücken Sie die „▶|“ Taste erneut, um die Wiedergabe fortzusetzen. Um zum Live-Programm zurück zu kehren, drücken Sie die „■“ Taste.

### **Hinweis:**

Wenn ein Speichergerät an USB angeschlossen wird, hat dies Priorität und verhindert die vollständige Nutzung der Funktion „Ansehen und Aufzeichnen“.

## Videotext

Videotext ist ein System, welches Informationen als Text auf Ihrem Gerät anzeigt.

Folgen Sie den Anweisungen auf dem Bildschirm. Das nebenstehende Menü ist ein Beispiel des englischen Senders BBC.

1. Drücken Sie die **“TEXT”** Taste um den Videotext aufzurufen.
2. Sie können Seiten aufrufen, indem Sie die **“Numerischen”** Tasten verwenden.
3. Drücken Sie die **“▲▼/◀▶”** Tasten um durch das Videotext Menü zu navigieren
4. Nutzen Sie die **ROTE, GRÜNE, GELBE** und **BLAUE** Taste.
5. Drücken Sie die **“↻”** oder die **„Text“** Taste um den Tele Text zu verlassen.



### **Mix**

Drücken Sie die **“MIX”** Taste um den Text und das Fernsehbild dahinter anzuzeigen.

## **Common Interface Slot (CI)**

Der "Common Interface Slot" (CI) ist so konzipiert, dass es das Conditional Access Module (CAM) und die Smartcard akzeptiert, um Pay-TV-Programme und zusätzliche Dienste anzuzeigen. Wenden Sie sich an Ihren Pay-per-View-TV-Anbieter, um weitere Informationen zu den Modulen und dem Abonnement zu erhalten.

**Hinweis:** Conditional Access Module und Smartcards sind separat erhältlich.

### **Warnung! Schalten Sie das Gerät aus bevor Sie eine Karte in die CI Buchse stecken!**

Der CI-Steckplatz befindet sich auf der rechten Seite Ihres Fernsehers. Setzen Sie die CAM richtig in den CI-Steckplatz ein und fügen Sie dann die Smartcard in den CAM ein.

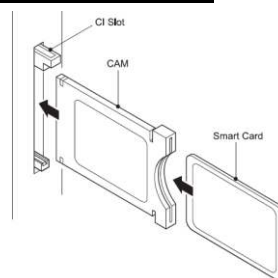

1. Schalten Sie das Gerät ein.
2. Wenn das CAM erkannt wird, zeigt das Fernsehgerät die folgende Meldung auf dem Bildschirm an:

#### **Common-Interface-Modul eingesetzt**

Warten Sie einen Moment bis die Karte aktiviert ist.

3. Wählen Sie den entsprechenden Digitalkanal aus.
4. Detaillierte Informationen zur verwendeten Smartcard werden angezeigt.
5. Drücken Sie die „OK“-Taste, um auf das Kartenmenü zuzugreifen. Siehe die Bedienungsanleitung des Moduls für Einstellungsdetails.
6. Wenn das Modul entfernt wird, erscheint die folgende Meldung auf dem Bildschirm:

#### **Common Interface Module entfernt.**

## **HDMI Einstellungen**

Das HDMI Menü ist identisch wie im TV außer der Sender Einstellungen.

Wenn kein Signal über HDMI erkannt wird, zeigt der Bildschirm rechtsstehende Nachricht:

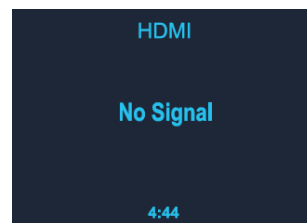

Wenn innerhalb 5 Minuten kein Signaleingang erkannt wird, schaltet das Gerät automatisch in den Standby Modus.

### **Vorbereitung zum Aufnehmen vom TV Programm**

Um Ihren USB-Stick zu formatieren und um eine PVR-Datei zu erstellen drücken Sie die „**SETUP**“ Taste auf Ihrer Fernbedienung.

Scrollen Sie mit den "▲▼" Tasten nach unten bis zum Punkt Digital TV.

Drücken Sie die "▢" Taste um in die Optionen zu gelangen. Wählen Sie mithilfe der "▲▼" Tasten „PVR FILE SYSTEM“ und drücken Sie „OK“.

Navigieren Sie mithilfe der "▲▼" Tasten durch die "PVR DATEI SYSTEM" Menü Optionen, wählen Sie „PVR DATEI SYSTEM PRÜFEN“ und anschließen Formatieren entweder alles oder einen Teil ihres USB oder der HDD

### 1. PVR DATEI SYSTEM MENÜ

„Laufwerk Wählen“ zeigt des Zielspeicherplatz für Ihre Medien an die Sie aufnehmen wollen.

- PVR Datei System prüfen.
- Formatieren wird das angeschlossene Speichermedium formatieren.
- Maximale Aufnahmezeit begrenzt die Aufnahmezeit auf ein Limit.
- Drücken Sie nach der Aufnahme die Index-Taste, um die Dateinformationen an zu zeigen. Drücken Sie die „INFO“ Taste, um Details anzuzeigen.

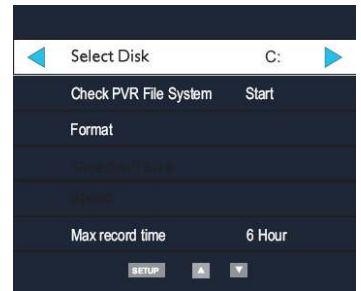

#### Schlüssel Begriffe:

- PVR: Persönlicher Video Recorder.
- HDD: Hard disk drive
- DTV: Digital television
- SD: Standard definition
- HD: High definition

Schließen Sie ein USB oder HDD Speichermedium an, wählen Sie im Anschluss „Laufwerk wählen“.

Mit den Tasten “◀ ▶” können Sie nun Ihr Speichermedium wählen. Drücken Sie die “OK” Taste zum Bestätigen. Drücken Sie die “↶” Taste um das Menü zu verlassen.

### 2. PVR DATEI SYSTEM PRÜFEN

Das Gerät zeigt Ihnen die maximale Aufnahmezeit im SD und HD Modus.

Sie können die Qualität der Aufnahme nicht beeinflussen. Dies hängt vom Signaleingang ab.

Drücken Sie “OK” um zu bestätigen. Drücken Sie “↶” um das Menü zu verlassen.



Wählen Sie die gewünschte Dateigröße zum Aufnehmen. Als Beispiel, wenn der USB-Stick 4GB Speicherkapazität besitzt, haben sie die Auswahl zwischen 1GB/2GB/3GB/ indem Sie „▶“

Tasten drücken. Drücken Sie die “OK” Taste zum Bestätigen. Drücken Sie die “↶” Taste um das Menü zu verlassen.

### 3. FORMATIEREN

Wenn Sie ein Speichermedium formatieren wollen, beachten Sie, dass alle Dateien gelöscht werden.

Wählen Sie “Formatieren”. Während das Gerät formatiert, schalten Sie das Gerät nicht aus, Wählen Sie „EXIT“ um zu beenden.

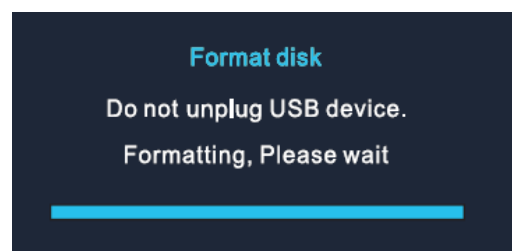
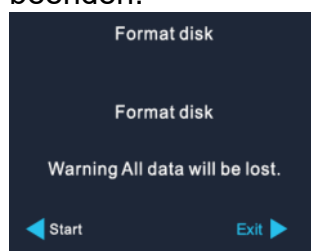

**Warnung:**

Vergewissern Sie sich, dass Ihr Speichermedium mindestens 500MB Speicher zur Verfügung hat und erstellen Sie erst ein PVR-System bevor Sie beginnen Ihre Sender auf zu zeichnen.

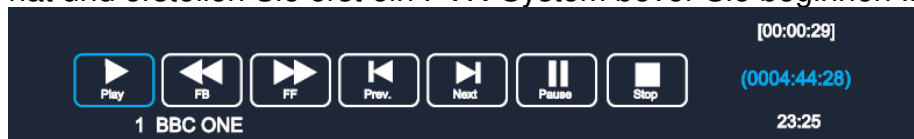

Sie können die Liste aller aufgenommenen Dateien mit der "INDEX" Taste aufrufen.

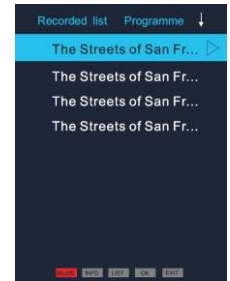

Sie können Ihre aufgenommenen Dateien über die Liste abspielen.

Drücken Sie die "▶|▶" oder „OK“ um die Wiedergabe zu starten.

Durch drücken der "■" Taste können Sie die Wiedergabe beenden.



## USB

### Verwenden eines USB-Speichermediums

1. Dieses Gerät unterstützt nur den Massenspeicher-Transport der USB 2.0-Massenspeicherklasse.

Bei Verwendung von USB 1.1 Massenspeicherklasse nur Bulk-Transport

Bitte beachten Sie, dass das Dateibetriebssystem nur Windows FAT unterstützt, es unterstützt kein FAT32- und NTFS-Dateisystem.

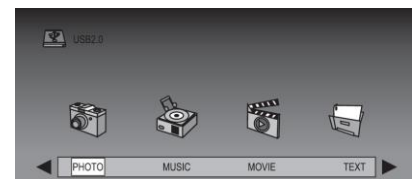

2. Wechseln Sie zum USB-Quelleneingang um USB zu nutzen.

3. Wählen Sie im USB-Menü Ihr Speichermedium und drücken Sie „OK“ um Ihre Auswahl zu bestätigen

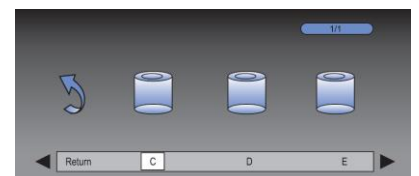

4. Wenn das Laufwerk mehrere Partitionen hat, wählen Sie DISC.

5. Wenn die Dateiliste angezeigt wird, können Sie eine beliebige Datei zur Vorschau oder Wiedergabe auswählen.

6. Sie können die "◀ ▶" Tasten zum Navigieren im Foto-, Musik-, Video- und Text Modus verwenden.

Mit der "OK" Taste bestätigen Sie Ihre Auswahl



**Hinweise:**

- Dieses Gerät kann MPEG 2- und JPEG-Dateien von einem USB-Gerät abspielen.
- Beim Lesen von MPEG-Dateien auf dem USB-Gerät kann eine Pause entstehen.
- Wenn der gewünschte Film im Filmwiedergabemodus zu klein ist, drücken Sie die Wiedergabetaste, um den gesamten Bildschirm auszufüllen.
- Wenn keine Dateien auf USB-Geräten vorhanden sind, erscheint auf dem Bildschirm „Empty Device“. Wenn bei USB-Geräten ein Problem auftritt oder die Bedienung nicht korrekt ist, zeigt der Bildschirm „Gerätefehler“ an. Bitte überprüfen Sie das USB-Gerät oder ziehen Sie es ab und stecken Sie es erneut ein.
- Wenn ein USB-Gerät nicht unterstützt wird, kann das Gerät „abstürzen“ und nicht mehr auf Befehle reagieren. Schalten Sie in diesem Fall das Fernsehgerät aus und entfernen Sie das USB-Gerät und schalten Sie es dann wieder ein, um das Gerät zurückzusetzen.
- Dieses Gerät unterstützt die USB On-The-Go (OTG)-Technologie nicht, daher funktionieren Geräte mit OTG-Datenaustauschmodus möglicherweise nicht richtig. Überprüfen Sie dies vor dem betreiben solcher Geräte.
- Entfernen Sie den USB nicht, während er liest/wiedergibt.

## AUF WERKSEINSTELLUNGEN ZURÜCKSETZTEN

Sie haben die sowohl die Möglichkeit im DAB, als auch im DTV das jeweilige System auf die Werkseinstellungen zurückzusetzen.

Wenn Sie Ihr Gerät auf Werkseinstellungen zurücksetzen, werden alle Personenbezogenen Daten sowie gespeicherte Einstellungen etc. gelöscht.

## FEHLERBEHEBUNG

PROBLEM	MÖGLICHE LÖSUNG
Das Gerät Schaltet sich nicht ein	Prüfen Sie ob der Netzadapter korrekt angeschlossen ist.
Schaltet von selbst aus	Aufgrund der ErP2-Anforderungen und des Umweltschutzes schaltet das Gerät automatisch in den Standby-Modus, wenn länger als 15 Minuten keine Musik gespielt wird.
Kein Ton	1. Versuchen Sie den Ton anzustellen, das Gerät ist vielleicht stummgeschaltet 2. Erhöhen Sie die Lautstärke
Keine Sender gefunden	1. Möglicherweise ist der Sender derzeit nicht verfügbar, versuchen Sie es später erneut oder wählen Sie einen anderen Sender. 2. Die Frequenz des Senders wurde geändert oder der Sender sendet nicht mehr – fragen Sie den Anbieter nach Informationen. 3. Die Frequenz der manuell hinzugefügten Station ist nicht korrekt, vergewissern Sie sich, dass er korrekt ist und geben Sie diese erneut ein.
Störungen im FM Modus	1. Prüfen/bewegen Sie die FM-Antenne 2. Oder platzieren Sie Ihr Gerät an einem anderen Ort.

Keine Sender gefunden / rauschen / unterbrochen im DAB-Modus	<ol style="list-style-type: none"> <li>1. Platzieren Sie das Gerät an einem anderen Ort.</li> <li>2. Scannen Sie erneut alle lokalen Sender (high-strength).</li> <li>3. Prüfen Sie die DAB Abdeckung in Ihrem Empfangsbereich.</li> </ol>
Wecker funktioniert nicht	<ol style="list-style-type: none"> <li>1. Probieren Sie den Lösungsansatz vom Punkt "Kein Ton".</li> <li>2. Als Alarmquelle wurde eventuell eine Station eingestellt, die eine schlechte oder keine Verbindung hat. Ändern Sie die Alarmquelle oder konfigurieren Sie die Station neu.</li> </ol>
USB-Gerät oder MP3 Player wird nicht erkannt.	<ol style="list-style-type: none"> <li>1. Überprüfen Sie, ob der USB-Stick oder MP3-Player richtig angeschlossen ist.</li> <li>2. Einige USB-Festplatten benötigen eine externe Stromversorgung, stellen Sie sicher, dass sie an die Stromversorgung angeschlossen ist.</li> <li>3. Nicht alle MP3-Player können direkt auf dem Gerät gelesen werden – verwenden Sie stattdessen ein USB-Laufwerk.</li> </ol>
Andere mögliche Fehler	KTD1020 kann nach einer bestimmten Betriebszeit große Datenmengen verarbeiten, egal in welchem Modus, das System kann einfrieren oder eine Fehlfunktion verursachen. KTD1020 bei Bedarf neu Starten.
	Bei Verwendung in Bereichen mit starken Funkstörungen kann es zu Fehlfunktionen des Geräts kommen. Das Gerät funktioniert wieder einwandfrei, sobald keine Störungen mehr auftreten.

Die aktuelle Version der Bedienungsanleitung kann unter [www.soundmaster.de](http://www.soundmaster.de) heruntergeladen werden.

Technische Änderungen und Drückfehler vorbehalten.

Copyright von Woerlein GmbH, 90556 Cadolzburg, [www.soundmaster.de](http://www.soundmaster.de)

Vervielfältigung nur mit ausdrücklicher Erlaubnis der Wörlein GmbH.



**ENVIRONMENTAL PROTECTION**



Do not dispose of this product with the normal household waste at the end of its life cycle. Return it to a collection point for the recycling of electrical and electronic devices. This is indicated by the symbol on the product, user manual or packaging

The materials are recyclable according to their labeling. By reusing materials or other forms of recycling old devices and packaging, you are making an important contribution to protecting our environment. If necessary, remove batteries and personal data before disposal free of charge and ask your local authority about the responsible disposal point.

	<b>WARNING</b> Risk of electric shock Do not open!	
Caution: To reduce the risk of electric shock, do not remove the cover (or back). There are no user serviceable parts inside. Refer servicing to qualified service personnel.		



**This symbol indicates the presence of dangerous voltage inside the enclosure, sufficient enough to cause electric shock.**



This symbol indicates the presence of important operating and maintenance instructions for the device

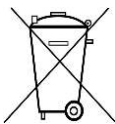

Used batteries are hazardous waste and NOT to be disposed of with the household waste! As a consumer you are legally obligated to return all batteries for environmentally responsible recycling – no matter whether or not the batteries contain harmful substances\*)

Return batteries free of charge to public collection points in your community or shops selling batteries of the respective kind.

Only return fully discharged batteries

\*) marked **Cd = cadmium, Hg = mercury, Pb = lead**

- Only use mercury and cadmium-free batteries.
- Used batteries are hazardous waste and NOT to be disposed of with the household waste!!!
- Keep batteries away from children. Children might swallow batteries.
- Contact a physician immediately if a battery was swallowed.
- Check your batteries regularly to avoid battery leakage.
- Batteries shall not be exposed to excessive heat such as sunshine, fire or the like.
- CAUTION: Danger of explosion if battery is incorrectly replaced
- Replace only with the same or equivalent type

	<b>CAUTION - INVISIBLE LASER RADIATION WHEN OPENING THE COVER OR PRESSING THE SAFETY INTERLOCK. AVOID EXPOSURE TO THE LASER BEAM.</b>
--	---

- The device is equipped with a “Class 1 Laser”. Avoid exposure to the laser beam as this could cause eye injuries.
- Use the device in dry indoor environments only.

- Protect the device from humidity.
- This apparatus is for moderate climates areas use, not suitable for use in tropical climates countries.
- No objects filled with liquids, such as vases, shall be placed on the apparatus.
- The mains plug or an appliance coupler is used as the disconnect device, the disconnect devices shall remain readily operable.
- Connect this device to a properly installed and earthed wall outlet only. Make sure the mains voltage corresponds with the specifications on the rating plate.
- Make sure the mains cable stays dry during operation. Do not pinch or damage the mains cable in any way.
- A damaged mains cable or plug must immediately be replaced by an authorized service center.
- In case of lightning, immediately disconnect the device from the mains supply.
- Children should be supervised by parents when using the device.
- Clean the device with a dry cloth only.
- Do NOT use CLEANING AGENTS or ABRASIVE CLOTHS!
- Do not expose the device to direct sunlight or other heat sources.
- Install the device at a location with sufficient ventilation in order to prevent heat accumulation.
- Do not cover the ventilation openings!
- Install the device at a safe and vibration-free location.
- Install the device as far away as possible from computers and microwave units; otherwise radio reception may be disturbed.
- Do not open or repair the enclosure. It is not safe to do so and will void your warranty. Repairs only by authorized service/ customer center.
- No naked flame sources, such as lighted candles, should be placed on the unit.
- When you are necessary to ship the unit store it in its original package. Save the package for this purpose.
- In case of malfunction due to electrostatic discharge or fast transient (burst), remove and reconnect the power supply.
- If the unit is not using for a long period of time, disconnect it from the power supply by unplugging the power plug. This is to avoid the risk of fire.

## TABLE OF CONTENT

<b>LOCATIONS OF CONTROLS .....</b>	<b>2</b>
<b>REMOTE CONTROL .....</b>	<b>4</b>
<b>MOUNTING STEP.....</b>	<b>6</b>
<b>OPERATION YOUR REMOTE CONTROL.....</b>	<b>7</b>
<b>GETTING STARTED / SET UP.....</b>	<b>7</b>
<b>MAIN MENU (SOURCE SELECTION).....</b>	<b>7</b>
<b>BASIC OPERATIONS.....</b>	<b>7</b>
<b>EQUALISER.....</b>	<b>8</b>
<b>TIME/DATE .....</b>	<b>8</b>
<b>BRIGHTNESS .....</b>	<b>8</b>
<b>LANGUAGE .....</b>	<b>8</b>
<b>DAB.....</b>	<b>8</b>
<b>FM .....</b>	<b>10</b>
<b>BLUETOOTH .....</b>	<b>11</b>
<b>CD MODE.....</b>	<b>12</b>
<b>SLEEP .....</b>	<b>13</b>
<b>ALARM.....</b>	<b>13</b>
<b>DTV .....</b>	<b>14</b>
<b>USB OPERATION.....</b>	<b>23</b>
<b>FACTORY RESET .....</b>	<b>23</b>
<b>TROUBLESHOOTING .....</b>	<b>24</b>

## LOCATIONS OF CONTROLS

### FRONT VIEW

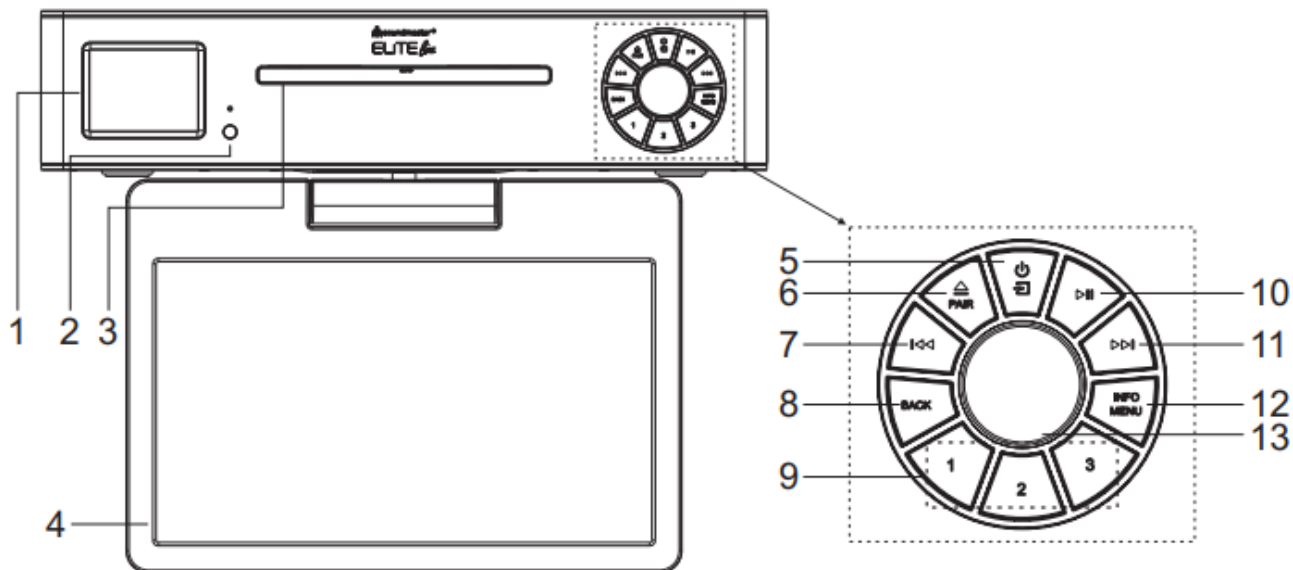

- |  |  |
|--|--|
| <p>1 <b>Display</b></p> <p>2 <b>Remote sensor</b></p> <p>3 <b>Disc door</b></p> <p>4 <b>10.1 inch TV</b></p> <p>5 <b>⏻/☒</b><br/>* Press and hold for power on and power off<br/>* Press to change the source</p> <p>6 <b>▲/PAIR</b><br/>* Press to open the CD-door<br/>* Press and hold to activate the pairing function in BT or disconnect the existing paired BT device</p> <p>7 <b>⏮</b><br/>* Press to select previous track in CD/USB/FM/BT mode</p> <p>8 <b>BACK</b><br/>* Press to return previous menu</p> <p>9 <b>1/2/3</b><br/>* IN DAB/FM mode, press to select preset favorite stations</p> | <p>* IN DAB/FM mode, long press to set current station to favorite station</p> <p>* In CD mode, short press to select number 1/2/3</p> <p>10 <b>▶▶</b><br/>* Press to play and pause in CD, USB, BT</p> <p>11 <b>▶▶▶</b><br/>* Press to select next track in CD/USB/DAB/FM/BT</p> <p>12 <b>INFO/MENU</b><br/>* Press to show the information in CD/USB/DAB/FM<br/>* Press to display the Menu</p> <p>13 <b>OK</b><br/>* Press to select or skip selection</p> <p><b>VOL+/VOL-</b><br/>* Rotate to increase or decrease the volume level</p> <p><b>NAVIGATE</b><br/>* Rotate to move down or move up on the menu screen</p> |
|--|--|

**SIDE VIEW**

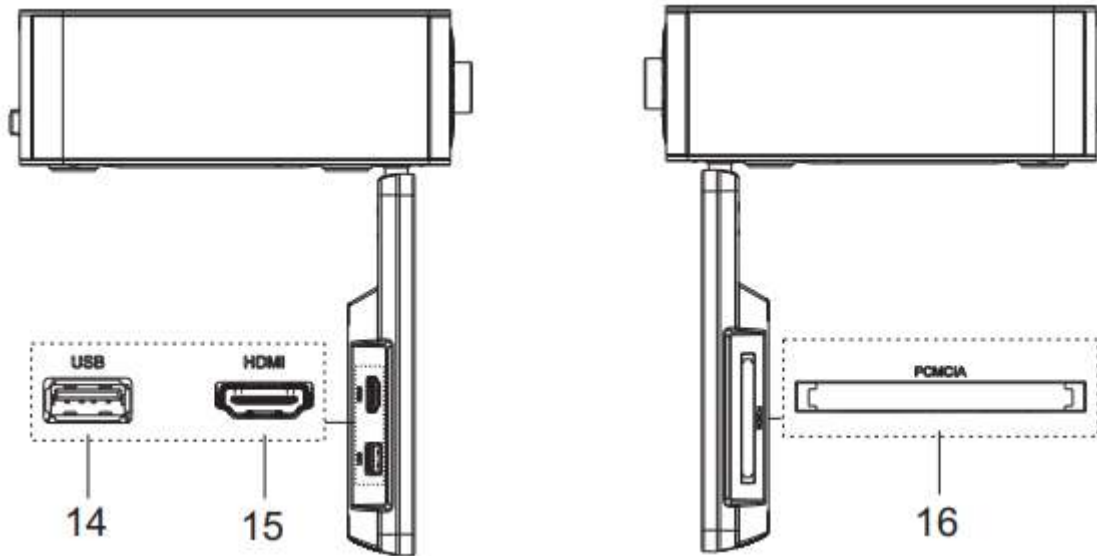

- 14 **USB / 5V  $\equiv$  1A output**
  - \* Connect to a USB device for music playback
  - \* Connect to recharge mobile device
- 15 **HDMI**
  - \* Connect the TV to a compatible device using a HDMI lead

- 16 **PCMCIA**
  - Slots for external Conditional Access(CA)-modules.

**BACK VIEW**

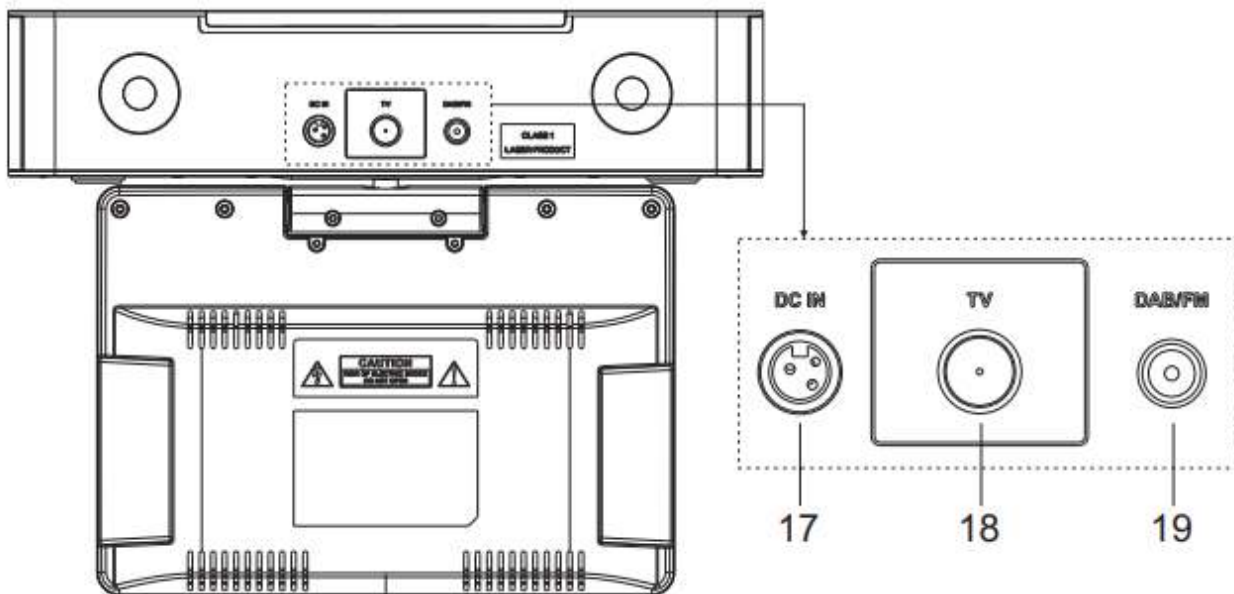

- 17 **DC IN**
- 18 **TV connect**

- 19 **DAB/FM Antenna**

## REMOTE CONTROL

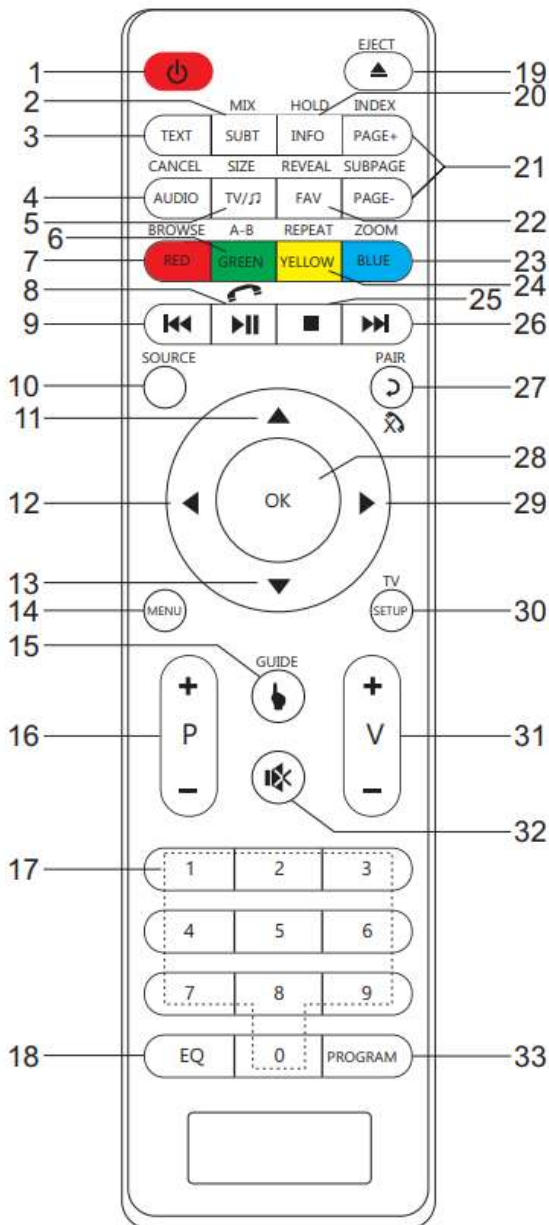

- 1
  - \* Turn the unit ON or in STANDBY mode
- 2 **MIX/SUBT**
  - \* Selects the subtitle language in DVB-T2/DVB-C
- 3 **TEXT**
  - \* To display TV image and teletext simultaneously.
- 4 **CANCEL/AUDIO**
  - \* To change the audio language and sound track in DVB-T2/DVB-C.
  - \* Cancel teletext display in DVB-T/DVB-C
- 5 **TV/♪**
  - \* To magnify teletext page
  - \* Switches between TV and Radio mode in DVB-T2/DVB-C
- 6 **GREEN button/A-B**
  - \* Teletext Green button in DVB-T2/DVB-C;
  - \* To segment repeat in CD.
- 7 **RED button/BROWSE**
  - \* Teletext RED button in DVB-T2/DVB-C;
  - \* Press to turn on/off the browser function in CD.
- 8
  - \* Press to play/pause in BT/CD/USB。
  - \* To answer the phone call
- 9
  - \* Press and hold for fast backward in CD and USB
  - \* Press to select previous track in CD and USB
  - \* Press to display the channel list in DAB, FM
- 10 **SOURCE**
  - \* Press to select the corresponding AUDIO source. (DAB/FM/BT/TV/CD)
- 11
  - \* Press to move up on the menu screen
- 12
  - \* Press to move left on the menu screen
- 13
  - \* Press to move down on the menu screen

- 14 **MENU**  
\* Press to display the Menu
- 15 **GUIDE**  
\* To display the program guide in DVB-T2/DVB-C.
- 16 **P+/-**  
\* Press to skip the beginning of current/previous/subsequent album  
\* Press to select previous/next preset channel in FM, DAB and DVB-T2/DVB-C
- 17 **0-9 numeric**
- 18 **EQ**  
\* Press to select sound characteristics: Normal/Jazz/Rock/Classic/Pop/My EQ
- 19 **EJECT/▲**  
\* Press to open the CD-door
- 20 **HOLD/INFO**  
\* To hold teletext on current page in DVB-T2/DVB-C;  
\* To display the current playing program information in DVB-T2/DVB-C/DAB/FM/CD.
- 21 **SUBPAGE/PAGE+/-**  
\* Displays sub pages when in teletext in DVB-T2/DVB-C;  
Browse the previous page of channel edit/list table in DVB-T2/DVB-C.
- 22 **REVEAL/FAV**  
\* To display the hidden teletext information in DVB-T2/DVB-C;  
\* To display Favorite list in DVB-T2/DVB-C.
- 23 **BLUE button/ZOOM**  
\* Teletext BLUE button in DVB-T2/DVB-C;  
\* To zoom in or zoom out the picture in CD and USB.
- 24 **YELLOW button/REPEAT**  
\* Teletext YELLOW button in DVB-T2/DVB-C;  
\* To repeat playback in CD and USB.
- 25 **■**  
\* Press to stop playing in CD/USB mode
- 26 **▶▶**  
\* Press and hold for fast forward in CD and USB  
\* Press to select the next track in CD and USB  
\* Press to display channel list in DAB/FM  
\* Press for fine tuning in FM  
\* Press and hold for manual tuning in FM
- 27 **↶/PAIR/✕**  
\* Press to return to previous menu  
\* Press and hold to activate the pairing function in BT or disconnect the existing paired BT device  
\* To cancel the phone call
- 28 **OK button**  
\* To select or skip to subsequent menu in BT/CD/USB
- 29 **▶**  
\* Press to move right on the menu screen
- 30 **TV SETUP**  
Enter or exit set up menu for TV.
- 31 **V+/-**  
\* Press to increase/ decrease the volume level
- 32 **✕**  
\* Press to mute or resume the sound
- 33 **PROGRAM**  
\* Press to program in CD and preset channel in DAB, FM and DVB-T2/DVB-C  
\* Long press to save preset channels

## MOUNTING STEP

### With spacer

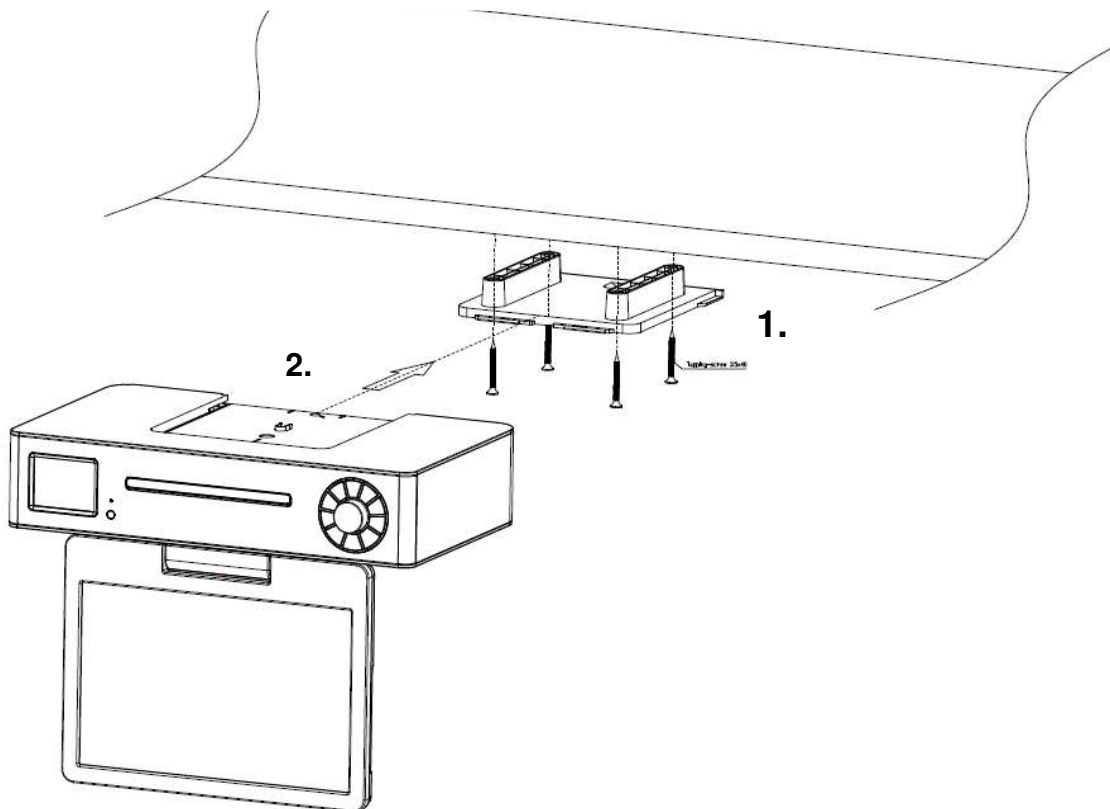

### Without spacer

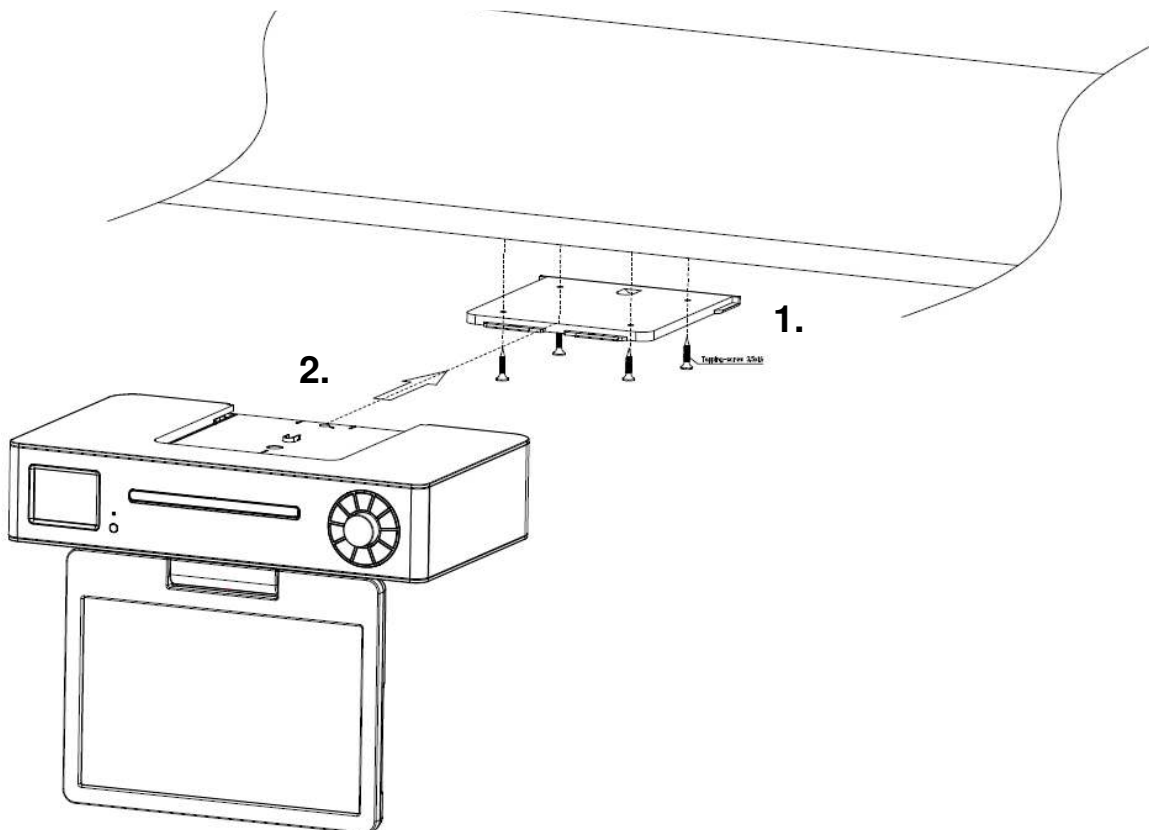

## OPERATION YOUR REMOTE CONTROL

1. Press and slide the back cover to open the battery compartment of the remote control.
2. Insert two AAA size batteries. Make sure the (+) and (-) ends of the batteries match the (+) and (-) ends indicated in the battery compartment.
3. Close the battery compartment cover.

## GETTING STARTED / SET UP





Connect the unit to a suitable power source using the power supply provided. After showing a starting screen, it will enter the last used listening mode. When the unit is started for the first time, the setup wizard will be launched automatically.

## MAIN MENU (SOURCE SELECTION)

By Pressing “SOURCE” button on the remote control or the “” on the unit, you can choose between following Modes:  
DAB, FM, Bluetooth®, CD, TV (DVB-T2, DVB-C, HDMI,USB)

## BASIC OPERATIONS

### Power ON/OFF

Press the “” knob on the unit or the “” button on the remote control to turn the unit on.  
Press again the “” knob or the “” button on the remote control to turn the unit off.

### Selecting modes

During on mode, press the “” button on the unit repeatedly to switch between the modes or press the desired function on the remote control.

### Adjusting the volume

Rotate the “**VOLUME**” knob on the unit or press the “**V+/-**” button on the remote control to decrease or increase the volume.

#### NOTE:

If you adjust the volume above 26, then power off and power on again, the volume will restore to the factory setting automatically.

### Mute

During playing mode, press the “” button on the remote control, the sound will not be heard from the speaker.

Press the “” button again, the “**V +/-**” button on the remote control or rotate the “**VOLUME**” knob to cancel the mute function. The sound can be heard from the speakers again .

## EQUALISER

Several preset EQ modes are available: Normal, Klassik, Jazz, Pop, Rock, and My EQ. In the My EQ settings, you can create your own EQ with custom bass and treble settings.

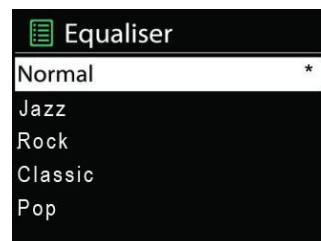

## TIME/DATE

Set the time manually or automatically update, time format, time zone and daylight.

## BRIGHTNESS

You may change the backlight during on - mode to High, Medium or Low. In stanby mode to High or Medium.

## LANGUAGE

Change it as your preference.

## DAB

The first time you use the unit, or if the station list is empty, the radio automatically performs a full scan to see what stations are available. You may also need to start a scan manually to update the list of stations for one of the following reasons:

- New stations may become available from time to time.
- Stations close or can no longer be received (In the station list, invalid stations are indicated with a question mark in front of their name).
- If reception was not good after the original scan (for example the antenna was not up), this may result in an empty or incomplete list of available stations.
- If you have poor reception of some stations causing the audio to break up, you may wish to list only stations with good signal strength.

Press the “**↵**” button repeatedly on the unit or press the “**DAB**” button on the remote control until “**DAB**” is displayed to select the DAB function.

### Full Scan

Press the “**MENU**” button, select with the “**▲ / ▼**” buttons the function “Full scan” and press the “**OK**” button to confirm. The unit starts a complete scan. Once a scan is complete, the radio returns to playing the previously selected station or first station on the station list.

## Selecting stations

1. Use the “▲ / ▼” button on the remote control or rotate the “**NAVIGATE**” button on the unit to scroll through the list of station.
2. Press “**OK**” on the remote control or on the unit to change station.

Some stations are secondary services associated with a Primary channel and only available at certain times. Any station that has associated secondary services is indicated with a double chevron pointing to the right. The Secondary radio station stations are always listed next to their primary station rather than the normal is indicated with a double chevron pointing left.

## Manual tune

As well as the normal method of scanning, you can also manually tune to a particular channel /frequency. This can be useful for adjusting your antenna to achieve the best possible reception and scanning a particular channel to update the station list.

1. Press “**MENU**” button on the unit or remote control.
2. Select “Manual tune” and press “**OK**” to confirm.
3. Use the “▲ / ▼” button on the remote control or rotate the “**NAVIGATE**” knob on the unit to display a particular channel/frequency and press the “**OK**” button on the remote control or on the unit to tune the selected channel/frequency.
4. The display shows a live indication of the received signal strength on the selected frequency.
5. Adjustments to your antenna will be manifested in the received signal strength displayed.

### Note:

The slightly larger rectangle indicates the audio quality threshold - if the signal strength, as indicated by the solid rectangles, falls below this threshold the audio quality will deteriorate. At the same time the unit scans for any DAB stations on the selected frequency and updates the station list with any new stations found. To listen to any stations found, return to the “Now playing” screen and select the required station from the station list as normal.

## Presets

The unit has 40 preset memories for DAB.

### Store a station in a preset memory

1. Select the desired station.
2. Press and hold the “**PROGRAM**” button on the remote control about 3~5 seconds until the display shows “Preset Store”. Presets (1-40) are displayed as either “Empty” or with the currently stored station name.
3. Use the “▲ / ▼” button on the remote control or rotate the “**NAVIGATE**” knob on the unit to choose a preset memory, then press the “**OK**” on the remote control or on unit to store the currently playing station. After confirming the preset station is stored, the display reverts to the “Now playing” screen.

### Note:

If a preset memory is already occupied, you can simply replace the old one with the new one. It is not necessary to delete the old preset station.

### Recall a preset station

Press the “**PROGRAM**” button briefly, the display will show “Preset Recall”. Select one of the listed preset stations by using the “▲ / ▼” buttons on the remote control or rotate the “**NAVIGATE**” button on unit. Then press the “**OK**” button on the remote control or on the unit to choose the selected preset station.

## DAB Information

While a station is playing, the screen shows the station name and DLS (Dynamic Label Segment) information broadcast by the station such as program name, track title and contact details. Long DLS info, over 16 characters scrolls across.

Each time you press the **"INFO"** button, the next set of information is displayed, cycling through: DLS text, DL Plus information (this is only displayed if broadcast by the station), signal strength, program type, ensemble name, channel number/frequency, signal error rate, bit rate, DAB variant, time and date.

**Note:** DL Plus presents additional information that can be broadcast by stations and stored temporarily on your radio. To return to the default "Now playing" screen at any time, press and hold the **"INFO"** button.

## Prune (remove stations that are listed but not available)

Press the **"MENU"** button, select the function "Prune Invalid" and press the **"OK"** button to confirm.

This removes all invalid stations, indicated in the station list with a "?" in front of the station name.

## Dynamic range compression (DRC)

This function reduces the difference between the loudest and quietest audio being broadcast. Effectively, this makes quiet sounds comparatively louder, and loud sounds comparatively quieter.

**Note:** DRC only works if it is enabled by the broadcaster for a specific station

Change the DRC setting

1. Press the **"MENU"** button on the remote control or on the unit
2. Select "DRC" and press **"OK"** to confirm.
3. Select one of the available options: DRC off | low | high .

## FM

FM radio mode receives analogue radio from the FM band and displays RDS (Radio Data System) information about the station and show (where broadcast).

Press repeatedly the **"↺"** button on the unit or the **"SOURCE"** button on the remote control until "FM" is displayed to select the FM function.

## Scan for a station in FM mode

### Automatic scan

Press the **"BROWSE"** button on the remote control. The unit scans up through the FM band frequencies, showing the current frequency on the screen display. The found radio stations will be stored in the station list.

### Manual scan

Press the **"◀▶/▶▶"** buttons on the remote control or unit to tune manually in 50 kHz steps.

## Presets

The unit has 40 preset memories for FM, which works in the same way as DAB mode presets.

### FM Information

While FM radio is playing, the screen shows the frequency of the radio station or if RDS information is available, the station name and any further “Radio Text” information.

If no information is available just the frequency, a “NO Radio Text” message is shown.

Each time you press the “**INFO**” button, the next set of information is displayed, cycling through: RDS Radio Text, program type, frequency, mono/stereo, time and date. To return to the default “Now playing” screen, press and hold the “**INFO**” button.

### Scan settings

By default, FM scans stop at any available station (ALL Stations). This may result in poor quality audio from weak stations. The options are: All stations | Strong stations only.

To change the scan settings, to stop only at stations with good signal strength:

1. Press the “**MENU**” button on the remote control or unit.
2. Select “Scan setting”, press “**OK**” to confirm and then select “Strong stations only”. Press the “**OK**” button again to confirm.

### Audio settings

By default, all stereo stations are reproduced in stereo. For weak stations, this may result in poor quality audio. The audio quality can be improved using mono. In the “Audio Setting” menu, the options are: Stereo allowed | Forced mono

Play weak stations in mono:

1. Press the “**MENU**” button on the remote control or unit.
2. Select “Audio setting”, press “**OK**” to confirm and then select “Forced mono”. Press the “**OK**” button again to confirm.

## BLUETOOTH

You can listen to tracks from a media device if it is connected to the unit via Bluetooth. You need to pair your Bluetooth device with this unit before you connect them for the first time.

### Pair Bluetooth devices

Note:

- The operational range between this unit and a Bluetooth device is approximately 10 meters (without any object between the Bluetooth device and the unit).
  - Before you connect a Bluetooth device to this unit, ensure that you know the device’s capabilities.
  - Any obstacle between this unit and the Bluetooth device can reduce the operational range.
  - If the signal strength is weak, your Bluetooth device may disconnect, but it will re-enter automatically into pairing mode.
1. Press the “**BT**” button repeatedly on the unit or press the “**BT**” button on the remote control until “Bluetooth” is displayed to select the Bluetooth function. If the unit is not paired to any Bluetooth device, the system enters automatically into pairing mode; or you need to press and hold the “**PAIR**” button to start pairing.
  2. Activate the Bluetooth function on your device and select the search mode. “KTD1020SI” will appear on your Bluetooth device.
  3. To disconnect the Bluetooth function, switch to another function on the unit or disable the function from your Bluetooth device.

**Tips:**

- If there is already an existing connection, press the “**PAIR**” button to re-activate the pairing mode. The existing connection will be interrupted.
- The unit will also be disconnected when your device is moved beyond the operational range.
- If you want to reconnect your device to this unit, place it within the operational range.
- If the device is moved beyond the operational range, when it is brought back, check if the device is still connected to the unit.
- If the connection is lost, follow the above instructions to pair your device again to the unit.

**Listen Music from your Bluetooth device**

- If the connected Bluetooth device supports Advanced Audio Distribution Profile (A2DP), you
- If the device also supports Audio Video Remote Control Profile (AVRCP), you can use this unit's remote control to play music stored on the device.
  1. Pair your device with this unit.
  2. Play music via your device (if it supports A2DP).
  3. Use supplied remote control to control play (if it supports AVRCP).
    - To pause/resume play, press the “▶||” button.
    - To skip to a track, press the “◀◀” or “▶▶” buttons.

**Hands free calling**

With an existing Bluetooth connection, you can accept incoming calls with the “▶||” button. The call will now be made through the loudspeaker and the built-in microphone. To end the call, press the “” button on the remote control or the “**BACK**” button on the device.

If the incoming call is to be rejected, press the “↻” button on the remote control or the “**BACK**” button on the device.

**CD MODE**

Improper operation can result in material damages!

Do not insert any recording media that deviate from the standard CD format (eg: mini-discs) into the CD player. These may not be played and ejected correctly. Insert only one disc at a time into the CD player.

1. Press  button on the unit or “**SOURCE**” button on remote control repeatedly until “CD” displayed to choose CD.
2. Put a disc (with printing side facing up) inside. The display will say “Loading” and the disc functions will not work while the disc is loading.
 

The Playback will begin automatically once the table of contents is read. The display will show “No Disc” when the unit is set to CD mode and there is no CD inside.

  - To pause/resume playback of the CD, press the “▶||” button
  - To switch to the next track, press the “▶▶” button once
  - To fast forward through a track, press and hold the “▶▶” button.
  - To switch to the previous track, press the “◀◀” button twice
  - To fast backward through a track, press and hold “◀◀” button.
  - To stop CD playback, press the “■” button on the remote control.

### CD Program

1. Set the unit in Stop mode
2. Press the **"PROGRAM"** button on the Remote Control. The display will show "T01 P01" and "T01" flash.
3. Choose with **"◀◀"** or **"▶▶"** or 0 to 9 on the Remote Control, the track which should be programmed and confirm the track by pressing the **"PROGRAM"** button on the Remote Control. The display changes to "P02".
4. To choose more tracks do step 3 again.
5. If all tracks are programmed press the **"▶||"** button on the unit or Remote Control to start the programmed playback.

### Repeat one track

During playback press the **"REPEAT"** button on the Remote Control once to repeat playback of the song you are listening to.

### Repeat all tracks

During playback press the **"REPEAT"** button on the Remote Control twice to repeat all songs from the CD. To cancel the Repeat mode press the **"REPEAT"** button on the Remote Control until all symbols in the display disappear.

## SLEEP

To set the sleep timer, choose from Sleep OFF, 15mins, 30mins, 45mins, 60 or 90mins. Once you select a sleep period, the system returns to the "System Menu" screen.

## ALARM

There are two versatile wake-up alarms with snooze facility, and a sleep function to turn the system off after a set period. Each alarm can be set to start in a particular mode.

Select Alarm under System settings to set or change an alarm.



Select the alarm number (1 or 2) then configure the following parameters:

- Enable: on/off, Frequency: Daily, Once, Weekends or Weekdays,
- Time
- Mode: Buzzer, CD, DAB,TV or FM,
- Preset: Last listened, 1 - 40,
- Volume: 0 - 32

To activate the new settings, press the "Back" button after you're finished. The screen shows active alarms with an icon at the bottom left.

## DTV

Connect cable to the TV socket on the rear of the radio.

If in a poor signal area, to improve picture quality, purchase and install a signal amplifier (not supplied).

### Tuning in digital TV

When the TV is switched on for the first time, the following screen will appear, press the ▲▼◀▶

◻ buttons to select your On Screen Display (OSD) language. Select Auto Search and press the **OK** button.

**Note:** You will not be able to select the country mode.

When this screen appears press the ▲ or ▼ buttons to select item, press ◀ or ▶ buttons to select Country or channel. Press the **OK** button to confirm the selection.

The auto tune will start and must not be interrupted once started.

When this screen appears, wait for the TV to tune your digital channels. This may take a few minutes.

Once the auto search is completed, the TV will display the target region setting. If more than one regional transmitter is available use ◀▶ to select your primary region preference, then press **OK**, to leave this menu press ↻.

Please wait for channels to populate the list, there may be a small delay as all channels are correctly allocated.

For your information HD channels are populated in the list from channel 101 onwards.

Once the target region setting or Auto search is completed, the TV will display the first available digital channel. All other available digital channels will be displayed in the Channel List by pressing the **PROGRAM** button. For more information, please refer to other sections of the user guide.

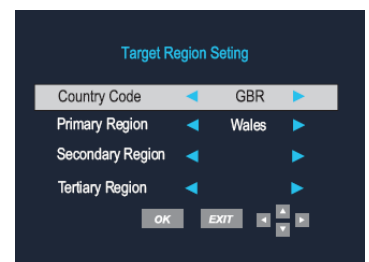
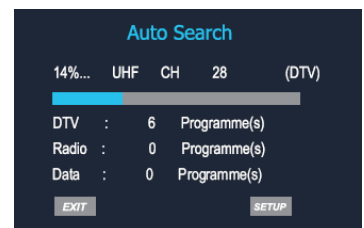
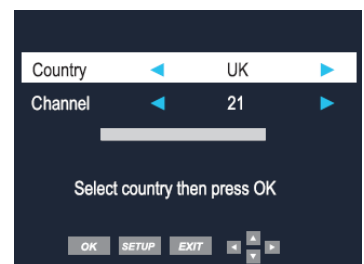
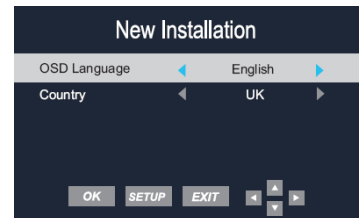

Any new/wanted channels can now be edited/sorted to the users desired preference, please refer to the channel edit feature.

### **Source selection**

The following sources are available.

Use the ▲▼ buttons to scroll between inputs and press **OK** to select the source.

If no source is manually selected using the **OK** button, the TV will automatically switch to the highlighted input after 15 seconds.

Press the ↵ button to exit the display.

### **TV channel selection**

Press the **CH +/ CH -** buttons or use the **Numeric** buttons on the remote control to select a channel you require.



### **Return**

Press the ↵ return button to swap between the channel you are watching and the previously selected channel i.e. If you were watching channel 1 and change to channel 3, press ↵ return button to return channel 1.

Press the ↵ return button again to return to channel 3.

### **Volume**

Press **V+/V-** buttons to increase or decrease the volume. The volume level will be displayed at the top screen.

### **Mute**

Press the 🔇 button to mute the sound. Mute will appear at the top screen.

Press the 🔇 button again or **V+** button to restore the sound. Mute will disappear from the screen.

### **Favourite(Digital TV only)**

You can enter the Favourite menu while watching a channel by pressing **Fav** button. The following menu will appear on the screen:

To add a channel to the favourite list, press **TV SETUP** button and scroll down to the Channel setup. Press the ▶ button to access the menu. Press the ▼ button to select channel Edit then press **OK**.



In the Channel Edit menu is a list of all available channels. Select the channel that you want to add to Favourite List. Press **Fav** button to add the selected channel. A heart will appear next to the selected channel. Press ↵ button to exit the menu.

### **Subtitle**

If a channel has subtitles available, you can select the subtitles by pressing the **Subt** button. Select the required language using the ▲▼ buttons then press **OK**.

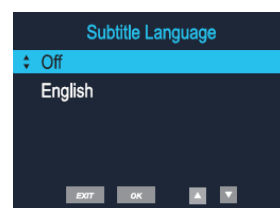

### Information

You can view the program information for the channel you are watching by pressing the **Info** button. The following menu is a typical example of the program details that will be displayed.

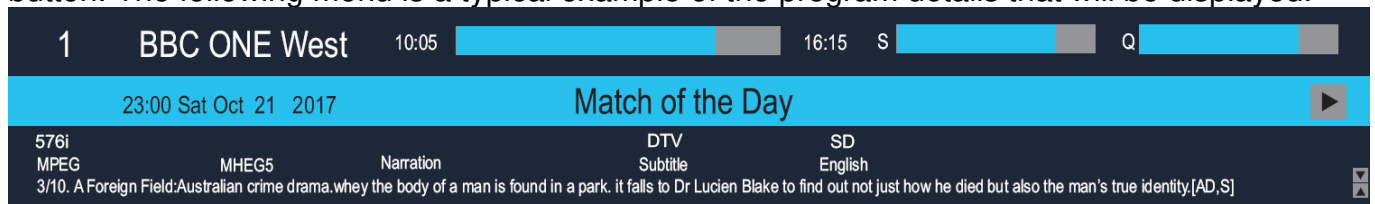

You can view the information for the next program by pressing the button.

### Audio

In Digital mode press the **Audio** button to change the audio language and sound track. The following menu will be displayed.

Select the required audio language using **▲▼** buttons then press **OK**. Audio language option is dependent on broadcast.



### TV/🎵

Press the **TV/🎵** button to switch between Digital TV and Digital radio modes.

### Menus

The setup menus allow you to adjust and control the TV.

1. To access the on screen menus, press the **TV SETUP** button.
2. Press the **▲▼◀▶** buttons to navigate around the menu screens and available options.
3. To exit the menu press the or **TV SETUP** button



### Picture settings

This menu gives the options for adjusting the appearance of the TV picture. The following options are available.

**Picture Mode** – Allows you to select preset levels of contrast, brightness and colour. You can choose from the following settings:

User – Standard – Dynamic – Soft

**Brightness** – Allows you to increase or decrease the brightness of the picture.

**Contrast** – Allows you to increase or decrease the contrast of the picture.

**Colour** – Allows you to increase or decrease the colour of the picture.

**Sharpness** – Allows you to increase or decrease the sharpness of the picture.

**Tint** – Allows you to increase or decrease the tint of the picture

**Colour Temperature** – Allows you to change the colour tones of the screen. You can choose from the following settings: Normal – Warm – Cool.

### Channel Setup (Digital TV only)

This menu allows you to adjust the channels and the channel settings.

**Channel** – Allows you to select the channel you want to adjust.

**Frequency** – Not able to be adjusted.

**Country** – Not able to be adjusted.

**Manual Search** – Allows you to manually search and tune the TV.

**Auto Search** – Allows you to automatically search for channels.

**Channel Edit** – Allows you to delete, skip and add channels to the Favourite list.

**Software Update (OAD)** – Allows you to update software via OAD.



### Channel Edit

Press the **▲▼ PAGE+ PAGE-** buttons to select a channel. You can do the following to a Digital channel using the Coloured buttons:

**Red** – Press the **Red** button to delete a channel. Use the **▲▼** buttons to select the channel to be deleted.

**Blue** – Navigate to the channel you want to skip then press the **Blue** button. You will no longer be able to view this channel in normal viewing mode.

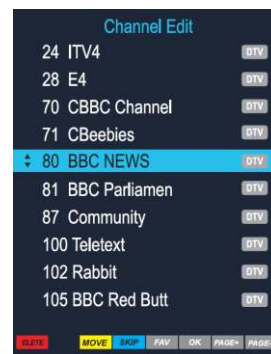

### TV Setup

This menu allows you to change the general settings for digital TV. The following options are available:

**Lock** – Allows you to prevent access to certain features of the TV.

**Note: The default password is 0000.**

**Audio Language** – Allows you to set primary and secondary audio languages.

**Subtitle Language** – Allows you to set the subtitle language.

**Time Zone** – Allows you to change the time zone.

**CI Information** – Allows you to access the Common Interface Card and its status.

**Antenna Power** – Allows you to turn on/off the antenna power.

**PVR File System** – Allows you to setup record file system.

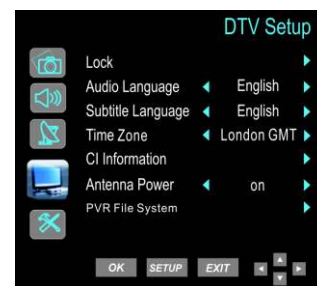

### Lock

Allows you to prevent access to certain features of the TV. When the system Lock in ON, the password must be entered to make changes to the locked features.

**Lock system** – Allows you to lock the system.

**Block Program** – Allows you to block certain programs and channels.

**Parental Guidance** – Allows you to restrict programs to suit the viewer age. Only programs suitable for the selected age will be accessible. Select the age of the viewer from the following options: Off – 4 – 5 – 6 – 7 – 8 – 9 – 10 – 11 – 12 – 13 – 14 – 15 – 16 – 17 – 18

**Note: This feature may not be supported by all broadcasters.**

**Change Password** – Allows you to change the password.

**Note: The default password is 0000.**

1. Enter the new password.
2. Re-enter the new password to confirm it. The password is now changed.

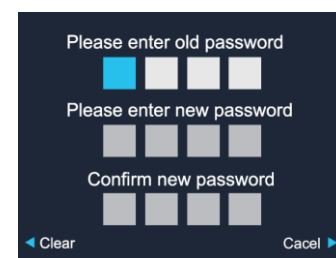

### Functions settings.

This menu allows you to change the following functions:

**OSD Language** – Allows you to change the on screen display language.

**User setup** – Allows you to adjust setting for Aspect Ratio, Noise reduction, Sleep timer, OSD time, Auto sleep and headphone.

**Reset** – Allows you to reset all TV settings back to the default settings.



**Aspect Ratio** – Allows you to set up aspect ratio:

Auto – Zoom 1 – Zoom 2 – 16:9 – 4:3

**Noise Reduction** – Allows you to reduce/alter any noise on the images.

The following options are available:

Low – Mid – High – Off

**OSD Time** – Allows you to set OSD menu display time out.

5s – 10s – 15s – 20s – 25s – 30s – 35s

### Electronic Programme Guide

The Electronic Programme Guide displays information about current and future programmes for the highlighted channel.

Press the **Guide** button to display the Electronic Programme Guide. The following menu will be displayed.



Use the **▲ ▼ PAGE+ PAGE-** buttons to navigate through the available channels and programmes.

Press the **◀ ▶ +12H -12H** buttons scroll information about programmes for the next seven days.

Press the **OK** button to watch the currently selected programme (only the first programme on each channel can be selected to watch as the other programmes have not yet started).

Press the **Guide** or **↶** button to exit the EPG.

### Setting a record from the EPG

You can view information about any programme by pressing the **Info** button.

You can also set timer recording from the EPG, select the desired programmes and press **RED**.

After finished setup, press **OK** to confirm.

Recorder schedule list will display as below, you can delete schedule here.

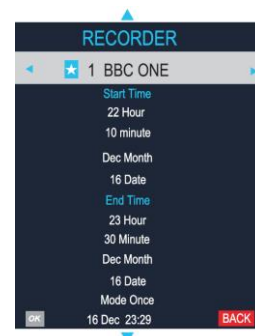

Press the **Guide** or **↶** buttons to exit the EPG.

Schedule List	23:31	16th Dec	DELETE
Time	Date	Programme Title	Channel Name

### Viewing Recording

To view any recorded program. Press the "INDEX" button on the remote. (Depending on file size there can be a small delay displaying the list).

Highlight the wanted program and press Info will display program and press play on remote controle.

To delete, highlight in the list and press RED button.

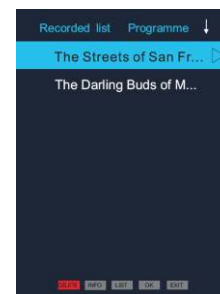

You can list all recorded files by pressing **Index** button.



You can playback files in the recorded list.

By pressing **▶||** or **OK** to playback.

By pressing **■** to stop.

Press the ►|| button to enter time shift recording mode.

Press the ►|| button to enter time shift playback mode.

Press ■ button to exit.

In record, play and time shift mode, you can use ◀ ▶ and OK buttons to select function.



### Pause Live TV

To pause live TV, press the Time Shift button, the program will stop. To continue watching press the Play button and the program will resume. To return to live TV press the Stop button.

### Please note:

If a memory device is inserted into USB this will take priority and prevent the possibility to fully utilize the “Watch and record” feature.

### Digital text

Digital text is an information system that displays text on your TV screen.

**Note:** No on screen menus can be displayed in text mode. The color, contrast and brightness cannot be altered but the volume can be changed.

Follow the on screen commands. The following menu is an example of the BBC digital text service.

1. Press the **Text** button to select digital text.
2. To select the page you require, press the ▲▼ buttons and press the **OK** button to select. Alternatively, you can enter the page number using the **Numeric** buttons. Press the OK button to view the page.
3. Press the ▲▼◀▶ buttons to navigate the digital text menus.
4. Use the **Red, Green, Yellow** and **Blue** buttons to access the subject shortcuts.
5. To exit digital text press the “**Text**” button.



### Teletext

Teletext is an information system that displays text on the TV screen. Using the teletext control buttons you can view the pages of information that are listed in the teletext index.

**Note:** No on screen menus can be displayed in text mode. The colour, contrast and brightness cannot be altered but the volume can be changed.

Press the **Text** button to enter text mode. The text page, normally the index page, will be displayed.

Press the **Text** button again to exit text mode. The screen will return to video you were viewing.

### Mix

Press the Mix button to enter mix mode. The text page will display with the picture behind it.

### Cancel

Press the Cancel button to view the program you are watching without any text in the background.

### Selecting a page

1. To select a page in text mode, find the page number you require on the Index page and enter the page number using the **Numeric** buttons. The number will appear in the top left hand corner of the screen. A page search will begin. Once the page is found, it will be displayed.
2. To return to the Index page, press the **Index** button.
3. To select a Subpage, press the **Subpage** button.



### Subtitle

1. To display subtitles while watching video, press the **Text** button and go to page 888. The picture will be displayed and provided with subtitles, these will appear at the bottom of the screen. (If provided by program)
2. Press the **Text** button to exit text mode.

### Reveal Information

1. Press the **Reveal** button to reveal concealed information (quiz answers etc.).
2. Press the **Reveal** button again to conceal the information.

### Fast text

At the bottom of the teletext screen are subject headings in red, green, yellow and blue.

1. Press the Coloured (**Red, Green, Yellow** and **Blue**) buttons on the remote control to access these pages.
2. Press the **Index** button to return to the index page.

### Page hold

When in text mode and you are viewing a text page with subpages, these will automatically be displayed in order with a delay to allow you to read the page.

1. Press the **Hold** button to stop the next subpage being displayed. The hold symbol will appear in the top left hand corner of the screen.
2. Press the **Hold** button again to continue moving through the sub-pages.

### Text enlargement

1. Press the **Size** button to enlarge the text shown on the text mode screen. Once selected, half a page will be displayed at a time.
2. Press the **Size** button again to view second half of the page.
3. Press the **Size** button a third time to return to normal text mode.

### Common Interface Slot

The common Interface (CI) slot is designed to accept the Conditional Access Module (CAM) and Smart card in order to view the pay TV programmes and additional services. Contact your Pay per View TV provider to get more information about the modules and subscription.

**Note:** Conditional Access Modules and Smart cards are sold separately.

**Warning! Switch off your TV before any modules are inserted in the CI slot.**

The CI slot is located on the rear of your TV. Insert the CAM correctly into the CI slot, then add the smart card to the CAM.

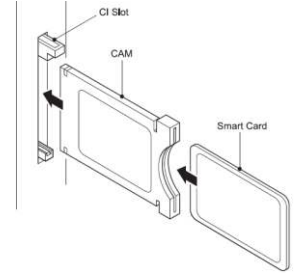

1. Turn on the TV.
2. If the CAM is detected the TV will display the following message on the screen:

**Common Interface Module Inserted**

Wait for a few moments until the card is activated.

3. Select the relevant digital channel.
4. Detailed information on the Smart card in use is displayed.
5. Press the OK button to access the card menu. Refer to the module instruction manual for setting details.
6. When the module is removed, the following message will appear on the screen:

**Common Interface Module Removed.**

**HDMI Setup**

The menu setup of HDMI modes is similar to the TV mode setup, except that Channel Setup is not available.

If there is no signal input when the TV is in HDMI mode, the following screen will be displayed:

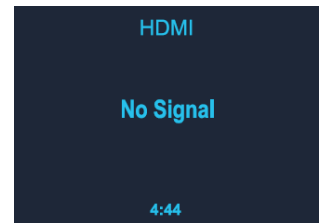

If a signal input is not detected within 5 minutes, the TV will go into Standby mode.

**Operating the TV**

To format your memory device and create a PVR file, press the setup key on the remote. Scroll down through the menu using the ▲▼ keys to Digital TV or Satellite TV.

Press ▢ key to access the menu options and using the ▲▼ keys to select the PVR FILE SYSTEM and press **OK**.

Using the ▲▼ keys to navigate through the PVR FILE SYSTEM menu options, select CHECK THE PVR FILE SYSTEM and then FORMAT part or all of the USB/HDD.

**1. PVR FILE SYSTEM MENU**

Select Disk will select the destination disk for recording TV program.

- Check PVR File system.
- Format will format the disk.
- Max record time will limited the max record time.
- After recording, press **Index** button to display files information. Pressing **Info** button to display details.

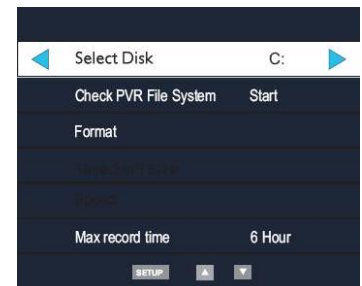

**Key to abbreviations:**

PVR: Personal video recorder.

HDD: Hard disk drive

DTV: Digital television

SD: Standard definition

HD: High definition

Insert USB or HDD, then enter SELECT DISK .

If using a USB device, default disk name is DISK C:.

If using a HDD, and HDD has two or more partitions, the system allows you to select C:/D: disk and so on by pressing ◀ ▶ .

Select **OK** to continue.

Select ↶ to exit.

**Note:** USB must be in USB (not USB REC) to format.

**2. CHECK PVR File System**

Allows you to select USB disk or HDD size for recording. Pressing ◀ ▶ to change.

System will show max recording time for SD and HD signal.

You can't select definition for recording. It's determined by the input signal.

Select **OK** to continue.

Select ↶ to exit.

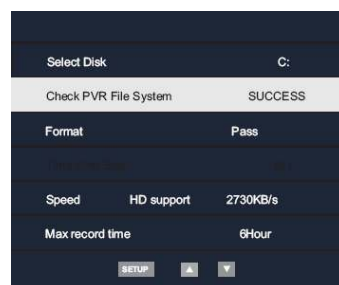

Allows you to set size for recording. For example, if USB is 4GB. System allows you select 1GB/2GB/3GB/all by pressing ◀ ▶ .

Select **OK** to continue.

Select ↶ to exit.

**3. FORMATTING**

If you want to format disk, please note all data will be lost.

Select start to format, during formatting, do not power off the TV, select EXIT to cancel.

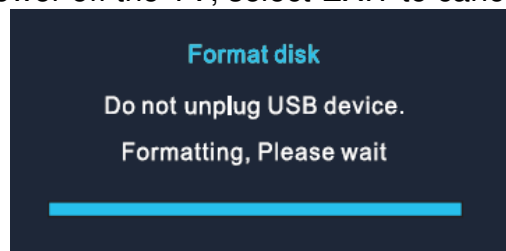
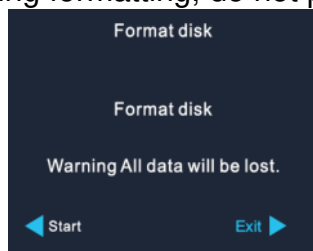

Warning:

Please make sure your USB or hard disk has at least 500MB free space and then create PVR file system before you record Digital TV program.

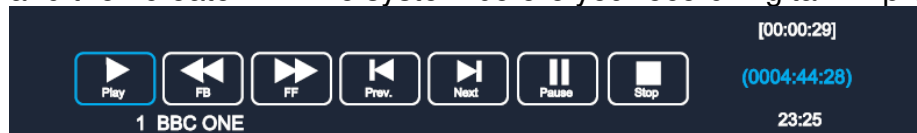

You can list all recorded files by pressing **Index** button.



You can playback files in the recorded list.  
By pressing ►|| or OK to playback.  
By pressing ■ to stop.



Press the ►|| button to enter Time shift recording mode.



Press ►|| the button to enter time shift mode, press ■ button to exit.  
In record, play and time shift mode, you can use ◀ ▶ and OK buttons to select function.



## USB OPERATION

### Usage of USB device

**Please note:** The file operation system only supports Windows FAT, it does not support FAT32 and NTFS file system.

1. Before you use the USB function, you should change the TV to USB source.

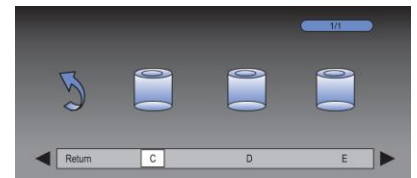

2. In USB main menu, you should select the media type, press **OK** For playlist adding or **"PLAY"** for playback.

3. If the drive has multiple partitions, select DISC.



4. In photo, music, movie and text play mode, is same as Video

### Notes

- This player can play MPEG 2 and JPEG files in USB device.
- When reading MPEG files on the USB device, there may be a long pause.
- In movie playback mode if wanted image is too small press play button to fill whole screen.
- If there are no files on USB devices, on-screen appears "Empty Device". If USB devices have a problem, or the operation is incorrect, the screen displays "Device Error". Please check USB device, or else unplug them then insert them again.
- If a USB device unsupported the unit may "lock up" and become unresponsive to commands. In this event please power down TV and remove USB device and switch on the TV, and then switch the power back on to reset the machine.
- This unit does not support USB On The Go (OTG) technology, so any devices with OTG data exchange mode may not work correctly. Check this out before operation.
- Do not remove the USB whilst it is reading/playing.
- This symbol shown below means an invalid operation has been attempted. Press the effective button again.

## FACTORY RESET

A factory reset resets all user settings to default values, so that time, date and presets are lost.

## TROUBLESHOOTING

Error	Remedy
The device does not switch on.	Check if the power adaptor is connected properly.
Switch automatically off	Due to ErP2 requirements and environmental protection, the unit automatically switches to standby mode when no music is played for more than 15 minutes.
No sound.	<ol style="list-style-type: none"> <li>1. Turn on the sound as it may be muted</li> <li>2. Increase the volume.</li> <li>3. Pull any connected headphone or speaker from the connector jack.</li> </ol>
No station is found.	<ol style="list-style-type: none"> <li>1. Check the network as well as the access point and firewall.</li> <li>2. The station may not be available currently, try it again later or select another station.</li> <li>3. The link of the station is changed or the station no longer transmits – ask the provider for information.</li> <li>4. The link of manual added station is not correct, make sure it is correct and re-enter.</li> </ol>
Hiss in FM mode	Check/move the FM antenna or move the radio
No stations available / burbling / intermittent in DAB mode.	<ol style="list-style-type: none"> <li>1. Move the radio.</li> <li>2. Rescan local stations only (high-strength).</li> <li>3. Check the local DAB coverage.</li> </ol>
Alarm does not work.	<ol style="list-style-type: none"> <li>1. Switch on the alarm.</li> <li>2. Due to the volume setting, refer to the solutions of “No sound”.</li> <li>3. The source of alarm was set to be station but there is no network connection. Change the source of alarm or reconfigure the connection.</li> </ol>
USB driver or MP3 player is not detected.	<ol style="list-style-type: none"> <li>1. Check if the USB driver or MP3 player is plugged properly.</li> <li>2. Some USB hard disks need external power supply, make sure it is connected to the power.</li> <li>3. Not all MP3 players can be read directly on the device – use an USB drive instead.</li> </ol>
All other undetermined cases.	KTD1020 may process large amount of data after a period of operation, no matter in which mode, it will cause the system freeze or malfunction. Reboot KTD1020 if necessary.
	The normal function of the product may be disturbed by strong Electro-Magnetic Interference. If so, simply reset the product to resume normal operation by following the instruction manual. In case the function could not resume, please use the product in other location.

	<p>The device may malfunction when used in areas with strong radio interference. The device will work properly again once there is no more interference.</p>
	<p>Under the environment with Conducted Immunity disturbance, the sample may malfunction. It will automatically recover to normal when the Conducted Immunity disturbance stopped.</p>

The current instruction manual can be downloaded from [www.soundmaster.de](http://www.soundmaster.de)  
 Technical changes and misprints reserved  
 Copyright by Woerlein GmbH, 90556 Cadolzburg, [www.soundmaster.de](http://www.soundmaster.de)  
 Duplication only with the permission of Woerlein GmbH.



## PROTECTION DE L'ENVIRONNEMENT



Ne jetez pas ce produit avec les ordures ménagères lorsqu'il est usagé. Retournez-le à un point de collecte pour le recyclage des appareils électriques et électroniques. Cette recommandation est indiquée par le symbole sur le produit, le mode d'emploi ou l'emballage.

Les matériaux sont recyclables selon leur étiquetage. En réutilisant des matériaux ou d'autres formes de recyclage d'anciens appareils et emballages, vous apportez une contribution importante à la protection de notre environnement. Si nécessaire, retirez les piles et les données personnelles avant l'élimination gratuitement et demandez à votre autorité locale le point d'élimination responsable

	<b>ATTENTION</b>	
<b>Risque d'électrocution Ne pas ouvrir!</b>		
<b>Attention!: Pour réduire le risque d'électrocution, ne retirez pas le couvercle (ou l'arrière). L'utilisateur ne peut entretenir aucune pièce à l'intérieur. Confiez l'entretien à un personnel qualifié. ntretenir aucune pièce à l'intérieur. Confiez l'entretien à un personnel qualifié.</b>		



Ce symbole indique la présence d'une tension dangereuse à l'intérieur de l'appareil, qui est suffisante pour provoquer un choc électrique.



Ce symbole indique la présence de consignes importantes de fonctionnement et d'entretien de pour l'appareil

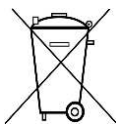

**Les piles usages sont des déchets dangereux et ne doivent PAS être jetées avec les ordures ménagères ! La loi impose** aux consommateurs de disposer de **toutes les piles** pour un recyclage écologique – et ce que les piles soient de contenance dangereuse ou pas\*).

**Disposer gratuitement des piles dans les points de collecte de votre communauté ou auprès des magasins détaillant les piles de même catégories.**

**Ne disposez que de piles entièrement vides.**

\* ) marquée Cd = cadmium, Hg = mercure, Pb = plomb

CLASS 1 LASER PRODUCT KLASSE 1 LASER PRODUKT LUOKAN 1 LASER LAITE KLASSE 1 LASER APPARAT PRODUCTO LASER CLASSE 1	<b>ATTENTION – RADIATION                  LASER INVISIBLE LORSQUE                  VOUS OUVREZ LE COUVERCLE                  OU APPUYEZ SUR                  L'ENCLENCHEMENT DE                  SECURITE. EVITEZ TOUTE                  EXPOSITION AU RAYON LASER</b>
--	--

- L'appareil est équipé d'un « Laser Classe 1 ». Evitez toute exposition au rayon laser car cela pourrait blesser les yeux.
- N'utilisez l'appareil qu'à l'intérieur dans un lieu sec
- Protégez l'appareil contre l'humidité
- N'ouvrez pas l'appareil **RISQUE D'ELECTROCUTION !** Faites effectuer l'ouverture et l'entretien par un personnel qualifié
- Ne connectez cet appareil qu'à une prise murale correctement installée et reliée à la terre Assurez-vous que la tension principale corresponde aux recommandations de la plaque d'indice

- Assurez-vous que le câble d'alimentation reste au sec pendant le fonctionnement. Ne pincez pas le câble et ne l'endommagez d'aucune façon
  - Un câble de réseau ou une prise abimés doivent être immédiatement remplacés par un centre agréé.
  - En cas de tonnerre, débranchez immédiatement l'appareil de l'alimentation.
  - Les enfants doivent être surveillés par leurs parents lorsqu'ils utilisent l'appareil.
  - Ne nettoyez l'appareil qu'avec un tissu sec.
- N'utilisez PAS de PRODUITS DETERGENTS ou de CHIFFONS ABRASIFS !
- N'exposez pas l'appareil à la lumière directe du soleil ou toute autre source de chaleur
  - Installez l'appareil dans un emplacement suffisamment ventilé pour éviter une accumulation de chaleur.
  - Ne recouvrez pas les grilles d'aération !
  - Installez l'appareil dans un emplacement sécurisé et sans vibrations.
  - Ne pas installer l'appareil à proximité d'ordinateurs et fours à micro-ondes; sinon la réception de radio pourrait être perturbée.
  - Ne pas ouvrir ou réparer l'appareil. Cela est dangereux et annulerait la garantie. La réparation doit être uniquement effectuée que par un centre de réparations / service agréé.
  - N'utilisez que des piles au mercure et sans cadmium.
  - Les piles usagées sont des déchets dangereux et ne doivent PAS être jetées avec les ordures ménagères !!! Ramenez les piles à votre point de vente ou aux points de collecte de votre ville.
  - Eloignez les piles des enfants. Les enfants pourraient avaler les piles. En cas d'ingestion d'une pile, contactez immédiatement un médecin.
  - Vérifiez régulièrement vos piles pour éviter les fuites.
  - La prise de courant ou un coupleur d'appareil est utilisé comme dispositif de déconnexion, les dispositifs de déconnexion doivent rester facilement utilisables.
  - Aucune source de flamme nue, telle que des bougies allumées, ne doit être placée sur l'appareil.
  - Aucun objet rempli de liquide, tel que des vases, ne doit être placé sur l'appareil.
  - Cet appareil, conçu pour les climats modérés, ne convient pas pour une utilisation dans les pays au climat tropical.

<b>EMPLACEMENT DES COMMANDES.....</b>	<b>2</b>
<b>TÉLÉCOMMANDE.....</b>	<b>4</b>
<b>DESCRIPTIF DE L'ASSEMBLAGE.....</b>	<b>6</b>
<b>FONCTIONNEMENT DE VOTRE TÉLÉCOMMANDE.....</b>	<b>7</b>
<b>MISE EN ROUTE / CONFIGURATION.....</b>	<b>7</b>
<b>MENU PRINCIPAL (SÉLECTION DE LA SOURCE).....</b>	<b>7</b>
<b>FONCTIONNEMENT DE BASE.....</b>	<b>7</b>
<b>ÉGALISEUR.....</b>	<b>8</b>
<b>HEURE DATE.....</b>	<b>8</b>
<b>LUMINOSITÉ.....</b>	<b>8</b>
<b>LANGUE.....</b>	<b>8</b>
<b>DAB.....</b>	<b>9</b>
<b>FM.....</b>	<b>11</b>
<b>BLUETOOTH.....</b>	<b>12</b>
<b>CD MODE.....</b>	<b>13</b>
<b>DORMIR.....</b>	<b>15</b>
<b>ALARME.....</b>	<b>15</b>
<b>DTV.....</b>	<b>16</b>
<b>FONCTIONNEMENT DE L'USB.....</b>	<b>27</b>
<b>RÉINITIALISATION DES RÉGLAGES D'USINE.....</b>	<b>28</b>
<b>RÉSOLUTION DES PROBLÈMES.....</b>	<b>28</b>

## EMPLACEMENT DES COMMANDES

### VUE DE FACE

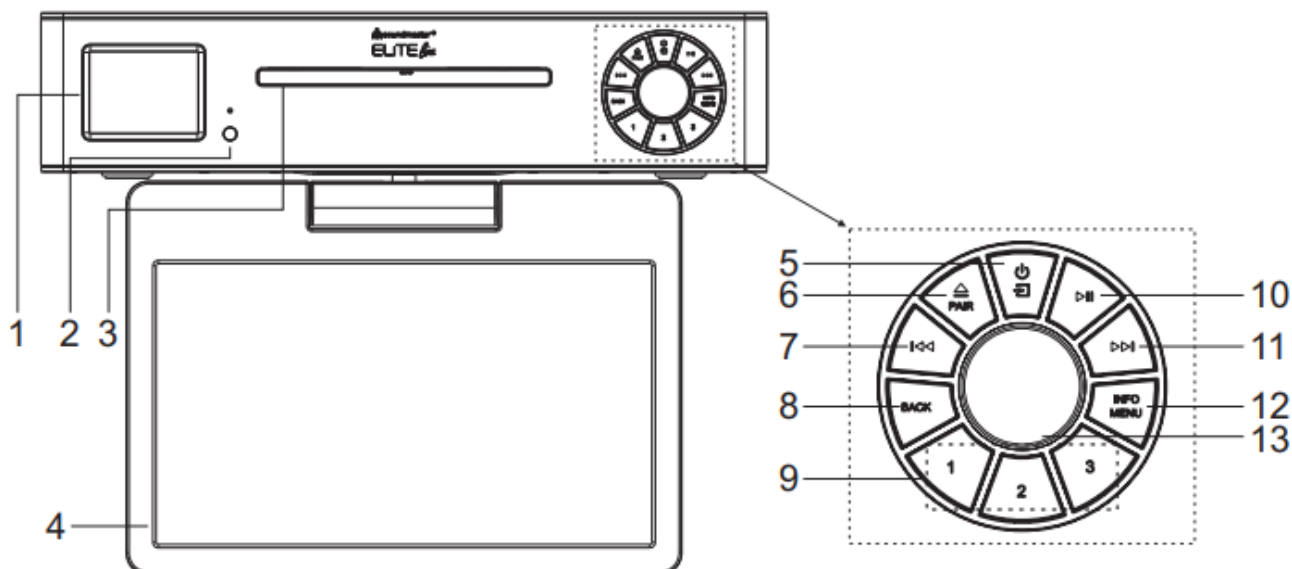

- |   |   |
|---|---|
| <p>1 <b>Display</b></p> <p>2 <b>Capteur à distance</b></p> <p>3 <b>Disc door</b></p> <p>4 <b>10'1 Pouce TV</b></p> <p>5 <b>⏻/☰</b></p> <p>* Appuyez et maintenez pour allumer et éteindre</p> <p>* Appuyez pour changer la source</p> <p>6 <b>▲/PAIR</b></p> <p>* Appuyez pour ouvrir la porte du CD</p> <p>* Appuyez et maintenez pour activer l'appairage fonctionner en BT ou déconnecter l'existantpaired BT device</p> <p>7 <b>⏮</b></p> <p>* Appuyez pour sélectionner la piste précédente du CD/USB/FM/BT</p> <p>8 <b>BACK</b></p> <p>* Appuyez pour revenir au menu précédent</p> <p>9 <b>1/2/3</b></p> <p>* EN mode DAB/FM, appuyez pour sélectionner stations favorites préregistrées</p> | <p>* EN mode DAB/FM, appuyez longuement pour régler station actuelle vers station favorite</p> <p>* En mode CD, appuyez brièvement pour sélectionner nombre 1/2/3</p> <p>10 <b>▶  </b></p> <p>* Appuyez pour lire et mettre en pause dans CD, USB, BT</p> <p>11 <b>▶▶</b></p> <p>* Appuyez pour sélectionner la piste suivante dans CD/USB/DAB/FM/BT</p> <p>12 <b>INFO/MENU</b></p> <p>* Appuyez pour afficher les informations dans CD/USB/DAB/FM</p> <p>* Appuyez pour afficher le menu</p> <p>13 <b>OK</b></p> <p>* Appuyez pour sélectionner ou ignorer la sélection</p> <p>13 <b>VOL+/VOL-</b></p> <p>* Tournez pour augmenter ou diminuer le niveau sonore</p> <p>13 <b>NAVIGATE</b></p> <p>* Faites pivoter pour descendre ou monter sur l'écran du menu</p> |
|---|---|

## VUE DE CÔTÉ

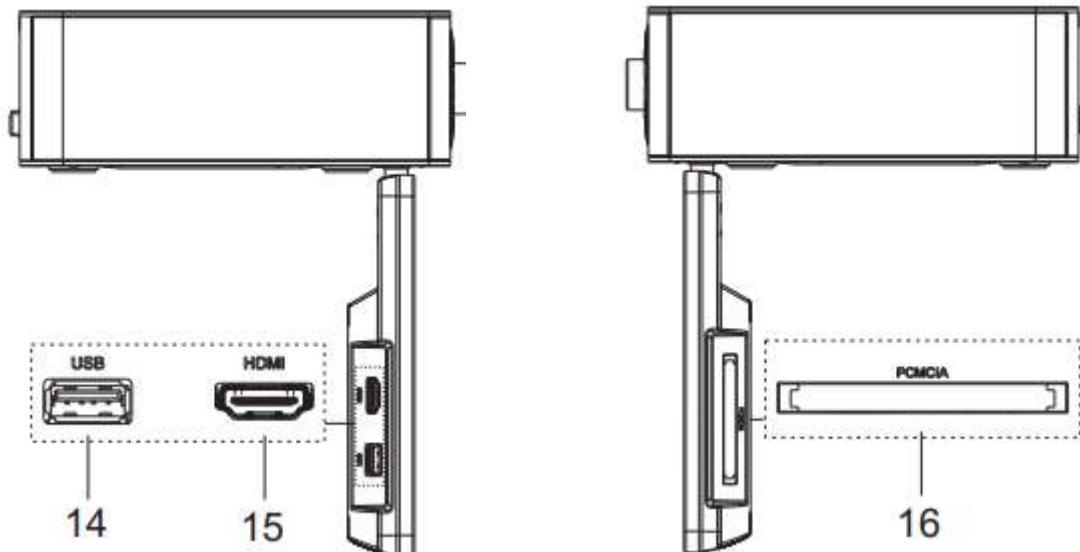

14 **USB / 5V  $\equiv$  1A sortir**

\* Connectez-vous à un périphérique USB pour la lecture de musique

\* Connectez-vous pour recharger l'appareil mobile

15 **HDMI**

\* Connectez le téléviseur à un appareil compatible à l'aide d'un câble HDMI

16 **PCMCIA**

Emplacements pour les modules externes d'accès conditionnel (CA).

## VUE ARRIÈRE

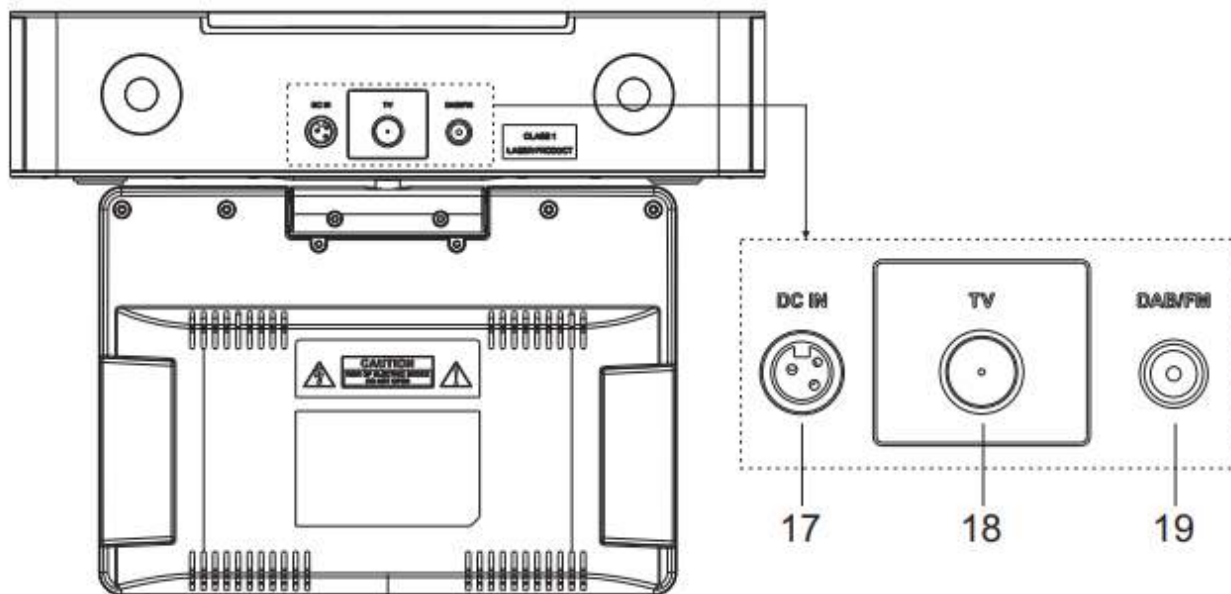

17 **DC IN**

18 **TV relier**

19 **DAB/FM Antenne**

## TÉLÉCOMMANDE

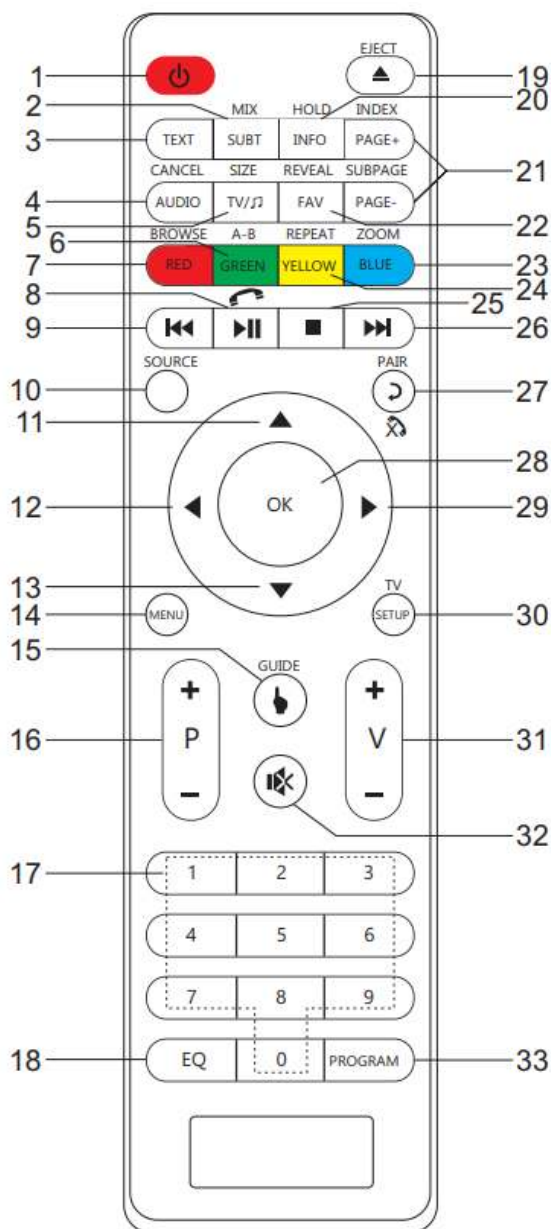

- 1
  - \* Allumer l'appareil ou en mode STANDBY
- 2 **MIX/SUBT**
  - \* Sélectionne la langue des sous-titres dans DVB-T2/DVB-C
- 3 **TEXT**
  - \* Pour afficher l'image TV et le télétexte simultanément.
- 4 **CANCEL/AUDIO**
  - \* Pour changer la langue audio et la piste sonore dans DVB-T2/DVB-C.
- 5 **TV/R**
  - \* Pour agrandir la page télétexte
  - \* Bascule entre les modes TV et Radio dans DVB-T2/DVB-C
- 6 **GREEN button/A-B**
  - \* Télétexte Bouton vert dans DVB-T2/DVB-C;
  - \* Pour segmenter la répétition dans CD.
- 7 **RED bouton/BROWSE**
  - \* Bouton ROUGE du télétexte dans DVB-T2/DVB-C;
  - \* Appuyez pour activer/désactiver la fonction de navigateur dans le CD.
- 8
  - \* Appuyez pour lire/mettre en pause BT/CD/USB.
  - \* Pour répondre à l'appel téléphonique
- 9
  - \* Appuyez et maintenez pour un retour rapide dans le CD et USB
  - \* Appuyez pour sélectionner la piste précédente sur CD et USB
  - \* Appuyez pour afficher la liste des chaînes dans DAB, FM
- 10 **SOURCE**
  - \* Appuyez pour sélectionner l'AUDIO correspondant la source. (DAB/FM/BT/TV/CD)
- 11
  - \* Appuyez pour vous déplacer vers le haut sur l'écran du menu
- 12
  - \* Appuyez pour vous déplacer vers la gauche sur l'écran du menu
- 13
  - \* Appuyez pour descendre dans le menu filtrer

- 14 **MENU**  
\* Appuyez pour afficher le menu
- 15 **GUIDE**  
\* Pour afficher le guide des programmes en DVB-T2/DVB-C.
- 16 **P+/-**  
\* Appuyez pour sauter le début de l'album actuel/précédent/suivant  
\* Appuyez pour sélectionner le préréglage précédent/suivant canal dans FM, DAB et DVB-T2/DVB-C
- 17 **0-9 numérique**
- 18 **EQ**  
\* Appuyez pour sélectionner les caractéristiques sonores:  
Normal/Jazz/Rock/Classic/Pop/My EQ
- 19 **EJECT/ ▲**  
\* Appuyez pour ouvrir la porte du CD
- 20 **HOLD/INFO**  
\* Pour maintenir le télétexte sur la page actuelle dans DVB-T2/DVB-C;  
\* Pour afficher le programme de lecture en cours informations dans DVB-T2/DVB-C/DAB/FM/CD.
- 21 **SUBPAGE/PAGE+/-**  
\* Affiche les sous-pages en télétexte dans DVB-T2/DVB-C;  
Parcourir la page précédente du tableau de modification/liste des chaînes dans DVB-T2/DVB-C.
- 22 **REVEAL/FAV**  
\* Pour afficher le télétexte masqué informations dans DVB-T2/DVB-C;  
\* Pour afficher la liste des favoris dans DVB-T2/DVB-C.
- 23 **BLUE button/ZOOM**  
\* Bouton BLEU du télétexte dans DVB-T2/DVB-C  
\* Pour zoomer ou dézoomer l'image sur CD et USB.
- 24 **YELLOW button/REPEAT**  
\* Touche Télétexte JAUNE dans DVB-T2/DVB-C;  
\* Pour répéter la lecture sur CD et USB.
- 25 **■**  
\* Appuyez pour arrêter la lecture en mode CD/USB
- 26 **▶▶**  
\* Appuyez et maintenez pour une avance rapide dans le CD et USB  
\* Appuyez pour sélectionner la piste suivante du CD et USB  
\* Appuyez pour afficher la liste des chaînes dans DAB/FM  
\* Appuyez pour affiner le réglage FM  
\* Appuyez et maintenez pour une syntonisation manuelle FM
- 27 **↶/PAIR/↷**  
\* Appuyez pour revenir au menu précédent  
\* Appuyez et maintenez pour activer la fonction d'appairage dans BT ou déconnecter l'appareil BT appairé existant  
\* Pour annuler l'appel téléphonique
- 28 **OK button**  
\* Pour sélectionner ou passer au menu suivant dans BT/CD/USB
- 29 **▶**  
\* Appuyez pour vous déplacer vers la droite sur l'écran du menu
- 30 **TV SETUP**  
Entrer ou quitter le menu de configuration du téléviseur.
- 31 **V+/-**  
\* Appuyez pour augmenter/diminuer le niveau de volume
- 32 **⊗**  
\* Appuyez pour couper ou reprendre le son
- 33 **PROGRAM**  
\* Appuyez pour programmer dans le CD et préréglage le canal dans DAB, FM and DVB-T2/DVB-C  
\* Appui long pour enregistrer les chaînes préréglées

## DESCRIPTIF DE L'ASSEMBLAGE

### avec entretoise

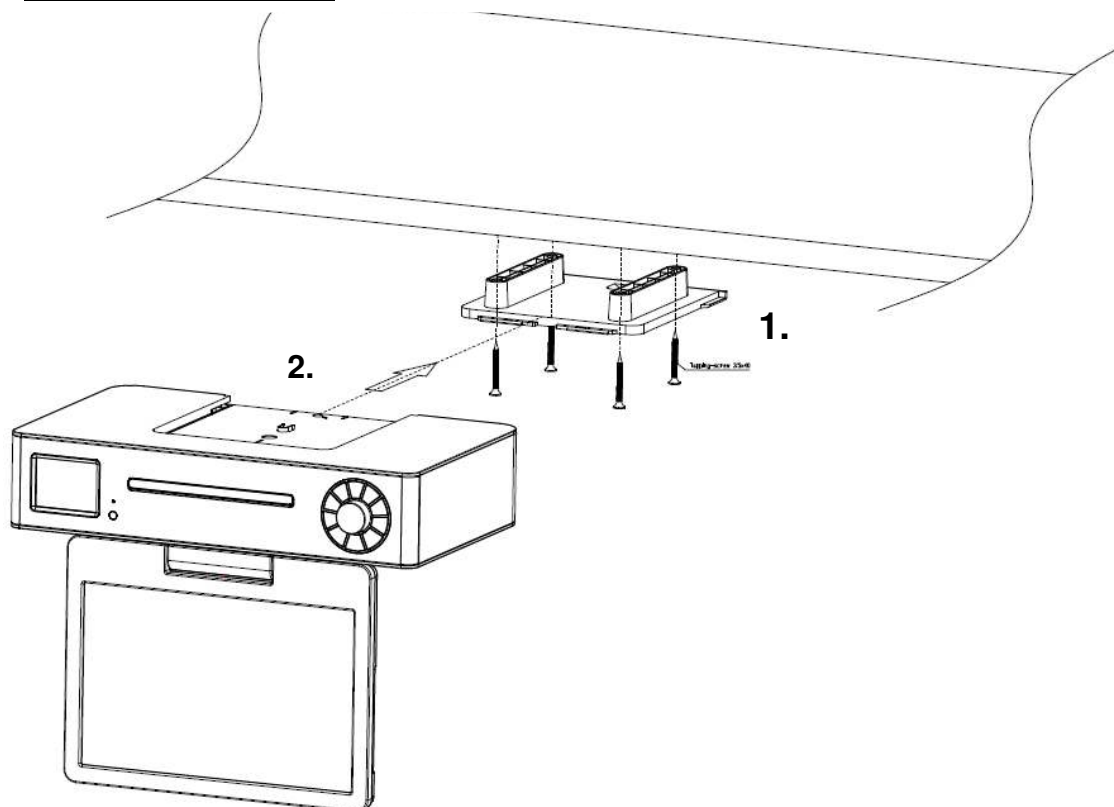

### sans entretoises

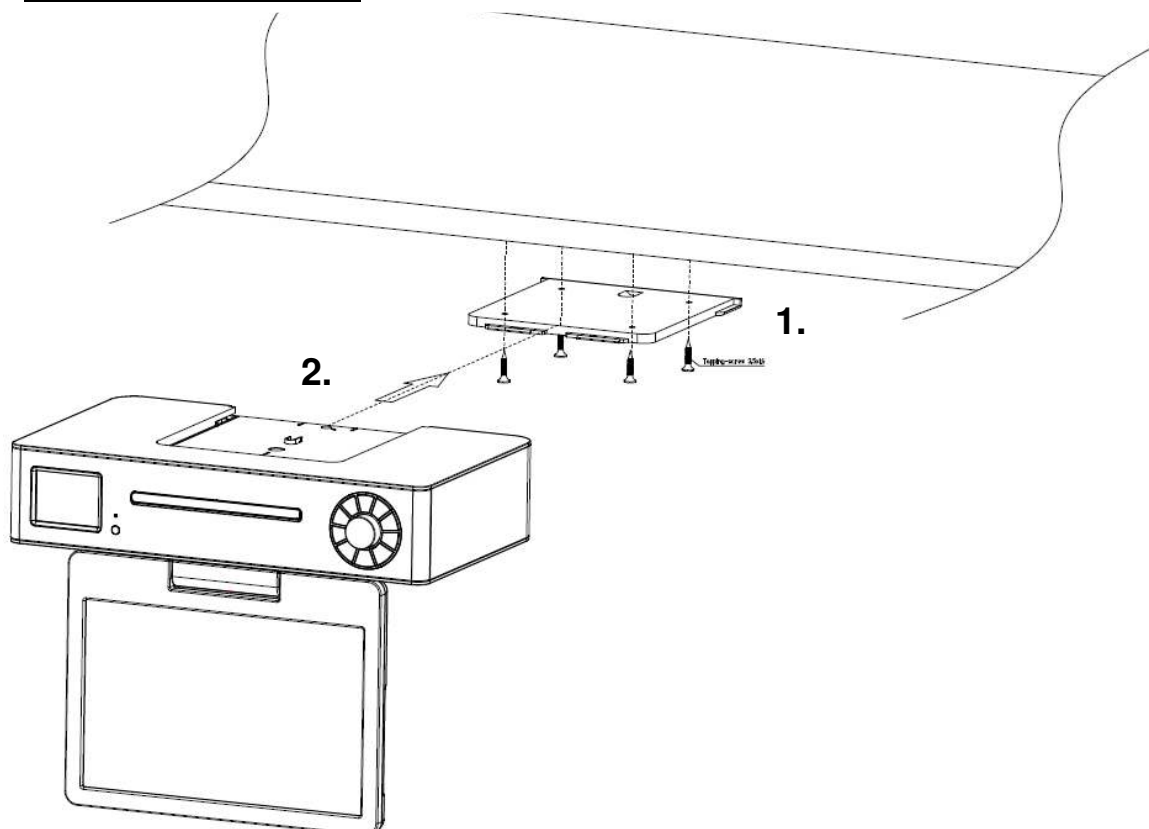

## FONCTIONNEMENT DE VOTRE TÉLÉCOMMANDE

1. Appuyez et faites glisser le couvercle arrière pour ouvrir le compartiment à piles de la télécommande.
2. Insérez deux piles de type AAA. Assurez-vous que leurs bornes (+) et (-) correspondent à celles indiquées dans le compartiment à piles.
3. Refermez le compartiment à piles.

## MISE EN ROUTE / CONFIGURATION

Mise en garde :

- Risque d'endommager le produit ! Assurez-vous que la tension d'alimentation correspond à la tension indiquée sur l'étiquette signalétique de l'adaptateur secteur.
- Avant de brancher le câble d'alimentation CA, assurez-vous que tous les autres branchements ont déjà été effectués.
- Branchez le petit bout de la prise CA au dos de l'appareil et branchez la fiche du câble d'alimentation CA dans la prise murale CA standard.
- Prenez soin de débrancher le câble d'alimentation de la prise en cas d'inutilisation prolongée de l'appareil.

### Gestion de l'alimentation ERP



L'appareil s'éteint automatiquement après 20 minutes en mode veille en l'absence de signal audio. Pour l'allumer de nouveau, appuyez sur la touche «  ».



## MENU PRINCIPAL (SÉLECTION DE LA SOURCE)

En appuyant sur le bouton « **SOURCE** » de la télécommande ou sur «  » sur l'appareil, vous pouvez choisir entre les modes suivants:  
DAB, FM, Bluetooth®, CD, TV (DVB-T2, DVB-C, HDMI,USB)

## FONCTIONNEMENT DE BASE

### Marche/Arrêt

Appuyez la touche «  » de la télécommande ou sur la molette «  » de l'appareil pour l'allumer.

Appuyez de nouveau de la touche «  » de la télécommande ou sur la molette «  » de l'appareil pour l'éteindre.

### Sélection des modes

Quand l'appareil est allumé, appuyez à plusieurs reprises sur la touche «  » pour alterner entre les modes ou appuyez sur la fonction souhaitée sur la télécommande.

## **Réglage du volume**

Tournez la molette « **VOLUME** » de l'appareil ou appuyez sur la touche « **V +/-** » de la télécommande pour baisser/augmenter le volume.

REMARQUE :

Si vous augmentez le volume au-delà de 26, arrêtez et rallumez l'appareil pour rétablir automatiquement les réglages d'usine.

## **Sourdine**

En mode lecture, si vous appuyez sur la touche «  » de la télécommande, les haut-parleurs n'émettent aucun son.

Appuyez de nouveau sur la touche «  », la touche « **V +/-** » de la télécommande ou tournez la molette « **VOLUME** » pour annuler la fonction de sourdine. Les haut-parleurs émettent de nouveau du son.

## **Mute**

During playing mode, press the "

Press the "" button again, the "**V +/-**" button on the remote control or rotate the "**VOLUME**"

knob to cancel the mute function. The sound can be heard from the speakers again .

## **ÉGALISEUR**

Plusieurs modes d'égalisation prédéfinis sont disponibles: Normal, Klassik, Jazz, Pop, Rock, and My EQ.

Dans les paramètres My EQ, vous pouvez créer votre propre égaliseur avec des paramètres de graves et d'aigus personnalisés.

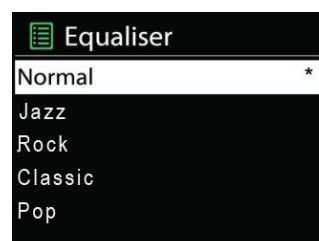

## **HEURE DATE**

Régler l'heure manuellement ou mettre à jour automatiquement, le format de l'heure, le fuseau horaire et la lumière du jour.

## **LUMINOSITÉ**

Vous pouvez changer le rétroéclairage pendant le mode d'activation en haut, moyen ou bas. En mode veille sur Élevé ou Moyen.

## **LANGUE**

Changez-le selon vos préférences.

## DAB

La première fois que vous utilisez l'appareil, ou si la liste des stations est vide, la radio réalise automatiquement une recherche complète pour vérifier quelles stations sont disponibles. Vous pouvez aussi avoir besoin de lancer une recherche manuelle pour mettre à jour la liste des stations pour une des raisons suivantes :

- De nouvelles stations peuvent être disponibles de temps à autre.
- Des stations radio ont fermé et cessé d'émettre (dans la liste des stations, les stations non valides ont un point d'interrogation devant leurs noms).
- Si une station radio a une mauvaise réception à l'issue de la première recherche (par exemple lorsque l'antenne n'est pas déployée), cela peut avoir pour conséquence une liste des stations radio disponibles incomplète.
- Si la mauvaise réception de certaines stations radio provoque des interruptions audio, vous pouvez choisir de ne conserver sur la liste que les stations ayant un signal puissant.

Appuyez à plusieurs reprises sur la touche «  » de l'appareil ou appuyez sur la touche « **DAB** » de la télécommande jusqu'à ce que « DAB » s'affiche pour sélectionner la fonction DAB.

### Scan complet

Appuyez sur la touche « **MENU** », puis sélectionnez avec les touches « ▼/▲ » la fonction « Full Scan » puis sur « **OK** » pour confirmer. L'appareil lance une recherche complète. Une fois celle-ci terminée, la radio revient à la lecture de la station précédemment sélectionnée ou de la première de la liste des stations.

### Sélectionner une station

1. Utilisez la touche « ▼/▲ » de la télécommande ou tournez la touche « **NAVIGATE** » de l'appareil pour faire défiler la liste des stations.
2. Appuyez sur la touche « **OK** » de la télécommande ou de l'appareil pour changer de station.

Certaines stations sont des services secondaires associés à un canal principal et ne sont uniquement disponibles qu'à certains moments. Les stations qui ont des services secondaires associés sont signalées par un double chevron pointant vers la droite. Les stations secondaires sont toujours énumérées à côté de leur station primaire plutôt qu'à la position normale et sont signalées par un double chevron pointant vers la gauche.

### Recherche manuelle

Tout comme pour la méthode normale de la recherche, vous pouvez également syntoniser manuellement une fréquence ou un canal particulier. Cela peut être utile pour l'ajustement de votre antenne en vue d'obtenir la meilleure réception possible et la recherche d'un canal particulier afin de mettre à jour la liste des stations.

1. Appuyez sur la touche « **MENU** » de l'appareil ou de la télécommande.
2. Sélectionnez « Manual tune » puis appuyez sur « **OK** » pour confirmer.

3. Utilisez la touche « ▼/▲ » de la télécommande ou faites tourner la molette « **NAVIGATE** » de l'appareil pour afficher une fréquence ou un canal particulier puis appuyez sur la touche « **OK** » de la télécommande ou de l'appareil pour syntoniser la fréquence ou le canal sélectionné.
4. L'écran affiche en temps réel une indication de la force du signal reçu sur la fréquence sélectionnée.
5. Les ajustements de votre antenne se manifestent dans la force affichée du signal reçu.

Remarque :

Le rectangle légèrement plus grand indique le seuil de la qualité audio. Si la force du signal, indiquée par les rectangles pleins, tombe en dessous de ce seuil, la qualité audio se détériore. L'appareil recherche au même moment les stations DAB sur la fréquence sélectionnée et met à jour la liste des stations avec toutes les nouvelles stations trouvées. Pour écouter les stations trouvées, revenez à l'écran « Now playing » et sélectionnez la station dans la liste des stations comme d'habitude.

### **Préréglages**

L'appareil comporte 40 emplacements de mémoire préréglés pour le mode DAB.

#### **Enregistrer une station dans une mémoire préréglée**

1. Sélectionnez la station souhaitée.
2. Maintenez enfoncée la touche « **PROGRAM** » de la télécommande environ 3 à 5 secondes jusqu'à ce que l'écran affiche « Preset Store ». Les préréglages (1 à 40) s'affichent comme « Empty » ou avec le nom de la station actuellement enregistrée.
3. Utilisez la touche « ▼/▲ » de la télécommande ou tournez la molette « **NAVIGATE** » de l'appareil pour choisir une mémoire préréglée, puis appuyez sur la touche « **OK** » de la télécommande ou de l'appareil pour enregistrer la station écoutée. Après confirmation de l'enregistrement de la station préréglée, l'affichage revient à l'écran « Now playing ».

Remarque :

Si une mémoire préréglée est déjà utilisée, vous pouvez simplement remplacer l'ancienne par la nouvelle. Il n'est pas nécessaire de supprimer l'ancienne station préréglée.

#### **Rappel d'une station préréglée**

Appuyez brièvement sur la touche « **PROGRAM** », l'écran affiche « Preset Recall ». Sélectionnez l'une des stations préréglées à l'aide des touches « ▼/▲ » de la télécommande ou tournez la molette « **NAVIGATE** » de l'appareil. Appuyez ensuite sur la touche « **OK** » de la télécommande ou de l'appareil pour choisir la station préréglée sélectionnée.

#### **Informations DAB**

Pendant la lecture d'une station, l'écran affiche son nom et les informations DLS (Dynamic Label Segment) que diffuse la station notamment le nom du programme, le titre du morceau et les coordonnées. Les longues informations DLS de plus de 16 caractères défilent transversalement.

Chaque fois que vous appuyez sur la touche « **INFO** », la série d'informations suivante s'affiche, suivant le cycle : texte DLS, informations DL Plus (uniquement si diffusées par la station radio), puissance du signal, type de programme, nom de l'ensemble, canal/fréquence, taux d'erreur du signal, débit binaire, variante du DAB, heure et date.

Remarque : DL Plus présente des informations supplémentaires qui peuvent être diffusées par les stations et stockées temporairement sur votre radio. Pour revenir à l'écran par défaut « Now Playing » à tout moment, maintenez enfoncée la touche « **INFO** ».

### Élaquer (supprimer des stations énumérées mais non disponibles)

Appuyez sur la touche « **MENU** », sélectionnez la fonction « Prune Invalid », puis sur « **OK** » pour confirmer.

Cette procédure supprime toutes les stations non valides, signalées dans la liste des stations par un « ? » devant le nom de la station.

### Compression de plage dynamique (DRC)

Cette fonction permet de réduire l'écart entre les sons les plus forts et ceux les plus faibles diffusés.

Elle permet pratiquement de renforcer les sons relativement faibles et d'atténuer les sons relativement forts.

Remarque : la DRC ne fonctionne que si elle est activée par le diffuseur d'une station radio donnée.

Modifier le réglage RDC

1. Appuyez sur la touche « **MENU** » de la télécommande ou de l'appareil.
2. Sélectionnez « DRV » puis appuyez sur « **OK** » pour confirmer.
3. Sélectionnez une des options disponibles : DRC off | low | high.

## FM

En mode radio FM, l'appareil reçoit la radio analogique depuis la bande FM et affiche les informations RDS (Système de données radio) à propos de la station et des diffusions.



Appuyez à plusieurs reprises sur la touche «  » de l'appareil ou appuyez sur la touche « **DAB** » de la télécommande jusqu'à ce que « FM » s'affiche pour sélectionner la fonction FM.

### Rechercher une station en mode FM

#### Recherche automatique

Appuyez sur la touche « **INTRO/AMS** » de la télécommande. L'appareil recherche les fréquences de la bande FM, montrant la fréquence actuelle à l'écran. La recherche s'arrête quand une station est trouvée. L'appareil peut être configuré pour s'arrêter à chaque station ou seulement aux stations avec un signal fort.

#### Recherche manuelle

Appuyez sur les touches «  /  » de la télécommande ou de l'appareil pour syntoniser manuellement par incréments de 50 kHz.

## Préréglages

L'appareil comporte 40 emplacements de mémoire préréglés pour la bande FM comme pour la bande DAB.

## Informations FM

Lorsque vous écoutez une radio FM, l'écran affiche sa fréquence ou, si des informations RDS sont disponibles, le nom de la station et toute autre information « RadioText ». Si aucune information n'est disponible, seuls la fréquence et le message « NO Radio Text » s'affichent.

Chaque fois que vous appuyez sur la touche « **INFO** », la série d'informations suivante s'affiche, suivant le cycle :

Texte radio RDS, type de programme, fréquence, mono/stéréo, heure et date. Pour revenir à l'écran par défaut « Now playing », maintenez enfoncée la touche « **INFO** ».

## Réglages de recherche

Par défaut, la recherche FM s'arrête sur toutes les stations disponibles (TOUTES LES stations). Cela peut conduire à une mauvaise qualité audio des stations au signal faible. Les options sont : Toutes les stations | Les stations à fort signal uniquement.

Modifier les réglages de recherche pour un arrêt uniquement aux stations ayant un signal puissant :

1. Appuyez sur la touche « **MENU** » de la télécommande ou de l'appareil.
2. Sélectionnez « Réglage de la recherche », appuyez sur la touche « **OK** » pour confirmer, puis sélectionnez « Strong stations only ». Appuyez de nouveau sur la touche « **OK** » pour confirmer.

## Réglages audio

Par défaut, toutes les stations stéréo sont reproduites en stéréo. Celles à faible signal peuvent générer un son de mauvaise qualité. La qualité audio peut être améliorée en passant au mono. Dans le menu « Audio Setting », les options sont les suivantes : Stereo allowed | Forced mono

Écouter les stations au signal faible en mono :

1. Appuyez sur la touche « **MENU** » de la télécommande ou de l'appareil. Sélectionnez « Audio setting », appuyez sur la touche « **OK** » pour confirmer, puis sélectionnez « Forced mono ». Appuyez de nouveau sur la touche « **OK** » pour confirmer

## BLUETOOTH

Vous pouvez écouter les morceaux d'un dispositif multimédia s'il est connecté à l'appareil via Bluetooth. Vous devez appairer votre dispositif Bluetooth avec cet appareil avant de les connecter pour la première fois.

### Appairer des dispositifs Bluetooth

Remarque :



- La portée du Bluetooth est d'environ 10 mètres (sans aucun obstacle entre le périphérique Bluetooth et l'appareil).
- Avant de connecter un dispositif Bluetooth à cet appareil, assurez-vous de connaître ses fonctionnalités.

- Tout obstacle entre l'appareil et un périphérique Bluetooth peut réduire la portée du Bluetooth.
  - Le périphérique Bluetooth peut se déconnecter lorsque le signal est faible, mais il se reconnectera automatiquement.
1. Appuyez à plusieurs reprises sur la touche «  » de l'appareil ou sur la touche « **BT** » de la télécommande jusqu'à ce que « Bluetooth » s'affiche pour sélectionner la fonction Bluetooth. Si l'appareil n'est appairé à aucun dispositif Bluetooth®, le système passe automatiquement en mode d'appairage ; sinon vous devez maintenir enfoncée la touche « APPAIRER » pour lancer l'appairage.
  2. Activez la fonction Bluetooth sur votre dispositif et sélectionnez le mode de recherche. « **KTD1020SI** » s'affiche sur votre appareil Bluetooth.
  3. Pour déconnecter le Bluetooth, sélectionnez une autre fonction sur l'appareil ou désactivez-le simplement sur le périphérique.

#### Conseils :

- S'il existe déjà une connexion, appuyez sur la touche « **PAIR** » pour réactiver le mode d'appairage. La connexion existante sera interrompue.
- L'appareil sera également déconnecté si vous déplacez le périphérique hors de la portée du Bluetooth.
- Pour relier à nouveau le périphérique et l'appareil, ramenez le premier à portée.
- Si vous déplacez le périphérique hors de portée, lorsque vous le ramenez, vérifiez qu'il est toujours connecté à l'appareil.
- Si la connexion est interrompue, suivez les instructions ci-dessus pour appairer de nouveau le dispositif à l'appareil.







### Écouter la musique à partir de votre dispositif Bluetooth

- Si le périphérique Bluetooth connecté prend en charge le protocole A2DP (profil de distribution audio avancé), vous pouvez écouter la musique stockée sur celui-ci à partir de l'appareil.
  - Si le périphérique prend également en charge le profil AVRCP (profil de télécommande audio/vidéo), vous pouvez contrôler la lecture de la musique stockée sur le périphérique à l'aide de la télécommande de l'appareil.
1. Couplez le périphérique à l'appareil.
  2. Jouez de la musique par l'entremise du périphérique (s'il prend en charge le profil A2DP).
  3. Utilisez la télécommande fournie pour contrôler la lecture (si le périphérique prend en charge le profil AVRCP).
    - Pour interrompre/repandre la lecture, appuyez sur la touche «  ».
    - Appuyez sur la touche «  » ou «  » pour sauter une piste.

## CD MODE



Une mauvaise utilisation peut entraîner des dommages matériels !  
 N'insérez aucun support d'enregistrement différent du format CD standard (par exemple : mini-disques) dans le lecteur CD. Ceux-ci peuvent ne pas être lus et éjectés correctement. Insérez un seul disque à la fois dans le lecteur de CD.

## Lecteur CD





1. Appuyez à plusieurs reprises sur la touche «  » de l'appareil ou appuyez sur la touche « **CD** » de la télécommande jusqu'à ce que « CD » s'affiche pour sélectionner la fonction CD.
2. Appuyez sur la touche «  » pour ouvrir le plateau de disque et placez-y sur le disque (avec le côté imprimé vers le haut).
3. Appuyez de nouveau sur la touche «  » pour fermer le plateau de disque et l'appareil lancera la lecture du disque automatiquement.
4. Appuyez sur «  » pour faire une pause de lecture.
5. Appuyez de nouveau sur «  » pour reprendre la lecture.
6. Appuyez sur la touche «  » de la télécommande pour arrêter la lecture.

Remarque : La lecture du CD en cours, le numéro de la piste active et le temps écoulé s'affichent à l'écran.

## Fonction de reprise

Vous pouvez suspendre et reprendre la lecture à partir du point où la lecture s'est arrêtée (REPRISE) en appuyant sur la touche «  » et en mettant les fonctions d'alimentation ou de commutation en veille. Si vous appuyez à nouveau sur la touche «  » puis sur la touche «  », la lecture reprend à partir du début (piste 1).

## Saut de la recherche et recherche

- Appuyez sur la touche «  » une ou plusieurs fois pour reculer de plusieurs pistes sur le disque.
- Appuyez sur la touche «  » une ou plusieurs fois pour avancer d'une ou de plusieurs pistes sur le disque.
- Appuyez longuement sur la touche «  » de la télécommande pour rechercher vers l'arrière un point précis d'une piste à partir duquel la lecture doit démarrer.
- Appuyez longuement sur la touche «  » de la télécommande pour rechercher vers l'avant un point précis d'une piste à partir duquel la lecture doit démarrer.

## Fonction de répétition

Appuyez à plusieurs reprises sur la touche « **REPEAT** » de la télécommande pour régler les modes de répétition :

 = Répéter le morceau en cours de lecture

 = Répéter le dossier

 = Tout répéter

Pas d'icône = mode de lecture normal

## Mode lecture aléatoire

Appuyez sur la touche « **RANDOM** » de la télécommande pour activer le mode aléatoire. L'icône aléatoire  s'affiche à l'écran. Pour désactiver le mode aléatoire, appuyez de nouveau sur la touche « **RANDOM** ».

## Fonction Intro

Appuyez sur la touche « **INTRO** » de la télécommande pour commencer la lecture au début de chaque morceau consécutivement à partir de la première chanson. Le temps de lecture de chaque morceau est de 10 secondes. Lorsque vous entendez le morceau souhaité, appuyez à deux reprises sur la touche « **▶||** ».

## Fonction de programmation

1. Lorsque vous écoutez de la musique, appuyez sur la touche « **■** » de la télécommande.
2. Appuyez ensuite sur la touche « **PROGRAM** », l'information « P01 T01 » s'affiche alors à l'écran.
3. Choisissez la piste désirée avec les boutons « **◀◀** » ou « **▶▶** » pour la stocker en tant que P01, P02 etc.
4. Appuyez sur la touche « **PROGRAM** » pour enregistrer le morceau sélectionné dans le programme.
5. Après avoir terminé la configuration, appuyez sur la touche « **▶||** » pour finaliser et lancer la lecture programmée.
6. Lors de la lecture du programme, les touches numériques de la télécommande ne sont pas valides. Vous pouvez seulement appuyer sur les touches « **◀◀/▶▶** » pour changer de morceau.
7. Changez de source ou appuyez à deux reprises sur la touche « **■** » pour effacer le programme.

Remarque : Vous pouvez enregistrer jusqu'à 20 morceaux.

## DORMIR

Pour régler la minuterie de mise en veille, choisissez parmi Sleep OFF, 15 min, 30 min, 45 min, 60 ou 90 min.

Une fois que vous avez sélectionné une période de veille, le système revient à l'écran « Menu système ».

## ALARME

Sélectionnez Alarme sous Paramètres système pour définir ou modifier une alarme.

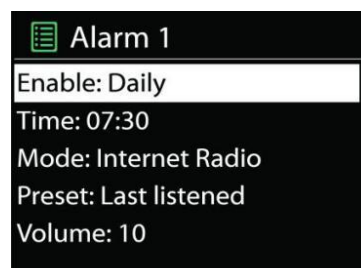

Sélectionnez le numéro d'alarme (1 ou 2) puis configurez les paramètres suivants:

- Activer : marche/arrêt, Fréquence : Quotidienne, Une fois, Week-ends ou Jours de semaine,
- Temps
- Mode: Buzzer, CD, DAB,TV or FM,
- Préréglage: Dernière écoute, 1 - 40,
- Le volume: 0 - 32

L'écran affiche les alarmes actives avec une icône en bas à gauche.

## DTV

Branchez le câble sur la prise TV située à l'arrière de la radio.  
Si vous êtes dans une région avec un mauvais signal, achetez et installez un amplificateur de signal (non fourni) pour améliorer la qualité de l'image.

### Réglage en mode TV numérique

Lorsque vous allumez la télévision pour la première fois, l'écran ci-dessous s'affiche. Appuyez sur les boutons ▲▼◀▶ pour sélectionner votre langue d'affichage à l'écran (OSD). Sélectionnez « Auto Search », puis appuyez sur le bouton **OK**.

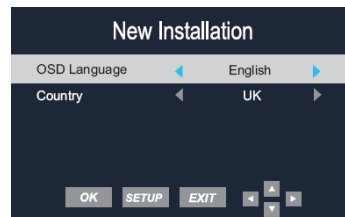

**Remarque :** vous ne pouvez pas sélectionner le mode pays.

Lorsque cet écran apparaît, appuyez sur le bouton ▲ ou ▼ pour sélectionner l'élément de votre choix, puis appuyez sur le bouton ◀ ou ▶ pour sélectionner « Country » ou « Channel ».

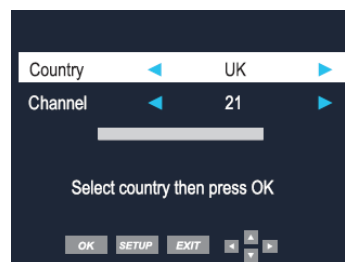

Appuyez sur le bouton **OK** pour confirmer la sélection.

La syntonisation automatique démarre. L'opération ne doit pas être interrompue après son démarrage.

Lorsque cet écran apparaît, patientez jusqu'à ce que le téléviseur syntonise vos canaux numériques. Cette opération peut durer quelques minutes.

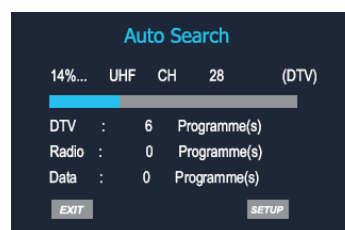

Une fois la recherche automatique terminée, le téléviseur affiche le paramètre de région cible. Si plusieurs émetteurs régionaux sont disponibles, utilisez les boutons ◀▶ pour sélectionner votre région principale préférée, puis appuyez sur **OK**. Pour quitter ce menu, appuyez sur ↻.

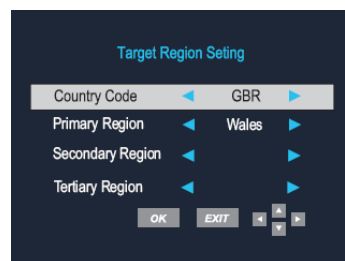

Patiencez jusqu'à ce que les informations des canaux se propagent dans la liste. Il peut y avoir un léger retard en raison du processus d'allocation appropriée de tous les canaux.

À titre d'information, les canaux HD sont renseignés dans la liste à partir du canal 101.

Une fois le réglage de la région cible ou la recherche automatique terminé, le téléviseur affiche le premier canal numérique disponible. Appuyez sur le bouton **PROGRAM** pour afficher tous les autres canaux numériques disponibles dans la liste des canaux. Pour plus d'informations, veuillez consulter les autres sections de ce guide de l'utilisateur.



Vous pouvez à présent modifier ou trier tout nouveau canal ou tout canal de votre choix selon vos préférences. Veuillez consulter la section relative à la fonction de modification des canaux.

### Sélection de source

Les sources suivantes sont disponibles.

Appuyez sur les boutons ▲ ▼ pour parcourir les entrées, puis sur **OK** pour sélectionner la source désirée.

Si vous ne sélectionnez aucune source en appuyant sur **OK**, le téléviseur active automatiquement l'entrée en surbrillance au bout de 15 secondes.

Appuyez sur le bouton ↶ pour quitter l'écran.

### **Sélection de canal TV**

Appuyez sur les boutons **CH +/CH -** ou utilisez les boutons **Numeric** de la télécommande pour sélectionner le canal désiré.



### **Retour**

Appuyez sur le bouton de retour ↶ pour basculer entre le canal en cours et le canal que vous avez sélectionné précédemment. Par exemple, si vous visionnez le canal 1, puis passez au canal 3, appuyez sur le bouton de retour ↶ pour revenir au canal 1. Appuyez à nouveau sur le bouton de retour ↶ pour revenir au canal 3.

### **Volume**

Appuyez sur les boutons **V+/V-** pour augmenter ou réduire le volume. Le niveau du volume s'affiche dans la partie supérieure de l'écran.

### **Sourdine**

Appuyez sur le bouton 🔊 pour couper le son. La mention « Mute » apparaît dans la partie supérieure de l'écran.

Appuyez à nouveau sur 🔊 ou appuyez sur **V+** pour rétablir le son. La mention « Mute » disparaît de l'écran.

## Favori (TV numérique uniquement)

Vous pouvez accéder au menu « Favourite » tout en visionnant un canal. Pour cela, appuyez sur le bouton **Fav**. Le menu suivant s'affiche à l'écran :



Pour ajouter un canal à la liste des favoris, appuyez sur le bouton **TV SETUP**, faites défiler les éléments jusqu'à « Channel setup ». Appuyez sur le bouton ► pour accéder au menu. Appuyez sur le bouton ▼ pour sélectionner le canal que vous souhaitez modifier, puis appuyez sur **OK**.

Le menu « Channel Edit » affiche la liste de tous les canaux disponibles. Sélectionnez le canal que vous souhaitez ajouter à la liste des favoris. Appuyez sur le bouton **Fav** pour ajouter le canal sélectionné. Un symbole de cœur apparaît en regard du canal sélectionné. Appuyez sur le bouton ↶ pour quitter le menu.

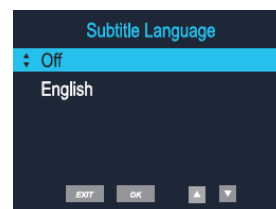

## Sous-titres

Si un canal comporte des sous-titres disponibles, vous pouvez sélectionner ces derniers en appuyant sur le bouton **Subt**. Appuyez sur ▲ ▼ pour sélectionner la langue désirée, puis sur **OK** pour confirmer.

## Informations

Vous pouvez afficher les informations de programme du canal en cours en appuyant sur le bouton **Info**. Le menu suivant est un exemple type d'informations de programme qui apparaissent.

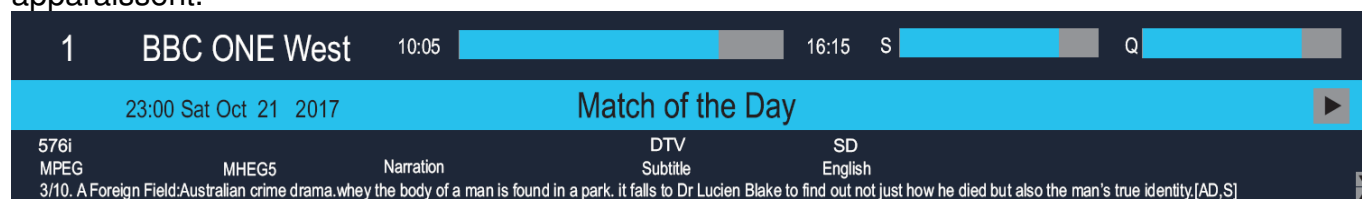

Vous pouvez afficher les informations relatives au programme suivant en appuyant sur le bouton ►.

## Audio

En Digital mode, appuyez sur le bouton **Audio** pour changer la langue audio et de piste. Le menu ci-dessous s'affiche.

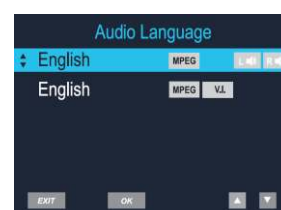

Appuyez sur les boutons ▲ ▼ pour sélectionner la langue audio désirée, puis sur **OK** pour confirmer.

L'option de langue audio dépend du diffuseur.

## TV/🎵

Appuyez sur le bouton **TV/🎵** pour commuter entre les modes Digital TV et Digital radio.

## Menus

Les menus de configuration vous permettent de régler et de contrôler le téléviseur.

1. Pour accéder aux menus à l'écran, appuyez sur le bouton **TV SETUP**.
2. Appuyez sur les boutons ▲▼◀▶ pour parcourir les écrans de menus et les options disponibles.
3. Pour quitter le menu, appuyez sur le bouton ↻ ou **TV SETUP**.



## Réglages d'image

Ce menu vous permet de régler l'apparence de l'image TV. Voici les options disponibles :

**Picture Mode** – permet de sélectionner les niveaux de pré-réglages du contraste, de la luminosité et de la couleur. Vous pouvez choisir parmi les paramètres suivants :

User – Standard – Dynamic – Soft

**Brightness** – permet d'augmenter ou de réduire la luminosité de l'image.

**Contrast** – permet d'augmenter ou de réduire le contraste de l'image.

**Colour** – permet d'augmenter ou de réduire la couleur de l'image.

**Sharpness** – permet d'augmenter ou de réduire la netteté de l'image.

**Tint** – permet d'augmenter ou de réduire la teinte de l'image.

**Colour Temperature** – permet de modifier les tons de couleurs de l'écran. Vous pouvez choisir parmi les tons suivants : Normal – Warm – Cool.

## Réglage des canaux (TV numérique uniquement)

Ce menu vous permet de régler les canaux et leurs paramètres.

**Channel** – permet de sélectionner le canal que vous souhaitez régler.

**Frequency** – ce paramètre ne peut être réglé.

**Country** – ce paramètre ne peut être réglé.

**Manual Search** – permet de rechercher et de syntoniser manuellement un canal TV.

**Auto Search** – permet de rechercher automatiquement des canaux.

**Channel Edit** – permet de supprimer, d'ignorer et d'ajouter des canaux aux favoris.

**Software Update (OAD)** – permet de mettre à jour le logiciel via le système OAD.



### Modification de canaux

Appuyez sur les boutons ▲ ▼ **PAGE+ PAGE-** pour sélectionner un canal. Appuyez sur les boutons de couleur ci-dessous pour effectuer les actions associées suivantes sur un canal numérique :

**Red** – appuyez sur le bouton **Red** pour sélectionner un canal. Appuyez sur les boutons ▲ ▼ pour sélectionner les canaux à supprimer.

**Blue** – accédez au canal que vous souhaitez ignorer, puis appuyez sur le bouton **Blue**.

Ce canal ne s'affichera plus dans le mode d'affichage normal.

### Réglage TV

Ce menu vous permet de modifier les réglages généraux du téléviseur numérique. Les options disponibles sont :

**Lock** – permet d'empêcher l'accès à certaines fonctions du téléviseur.

**Remarque : Le mot de passe par défaut est 0000.**

**Audio Language** – permet de définir les langues audio principale et secondaire.

**Subtitle Language** – permet de définir la langue du sous-titre.

**Time Zone** – permet de changer de fuseau horaire.

**CI Information** – permet d'accéder à la carte d'interface commune et de voir son statut.

**Antenna Power** – permet d'activer ou de désactiver la puissance de l'antenne.

**PVR File System** – permet de configurer le système d'enregistrement de fichiers.

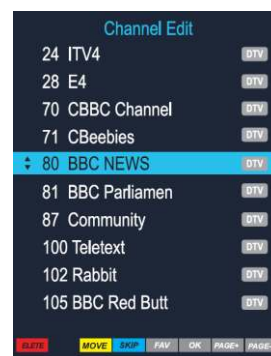

### Verrouiller

Permet d'empêcher l'accès à certaines fonctions du téléviseur. Lorsque le « Lock System » est activé, vous devez saisir le mot de passe pour pouvoir modifier les fonctions verrouillées.

**Lock system** – permet de verrouiller le système.

**Block Programme** – permet de bloquer certains programmes et canaux.

**Parental Guidance** – permet de restreindre l'accès à certains programmes en fonction de l'âge du téléspectateur. Seuls les programmes adaptés à la tranche d'âge sont accessibles. Sélectionnez l'âge du téléspectateur suivant les options ci-dessous : Off – 4 – 5 – 6 – 7 – 8 – 9 – 10 – 11 – 12 – 13 – 14 – 15 – 16 – 17 – 18

**Remarque : Il est possible que cette fonction ne soit pas prise en charge par tous les diffuseurs.**



**Change Password** – permet de modifier le mot de passe.

**Remarque : Le mot de passe par défaut est 0000.**

1. Saisissez votre nouveau mot de passe.
2. Saisissez à nouveau votre mot de passe pour le confirmer. Le mot de passe est à présent modifié.

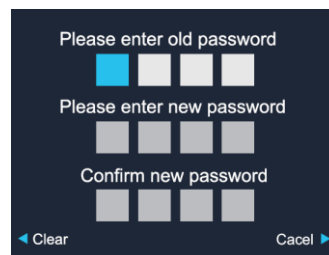

### Réglages des fonctions

Ce menu vous permet de modifier les fonctions suivantes :

**OSD Language** – permet de modifier la langue d'affichage à l'écran.

**User setup** – permet d'ajuster les paramètres ci-dessous : « Aspect Ratio », « Noise reduction » et « OSD time ».

**Reset** – permet de réinitialiser tous les paramètres TV à leurs valeurs par défaut.



**Aspect Ratio** – permet de régler la taille de l'image. Les options disponibles sont :

Auto – Zoom 1 – Zoom 2 – 16:9 – 4:3

**Noise Reduction** – permet d'atténuer ou de modifier les bruits de l'image.

Les options suivantes sont disponibles :

Low – Mid – High – Off

**OSD Time** – permet de définir le délai d'expiration de l'affichage du menu à l'écran.

5s – 10s – 15s – 20s – 25s – 30s – 35s



### Guide électronique des programmes

Le guide électronique des programmes affiche des informations sur les programmes actuels et futurs du canal en surbrillance.

Appuyez sur le bouton **Guide** pour afficher le guide électronique des programmes. Le menu suivant apparaît.



Appuyez sur les boutons **▲ ▼ PAGE+ PAGE-** pour parcourir les canaux et programmes disponibles.

Appuyez sur les boutons **◀▶ +12H -12H** pour parcourir les informations concernant les programmes pour les sept prochains jours.

Appuyez sur le bouton **OK** pour visionner le programme actuellement sélectionné (seul le premier programme de chaque canal peut être sélectionné et visionné, car les autres programmes n'ont pas encore commencé).

Appuyez sur le bouton **Guide** ou **↶** pour quitter le guide électronique des programmes (EPG).

## Réglage d'un enregistrement à partir du guide électronique des programmes

Vous pouvez afficher les informations relatives à n'importe quel programme en appuyant sur le bouton **Info**.

Vous pouvez définir l'enregistrement programmé à partir du guide électronique des programmes. Pour ce faire, sélectionnez les programmes désirés et appuyez sur le bouton **RED**.

Une fois le réglage terminé, appuyez sur **OK** pour confirmer.

La liste des enregistrements programmés s'affiche comme illustré ci-dessous. Vous pouvez supprimer le planning ici.

Appuyez sur le bouton **Guide** ou ↶ pour quitter le guide électronique des programmes (EPG).

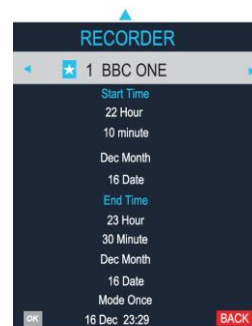

Time	Date	Programme Title	Channel Name

## Affichage des enregistrements

Pour afficher un programme enregistré, appuyez sur le bouton « INDEX » de la télécommande.

(En fonction de la taille du fichier, vous pouvez avoir un léger retard d'affichage de la liste des enregistrements).

Mettez en surbrillance le programme désiré et appuyez sur le bouton « Info » pour afficher le programme. Appuyez sur le bouton de lecture de la télécommande.

Pour supprimer le programme, mettez-le en surbrillance dans la liste et appuyez sur le bouton RED.

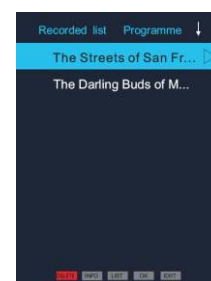

Vous pouvez répertorier tous les fichiers d'enregistrement en appuyant sur le bouton **Index**.



Vous pouvez lire des fichiers dans la liste des fichiers d'enregistrement.

Appuyez sur ▶| ou **OK** pour démarrer la lecture.

Appuyez sur ■ pour arrêter la lecture.



Appuyez sur ▶| pour accéder au mode d'enregistrement différé.

Appuyez sur ▶| pour accéder au mode de lecture différée.

Appuyez sur ■ pour quitter.

En mode d'enregistrement, de lecture ou différé, vous pouvez appuyer sur les boutons ◀▶ et **OK** pour sélectionner la fonction.

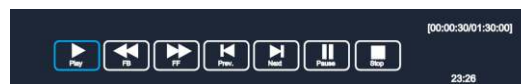

### Mettre en pause la TV en direct

Pour mettre en pause la TV en direct, appuyez sur le bouton de pause ; la diffusion du programme s'arrête. Pour continuer le visionnement, appuyez sur le bouton de lecture, et la lecture reprend. Pour revenir à la TV en direct, appuyez sur le bouton d'arrêt.

### Remarque :

Si vous insérez un dispositif de mémoire sur le port USB, il est prioritaire, ce qui vous empêche de tirer pleinement parti de la fonction « Watch and record ».

### Texte numérique

Le texte numérique est un système d'informations qui affiche du texte sur votre écran TV.

**Remarque :** aucun menu à l'écran ne peut s'afficher en mode texte.

La couleur, le contraste et la luminosité sont immuables, contrairement au volume, qui peut être augmenté ou baissé.



Suivez les commandes à l'écran. Le menu suivant illustre le service de texte numérique de BBC.

1. Appuyez sur le bouton **Text** pour sélectionner « Digital text ».
2. Pour sélectionner la page souhaitée, appuyez sur les boutons ▲▼, puis sur **OK** pour confirmer la sélection. Vous pouvez également saisir le numéro de page à l'aide des boutons **Numeric**. Appuyez sur le bouton OK pour afficher la page.
3. Appuyez sur les boutons ▲▼◀▶ pour parcourir les menus du service de texte numérique.
4. Appuyez sur les boutons **Red**, **Green**, **Yellow** et **Blue** pour accéder aux raccourcis correspondants.
5. Pour quitter le menu texte numérique, appuyez sur le bouton **Text**.

### Télétexte

Le télétexte est un système d'informations qui affiche du texte à l'écran TV. Les boutons de commande du télétexte permettent d'afficher les pages d'informations qui sont répertoriées dans l'index du télétexte.

**Remarque :** Aucun menu à l'écran ne peut s'afficher en mode texte. La couleur, le contraste et la luminosité sont immuables, contrairement au volume, qui peut être augmenté ou baissé.

Appuyez sur le bouton **Text** pour accéder au mode texte. La page texte (en principe celle indiquée dans l'index) s'affiche.

Appuyez à nouveau sur le bouton **Text** pour quitter le mode. L'écran revient à la vidéo que vous visionniez.

### Mixte

Appuyez sur le bouton « Mix ». La page de texte s'affiche en avant-plan de l'image.

## Annuler

Appuyez sur le bouton « Cancel » pour afficher le programme en cours sans texte en arrière-plan.

## Sélectionner une page

1. Pour sélectionner une page en mode texte, recherchez le numéro de page désiré sur la page « Index », puis saisissez ce numéro à l'aide des boutons **Numeric**. Le numéro s'affiche dans le coin supérieur gauche de l'écran. La recherche de la page démarre. Une fois la page trouvée, celle-ci s'affiche.
2. Pour revenir à la page Index, appuyez sur le bouton **Index**.
3. Pour sélectionner une sous-page, appuyez sur le bouton **Subpage**.

## Sous-titres

1. Pour afficher les sous-titres lors du visionnement d'une vidéo, appuyez sur le bouton **Text**, puis accédez à la page 888. L'image s'affiche, accompagnée des sous-titres dans la partie inférieure de l'écran (si le programme en fournit).
2. Appuyez sur le bouton **Text** pour quitter le mode texte.

## Afficher les informations masquées

1. Appuyez sur le bouton **Reveal** pour afficher les informations masquées (réponses au quiz, etc.).
2. Appuyez à nouveau sur le bouton **Reveal** pour masquer ces informations.

## Texte rapide

Dans la partie inférieure de l'écran du télétexte se trouvent les titres de rubriques (en rouge, vert, jaune et bleu).

1. Appuyez sur les boutons de couleur (**Red**, **Green**, **Yellow** et **Blue**) de la télécommande pour accéder à ces pages.
2. Appuyez sur le bouton **Index** pour revenir à la page d'index.

## Figement de page

Lorsque vous êtes en mode texte et que vous consultez une page de texte comportant des sous-pages, ces dernières s'affichent automatiquement dans l'ordre, avec un retard pour vous faciliter la lecture.

1. Appuyez sur le bouton **Hold** pour arrêter l'affichage de la sous-page suivante. Le symbole de figement apparaît dans le coin supérieur gauche de l'écran.
2. Appuyez à nouveau sur le bouton **Hold** pour continuer à parcourir les sous-pages.

## Agrandissement de texte

1. Appuyez sur le bouton **Size** pour agrandir le texte qui s'affiche sur l'écran du mode texte. Lorsque vous sélectionnez cette option, une moitié de page s'affiche à la fois.
2. Appuyez à nouveau sur le bouton **Size** pour en afficher la seconde moitié.
3. Appuyez une troisième fois sur le bouton **Size** pour revenir au mode texte normal.

### Fente d'interface commune

La fente d'interface commune (CI) est conçue pour prendre en charge les modules d'accès conditionnel (CAM) et la carte à puce afin de visionner des programmes TV payants et de profiter de services supplémentaires. Contactez votre fournisseur de télévision à la carte pour plus d'informations sur les modules et les conditions d'abonnement.

**Remarque :** Les modules d'accès conditionnel (CAM) et la carte à puce sont vendus séparément.

### **Attention ! Éteignez votre téléviseur avant de connecter tout module sur la fente dédiée.**

La fente d'interface commune est située à l'arrière de votre téléviseur. Connectez le module CAM comme il se doit sur la fente dédiée, puis insérez la carte à puce dans le module.

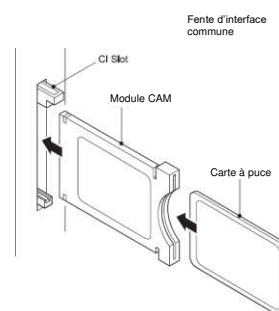

1. Allumez le téléviseur.
2. Si l'appareil détecte le module CAM, le message suivant s'affiche à l'écran :

#### **Common Interface Module Inserted**

Patientez quelques instants jusqu'à ce que la carte soit activée.

3. Sélectionnez le canal numérique désiré.
4. Des informations détaillées concernant la carte à puce active s'affichent.
5. Appuyez sur le bouton OK pour accéder au menu de la carte. Consultez le manuel d'instructions du module pour plus d'informations sur le réglage.
6. Lorsque vous retirez le module, le message suivant s'affiche à l'écran :

#### **Common Interface Module Removed.**

### Réglage HDMI

Le réglage de menu des modes HDMI est similaire à celui du mode TV, sauf que l'option de réglage de canaux n'est pas disponible.

Si le système ne détecte aucun signal d'entrée lorsque le téléviseur est en mode HDMI, l'écran suivant s'affiche :

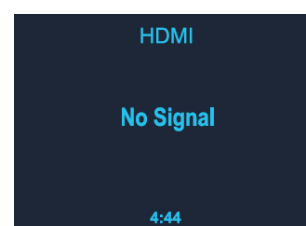

Si le système ne détecte aucun signal d'entrée au bout de 5 minutes, le téléviseur passe en mode veille.

### Utilisation du téléviseur

Pour formater votre dispositif de mémoire et créer un fichier PVR, appuyez sur le bouton de réglage de la télécommande.

Faites défiler le menu à l'aide des boutons ▲ ▼ jusqu'à « Digital TV » ou « Satellite TV ». Appuyez sur le bouton ► pour accéder aux options de menu, et sur les boutons ▲ ▼ pour sélectionner « PVR FILE SYSTEM ». Appuyez ensuite sur **OK**.

Appuyez sur les boutons ▲▼ pour parcourir les options du menu « PVR FILE SYSTEM ». Sélectionnez « CHECK THE PVR FILE SYSTEM », puis « FORMAT » pour formater partiellement ou totalement le périphérique USB ou le disque dur (HDD).

### **1. MENU DU SYSTÈME DE FICHIERS PVR**

« Select Disk » permet de sélectionner l'emplacement de destination pour l'enregistrement du programme TV.

- Check PVR File system.
  - « Format » permet de formater le disque.
  - « Max record time » permet de définir la durée d'enregistrement maximale.
  - Après l'enregistrement, appuyez sur le bouton **Index** pour afficher les informations concernant les fichiers.
- Appuyez sur le bouton **Info** pour afficher les détails.

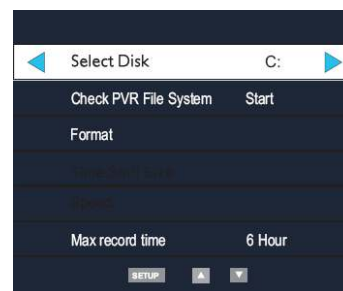

#### **Définitions des abréviations :**

PVR : enregistreur numérique personnel

HDD : disque dur

DTV : télévision numérique

SD : définition standard

HD : haute définition

Insérez un périphérique USB ou un disque dur, puis sélectionnez « SELECT DISK ». Si vous utilisez un périphérique USB, le nom par défaut du disque est « DISK C: » :. Si vous utilisez un disque dur (avec plusieurs partitions), le système vous permet de sélectionner la partition C: ou D : à l'aide des boutons ◀▶.

Sélectionnez **OK** pour continuer.

Sélectionnez ↻ pour quitter.

**Remarque :** le mode USB doit afficher USB (pas USB REC) pour procéder au formatage.

### **2. VÉRIFIER LE SYSTÈME DE FICHIERS PVR**

Permet de sélectionner la taille du périphérique USB ou du disque dur pour l'enregistrement, à l'aide des boutons ◀▶. Le système affiche la durée d'enregistrement maximale pour les signaux SD et HD.

Vous ne pouvez pas sélectionner la définition de l'enregistrement, car elle est déterminée par le signal d'entrée.



Sélectionnez **OK** pour continuer.

Sélectionnez ↻ pour quitter.

Permet de définir la taille de l'enregistrement. Par exemple, si le périphérique a une taille de 4 Go, vous pouvez sélectionner 1GB/2GB/3GB/all, en appuyant sur les boutons ◀▶. Sélectionnez **OK** pour continuer.

Sélectionnez ↻ pour quitter.

### **3. FORMATAGE**

Avant de formater un disque, sachez que toutes les données qu'il contient seront perdues. Sélectionnez « Start » pour effectuer le formatage. N'éteignez pas le téléviseur pendant l'opération. Sélectionnez « Exit » pour quitter.

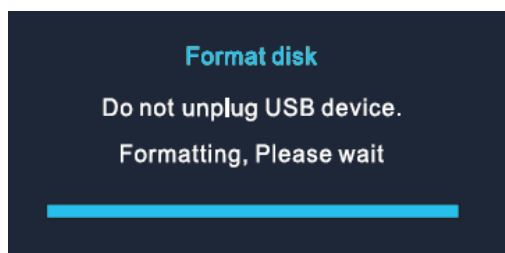
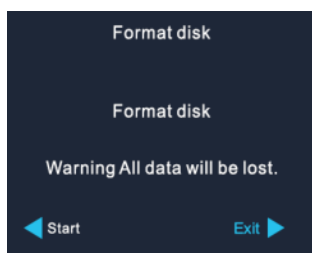

Avertissement :

Assurez-vous que votre périphérique USB ou votre disque dur dispose d'au moins 500 Go d'espace de stockage libre.

Créez ensuite un système de fichiers PVR avant d'enregistrer un programme TV numérique.

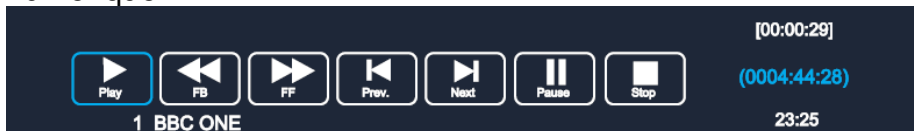

Vous pouvez répertorier tous les fichiers d'enregistrement en appuyant sur le bouton **Index**.



Vous pouvez lire des fichiers dans la liste des fichiers d'enregistrement.

Appuyez sur ►| ou OK pour démarrer la lecture. Appuyez sur ■ pour arrêter la lecture.



Appuyez sur ►| pour accéder au mode d'enregistrement différé.



Appuyez sur le bouton ►| pour activer le mode différé, et sur ■ pour quitter.

En mode d'enregistrement, de lecture ou différé, vous pouvez appuyer sur les boutons ◀▶ et OK pour sélectionner la fonction.



## FONCTIONNEMENT DE L'USB

### Utilisation d'un périphérique USB

**Remarque :** le système d'exploitation de fichiers prend uniquement en charge Windows FAT. Il ne prend pas en charge le système de fichiers FAT32 ni NTFS.

1. Avant d'utiliser la fonction USB, commutez la source de TV pour USB.
2. Dans le menu principal USB, sélectionnez le type de média, puis appuyez sur **OK** pour ajouter une liste de lecture, ou sur **PLAY** pour démarrer la lecture.
3. Si le disque dur comporte plusieurs partitions, sélectionnez « DISC ».
4. Le fonctionnement du mode de lecture photo, musique, film et texte est identique à celui du mode vidéo.

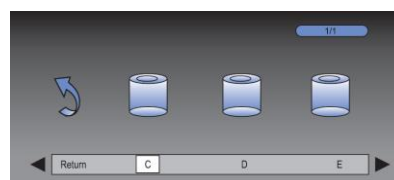

### Remarques

- Ce lecteur peut lire les fichiers MPEG 2 et JPEG contenus dans un périphérique USB.
- Lors de la lecture des fichiers MPEG stockés dans un périphérique USB, vous pouvez avoir une longue pause.
- Pendant la lecture de films, si la taille de l'image est trop petite, appuyez sur le bouton de lecture pour activer le mode plein écran.
- Si le périphérique USB connecté ne contient aucun fichier, le message « Empty Device » s'affiche à l'écran. Si le périphérique USB a un problème ou connaît un dysfonctionnement, le message « Device Error » s'affiche à l'écran. Vérifiez le périphérique USB, ou débranchez-le, puis réinsérez-le.
- Si vous branchez un périphérique USB non pris en charge, le système peut activer « lock up » et ne plus répondre aux commandes. Dans ce cas, arrêtez le téléviseur et retirez le périphérique USB, puis rallumez le téléviseur.
- Ce téléviseur ne prend pas en charge la technologie USB OTG (On The Go). Il est donc possible que les appareils équipés du mode OTG d'échange des données ne puissent pas fonctionner normalement. Veuillez prendre cela en compte avant de continuer.
- Ne retirez pas le périphérique USB pendant la lecture.
- Veuillez appuyer à nouveau sur le bouton de fonction correspondant.

## RÉINITIALISATION DES RÉGLAGES D'USINE

La réinitialisation des réglages d'usine permet de restaurer tous les réglages utilisateur à leurs valeurs par défaut. L'heure, la date et les pré-réglages sont ainsi effacés.

## RÉSOLUTION DES PROBLÈMES

Erreur	Solution
L'appareil ne s'allume pas.	Vérifiez que l'appareil est correctement branché.
Arrêt automatique	En raison des exigences ErP2 et de protection de l'environnement, l'appareil passe automatiquement en mode veille si aucune lecture musicale n'intervient au bout de 15 minutes.
Aucun son.	1. Augmentez le volume pour vérifier que le son n'est pas coupé. 2. Augmentez le volume.

Aucune station trouvée.	<ol style="list-style-type: none"> <li>1. Vérifiez le réseau ainsi que le point d'accès et le pare-feu.</li> <li>2. La station peut ne pas être disponible pour le moment, réessayez plus tard, ou sélectionnez une autre station.</li> <li>3. Le lien de la station a changé ou la station a cessé d'émettre, contactez le fournisseur pour plus d'informations.</li> </ol>
Grésillement en mode FM	Vérifiez ou repositionnez l'antenne FM, ou déplacez la radio.
Aucune station disponible/grésillement s/interférences en mode DAB.	<ol style="list-style-type: none"> <li>1. Déplacez la radio.</li> <li>2. Effectuez une recherche locale uniquement (signaux forts).</li> <li>3. Vérifiez la couverture DAB locale.</li> </ol>
L'alarme ne fonctionne pas.	<ol style="list-style-type: none"> <li>1. Allumez l'alarme.</li> <li>2. Voir la solution du problème « Aucun son ».</li> <li>3. La source d'alarme définie est la station radio, mais aucune connexion réseau n'est disponible. Changez la source d'alarme ou reconfigurez la connexion.</li> </ol>
Clé USB ou lecteur MP3 non détectés.	<ol style="list-style-type: none"> <li>1. Vérifiez que la clé USB ou le lecteur MP3 soit correctement branché.</li> <li>2. Certains disques durs USB nécessitent une alimentation externe, vérifiez que votre appareil USB est connecté à une source d'alimentation.</li> <li>3. Tous les lecteurs MP3 ne peuvent pas être lus directement sur l'appareil, utilisez une clé USB à la place.</li> </ol>
Autres problèmes.	KTD1020 peut traiter une grande quantité de données après une certaine période d'utilisation, et ce quel que soit le mode d'utilisation. Cela peut entraîner le blocage ou le dysfonctionnement du système.
	<p>Le fonctionnement normal de l'appareil peut être perturbé par des interférences électromagnétiques fortes.</p> <p>Si des interférences se produisent, réinitialisez simplement le produit conformément aux instructions du manuel afin de reprendre le fonctionnement normal de l'appareil. Si le problème persiste, déplacez l'appareil.</p>
	<p>Dans un environnement exposé aux perturbations de l'immunité conduite, l'échantillon peut connaître des dysfonctionnements. Cependant, il recouvre son fonctionnement normal avec l'arrêt des perturbations de l'immunité conduite.</p>

Ce manuel d'instructions peut être téléchargé sur [www.soundmaster.de](http://www.soundmaster.de)  
 Modifications techniques et fautes d'impression réservées  
 Copyright de Wörlein GmbH, 90556 Cadolzburg, [www.soundmaster.de](http://www.soundmaster.de)  
 Duplication uniquement avec l'autorisation de Wörlein GmbH.





## MILIEUBESCHERMING



Gooi dit product niet weg bij het huishoudafval aan het einde van de levensduur ervan. Breng het product terug naar een inzamelingspunt voor hergebruik van elektrische en elektronische apparatuur. Dit wordt aangegeven door dit symbool op het product, in de gebruiksaanwijzing of op de verpakking.

De materialen zijn recyclebaar volgens hun etikettering. Door materialen te hergebruiken of andere vormen van recycling van oude apparaten en verpakkingen, levert u een belangrijke bijdrage aan de bescherming van ons milieu. Verwijder indien nodig de batterijen en persoonlijke gegevens voordat u deze gratis weggooit en vraag uw gemeente naar het verantwoordelijke afvalverwerkingspunt.

	<b>WAARSCHUWING</b>	
Risico voor een elektrische schok Niet openen!		
<p><b>Waarschuwing: Verwijder de behuizing (of achterzijde) niet, om het risico op elektrische schokken te verkleinen. Geen voor de gebruiker te onderhouden onderdelen binnenin het apparaat. Laat reparatie over aan gekwalificeerd onderhoudspersoneel.</b></p>		



Dit symbool wijst op de aanwezigheid van een gevaarlijke spanning binnenin de behuizing, die groot genoeg is om elektrische schokken te veroorzaken.



Dit symbool wijst de gebruiker op de aanwezigheid van belangrijke gebruiks- en onderhoudsinstructies voor het apparaat.



Gebruikte batterijen zijn gevaarlijk afval en mogen NIET weggegooid worden bij het huishoudelijk afval!!! Als consument bent u wettelijk verplicht alle batterijen terug te brengen voor milieuvriendelijk hergebruik - of de batterijen gevaarlijke stoffen\*) bevatten of niet.

U kunt batterijen gratis terugbrengen naar openbare inzamelingspunten in uw gemeente of bij winkels die de betreffende soort batterijen verkopen.

Alleen volledig lege batterijen.

\*) met de markering Cd = cadmium, Hg = kwik, Pb = lood

<p>CLASS 1 LASER PRODUCT KLASSE 1 LASER PRODUKT LUOKAN 1 LASER LAITE KLASS 1 LASER APPARAT PRODUCTO LASER CLASE 1</p>	<p><b>WAARSCHUWING - ONZICHTBARE LASERSTRALING WANNEER DE BEHUIZING GEOPEND WORDT OF DE INTERNE BEVEILIGING UITGESCHAKELD. VERMIJD BLOOTSTELLING AAN DE LASERSTRAAL.</b></p>
---	--

- Dit apparaat is uitgerust met een "Klasse 1 Laser". Vermijd blootstelling aan de laserstraal; dit kan verwondingen aan de ogen veroorzaken.
- Gebruik het apparaat alleen binnenshuis in een droge omgeving.
- Bescherm het apparaat tegen vocht.
- Open het apparaat niet. **ELECTRISCHE SCHOKGEVAAR!** Laat opening en reparatie over aan gekwalificeerd onderhoudspersoneel.
- Sluit dit apparaat alleen aan op een goed geïnstalleerd en geaard stopcontact. Zorg ervoor dat de netspanning overeenkomt met het de specificaties op het etiket.

Veiligheids-, milieu- en instellingsaanwijzingen

- Zorg ervoor dat het electriciteits snoer droog blijft tijdens gebruik. Zorg ervoor dat het electriciteits snoer niet afgeknepen of op een andere manier beschadigd wordt.
- Beschadigde snoeren of stekkers moeten meteen vervangen worden door geautoriseerd onderhoudspersoneel.
- In geval van bliksem moet de stekker onmiddellijk uit het stopcontact getrokken worden.
- Wanneer kinderen het apparaat gebruiken, moeten de ouders toezicht houden.
- Reinig het apparaat alleen met een droge doek.
- Gebruik **GEEN SCHOONMAAKMIDDELEN** of **SCHUURSPONSJES!**
- Stel het apparaat niet bloot aan direct zonlicht of andere hittebronnen.
- Installeer het apparaat op een plaats met voldoende ventilatie, om oververhitting te voorkomen.
- Dek de ventilatieopeningen niet af!
- Installeer het apparaat op een veilige en vibratie-vrije plaats.
- Installeer het apparaat zo ver mogelijk uit de buurt van computers en magnetrons; anders kan de radio-ontvangst gestoord worden.
- Open de behuizing niet en probeer het apparaat niet te repareren. Dit is gevaarlijk en doet uw garantie vervallen. Reparaties mogen alleen uitgevoerd worden door geautoriseerd onderhoudspersoneel.
- Gebruik alleen kwik- en cadmium-vrije batterijen.
- Gebruikte batterijen zijn gevaarlijk afval en mogen NIET weggegooid worden bij het huishoudelijk afval!!! Breng de batterijen terug naar uw handelaar of naar inzamelingspunten in uw gemeente.
- Houd batterijen buiten bereik van kinderen. Kinderen kunnen batterijen per ongeluk inslikken. Raadpleeg onmiddellijk een dokter wanneer een kind een batterij ingeslikt heeft.
- Controleer uw batterijen regelmatig om batterijlekkage te voorkomen.
- De stekker of een koppelkabel wordt gebruikt als onderbrekingsapparaat. De onderbrekingsapparaten zullen gereed zijn voor gebruik.
- Zet geen open vuurbronnen, zoals brandende kaarsen, op het apparaat.
- Zet geen met vloeistof gevulde objecten, zoals vazen, op het apparaat.
- Dit apparaat is voor gebruik in omgevingen met een gematigd klimaat; niet geschikt in landen met een tropisch klimaat.

## TABLE OF CONTENT

<b>LOCATIES VAN BEDIENINGSORGANEN .....</b>	<b>2</b>
<b>AFSTANDBEDIENING .....</b>	<b>4</b>
<b>MONTAGEBESCHRIJVING .....</b>	<b>6</b>
<b>UW AFSTANDBEDIENING GEBRUIKEN.....</b>	<b>7</b>
<b>INSTALLATIE .....</b>	<b>7</b>
<b>HOOFDMENU (BRON SELECTIE).....</b>	<b>7</b>
<b>ALGEMENE BEDIENINGEN .....</b>	<b>7</b>
<b>EQUALIZER.....</b>	<b>8</b>
<b>TIJD/DATUM.....</b>	<b>8</b>
<b>HELDERHEID .....</b>	<b>8</b>
<b>TAAL.....</b>	<b>8</b>
<b>DAB.....</b>	<b>8</b>
<b>FM .....</b>	<b>11</b>
<b>BLUETOOTH .....</b>	<b>12</b>
<b>CD .....</b>	<b>13</b>
<b>SLEEP.....</b>	<b>15</b>
<b>ALARM.....</b>	<b>15</b>
<b>DTV .....</b>	<b>15</b>
<b>USB-BEDIENING.....</b>	<b>27</b>
<b>TERUGZETTEN IN FABRIEKSINSTELLINGEN .....</b>	<b>28</b>
<b>PROBLEEMOPLOSSING .....</b>	<b>28</b>

## LOCATIES VAN BEDIENINGSORGANEN

### VOORAANZICHT

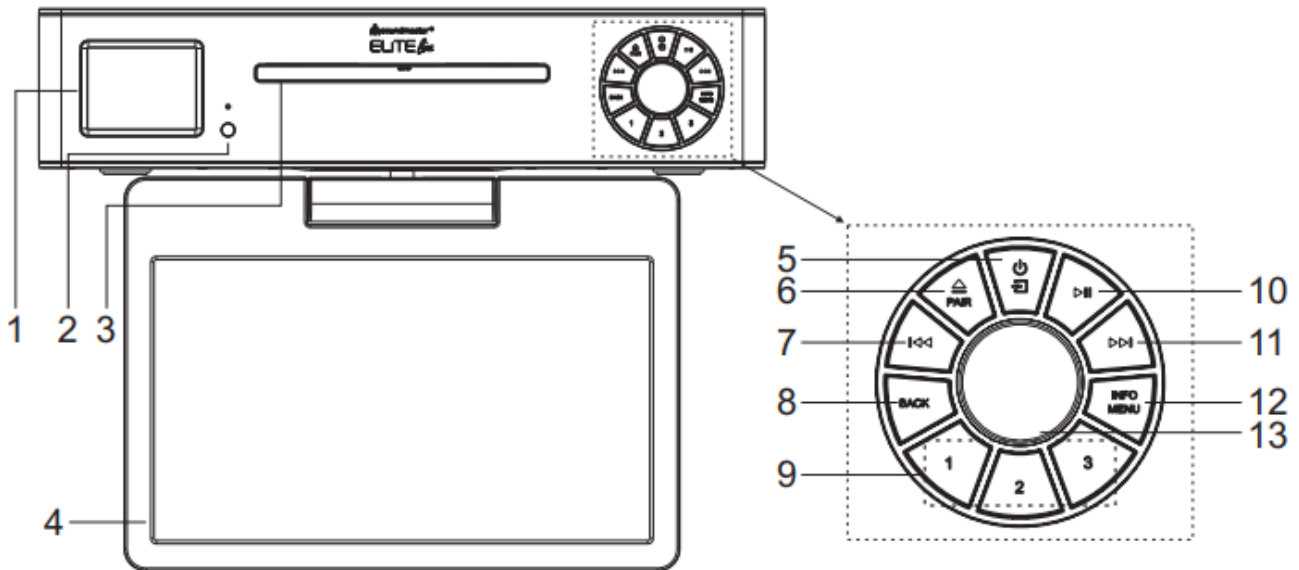

- |  |   |
|--|---|
| <p>1 <b>Scherm</b></p> <p>2 <b>Infraroodsensor</b></p> <p>3 <b>Schijfdeur</b></p> <p>4 <b>10'1 inch TV</b></p> <p>5 <b>⏻/☒</b></p> <p>* Houd ingedrukt om in en uit te schakelen</p> <p>* Druk om de bron te wijzigen</p> <p>6 <b>▲/PAIR</b></p> <p>* Druk om de CD-deur te openen</p> <p>* Houd ingedrukt om de koppelingsfunctie in BT te activeren of om het bestaande gekoppelde BT-apparaat te ontkoppelen</p> <p>7 <b>⏮</b></p> <p>* Druk hierop om het vorige nummer te selecteren in CD/USB/FM/BT-modus</p> <p>8 <b>BACK</b></p> <p>* Druk om terug te keren naar het vorige menu</p> <p>9 <b>1/2/3</b></p> <p>* IN DAB/FM-modus, indrukken om voorkeurzenders te selecteren</p> | <p>* IN DAB/FM-modus, lang indrukken om huidige zender als favoriete zender in te stellen</p> <p>* In CD-modus, kort indrukken om nummer 1/2/3 . te selecteren</p> <p>10 <b>▶▶</b></p> <p>* Druk om af te spelen en te pauzeren in CD, USB, BT</p> <p>11 <b>▶▶▶</b></p> <p>* Druk hierop om het volgende nummer te selecteren op CD/USB/DAB/FM/BT</p> <p>12 <b>INFO/MENU</b></p> <p>* Druk hierop om de informatie op CD/USB/DAB/FM weer te geven</p> <p>* Druk om het menu weer te geven</p> <p>13 <b>OK</b></p> <p>* Druk om de selectie te selecteren of over te slaan</p> <p><b>VOL+/VOL-</b></p> <p>* Draai om het volumeniveau te verhogen of te verlagen</p> <p><b>NAVIGATE</b></p> <p>* Draai om omlaag of omhoog te gaan op het menuscherm</p> |
|--|---|

**SIDE VIEW**

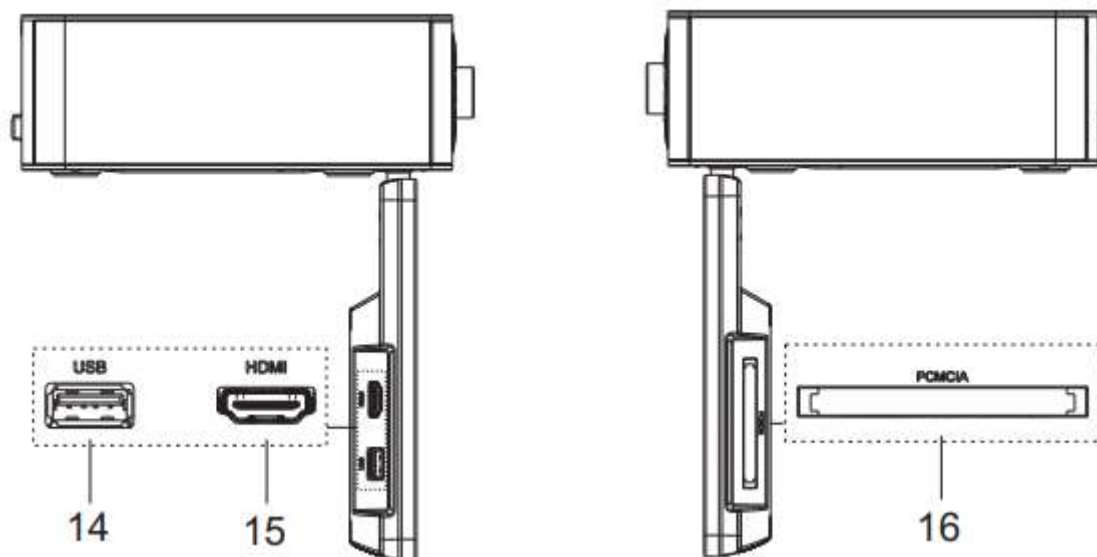

**14 USB / 5V  $\equiv$  1A uitgang**

- \* Aansluiten op een USB-apparaat om muziek af te spelen
- \* Verbinding maken om mobiel apparaat op te laden

**15 HDMI**

- \* Sluit de tv aan op een compatibel apparaat met een HDMI-kabel

**16 PCMCIA**

- Slots voor externe Conditional Access (CA)-modules.

**ACHTERAANZICHT**

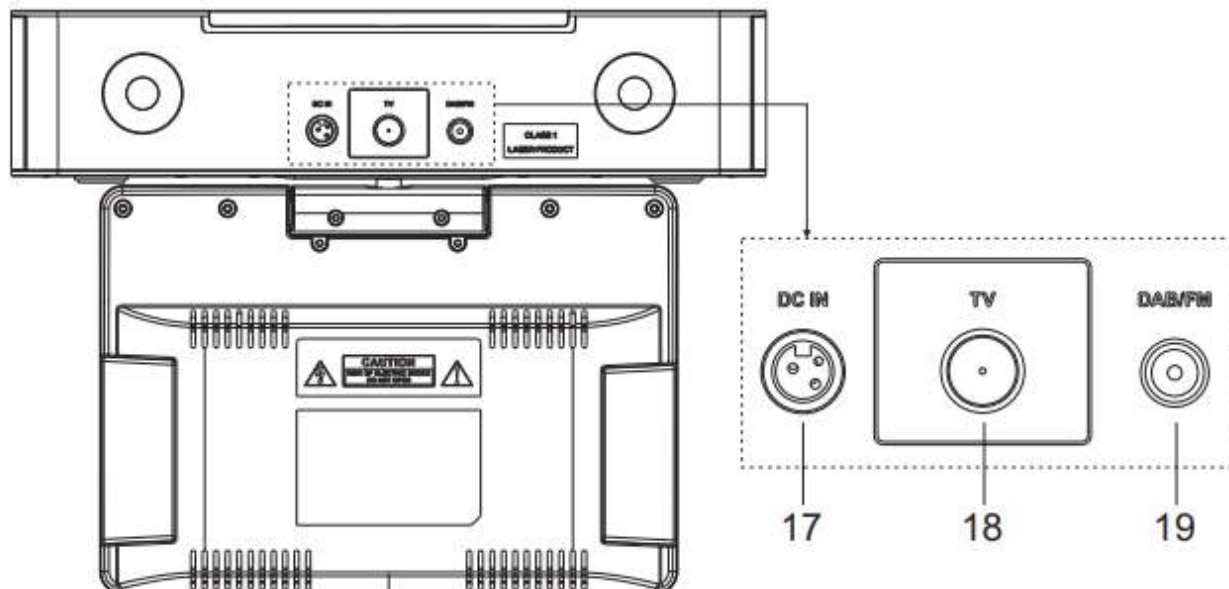

**17 DC IN**

**18 TV aansluiten**

**19 DAB/FM Antenne**

## AFSTANDSBEDIENING

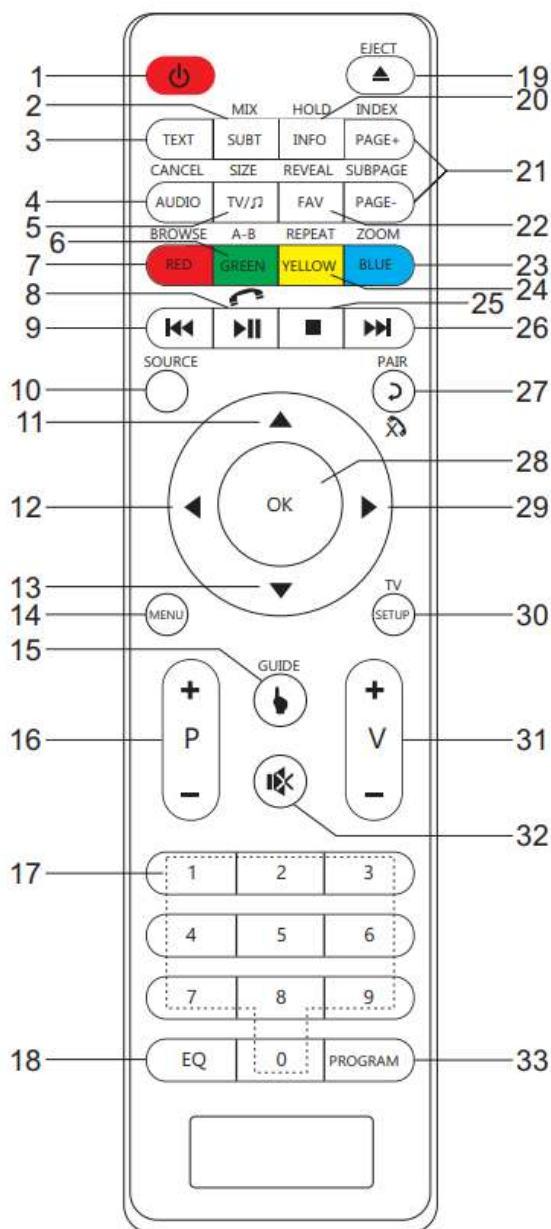

- 1
  - \* Zet het apparaat AAN of in STANDBY-modus
- 2 **MIX/SUBT**
  - \* Selecteert de ondertiteltaal in DVB-T2/DVB-C
- 3 **TEXT**
  - \* TV-beeld en teletekst tegelijkertijd weergeven.
- 4 **CANCEL/AUDIO**
  - \* De audiotaal en het geluidsspoor wijzigen in DVB-T2/DVB-C.
- 5 **TV/RADIO**
  - \* Teletekstpagina vergroten
  - \* Schakelt tussen tv- en radiomodus in DVB-T2/DVB-C
- 6 **GREEN button/A-B**
  - \* Teletekst Groene knop in DVB-T2/DVB-C;
  - \* Segment herhalen in CD.
- 7 **RED button/BROWSE**
  - \* RODE teleteksttoets in DVB-T2/DVB-C;
  - \* Druk hierop om de browserfunctie in CD in/uit te schakelen.
- 8
  - \* Druk om af te spelen/pauzeren in BT/CD/USB.
  - \* Het telefoongesprek beantwoorden
- 9
  - \* Houd ingedrukt om snel terug te spoelen in cd en USB
  - \* Druk hierop om het vorige nummer op CD en USB te selecteren
  - \* Druk hierop om de zenderlijst weer te geven in DAB, FM
- 10 **SOURCE**
  - \* Druk op om de corresponderende AUDIO-bron te selecteren. (DAB/FM/BT/TV/CD)
- 11
  - \* Druk om omhoog te gaan in het menuscherm
- 12
  - \* Druk om naar links te gaan op het menuscherm
- 13
  - \* Druk om naar beneden te gaan in het menuscherm

- 14 **MENU**  
\* Druk om het menu weer te geven
- 15 **GUIDE**  
\* De programmagids weergeven in DVB-T2/DVB-C.
- 16 **P+/-**  
\* Druk hierop om het begin van het huidige/vorige/volgende album over te slaan  
\* Druk hierop om het vorige/volgende voorkeuzekanaal te selecteren in FM, DAB en DVB-T2/DVB-C
- 17 **0-9 numeric**
- 18 **EQ**  
\* Druk om geluidskenmerken te selecteren:  
Normal/Jazz/Rock/Classic/Pop/My EQ
- 19 **EJECT/▲**  
\* Druk om de CD-deur te openen
- 20 **HOLD/INFO**  
\* Teletekst vasthouden op huidige pagina in DVB-T2/DVB-C;  
\* Om de huidige programma-informatie weer te geven in DVB-T2/DVB-C/DAB/FM/CD.
- 21 **SUBPAGE/PAGE+/-**  
\* Geeft subpagina's weer bij teletekst in DVB-T2/DVB-C;  
\* Blader door de vorige pagina van de kanaalbewerkings-/lijsttabel in DVB-T2/DVB-C.
- 22 **REVEAL/FAV**  
\* De verborgen teletekstinformatie weergeven in DVB-T2/DVB-C;  
\* Om de favorietenlijst weer te geven in DVB-T2/DVB-C.
- 23 **BLUE button/ZOOM**  
\* Teletekst BLAUWE toets in DVB-T2/DVB-C;  
\* In- of uitzoomen op de afbeelding op cd en USB.
- 24 **YELLOW button/REPEAT**  
\* Teletekst GELE toets in DVB-T2/DVB-C;  
\* Herhaald afspelen op cd en USB.
- 25 ■  
\* Druk hierop om het afspelen te stoppen in de CD/USB-modus
- 26 ►►  
\* Houd ingedrukt om snel vooruit te spoelen in cd en USB  
\* Druk hierop om het volgende nummer op CD en USB te selecteren  
\* Druk hierop om de zenderlijst in DAB/FM weer te geven  
\* Druk op voor fijnafstemming in FM  
\* Ingedrukt houden voor handmatig afstemmen in FM
- 27 ↶ /PAIR/↷  
\* Druk om terug te keren naar het vorige menu  
\* Houd ingedrukt om de koppelingsfunctie in BT te activeren of de bestaande te verbreken gekoppeld BT-apparaat  
\* Het telefoongesprek annuleren
- 28 **OK toets**  
\* Selecteren of doorgaan naar het volgende menu in BT/CD/USB
- 29 ►  
\* Druk om naar rechts te gaan op het menuscherm
- 30 **TV SETUP**  
\* Instelmenu voor tv openen of sluiten.
- 31 **V+/-**  
\* Druk hierop om het volume te verhogen/verlagen
- 32 ✖  
\* Druk om het geluid te dempen of te hervatten
- 33 **PROGRAM**  
\* Druk hierop om een cd te programmeren en een voorkeuzender in DAB, FM en DVB-T2/DVB-C  
\* Lang indrukken om vooraf ingestelde kanalen op te slaan

## MONTAGEBESCHRIJVING

### met afstandhouder

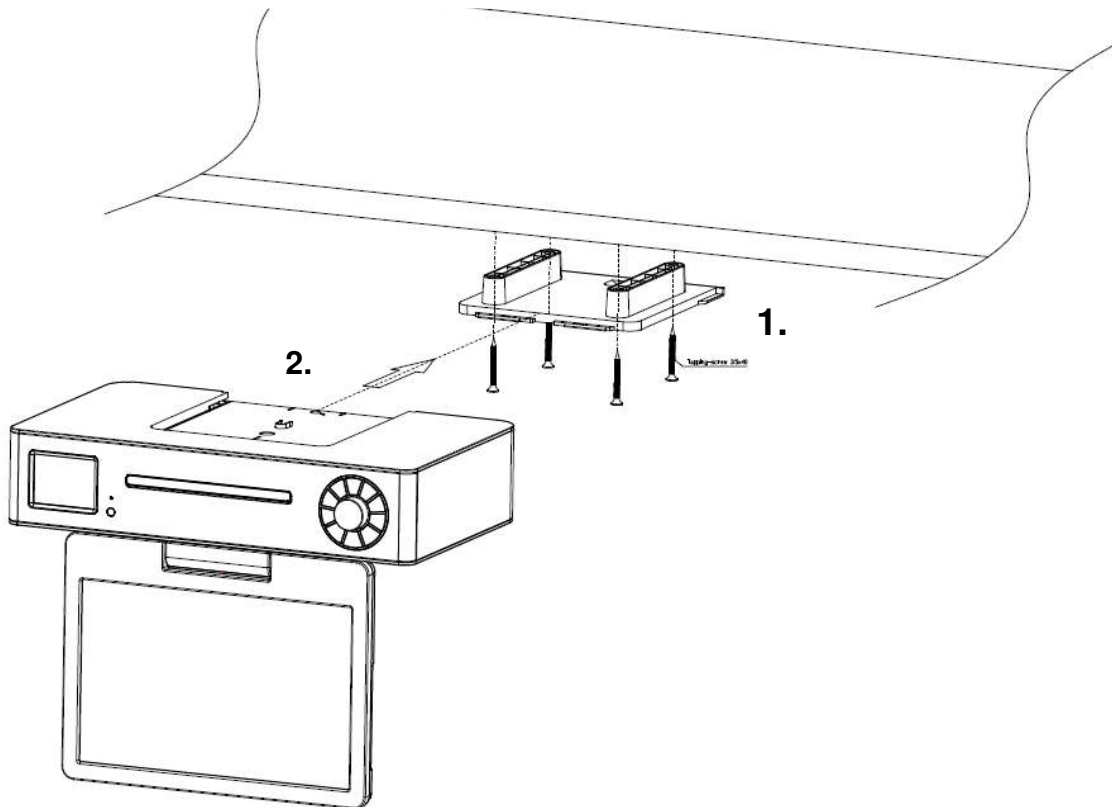

### zonder afstandhouders

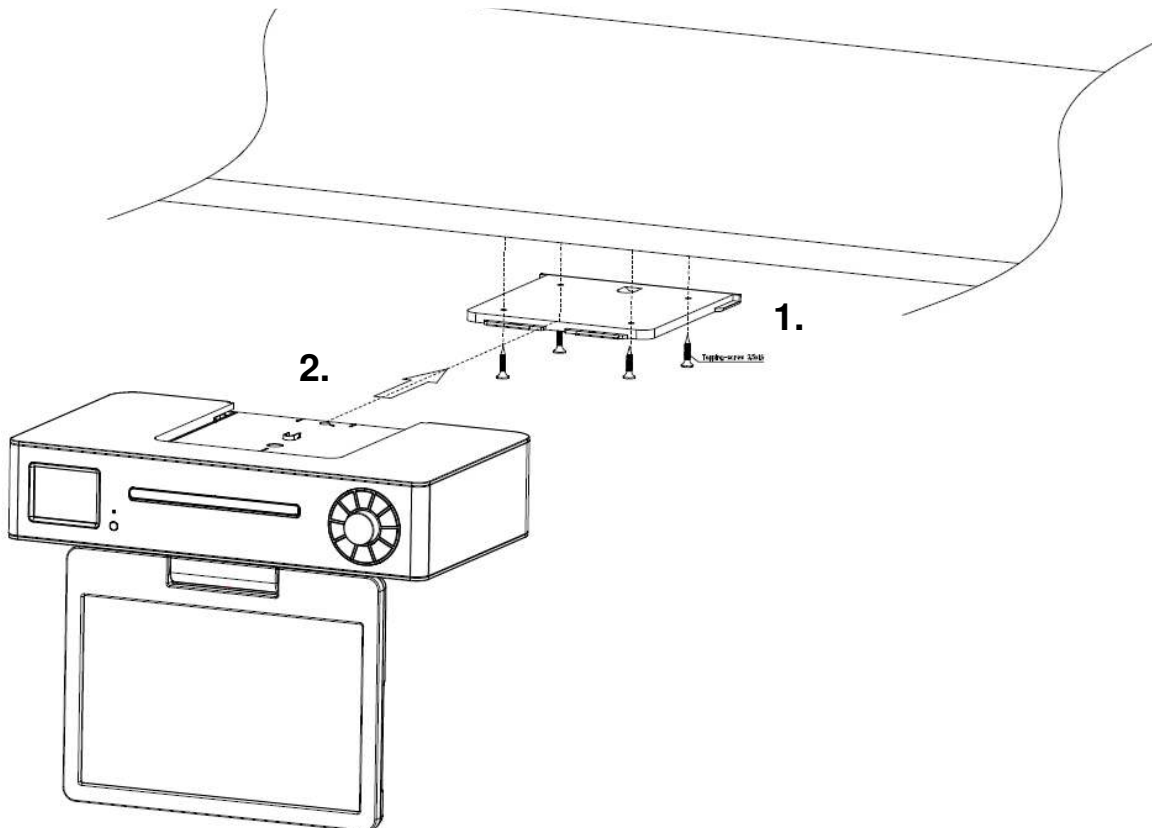

## UW AFSTANDSBEDIENING GEBRUIKEN

1. Druk op het klepje op de achterzijde van de afstandsbediening en schuif deze open om het batterijvak te openen.
2. Installeer twee type AAA batterijen. Controleer of de (+) en (-) uiteindes van de batterijen overeenkomen met de (+) en (-) richtingen aangegeven in het batterijvakje.
1. Sluit het batterijvakje

## INSTALLATIE

- Beschadigingsgevaar! Zorg ervoor dat de netspanning overeenkomt met de spanning die staat vermeld op het typeplaatje van de netadapter.
- Zorg ervoor dat u alle andere aansluitingen hebt gemaakt voordat u de voedingskabel aansluit.
- Sluit het kleinere uiteinde aan op de voedingsingang op de achterzijde van het apparaat en steek de stekker van de voedingskabel in een standaard stopcontact.

### ERP-voedingsbeheer

**Het apparaat zal in stand-by-modus na 20 minuten automatisch uitschakelen als er geen audiosignaal aanwezig is. Druk op de toets “⏻” om het apparaat in te schakelen**

## HOOFDMENU (BRON SELECTIE)

Door op de "SOURCE"-knop op de afstandsbediening of de " " op het apparaat te drukken, kunt u kiezen tussen de volgende modi:

DAB, FM, Bluetooth®, CD, TV (DVB-T2, DVB-C, HDMI,USB)

## ALGEMENE BEDIENINGEN

### In-/uitschakelen

Druk op de knop “⏻” op het apparaat of op de toets “⏻” op de afstandsbediening om het apparaat in te schakelen.

Druk nogmaals op de knop “⏻” of op de toets “⏻” op de afstandsbediening om het apparaat uit te schakelen.

### Modusselectie

Druk in ingeschakelde modus meerdere keren op de toets “↺” om van modus te wisselen of druk op de gewenste functietoets op de afstandsbediening.

### Het volume aanpassen

Draai de knop “VOLUME” op het apparaat of druk op de toets “V +/-” op de afstandsbediening om het volume te verhogen of verlagen.

**OPMERKING:**

Als u het volume hoger dan 26 instelt en het apparaat vervolgens uit- en inschakelt, dan zal het volume automatisch terug worden ingesteld op de fabrieksinstelling.

**Dempen**

Druk in afspeelmodus op de toets “” op de afstandsbediening om het geluid uit de luidspreker te dempen.

Druk nogmaals op de toets “” of op de toets “V +/-” op de afstandsbediening of draai de knop “**VOLUME**” om de dempfunctie te annuleren. Het geluid zal weer uit de luidsprekers klinken.

**EQUALIZER**

Er zijn verschillende vooraf ingestelde EQ-modi beschikbaar: Normal, Klassik, Jazz, Pop, Rock, and My EQ. In de My EQ-instellingen kun je je eigen EQ maken met aangepaste bas- en treble-instellingen.

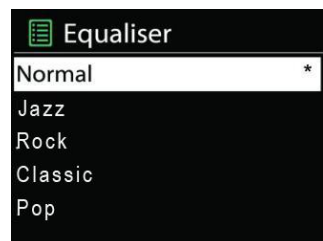

**TIJD/DATUM**

Stel de tijd handmatig of automatisch bij, tijdformaat, tijdzone en daglicht.

**HELDERHEID**

U kunt de achtergrondverlichting tijdens de aan-modus wijzigen in Hoog, Medium of Laag. In stand-bymodus naar Hoog of Medium.

**TAAL**

Wijzig het als uw voorkeur.

**DAB**

Wanneer u het apparaat voor het eerst gebruikt of als de stationslijst leeg is, dan zal de radio automatisch een volledige scan uitvoeren om te bepalen welke stations beschikbaar zijn. U dient om de volgende redenen wellicht een handmatige scan uit te voeren om de zenderlijst bij te werken:

- Er kunnen af en toe nieuwe stations beschikbaar raken.
- Stations die zijn geannuleerd of niet meer kunnen worden ontvangen (ongeldige stations staan in de stationslijst aangegeven met een vraagteken vóór hun naam).
- Als de ontvangst niet goed is na de aanvankelijke scan (de antenne was bijvoorbeeld niet goed gericht), dan kan dit tot een lege of onvolledige lijst met beschikbare stations leiden.
- Als de audio wordt onderbroken wegens een slechte ontvangst van bepaalde stations, dan kunt u alleen stations met een goede signaalsterkte in de lijst laten verschijnen.

Druk meerdere keren op de toets “” op het apparaat of druk op de toets “**DAB**” op de

afstandsbediening totdat “DAB” wordt weergegeven om de DAB-functie te selecteren.

### **Volledige scan**

Druk op de toets “**MENU**”, gebruik de toets “**▼/▲**” om de functie “Full scan” te selecteren en druk ter bevestiging op de toets “**OK**”. Het apparaat zal een volledige scan starten. Nadat een scan eenmaal is voltooid, zal het apparaat terugkeren naar de afspeelmodus en het laatste geselecteerde station of het eerste station in de stationslijst afspelen.

### **Stations selecteren**

1. Gebruik de toets “**▼ / ▲**” op de afstandsbediening of draai de knop “**NAVIGATE**” op het apparaat om de stationslijst te doorlopen.

2. Druk op “**OK**” op de afstandsbediening of op het apparaat om van station te wisselen.

Sommige stations zijn secundaire diensten geassocieerd met een primair kanaal en slechts op bepaalde tijden beschikbaar. Stations die geassocieerd zijn met secundaire diensten staan aangegeven met een naar rechts wijzende dubbele punthaak. De secundaire radiostations staan altijd naast hun primaire station in de lijst, het normale station staat aangegeven met een naar links wijzende dubbele punthaak.

### **Handmatig afstemmen**

U kunt naast de normale scanmethode ook handmatig afstemmen op een bepaald kanaal of bepaalde frequentie. Dit kan nuttig zijn voor het verstellen van uw antenne om een optimale ontvangst te krijgen en een bepaald kanaal te scannen en de stationslijst bij te werken.

1. Druk op de toets “**MENU**” op het apparaat of op de afstandsbediening.

2. Selecteer “Manual tune” en druk ter bevestiging op “**OK**”.

3. Gebruik de toets “**▼ / ▲**” op de afstandsbediening of draai de knop “**NAVIGATE**” op het apparaat om een bepaald kanaal/bepaalde frequentie weer te geven en druk op de toets “**OK**” op de afstandsbediening of op het apparaat om af te stemmen op het/de geselecteerde kanaal/frequentie.

4. De display toont een real-time indicatie van de signaalsterkte ontvangen op de geselecteerde frequentie.

5. De weergegeven ontvangen signaalsterkte zal veranderen wanneer u uw antenne aanpast.

Opmerking:

De ietwat grotere rechthoekjes tonen de drempelwaarde van de audiokwaliteit - als de signaalsterkte, zoals aangegeven door de solide rechthoekjes, verlaagt tot onder deze drempelwaarde, dan zal de audiokwaliteit verslechteren. Het apparaat zoekt tegelijkertijd naar DAB-stations op de geselecteerde frequentie en zal de stationslijst bijwerken met enigerlei nieuwe gevonden stations. U kunt naar een gevonden station luisteren door terug te keren naar het scherm “Now playing” en het gewenste station op de gebruikelijke wijze in de stationslijst te selecteren.

### **Voorinstellingen**

Het apparaat heeft 40 stationsgeheugens voor DAB.

#### **Een station opslaan in het voorkeuzegeheugen**

1. Selecteer het gewenste station.

2. Houd de toets "**PROGRAM**" op de afstandsbediening ongeveer 3~5 seconden ingedrukt totdat de display "Preset Store" weergeeft. De voorkeuzegeheugens (1-40) worden of weergegeven als "Empty" of met de naam van het huidige opgeslagen station.

Gebruik de toets "**▼ / ▲**" op de afstandsbediening of draai de knop "**NAVIGATE**" op het apparaat om een voorkeuzegeheugen te kiezen en druk vervolgens op "**OK**" op de afstandsbediening of op het apparaat om het station op te slaan dat momenteel wordt afgespeeld. Na het opslaan van het voorkeuzestation te hebben bevestigd, zal de display terugkeren naar het scherm "Now playing".

Opmerking:

Als een voorkeuzegeheugen al bezet is, dan kunt u het oude station gewoon vervangen door het nieuwe station. Het is niet nodig om het oude voorkeuzestation te wissen.

### **Een ingesteld station oproepen**

Druk kort op de toets "**PROGRAM**" en de display zal "Preset Recall" weergeven. Selecteer een van de voorkeuzestations in de lijst door de toets "**▼/▲**" op de afstandsbediening te gebruiken of door de knop "**NAVIGATE**" op het apparaat te draaien. Druk vervolgens op de toets "**OK**" op de afstandsbediening of op het apparaat om het geselecteerde voorkeuzestation te kiezen.

### **DAB-informatie**

Terwijl er een station wordt afgespeeld, zal het scherm de naam weergeven en de DLS-informatie (Dynamisch Labelsegment) uitgezonden door het station zoals de programmanaam, tracktitel en contactdetails. Lange DLS-info, meer dan 16 karakters scrollen over de display.

Telkens wanneer u op de toets "**INFO**" drukt, zal de volgende set informatie achtereenvolgens worden weergegeven: DLS-tekst, DL Plus informatie (dit wordt alleen weergegeven wanneer uitgezonden door het station), signaalsterkte, programmatype, groepsnaam, kanaalnummers/frequentie, foutenpercentage van het signaal, DAB-variant, tijd en datum.

Opmerking: DL Plus vertegenwoordigt aanvullende informatie die kan worden uitgezonden door stations en die tijdelijk in uw radio wordt opgeslagen. Houd de toets "**INFO**" ingedrukt om op elk gewenst moment terug te keren naar het scherm "Now playing".

### **Opruimen (stations uit de lijst verwijderen die niet langer beschikbaar zijn)**

Druk op de toets "**MENU**", selecteer de functie "Prune Invalid" en druk ter bevestiging op de toets "**OK**".

Hierdoor worden alle ongeldige stations verwijderd die in de stationlijst staan met een "?" voor de stationsnaam.

### **Dynamische bereikcompressie (DRC)**

Deze functie reduceert het verschil tussen de luidste en zachtste audio die wordt uitgezonden. Hierdoor worden lagere volumes vergelijkbaar luider en hogere volumes vergelijkbaar zachter. Opmerking: DRC werkt alleen wanneer ingeschakeld door de zender voor een specifiek station.

De DRC-instelling veranderen

1. Druk op de toets "**MENU**" op de afstandsbediening of op het apparaat.
2. Selecteer "DRC" en druk ter bevestiging op "**OK**".
3. Selecteer een van de beschikbare opties: DRC off | low | high .

## FM

De FM-radiomodus ontvangt analoge radio vanuit de FM-band en toont RDS (Radio Data System)-informatie over de zender en waar er wordt uitgezonden.



Druk meerdere keren op de toets “” op het apparaat of op de toets “**DAB**” op de afstandsbediening totdat “FM” wordt weergegeven om de FM-functie te selecteren.

### Naar een station zoeken in de FM-modus

#### Automatische scan

Druk op de toets “**BROWSE**” op de afstandsbediening. Het apparaat zal de FM-band in oplopende frequentie scannen en de huidige frequentie op de display weergeven. De scan stopt zodra er een station is gevonden. U kunt het apparaat instellen om op elk station te stoppen of alleen op stations met een krachtig signaal.

#### Handmatige scan

Druk op de toets “/ ” op de afstandsbediening om handmatig af te stemmen in stappen van 50 kHz.

### Voorinstellingen

Het apparaat heeft 40 voorkeuzegeheugens voor FM die op dezelfde wijze werken als de voorkeuzegeheugens in DAB-modus.

### FM-informatie

Terwijl de FM-radio speelt, zal het scherm de frequentie van het radiostation weergeven of als er RDS-informatie beschikbaar is, dan worden de stationsnaam en aanvullende “Radio Text” informatie weergegeven.

Als er geen informatie beschikbaar is, dan wordt alleen de frequentie getoond en verschijnt de melding “NO Radio Text”.

Telkens wanneer u op de toets “**INFO**” drukt, zal de volgende set informatie achtereenvolgens worden weergegeven:

RDS-radiotekst, programmatype, frequentie, mono/stereo, tijd en datum. Houd de toets “**INFO**” ingedrukt om terug te keren naar het scherm “Now playing”.

### Scaninstellingen

FM-scans stoppen standaard op elk beschikbaar station (ALLE stations). Dit kan echter leiden tot een slechte audiokwaliteit van zwakkere stations. De beschikbare opties zijn: Alle stations | Alleen sterke stations.

De scaninstellingen veranderen om alleen te stoppen op stations met een goede signaalsterkte:

1. Druk op de toets “**MENU**” op de afstandsbediening of op het apparaat..
2. Selecteer “Scan setting”, druk ter bevestiging op “**OK**” en selecteer vervolgens “Strong stations only”. Druk nogmaals op de toets “**OK**” om te bevestigen.

### Audio-instellingen

Alle stereo stations worden standaard gereproduceerd in stereo. Dit kan voor zwakkere stations leiden tot een slechte audiokwaliteit. De audiokwaliteit kan worden verbeterd door mono te gebruiken. De volgende opties zijn beschikbaar in het menu “Audio Setting”: Stereo allowed |

Forced mono

Zwakke stations afspelen in mono:

1. Druk op de toets "**MENU**" op de afstandsbediening of op het apparaat..  
 Selecteer "Audio setting", druk ter bevestiging op "**OK**" en selecteer vervolgens "Forced mono". Druk nogmaals op de toets "**OK**" om te bevestigen

## BLUETOOTH

U kunt naar tracks van een media-apparaat luisteren als u deze via Bluetooth met het apparaat verbindt. U dient uw Bluetooth-apparaat met dit apparaat paren voordat u deze voor de eerste keer verbindt.

### Bluetooth-apparatuur koppelen

Opmerking:

- Het gebruiksbereik tussen dit apparaat en een Bluetooth-apparaat is ca. 10 meter (zonder voorwerpen tussen het Bluetooth-apparaat en dit apparaat).
  - Voordat u een Bluetooth-apparaat verbindt met dit apparaat, controleer a.u.b. de eigenschappen van het apparaat.
  - Obstakels tussen dit apparaat en het Bluetooth-apparaat kunnen het gebruiksbereik verkorten.
  - Als het signaal te zwak is, dan kan de verbinding met het Bluetooth-apparaat worden verbroken, maar het apparaat zal automatisch weer de paringmodus openen.
1. Druk meerdere keren op de toets "**BT**" op het apparaat of druk op de toets "**BT**" op de afstandsbediening totdat "Bluetooth" wordt weergegeven om de Bluetooth-functie te selecteren. Als het apparaat met geen enkel Bluetooth-apparaat is gekoppeld, dan opent het systeem automatisch de koppelmodus; u dient anders de toets "PAIR" ingedrukt te houden om de koppeling te starten.
  2. Activeer de Bluetooth-functie op uw apparaat en selecteer de zoekmodus. "**KTD1020SI**" zal op uw Bluetooth-apparaat verschijnen.
  3. U kunt de Bluetooth-functie annuleren door een andere functie op het apparaat te selecteren of door de functie van uw Bluetooth-apparaat uit te schakelen.

Tips:

- Als er al een bestaande verbinding is, dan kunt u op de toets "**PAIR**" drukken om de paringmodus opnieuw te activeren. De bestaande verbinding zal worden verbroken.
- Het apparaat zal ook worden ontkoppeld wanneer uw apparaat buiten het gebruiksbereik terechtkomt.
- Als u uw apparaat weer wilt verbinden met dit apparaat, plaats deze dan binnen het gebruiksbereik.
- Als het apparaat tot buiten het gebruiksbereik wordt verplaatst en weer binnen het bereik wordt geplaatst, controleer dan of deze nog steeds verbonden is met dit apparaat.
- Als de verbinding is verloren, volg dan de instructies hierboven om uw apparaat weer met dit apparaat te paren.

## **Naar muziek luisteren van uw Bluetooth-apparaat**

- Als het Bluetooth-apparaat het Geavanceerde Audiodistributieprofiel (A2DP) ondersteunt, dan kunt u via dit apparaat naar de muziek luisteren die is opgeslagen op het apparaat.
- Als het apparaat ook het Audio Video Afstandsbedieningsprofiel (AVRCP) ondersteunt, dan kunt u de afstandsbediening van dit apparaat gebruiken om de muziek opgeslagen op het andere apparaat af te spelen.
  1. Paar uw apparaat met dit apparaat.
  2. Speel de muziek af via uw apparaat (als deze A2DP ondersteunt).
  3. Gebruik de meegeleverde afstandsbediening om het afspelen te bedienen (als AVRCP is ondersteund).
    - Druk op de toets "▶||" om het afspelen te pauzeren/hervatten.
    - Druk op de toets "◀◀" of "▶▶" om een track over te slaan.

## **Handsfree-functie**

Met een bestaande Bluetooth-verbinding kunt u inkomende oproepen aannemen met de "▶||"-knop. De oproep wordt nu gedaan via de luidspreker en de ingebouwde microfoon. Om het gesprek te beëindigen, drukt u op de "↶"-knop op de afstandsbediening of op de "TERUG"-knop op het apparaat.

Als de inkomende oproep moet worden geweigerd, drukt u op de "↶"-knop op de afstandsbediening of op de "TERUG"-knop op het apparaat.

## **CD**

Door ondeskundige bediening kan materiële schade ontstaan!

Plaats geen opnamemedia die afwijken van het standaard cd-formaat (bijv. minidisks) in de cd-speler. Deze worden mogelijk niet correct afgespeeld en uitgeworpen. Plaats slechts één schijf tegelijk in de cd-speler.

## **CD-speler**

1. Druk meerdere keren op de toets "⏏" op het apparaat of druk op de toets "CD" op de afstandsbediening totdat "CD" wordt weergegeven om de CD-functie te selecteren.
  2. Druk op de toets "▲" om de diskhouder te openen en plaats de disk op de diskhouder (met de bedrukte zijde omhoog).
  3. Druk nogmaals op de toets "▲" om de diskhouder te sluiten. Het apparaat zal het afspelen van de disk automatisch starten.
  4. Druk op de toets "▶||" om het afspelen te pauzeren.
  5. Druk nogmaals op de toets "▶||" om het afspelen te hervatten.
  6. Druk op de toets "■" op de afstandsbediening om het afspelen van de disk te stoppen.
- Opmerking: Terwijl er een CD wordt afgespeeld, zullen het huidige tracknummer en de verstreken tijd worden weergegeven.

## **Hervatfunctie**

U kunt het afspelen pauzeren en hervatten vanaf het punt waar het afspelen is gestopt (RESUME) door op de toets "■" te drukken en de stroom uit te schakelen of van functie te veranderen. Als u nogmaals op de toets "■" en vervolgens op de toets "▶||" drukt, start het afspelen opnieuw vanaf het begin (nummer 1).

## Over slaan en spoelen

- Druk eenmaal of meerdere keren op de toets “◀◀” om een of meer tracks op de disk terug over te slaan.
- Druk eenmaal of meerdere keren op de toets “▶▶” om een of meer tracks op de disk vooruit over te slaan.
- Houd de toets “◀◀” op de afstandsbediening ingedrukt om een track terug te spoelen en weer af te spelen vanaf het gewenste segment.
- Houd de toets “▶▶” op de afstandsbediening ingedrukt om een track vooruit te spoelen en weer af te spelen vanaf het gewenste segment.

## Herhaalmodus

Druk meerdere keren op de toets “REPEAT” op de afstandsbediening om de volgende herhaalmodi in te stellen:

 = De huidige afspelende track herhalen

 = Folder herhalen

 = Alles herhalen

Geen icoontje = Normale afspeelmodus

## Willekeurige modus

Druk op de toets “RANDOM” op de afstandsbediening om de willekeurige afspeelmodus te activeren. Het willekeurig-icoontje  zal op de display verschijnen. Druk nogmaals op de toets “RANDOM” om de willekeurige afspeelmodus te annuleren.

## Introfunctie

Druk op de toets “INTRO” op de afstandsbediening om achtereenvolgens het begin van elke track vanaf de eerste track af te spelen. Elke track wordt 10 seconden lang afgespeeld. Druk tweemaal op de toets “▶||” wanneer u de gewenste track hoort.

## Programmeermodus

1. Druk tijdens het afspelen van muziek op de toets “■” op de afstandsbediening.
2. Druk vervolgens op de toets “PROGRAM” en de informatie “P01 T01” zal vervolgens op het scherm worden weergegeven.
3. Kies de gewenste track met de knoppen “◀◀” of “▶▶” om op te slaan als P01, P02 enz. Druk op de toets “PROGRAM” om de geselecteerde track te bevestigen en naar de volgende trackinstelling te gaan.
4. Druk nadat alle tracks zijn opgeslagen op de toets “▶||” om af te ronden en de geprogrammeerde afspeelvolgorde te starten.
5. De cijfertoetsen op de afstandsbediening zullen tijdens de geprogrammeerde afspeelmodus niet functioneren. U kunt alleen op de toets “◀◀/▶▶” drukken om van track te wisselen.
6. Verander de bron of druk tweemaal op de toets “■” om de programma-instelling te wissen.

## SLEEP

Kies uit: om de slaaptimer in te stellen Sleep OFF, 15mins, 30mins, 45mins, 60 or 90mins. Nadat u een slaapperiode hebt geselecteerd, keert het systeem terug naar het scherm "Systeemmenu".

## ALARM

Selecteer Alarm onder Systeeminstellingen om een alarm in te stellen of te wijzigen.

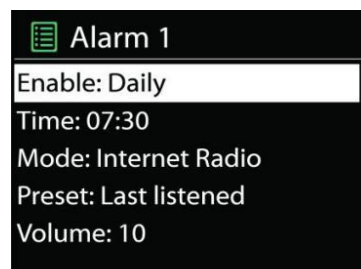

Selecteer het alarmnummer (1 of 2) en configureer vervolgens de volgende parameters:

- Inschakelen: on/off, Frequency: Daily, Once, Weekends or Weekdays,
- Tijd
- Modus: Buzzer, CD, DAB,TV or FM,
- Vooraf ingesteld: Last listened, 1 - 40,
- Looptijd
- Volume: 0 - 32

Het scherm toont actieve alarmen met een icoon linksonder..

## DTV

Sluit de kabel aan op de tv-aansluiting aan de achterkant van de radio. Koop en installeer een signaalversterker (niet meegeleverd) om de beeldkwaliteit te verbeteren in een gebied met een slecht signaal.

### Afstemmen in digitale tv

Wanneer de tv voor de eerste keer wordt ingeschakeld, verschijnt het volgende scherm. Druk op de knoppen ▲ ▼ ◀ ▶ om uw schermweergavetaal te selecteren. Selecteer Auto Search en druk op de **OK**-knop.

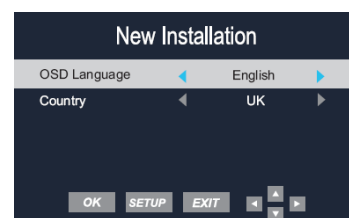

**Opmerking:** De landmodus kan niet worden geselecteerd.

Wanneer dit scherm verschijnt, drukt u op de knop ▲ of ▼ om een item te selecteren en op ◀ of ▶ om het land of kanaal te selecteren.

Druk op de **OK**-knop om de selectie te bevestigen.

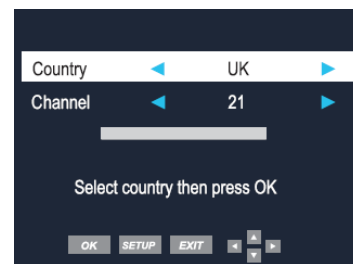

Het automatisch afstemmen start en mag niet worden onderbroken als het eenmaal is gestart.

Wanneer dit scherm verschijnt, wacht u tot de tv uw digitale kanalen heeft afgestemd.

Dit kan enkele minuten duren.

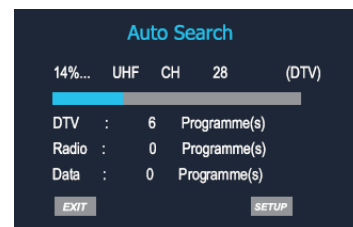

Zodra het automatisch zoeken is voltooid, geeft de tv de instelling voor de doelregio weer. Als er meer dan één regionale zender beschikbaar is, gebruikt u ◀ ▶ om uw primaire regiovoorkeur te selecteren en drukt u op **OK**. Om dit menu te verlaten drukt u op ↻.

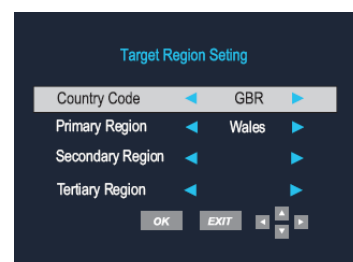

Wacht tot de kanalen de lijst hebben gevuld. Er kan een kleine vertraging optreden tijdens het correct toewijzen van alle kanalen.

HD-zenders worden gevuld vanaf kanaal 101 in de lijst.

Zodra de instelling van de doelregio of het automatisch zoeken is voltooid, toont de tv het eerste beschikbare digitale kanaal. Alle andere beschikbare digitale zenders worden weergegeven in de zenderlijst door op de knop **PROGRAM** te drukken. Raadpleeg overige hoofdstukken van de gebruikershandleiding voor meer informatie.



Nieuwe/gewenste kanalen kunnen nu worden bewerkt/gesorteerd naar de gewenste voorkeur van de gebruiker. Raadpleeg de functie voor het bewerken van kanalen.

### **Bronselectie**

De volgende bronnen zijn beschikbaar.

Gebruik de knoppen ▲ ▼ om door de invoeren te bladeren en druk op **OK** om de bron te selecteren.

Als er niet handmatig een bron wordt geselecteerd met de **OK**-knop, schakelt de tv na 15 seconden automatisch over naar de opgelichte invoer.



Druk op de knop ↻ om het scherm te verlaten.



### Tv-kanaalselectie

Druk op de knoppen **CH +/CH -** of gebruik de **numerieke** knoppen op de afstandsbediening om het gewenste kanaal te selecteren.

### Terugkeren

Druk op de terugknop  om te wisselen tussen het kanaal dat u aan het kijken bent en het eerder geselecteerde kanaal. M.a.w. als u kanaal 1 aan het kijken was en naar kanaal 3 gaat, drukt u op de terugknop  om terug te keren naar kanaal 1.

Druk opnieuw op de terugknop  om terug te keren naar kanaal 3.

### Volume

Druk op de knoppen **V+/V-** om het volume te verhogen of te verlagen. Het volumeniveau wordt weergegeven op het bovenste scherm.

### Dempen



Druk op de knop  om het geluid te dempen. Dempen verschijnt op het bovenste scherm.

Druk opnieuw op de knop  of op de knop **V+** om het geluid te herstellen. Dempen zal van het scherm verdwijnen.

### Favoriet (uitsluitend voor digitale tv)

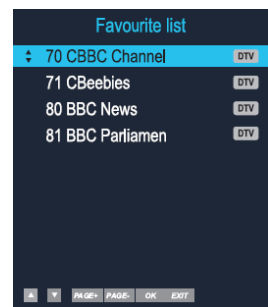
U kunt het favorietenmenu openen terwijl u naar een zender kijkt door op de knop **Fav** te drukken. Het volgende menu zal op het scherm verschijnen:



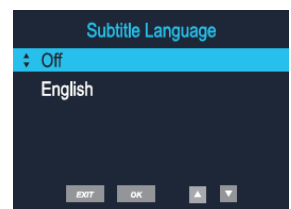

Om een kanaal aan de favorietenlijst toe te voegen, drukt u op de knop **TV SETUP** en bladert u omlaag naar de Channel setup. Druk op de knop  om het menu te openen. Druk op de knop  om het te bewerken kanaal te selecteren en druk op **OK**.

In het menu Channel Edit ziet u een lijst met alle beschikbare kanalen. Selecteer het kanaal dat u aan de favorietenlijst wilt toevoegen. Druk op de knop **Fav** om het geselecteerde kanaal toe te voegen. Er zal een hartje naast het geselecteerde kanaal verschijnen. Druk op de knop  om het menu te verlaten.



### Ondertiteling

Als er ondertiteling voor een kanaal beschikbaar is, kunt u de ondertitels selecteren door op de knop **Subt** te drukken. Selecteer de gewenste taal met de knoppen   en druk op **OK**.

### Informatie

U kunt de programma-informatie voor het kanaal waarnaar u kijkt bekijken door op de knop **Info** te drukken. Het volgende menu is een typisch voorbeeld van de programmainformatie die wordt weergegeven.

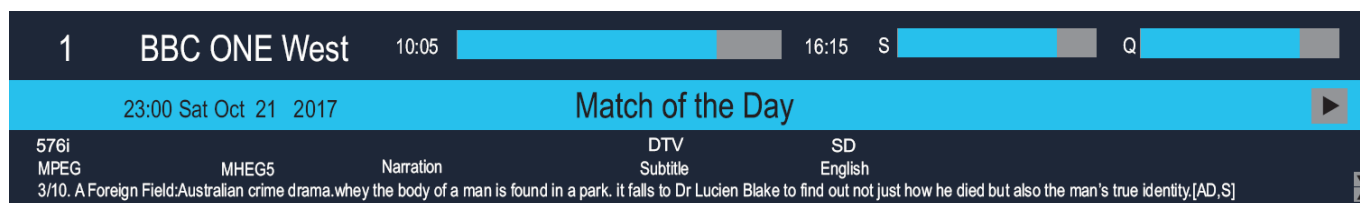

U kunt de informatie voor het volgende programma bekijken door op de knop ► te drukken.

### Audio

Druk in digitale modus op de knop **Audio** om de audiotaal te wijzigen. Het volgende menu zal worden weergegeven.



Selecteer de gewenste audiotaal met de knoppen ▲▼ en druk op **OK**. De audiotaaloptie is afhankelijk van de uitzending.

### TV/🎵

Druk op de knop **TV/🎵** om tussen de modi digitale tv en digitale radio te schakelen.

### Menu's

Met de instellingmenu's kunt u de tv aanpassen en bedienen.

1. Druk op de knop **TV SETUP** om de schermmenu's te openen.
2. Druk op de knoppen ▲▼◀▶ om door de menu's en beschikbare opties te navigeren.
3. Druk op de knop ↻ of **TV SETUP** om het menu te verlaten



### Beeldinstellingen

In dit menu kunt u de beeldinstellingen van de tv aanpassen. De volgende opties zijn beschikbaar.

**Picture Mode** – Hiermee kunt u vooraf ingestelde contrast-, helderheids- en kleurniveaus selecteren. U kunt uit de volgende instellingen kiezen:

User – Standard – Dynamic – Soft

**Brightness** – Hiermee kunt u de helderheid van het beeld verhogen of verlagen.

**Contrast** – Hiermee kunt u het contrast van het beeld verhogen of verlagen.

**Colour** – Hiermee kunt u de kleur van het beeld verhogen of verlagen.

**Sharpness** – Hiermee kunt u de scherpte van het beeld verhogen of verlagen.

**Tint** – Hiermee kunt u de tint van het beeld verhogen of verlagen

**Colour Temperature** – Hiermee kunt u de kleurtonen van het scherm wijzigen. U kunt uit de volgende instellingen kiezen: Normal – Warm – Cool.

### Kanaalinstelling (uitsluitend voor digitale tv)

Met dit menu kunt u de kanalen en kanaalinstellingen aanpassen.

**Channel** – Hiermee kunt u het kanaal selecteren dat u wilt aanpassen.

**Frequency** – Kan niet worden aangepast.

**Country** – Kan niet worden aangepast.

**Manual Search** – Hiermee kunt u handmatig zoeken en afstemmen.

**Auto Search** – Hiermee kunt u automatisch naar kanalen zoeken.

**Channel Edit** – Hiermee kunt u kanalen verwijderen, overslaan en toevoegen aan de favorietenlijst.

**Software Update (OAD)** – Hiermee kunt u software bijwerken via OAD.



### Kanaal bewerken

Druk op de knoppen **▲ ▼ PAGE+ PAGE-** om een kanaal te selecteren. De gekleurde knoppen hebben op een digitaal kanaal de volgende functies:

**Rood** – Druk op de **rode** knop om een kanaal te verwijderen.

Gebruik de knoppen **▲ ▼** om het te verwijderen kanaal te selecteren.

**Blauw** – Navigeer naar het kanaal dat u wilt overslaan en druk op de **blauwe** knop.

U zult dit kanaal niet meer kunnen bekijken in de normale weergavemodus.

### Tv-instelling

Met dit menu kunt u de algemene instellingen voor digitale tv wijzigen. De volgende opties zijn beschikbaar:

**Lock** – Hiermee kunt u de toegang tot bepaalde functies van de tv voorkomen.

**Opmerking: Het standaardwachtwoord is 0000.**

**Audio Language** – Hiermee kunt u primaire en secundaire audiotalen instellen.

**Subtitle Language** – Hiermee kunt u de taal van de ondertiteling instellen.

**Time Zone** – Hiermee kunt u de tijdzone wijzigen.

**CI Information** – Hiermee heeft u toegang tot de Common Interface-kaart en de status ervan.

**Antenna Power** – Hiermee kunt u het gebruik van de antenne in-/uitschakelen.

**PVR File System** – Hiermee kunt u het opnamebestandssysteem instellen.

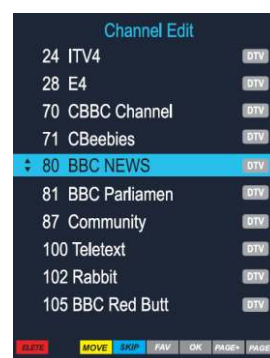

## Vergrendeling

Hiermee kunt u de toegang tot bepaalde functies van de tv voorkomen. Wanneer Lock System op AAN staat, moet het wachtwoord worden ingevoerd om wijzigingen aan te brengen in de vergrendelde functies.

**Lock system** – Hiermee kunt u het systeem vergrendelen.

**Block Programme** – Hiermee kunt u bepaalde programma's en kanalen blokkeren.

**Parental Guidance** – Hiermee kunt u programma's beperken naargelang de leeftijd van de kijker. Alleen programma's die geschikt zijn voor de geselecteerde leeftijd zullen toegankelijk zijn. Selecteer de leeftijd van de kijker uit de volgende opties: Uit – 4 – 5 – 6 – 7 – 8 – 9 – 10 – 11 – 12 – 13 – 14 – 15 – 16 – 17 – 18

**Opmerking: Deze functie wordt mogelijk niet door alle omroepen ondersteund.**

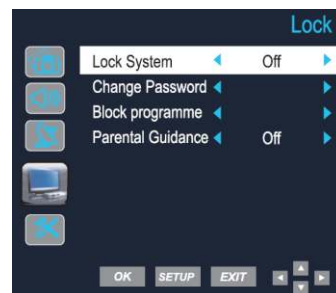

**Change Password** – Hiermee kunt u het wachtwoord wijzigen.

**Opmerking: Het standaardwachtwoord is 0000.**

1. Voer het nieuwe wachtwoord in.
2. Voer opnieuw het nieuwe wachtwoord in om het te bevestigen.  
Het wachtwoord is nu gewijzigd.

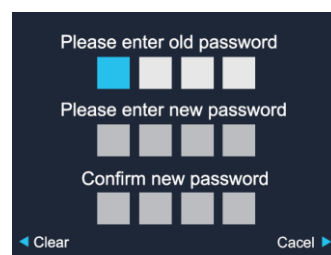

## Instellingen van functies

Met dit menu kunt u de volgende functies wijzigen:

**OSD Language** – Hiermee kunt u de schermtaal wijzigen.

**User setup** – Hiermee kunt u de instellingen voor Aspect Ratio, Noise reduction en OSD time aanpassen.

**Reset** – Hiermee kunt u alle tv-instellingen terugzetten naar de standaardinstellingen.



**Aspect Ratio** – Hiermee kunt u de beeldverhouding instellen:

Auto – Zoom 1 – Zoom 2 – 16:9 – 4:3

**Noise Reduction** – Hiermee kunt u ruis op de beelden verminderen/veranderen.

De volgende opties zijn beschikbaar:

Low – Mid – High – Off

**OSD Time** – Hiermee kunt u instellen wanneer het schermweergavemenu wordt verbroken.

5s – 10s – 15s – 20s – 25s – 30s – 35s



### Elektronische programmagids

De elektronische programmagids geeft informatie weer over huidige en toekomstige programma's voor het opgelichte kanaal.

Druk op de knop **Guide** om de elektronische programmagids weer te geven. Het volgende menu zal worden weergegeven.



Gebruik de knoppen **▲ ▼ PAGE+ PAGE-** om door de beschikbare kanalen en programma's te navigeren.

Druk op de knoppen **◀▶ +12H -12H** om door informatie over programma's voor de komende zeven dagen te bladeren.

Druk op de knop **OK** om het momenteel geselecteerde programma te bekijken (alleen het eerste programma op elk kanaal kan worden geselecteerd, aangezien de andere programma's nog niet zijn gestart).

Druk op de knop **Guide** of **↶** om de elektronische programmagids te verlaten.

### Een opname instellen vanuit de elektronische programmagids

U kunt informatie over een programma bekijken door op de knop **Info** te drukken.

U kunt de timeropname ook instellen vanuit de elektronische programmagids door de gewenste programma's te selecteren en op de **RODE** knop te drukken.

Druk na het instellen op **OK** om te bevestigen.

De lijst met opnameschema's wordt weergegeven zoals hieronder. U kunt hier schema's verwijderen.



Druk op de knop **Guide** of **↶** om de elektronische programmagids te verlaten.

Time	Date	Programme Title	Channel Name
23:31	16th Dec	DELETE	

### Opname bekijken

Om een opgenomen programma te bekijken. Druk op de knop "INDEX" op de afstandsbediening.

(Afhankelijk van de bestandsgrootte kan er een kleine vertraging optreden bij het weergeven van de lijst).

Markeer het gewenste programma en druk op de afstandsbediening op Info om het programma weer te geven of op de afspeelknop.

Om een programma te verwijderen, markeert u het in de lijst en drukt u op de RODE knop.

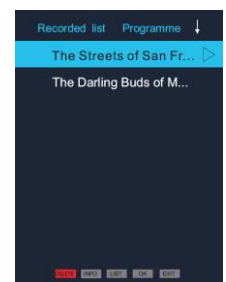

U kunt alle opgenomen bestanden weergeven door op de knop **Index** te drukken.



U kunt bestanden in de opnamelijst afspelen.

Druk op **▶||** of **OK** om af te spelen.

Druk op **■** om te stoppen.



Druk op de knop ►|| om de opnamemodus van tijdsprong in te gaan.

Druk op de knop ►|| om de afspeelmodus van tijdsprong in te gaan.

Druk op de knop ■ om te verlaten.

In opname-, afspeel- en tijdsprongmodus kunt u de knoppen ◀▶ en OK gebruiken om functies te selecteren.



### Live tv pauzeren

Druk op de pauzeknop om live tv te pauzeren. Het programma zal stoppen. Druk op de afspeelknop om het programma te hervatten en verder te kijken. Druk op de stopknop om terug te keren naar live tv.

### Opmerking:

Als er een geheugenapparaat in de USB-poort wordt gestoken, krijgt dit prioriteit en wordt de mogelijkheid om de functie "Watch and record" volledig te benutten, verhinderd.

### Digitale tekst

Digitale tekst is een informatiesysteem dat tekst op uw tv-scherm weergeeft.

**Opmerking:** In de tekstmodus kunnen geen schermmenu's worden weergegeven.

De kleur, het contrast en de helderheid kunnen niet worden veranderd, maar het volume kan worden gewijzigd.



Volg de instructies op het scherm. Het volgende menu is een voorbeeld van de digitale tekstservice van de BBC.

1. Druk op de knop **Text** om digitale tekst te selecteren.
2. Gebruik de knoppen ▲▼ om naar de gewenste pagina te navigeren en druk op de knop **OK** om te selecteren. U kunt ook het paginanummer invoeren met behulp van de **numerieke** knoppen. Druk op de knop OK om de pagina te bekijken.
3. Druk op de knoppen ▲▼◀▶ om door de digitale tekstmenu's te navigeren.
4. Gebruik de **rode, groene, gele** en **blauwen** knoppen om de onderwerpsnelkoppelingen te gebruiken.
5. Druk op de knop "**Text**" om digitale tekst te verlaten.

### Teletekst

Teletekst is een informatiesysteem dat tekst op het tv-scherm weergeeft. Met de teletekstbedieningsknoppen kunt u de pagina's met informatie bekijken die in de teletekstindex staan.

**Opmerking:** In de tekstmodus kunnen geen schermmenu's worden weergegeven. De kleur, het contrast en de helderheid kunnen niet worden veranderd, maar het volume kan worden gewijzigd.

Druk op de knop **Text** om naar de tekstmodus te gaan. De tekstpagina – normaal gesproken de indexpagina – wordt weergegeven.

Druk opnieuw op de knop **Text** om de tekstmodus te verlaten. Het scherm keert terug naar het programma dat u aan het bekijken was.

### **Mix**

Druk op de knop **Mix** om naar de mixmodus te gaan. De tekstpagina wordt weergegeven met het beeld erachter.

### **Annuleren**

Druk op de knop **Cancel** om het programma dat u aan het bekijken bent te bekijken zonder tekst op de achtergrond.

### **Een pagina selecteren**

1. Om een pagina in tekstmodus te selecteren, zoekt u het gewenste paginanummer op de indexpagina en voert u het paginanummer in met de **numerieke** knoppen. Het nummer zal in de linkerbovenhoek van het scherm verschijnen. Het zoeken naar de pagina wordt gestart. Zodra de pagina is gevonden, wordt deze weergegeven.
2. Druk op de knop **Index** om terug te keren naar de indexpagina.
3. Druk op de knop **Subpage** om een subpagina te selecteren.

### **Ondertiteling**

1. Druk op de knop **Text** en ga naar pagina 888 om ondertitels weer te geven tijdens het bekijken van een programma. Het beeld wordt weergegeven en voorzien van ondertitels die onderaan het scherm verschijnen. (Indien voorzien door het programma)
2. Druk op de knop **Text** om de tekstmodus te verlaten.

### **Informatie onthullen**

1. Druk op de knop **Reveal** om verborgen informatie, zoals antwoorden van quizshows, te onthullen.
2. Druk opnieuw op de knop **Reveal** om de informatie te verbergen.

### **Snelle tekst**

Onderaan het teletekstscherf staan onderwerpkoppen in rood, groen, geel en blauw.

1. Druk op de gekleurde knoppen (**rood, groen, geel** en **blauw**) op de afstandsbediening om deze pagina's te openen.
2. Druk op de knop **Index** om terug te keren naar de indexpagina.

### **Pagina in de wacht**

Als u in de tekstmodus een tekstpagina met subpagina's bekijkt, worden deze automatisch met een vertraging op volgorde weergegeven zodat u de tijd heeft om de pagina te lezen.

1. Druk op de knop **Hold** om te wachten met de weergave van de volgende subpagina. Het wachtsymbool zal in de linkerbovenhoek van het scherm verschijnen.
2. Druk opnieuw op de knop **Hold** om weer door de subpagina's te bladeren.

### Tekstvergroting

1. Druk op de knop **Size** om de tekst op het scherm te vergroten. Eenmaal geselecteerd, wordt er een halve pagina per keer weergegeven.
2. Druk opnieuw op de knop **Size** om de tweede helft van de pagina te bekijken.
3. Druk voor de derde keer op de knop **Size** om de tekst weer op normale grootte weer te geven.

### Common Interface

De Common Interface (CI) is ontworpen om de Conditional Access Module (CAM) en smartcard te accepteren om betaal-tv-programma's en aanvullende diensten te bekijken. Neem contact op met uw aanbieder van pay-per-view tv voor meer informatie over de modules en het abonnement.

**Opmerking:** Conditional Access Modules en smartcards worden apart verkocht.

### Waarschuwing! Schakel uw tv uit voordat u modules in de CI steekt.

De CI bevindt zich aan de achterkant van uw tv. Plaats de CAM correct in de CI en voeg vervolgens de smartcard toe aan de CAM.

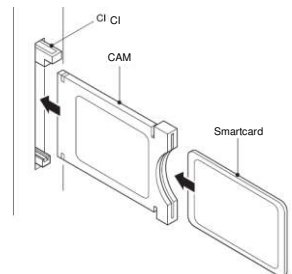

1. Zet de tv aan.
2. Als de CAM wordt gedetecteerd, geeft de tv het volgende bericht op het scherm weer:

### Common Interface Module Inserted

Wacht even totdat de kaart is geactiveerd.

3. Selecteer het relevante digitale kanaal.
4. Gedetailleerde informatie over de gebruikte smartcard wordt weergegeven.
5. Druk op de knop OK om het menu van de kaart te openen. Raadpleeg de gebruiksaanwijzing van de module voor details over de instellingen.
6. Wanneer de module wordt verwijderd, verschijnt het volgende bericht op het scherm:

### Common Interface Module Removed.

### Instellen HDMI

De menu-instelling van HDMI-modi is vergelijkbaar met de instelling van de tv-modus, behalve dat Kanaalinstelling niet beschikbaar is.

Als er geen signaalvoer is wanneer de tv in de HDMI-modus staat, wordt het volgende scherm weergegeven:

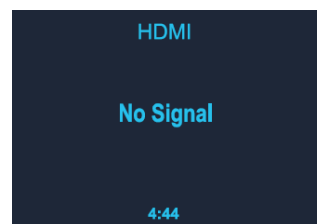

Als er binnen 5 minuten geen signaalvoer wordt gedetecteerd, gaat de tv in de stand-by-modus.

### De tv bedienen

Om uw geheugenapparaat te formatteren en een PVR-bestand te maken, drukt u op de knop Setup op de afstandsbediening.

Scroll door het menu met de knoppen ▲ ▼ naar Digital TV of Satellite TV.

Druk op de knop ► om de menuopties te openen en gebruik de knoppen ▲ ▼ om PVR FILE SYSTEM te selecteren. Druk vervolgens op **OK**.

Gebruik de knoppen ▲ ▼ om door de menu-opties van PVR FILE SYSTEM te navigeren. Selecteer CHECK THE PVR FILE SYSTEM en vervolgens FORMAT om een deel van of de complete USB/HDD te formatteren.

## **1. PVR-BESTANDSSYSTEEMMENU**

Met Select Disk wordt de bestemmingsschijf voor het opnemen van tv-programma's geselecteerd.

- Controleer het PVR-bestandssysteem.
- Met Format wordt de schijf geformatteerd.
- Max record time zal de maximale opnametijd beperken.
- Druk na het opnemen op de knop **Index** om bestandsinformatie weer te geven.

Druk op de knop **Info** om details weer te geven.

### **Afkortingen:**

PVR: Persoonlijke videorecorder.

HDD: Harde schijf

DTV: Digitale televisie

SD: Standaard kwaliteit

HD: Hoge kwaliteit

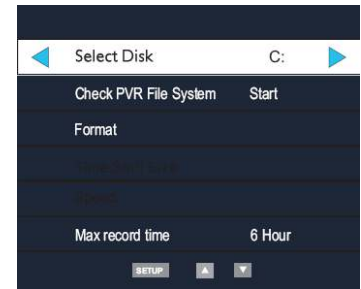

Steek een USB of HDD in en voer SELECT DISK in.

Als u een USB-apparaat gebruikt, is de standaard schijfnaam DISK C:.

Als u een HDD gebruikt en de HDD heeft twee of meer partities, geeft het systeem u de optie om C:/D: enz. te selecteren door op ◀▶ te drukken.

Druk op **OK** om door te gaan.

Druk op ↻ om te verlaten.

**Opmerking:** USB moet in USB staan (niet USB REC) om te formatteren.

## **2. PVR-bestandssysteem CONTROLEREN**

Hiermee kunt u de grootte van de USB-schijf of HDD selecteren voor opname. Druk op ◀▶ om te wijzigen.

Het systeem toont de maximale opnametijd voor SD- en HD-signaal.

U kunt geen definitie selecteren voor opname. Het wordt bepaald door het ingangssignaal.



Druk op **OK** om door te gaan.

Druk op ↻ om te verlaten.

Hiermee kunt u de grootte van de opname instellen. Bijvoorbeeld 4 GB bij USB. Het systeem laat u kiezen uit 1GB/2GB/3GB/all door op ◀▶ te drukken.

Druk op **OK** om door te gaan.  
Druk op **↶** om te verlaten.

### 3. FORMATTEREN

Houd er rekening mee dat alle gegevens verloren gaan wanneer u de schijf formateert. Selecteer Starten om het formatteren te starten. Schakel de tv niet uit tijdens het formatteren. Selecteer EXIT om te annuleren.

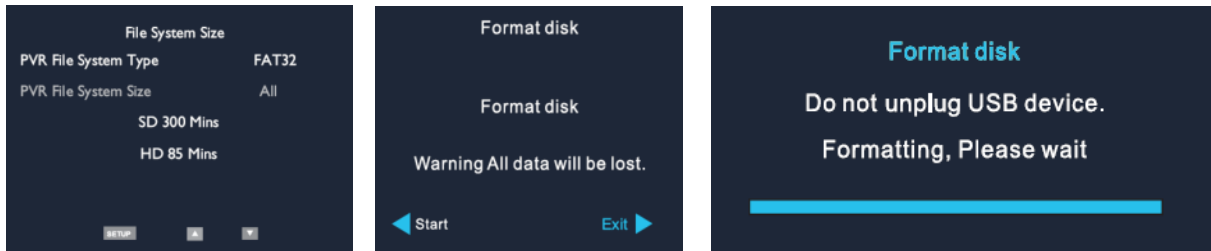

Waarschuwing:

Zorg dat uw USB-apparaat of harde schijf ten minste 500 MB vrije ruimte heeft en maak vervolgens een PVR-bestandssysteem aan voordat u een digitaal tv-programma opneemt.

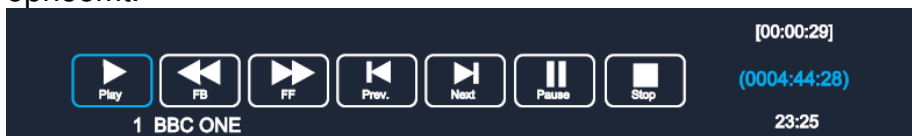

U kunt alle opgenomen bestanden weergeven door op de knop **Index** te drukken.

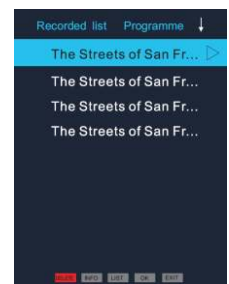

U kunt bestanden in de opnamelijst afspelen. Druk op **▶** of **OK** om af te spelen. Druk op **■** om te stoppen.



Druk op de knop **▶▶** om de opnamemodus van tijdsprong in te gaan.



Druk op de knop **▶▶** om de tijdsprongmodus in te gaan en druk op de knop **■** om te verlaten. In opname-, afspelen- en tijdsprongmodus kunt u de knoppen **◀▶** en **OK** gebruiken om functies te selecteren.



## USB-BEDIENING

### Gebruik van USB-apparaat

**Opmerking:** Het bestandsbesturingssysteem ondersteunt uitsluitend Windows FAT; geen FAT32- en NTFS-bestandssysteem.

1. Voordat u de USB-functie gebruikt, dient u de ingangsbron van de tv over te schakelen naar USB.
2. Selecteer in het USB-hoofdmenu het mediatype en druk op **OK** om een afspeellijst toe te voegen of op **"PLAY"** om af te spelen.
3. Selecteer DISC als de schijf meerdere partities heeft.
4. De afspeelmodus van foto, muziek, film en tekst is hetzelfde als die van video

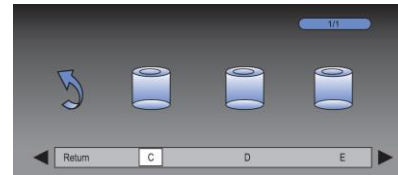

### **Opmerking**

- Deze speler kan MPEG 2- en JPEG-bestanden op een USB-apparaat afspelen.
- Het lezen van MPEG-bestanden op het USB-apparaat kan even duren.
- Als de gewenste beeld te klein is, drukt u in de afspeelmodus voor films op de afspeelknop om het scherm te vullen.
- Als er geen bestanden op het USB-apparaat staan, verschijnt “Empty Device” op het scherm. Als een USB-apparaat een probleem heeft of er een bedieningsfout optreedt, wordt “Device Error” op het scherm weergegeven. Controleer het USB-apparaat of ontkoppel het en steek het opnieuw in.
- Een USB-apparaat dat niet wordt ondersteund, kan een “lock up” van het apparaat veroorzaken, waardoor die niet meer reageert. Schakel in dat geval de tv uit, verwijder het USB-apparaat en schakel de tv weer in.
- Dit apparaat ondersteunt USB On The Go (OTG)-technologie niet, dus apparaten met OTG-gegevensuitwisselingsmodus werken mogelijk niet correct. Controleer dit voor gebruik.
- Verwijder het USB-apparaat niet tijdens het lezen/afspelen.
- Druk opnieuw op de effectieve knop.

## **TERUGZETTEN IN FABRIEKSINSTELLINGEN**

Terugzetten in fabrieksinstellingen zet alle gebruikersinstellingen terug naar de standaardwaarden. Hierdoor zullen de ingestelde tijd, datum en voorinstellingen verloren gaan.

## **PROBLEEMOPLOSSING**

<b>Fout</b>	<b>Oplossing</b>
Het apparaat gaat niet aan.	Controleer of de voedingsadapter juist is aangesloten.
Het apparaat schakelt automatisch uit	Vanwege ErP2-vereisten en milieubescherming schakelt het apparaat automatisch over naar de stand-by-modus wanneer er langer dan 15 minuten geen muziek wordt afgespeeld.
Geen geluid.	<ol style="list-style-type: none"> <li>1. Zet het geluid aan, omdat deze gedempt kan zijn</li> <li>2. Verhoog het volume.</li> <li>3. Haal aangesloten hoofdtelefoon of luidspreker uit de audio-uitvoer.</li> </ol>
Geen zender gevonden.	<ol style="list-style-type: none"> <li>1. Controleer het netwerk, het toegangspunt en de firewall.</li> <li>2. De zender kan tijdens niet beschikbaar zijn. Probeer het later nog eens of selecteer een andere zender.</li> <li>3. De verbinding van de zender is veranderd of de zender zendt niet langer uit – vraag de provider om informatie.</li> <li>4. De verbinding van de handmatige toegevoegde zender is niet juist – corrigeer deze en voer opnieuw in.</li> </ol>
Gesis FM-modus	Controleer/verplaats de FM-antenne of verplaats de radio
Geen zenders beschikbaar/krakend/onderbrekend in DAB-modus.	<ol style="list-style-type: none"> <li>1. Verplaats de radio.</li> <li>2. Scan opnieuw op uitsluitend lokale zenders (hoge sterkte).</li> <li>3. Controleer het lokale DAB-bereik.</li> </ol>

Alarm werkt niet.	<ol style="list-style-type: none"> <li>1. Zet het alarm aan.</li> <li>2. Zie de oplossingen onder "Geen geluid" met betrekking tot de volume-instelling.</li> <li>3. Het alarm is ingesteld op een zender, maar er is geen netwerkverbinding. Wijzig de alarmbron of herconfigureer de verbinding.</li> </ol>
USB-apparaat of MP3-speler wordt niet gevonden.	<ol style="list-style-type: none"> <li>1. Controleer of het USB-apparaat of de MP3-speler juist is aangesloten.</li> <li>2. Sommige USB-schijven hebben een externe voedingsbron nodig – zorg ervoor dat deze aangesloten is.</li> <li>3. Niet alle MP3-speler kunnen direct door het apparaat gelezen worden – gebruik een USB-apparaat in de plaats.</li> </ol>
In andere onbepaalde gevallen.	De KTD1020 kan, in welke modus dan ook, na een bedrijfsperiode, een grote hoeveelheid data te verwerken. Hierdoor kan het systeem vastlopen of uitvallen. Herstart de KTD1020 indien nodig.
	De normale werking van het product kan worden gestoord door sterke elektromagnetische interferentie. In dergelijk geval, herstart het product om de normale werking voort te zetten door de gebruikershandleiding te volgen. Gebruik het product op een andere plek in geval de werking niet kan worden hervat.
	Het apparaat kan vastlopen bij gebruik in ruimtes met sterke radiostoring. Zodra er geen storingen meer zijn, zal het apparaat weer correct werken.
	In een omgeving met geleide immunitetsverstoring, kan het samplen mislukken. De storing zal automatisch worden hersteld wanneer de geleide immunitetsverstoring stopt.

De huidige instructiehandleiding kan worden gedownload van

[www.soundmaster.de](http://www.soundmaster.de)

Technische veranderingen en drukfouten voorbehouden

Auteursrecht Woerlein GmbH, 90556 Cadolzburg, [www.soundmaster.de](http://www.soundmaster.de)

Duplicatie alleen met de toestemming van Woerlein GmbH.



**PROTEZIONE AMBIENTALE**

Non smaltire il presente prodotto tra i normali rifiuti domestici al termine del suo ciclo di vita. Portarlo invece ad un centro specializzato nel riciclo di materiale elettrico e dispositivi elettronici. Quest'obbligo è indicato dal simbolo di riciclo presente sul prodotto, sul manuale di istruzioni o sulla confezione.

I materiali sono riciclabili secondo la loro etichettatura.

Riutilizzando materiali o altre forme di riciclaggio di vecchi dispositivi e imballaggi, dai un contributo importante alla protezione del nostro ambiente. Se necessario, rimuovere gratuitamente le batterie e i dati personali prima dello smaltimento e chiedere all'autorità locale informazioni sul punto di smaltimento responsabile

	<b>ATTENZIONE</b>	
Rischio di scosse elettriche Non aprire il dispositivo!		
Cautela: Per ridurre il rischio di scosse elettriche, non rimuovere la copertura (o il retro). Il prodotto non contiene componenti riparabili. Affidare le riparazioni esclusivamente a personale qualificato.		



Tale simbolo indica la presenza all'interno dell'apparecchio di componenti che generano tensione elettrica a livelli pericolosi, capaci di produrre scosse elettriche.



Tale simbolo indica la presenza di importanti istruzioni di utilizzo e manutenzione del prodotto.



**Le batterie usate sono rifiuti pericolosi e NON devono essere smaltite assieme agli altri rifiuti domestici!** Infatti, ogni consumatore è **obbligato a norma di legge** a restituire **tutte le batterie** ai centri di riciclaggio ecosostenibile – indipendentemente dalla presenza nelle batterie di sostanze più o meno dannose\*). **Le batterie usate possono essere consegnate in maniera completamente gratuita ai centri di raccolta pubblica o al proprio rivenditore.**  
**Riportare le batterie solo quando esse sono completamente scariche.**

\*) indicate dai simboli Cd = cadmio, Hg = mercurio, Pb = piombo

	<b>ATTENZIONE – IL DISPOSITIVO PUÒ EMETTERE RADIAZIONI LASER INVISIBILI, IN CASO DI APERTURA DEL COPERCHIO O RIMOZIONE DEL BLOCCO DI PROTEZIONE. EVITARE L'ESPOSIZIONE ALLE EMISSIONI LASER.</b>
--	--

- Il dispositivo è dotato di una fonte di emissioni laser di Classe 1. Evitare di esporsi direttamente all'emissione dei fasci laser, che potrebbero causare danni agli occhi.
- Usare il dispositivo esclusivamente al chiuso, in ambienti asciutti. Proteggere il dispositivo dall'umidità.
- Non aprire l'unità. **RISCHIO DI SCOSSE ELETTRICHE!** Affidare l'apertura dell'apparecchio e le riparazioni esclusivamente a personale qualificato.
- Collegare il presente dispositivo esclusivamente ad una presa a muro ben installata e dotata di messa a terra. Accertarsi che la tensione di alimentazione corrisponda a quella nominale riportata sulla targa del prodotto.
- Tenere il cavo di alimentazione lontano da fonti di umidità durante il funzionamento. Non ostruire o danneggiare il cavo di alimentazione in alcun modo.
- Avvisi per la disconnessione del dispositivo: La spina di alimentazione serve per la connessione del dispositivo alla rete elettrica, quindi tenerla sempre in posizione facilmente accessibile.
- Se il cavo o la spina di alimentazione sono danneggiati in qualunque modo, farli sostituire immediatamente presso un centro di assistenza autorizzato.
- In caso di temporali, disconnettere immediatamente il dispositivo dalla rete elettrica.
- Il dispositivo può essere utilizzato dai bambini, solo sotto il controllo dei genitori.
- Per la pulizia dell'apparecchio, servirsi esclusivamente di un panno asciutto.
- **NON USARE DETERGENTI o PANNI ABRASIVI!**
- Installare il dispositivo in un ambiente dotato di sufficiente ventilazione, per evitare problemi di surriscaldamento.
- Non ostruire le aperture di ventilazione!
- La libera circolazione dell'aria potrebbe essere ostacolata, ostruendo le feritoie di ventilazione con oggetti, quali giornali, tovaglie o tende ecc.
- Tenere l'apparecchio lontano da schizzi o zampilli, evitando di appoggiare sopra di esso oggetti contenenti liquidi, ad esempio tazze.
- L'unità non deve essere esposta direttamente alla luce solare o altre fonti di calore, né conservata in ambienti eccessivamente freddi, umidi, polverosi o soggetti ad urti e vibrazioni.
- Non tentare di applicare cavi, spine o altri oggetti all'unità, né tentare di aprirla.
- Installare il dispositivo in una posizione sicura e non soggetta a vibrazioni.
- Non appoggiare sul dispositivo fonti di fiamme libere, ad esempio candele accese.
- Installare l'apparecchio lontano da computer o unità a microonde, che potrebbero causare interferenze alla ricezione radio.
- Non tentare di aprire o riparare l'unità. Tale operazione espone l'utente a rischio di lesioni e rende nulla la garanzia del prodotto. Per le riparazioni affidarsi esclusivamente a personale / centri di assistenza autorizzati.
- Usare esclusivamente batterie prive di mercurio e cadmio.
- Le batterie non devono essere esposte direttamente a fonti di calore, quali luce solare, fiamme libere o simili.
- Le batterie usate sono rifiuti pericolosi e NON devono essere smaltite assieme agli altri rifiuti domestici!!! Portare invece le batterie vecchie al proprio rivenditore o in appositi centri di raccolta locali.
- Tenere le batterie fuori della portata dei bambini. I bambini potrebbero infatti correre il rischio di ingerirle. Consultare immediatamente un medico in caso di ingestione di batterie.
- Controllare regolarmente che le batterie del proprio apparecchio non abbiano perditte.
- L'apparato è concepito per l'uso in zone con climi temperati; non è adatto all'uso in paesi con climi tropicali.

## TABLE OF CONTENT

<b>LUOGHI DEI CONTROLLI.....</b>	<b>2</b>
<b>TELECOMANDO .....</b>	<b>4</b>
<b>DESCRIZIONE DELL'ASSEMBLAGGIO .....</b>	<b>6</b>
<b>UTILIZZARE IL TELECOMANDO .....</b>	<b>7</b>
<b>COLLEGAMENTO DI POTENZA CA .....</b>	<b>7</b>
<b>MENU PRINCIPALE (SELEZIONE FONTE).....</b>	<b>7</b>
<b>FUNZIONAMENTO DI BASE.....</b>	<b>7</b>
<b>EQUALISER.....</b>	<b>8</b>
<b>ORA DELL'APPUNTAMENTO .....</b>	<b>8</b>
<b>LUMINOSITÀ .....</b>	<b>8</b>
<b>LINGUAGGIO .....</b>	<b>8</b>
<b>DAB.....</b>	<b>8</b>
<b>FM .....</b>	<b>11</b>
<b>BLUETOOTH .....</b>	<b>12</b>
<b>CD MODE.....</b>	<b>13</b>
<b>DORMIRE.....</b>	<b>14</b>
<b>ALARME .....</b>	<b>15</b>
<b>DTV .....</b>	<b>15</b>
<b>FUNZIONAMENTO DELLA PORTA USB .....</b>	<b>27</b>
<b>RIPRISTINO DELLE IMPOSTAZIONI DI FABBRICA .....</b>	<b>28</b>
<b>RISOLUZIONE DEI PROBLEMI .....</b>	<b>28</b>

## LUOGHI DEI CONTROLLI

### VISTA FRONTALE

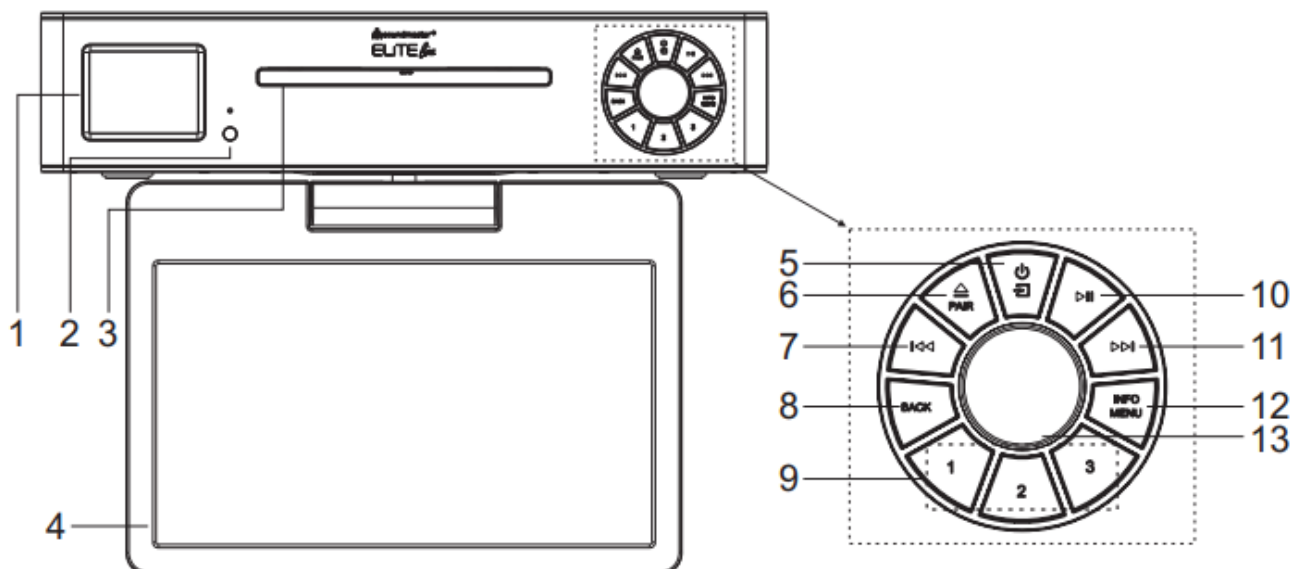

- |  |  |
|--|--|
| <p>1 <b>Schermo</b></p> <p>2 <b>Sensore remoto</b></p> <p>3 <b>Porta del disco</b></p> <p>4 <b>10'1 inch TV</b></p> <p>5 <b>⏻/☒</b><br/>* Tenere premuto per accendere e spegnere<br/>* Premere per cambiare la sorgente</p> <p>6 <b>▲/PAIR</b><br/>* Premere per aprire lo sportello del CD<br/>* Tenere premuto per attivare la funzione di associazione in BT o disconnettere il dispositivo BT associato esistente</p> <p>7 <b>⏮</b><br/>* Premere per selezionare la traccia precedente in modalità CD/USB/FM/BT</p> <p>8 <b>BACK</b><br/>* Premere per tornare al menu precedente</p> <p>9 <b>1/2/3</b><br/>* IN modalità DAB/FM, premere per selezionare le stazioni preferite preimpostate</p> | <p>* IN modalità DAB/FM, premere a lungo per impostare la stazione corrente sulla stazione preferita</p> <p>* In modalità CD, premere brevemente per selezionare il numero 1/2/3</p> <p>10 <b>▶  </b><br/>* Premere per riprodurre e mettere in pausa CD, USB, BT</p> <p>11 <b>▶▶</b><br/>* Premere per selezionare la traccia successiva in CD/USB/DAB/FM/BT</p> <p>12 <b>INFO/MENU</b><br/>* Premere per visualizzare le informazioni in CD/USB/DAB/FM<br/>* Premere per visualizzare il Menu</p> <p>13 <b>OK</b><br/>* Premere per selezionare o saltare la selezione</p> <p>13 <b>VOL+/VOL-</b><br/>* Ruota per aumentare o diminuire il livello del volume</p> <p>13 <b>NAVIGATE</b><br/>* Ruota per spostarti verso il basso o verso l'alto nella schermata del menu</p> |
|--|--|

**VISTA LATERALE**

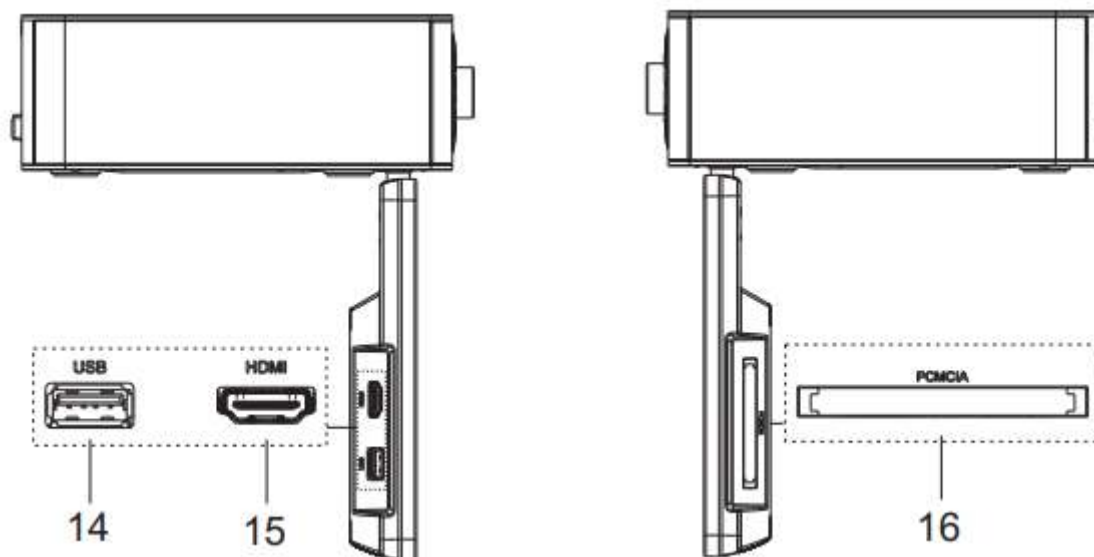

- 14 **USB / 5V  $\equiv$  1A produzione**  
 \* Collegati a un dispositivo USB per la riproduzione di musica  
 \* Connetti per ricaricare il dispositivo mobile
- 15 **HDMI**  
 \* Collega la TV a un dispositivo compatibile utilizzando un cavo HDMI

- 16 **PCMCIA**  
 Slot per moduli di accesso condizionale esterno (CA).

**VISTA POSTERIORE**

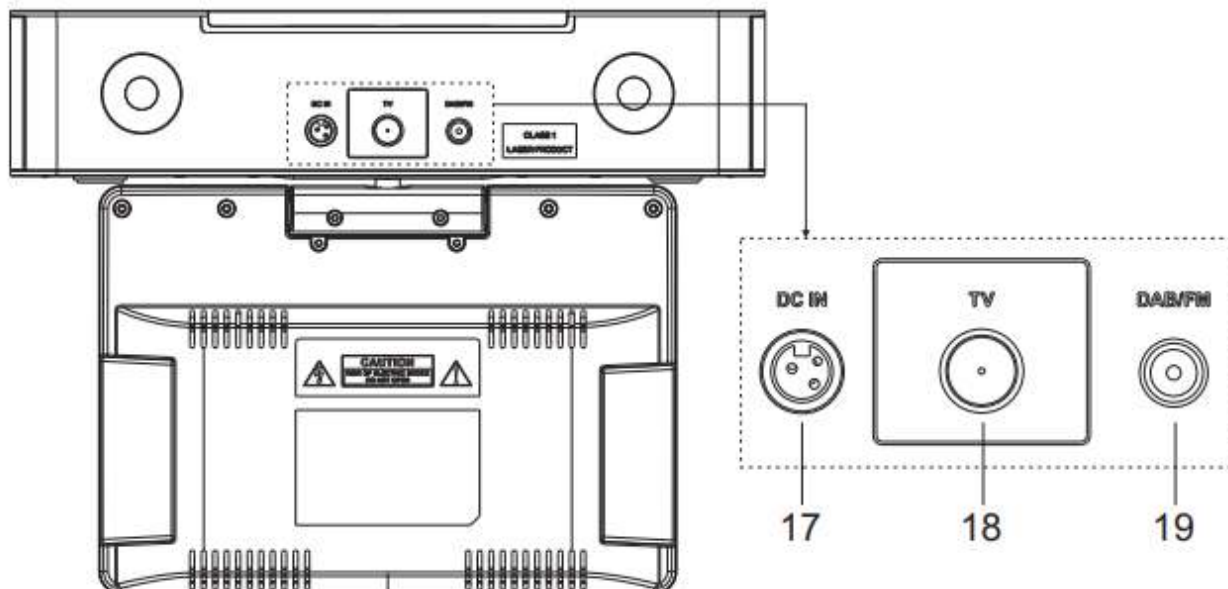

- 17 **INGRESSO CC**
- 18 **Connessione TV**

- 19 **DAB/FM Antenna**

## TELECOMANDO

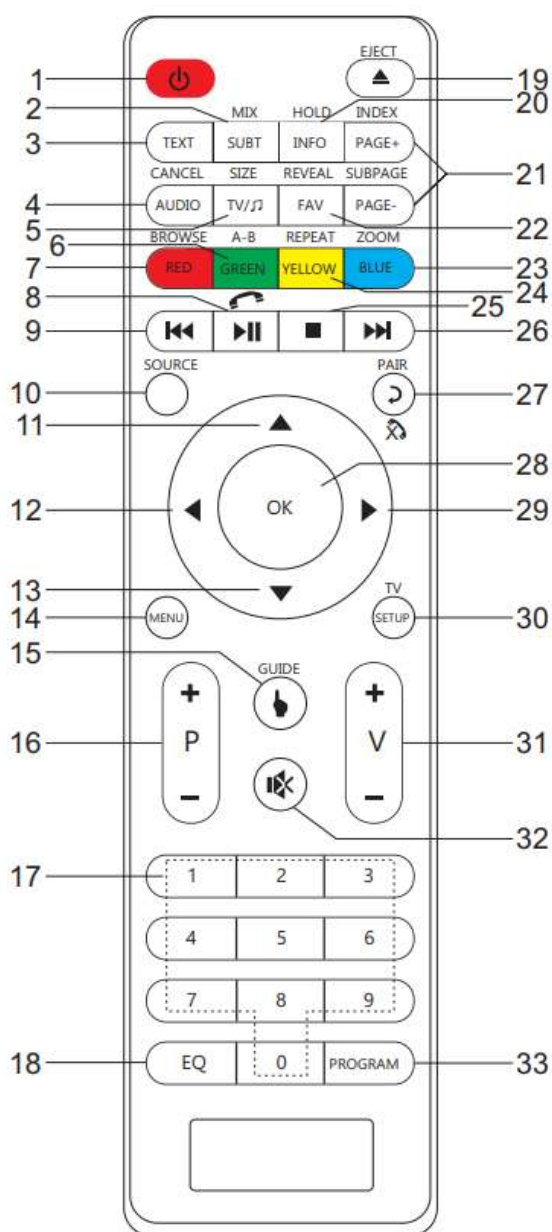

- 1
  - \* Accendere l'unità o in modalità STANDBY
- 2 **MIX/SUBT**
  - \* Seleziona la lingua dei sottotitoli in DVB-T2/DVB-C
- 3 **TEXT**
  - \* Per visualizzare contemporaneamente l'immagine televisiva e il televideo.
- 4 **CANCEL/AUDIO**
  - \* Per cambiare la lingua dell'audio e la traccia sonora in DVB-T2/DVB-C.
- 5 **TV/🎵**
  - \* Per ingrandire la pagina del televideo
  - \* Passa dalla modalità TV a quella radio in DVB-T2/DVB-C
- 6 **GREEN button/A-B**
  - \* Televideo Tasto verde inserito DVB-T2/DVB-C;
  - \* Per segmentare la ripetizione in CD.
- 7 **RED button/BROWSE**
  - \* Tasto ROSSO Televideo inserito DVB-T2/DVB-C;
  - \* Premere per attivare/disattivare la funzione del browser in CD.
- 8
  - \* Premere per riprodurre/mettere in pausa BT/CD/USB.
  - \* Per rispondere alla telefonata
- 9
  - \* Tenere premuto per tornare indietro velocemente su CD e USB
  - \* Premere per selezionare la traccia precedente su CD e USB
  - \* Premere per visualizzare l'elenco dei canali in DAB, FM
- 10 **SOURCE**
  - \* Premere per selezionare la sorgente AUDIO corrispondente. (DAB/FM/BT/TV/CD)
- 11
  - \* Premere per spostarsi in alto nella schermata del menu
- 12
  - \* Premere per spostarsi a sinistra nella schermata del menu
- 13
  - \* Premere per spostarsi verso il basso nella schermata del menu

- 14 **MENU**  
\* Premere per visualizzare il Menu
- 15 **GUIDE**  
\* Per visualizzare la guida ai programmi in DVB-T2/DVB-C.
- 16 **P+/-**  
\* Premere per saltare l'inizio dell'album corrente/precedente/successivo  
\* Premere per selezionare il canale preimpostato precedente/successivo in FM, DAB and DVB-T2/DVB-C
- 17 **0-9 numeric**
- 18 **EQ**  
\* Premere per selezionare le caratteristiche del suono:  
Normal/Jazz/Rock/Classic/Pop/My EQ
- 19 **EJECT/▲**  
\* Premere per aprire lo sportello del CD
- 20 **HOLD/INFO**  
\* Per tenere il televideo sulla pagina corrente in DVB-T2/DVB-C;  
\* Per visualizzare le informazioni sul programma attualmente in riproduzione in DVB-T2/DVB-C/DAB/FM/CD.
- 21 **SUBPAGE/PAGE+/-**  
\* Visualizza le pagine secondarie quando si è in televideo in DVB-T2/DVB-C;  
Sfoggia la pagina precedente della tabella di modifica/elenco dei canali in DVB-T2/DVB-C.
- 22 **REVEAL/FAV**  
\* Per visualizzare le informazioni televideo nascoste in DVB-T2/DVB-C;  
\* Per visualizzare l'elenco dei preferiti in DVB-T2/DVB-C.
- 23 **BLUE button/ZOOM**  
\* Tasto Televideo BLU inserito DVB-T2/DVB-C;  
\* Per ingrandire o rimpicciolire l'immagine su CD e USB.
- 24 **YELLOW button/REPEAT**  
\* Televideo Tasto GIALLO inserito DVB-T2/DVB-C;  
\* Per ripetere la riproduzione su CD e USB.
- 25 **■**  
\* Premere per interrompere la riproduzione in modalità CD/USB
- 26 **▶▶**  
\* Tenere premuto per l'avanzamento rapido su CD e USB  
\* Premere per selezionare la traccia successiva su CD e USB  
\* Premere per visualizzare l'elenco dei canali in DAB/FM  
\* Premere per la sintonizzazione fine in FM  
\* Tenere premuto per la sintonizzazione manuale in FM
- 27 **↶/PAIR/↷**  
\* Premere per tornare al menu precedente  
\* Tenere premuto per attivare la funzione di associazione in BT o disconnettere il dispositivo BT associato esistente  
\* Per annullare la telefonata
- 28 **OK button**  
\* Per selezionare o passare al menu successivo in BT/CD/USB
- 29 **▶**  
\* Premere per spostarsi a destra nella schermata del menu
- 30 **TV SETUP**  
Entra o esci dal menu di configurazione per la TV.
- 31 **V+/-**  
\* Premere per aumentare/diminuire il livello del volume
- 32 **⊗**  
\* Premere per disattivare o ripristinare l'audio
- 33 **PROGRAM**  
\* Premere per programmare su CD e preimpostare il canale in DAB, FM e DVB-T2/DVB-C  
\* Premere a lungo per salvare i canali preimpostati

## DESCRIZIONE DELL'ASSEMBLAGGIO

### con distanziatore

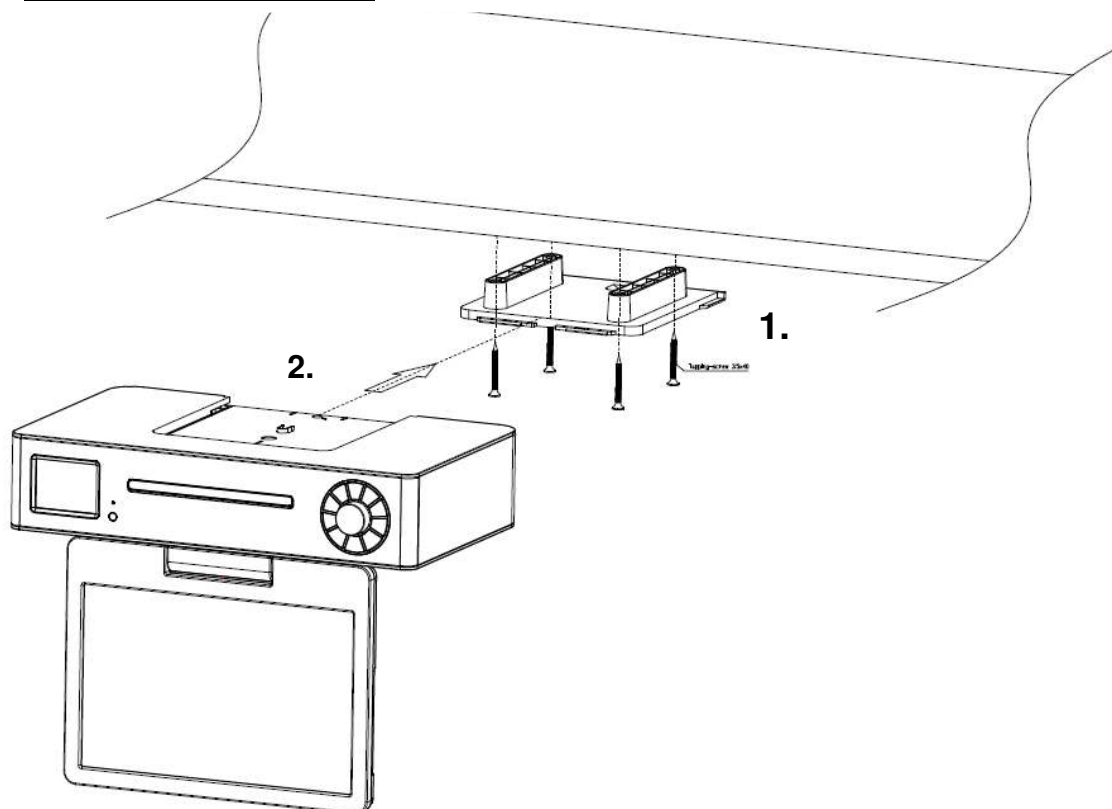

### senza distanziali

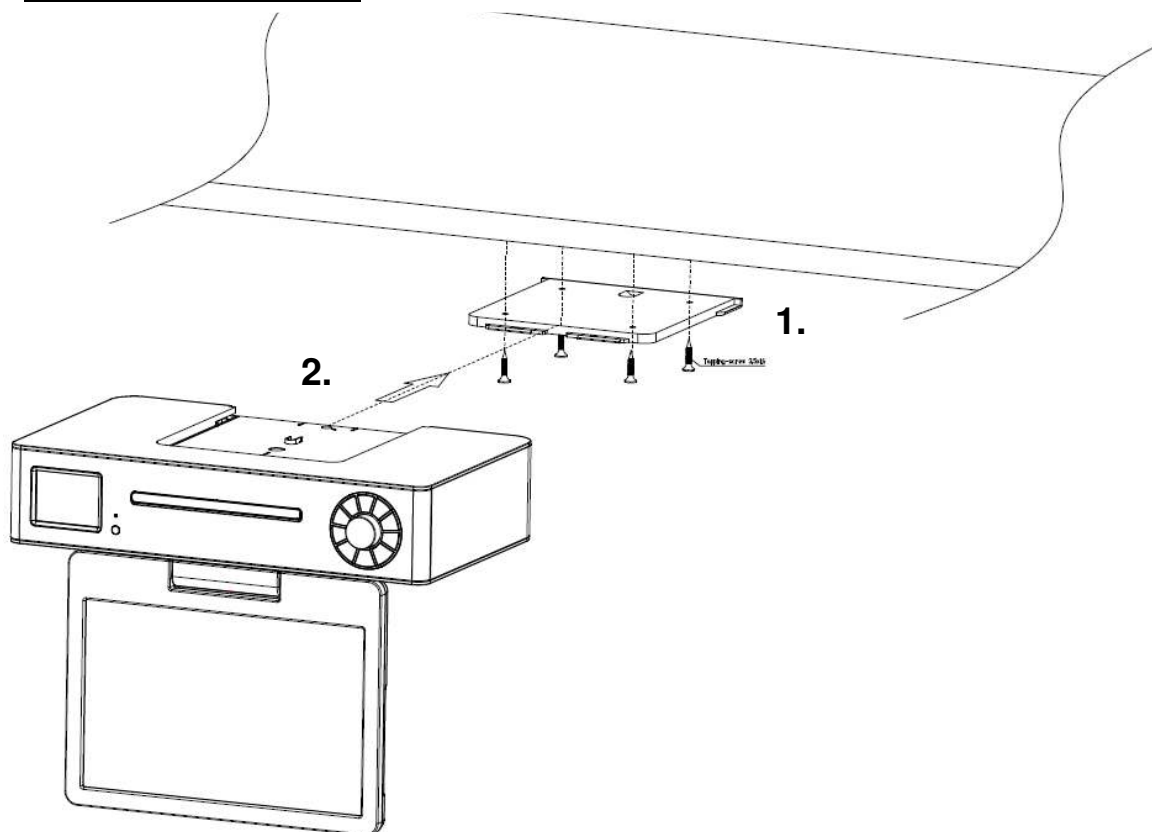

## UTILIZZARE IL TELECOMANDO

1. Premere e far scorrere lo sportellino posteriore per aprire il vano portabatteria del telecomando.
2. Inserire due batterie di tipo AAA. Assicurarsi che le batterie siano inserite correttamente nel rispetto della polarità indicata all'interno del vano.
3. Chiudere il vano porta batteria

## COLLEGAMENTO DI POTENZA CA

Attenzione!

- Rischio di danni al prodotto! Assicurarsi che la tensione di alimentazione corrisponda a quella indicata sull'etichetta di classificazione dell'adattatore CA.
- Prima di collegare il cavo di potenza CA, assicurarsi di aver connesso ogni elemento.
- Collegare l'estremità piccola della presa CA al lato posteriore dell'unità e inserire la spina del cavo di potenza CA in una presa domestica standard CA posizionata su una parete.
- Assicurarsi di togliere la spina del cavo di potenza dall'uscita quando il sistema non è utilizzato da molto tempo.

### Direttiva ERP per l'efficienza energetica

**L'unità si spegnerà automaticamente dopo 20 minuti in modalità Standby in assenza di segnale audio. Per accedere nuovamente l'unità premere il pulsante "⏻".**

## MENU PRINCIPALE (SELEZIONE FONTE)

Premendo il tasto "**SOURCE**" sul telecomando o il tasto "⏻" sull'unità, è possibile scegliere tra le seguenti modalità:

DAB, FM, Bluetooth®, CD, TV (DVB-T2, DVB-C, HDMI,USB)

## FUNZIONAMENTO DI BASE

### Accensione/Spegnimento

Premere la manopola "⏻" sull'unità o il pulsante "⏻" sul telecomando per accendere l'unità.

Premere nuovamente la manopola "⏻" sull'unità o il pulsante "⏻" sul telecomando per spegnere l'unità.

### Selezione Modalità

Quando la radio è accesa, premere ripetutamente il pulsante "⏻" sull'unità per scorrere tra le modalità o premere la funzione desiderata sul telecomando.

### Regolare il volume

Ruotare la manopola "**VOLUME**" sull'unità o premere il pulsante "**V +/-**" sul telecomando per alzare o abbassare il volume.

**NOTA:**

Se il volume è regolato a un livello superiore a 26, spegnendo e riaccendendo l'unità, il volume ritornerà automaticamente alle impostazioni di fabbrica.

**Disattivazione audio**

Durante la riproduzione, premere il pulsante "⊗" sul telecomando: l'altoparlante non emetterà alcun suono.

Premere nuovamente il pulsante "⊗" o il pulsante "V +/-" sul telecomando o ruotare la manopola "VOLUME" per cancellare la funzione Disattivazione audio. Gli altoparlanti riprenderanno a funzionare correttamente.

**EQUALISER**

Sono disponibili diverse modalità EQ preimpostate: Normal, Klassik, Jazz, Pop, Rock, and My EQ.

Nelle impostazioni My EQ, puoi creare il tuo EQ con impostazioni personalizzate di bassi e alti.

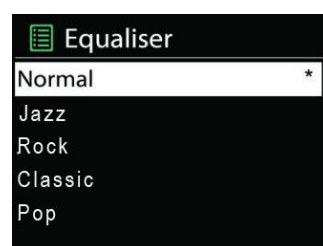

**ORA DELL'APPUNTAMENTO**

Imposta l'ora manualmente o aggiorna automaticamente, il formato dell'ora, il fuso orario e la luce del giorno.

**LUMINOSITÀ**

È possibile modificare la retroilluminazione durante la modalità di accensione su Alta, Media o Bassa. In modalità standby su Alto o Medio.

**LINGUAGGIO**

Modificalo come preferisci.

**DAB**

Quando si usa per la prima volta l'unità o se l'elenco delle stazioni è vuoto, la radio avvierà in automatico una ricerca completa di tutte le stazioni disponibili. Potrebbe anche essere necessario procedere ad una scansione manuale di aggiornamento dell'elenco stazioni, per uno dei seguenti motivi:

- È possibile che delle stazioni nuove siano disponibili di volta in volta.
- Le stazioni chiudono o non possono essere più ricevute (nel corrispettivo elenco, le stazioni non più valide sono indicate con un punto interrogativo prima del nome).
- Se, a seguito della ricerca originale, la ricezione non è buona (per esempio, l'utente non aveva sollevato l'antenna), l'elenco di stazioni disponibili potrebbe risultare vuoto o incompleto.
- In caso di stazioni la cui scarsa ricezione fa saltare l'audio, si consiglia di inserire nell'elenco solo le stazioni con una buona potenza di segnale.

Premere ripetutamente il pulsante “” sull’unità o premere il pulsante “**DAB**” sul telecomando fino a quando non verrà visualizzato “DAB”: solo allora sarà possibile selezionare la funzione corrispondente.

### **Scansione completa**

Premere il pulsante “**MENU**”, selezionare con i pulsanti “**▼/▲**” la funzione “Full scan” e premere il pulsante “**OK**” per confermare. L’unità avvierà una ricerca completa. Completata la ricerca, la radio ritorna alla riproduzione della stazione precedentemente selezionata o alla prima stazione presente nel corrispondente elenco.

### **Selezionare le stazioni**

1. Usare il pulsante “**▼ / ▲**” sul telecomando o ruotare la manopola “**NAVIGATE**” sull’unità per scorrere l’elenco delle stazioni.
2. Premere “**OK**” sul telecomando o sull’unità per cambiare stazione.

Alcune stazioni sono servizi secondari associati a un canale primario e sono disponibili solo in determinati momenti. Una stazione radio con servizi secondari associati è indicata con un doppio segno a V capovolta rivolta verso destra. Le stazioni radio secondarie sono sempre elencate accanto alla stazione primaria mentre le stazioni radio standard sono indicate con un doppio segno a V capovolta rivolta verso sinistra.

### **Sintonizzazione manuale**

Oltre al metodo tradizionale di ricerca delle stazioni, è possibile sintonizzarsi manualmente su un canale o una frequenza particolare. Tale funzione può risultare utile per regolare l’antenna ottenendo, così, la migliore ricezione possibile e cercare un canale specifico aggiornando l’elenco.

1. Premere il pulsante “**MENU**” sull’unità o sul telecomando.
2. Selezionare “Manual tune” e premere “**OK**” per confermare.
3. Usare il pulsante “**▼ / ▲**” sul telecomando o ruotare la manopola “**NAVIGATE**” sull’unità per visualizzare una frequenza o un canale particolare e premere il pulsante “**OK**” sul telecomando o sull’unità per sintonizzarsi sul canale o sulla frequenza selezionata.
4. Il display mostra dal vivo la potenza del segnale ricevuto sulla frequenza selezionata.
5. Regolare l’antenna produce effetti sulla potenza del segnale ricevuto che compare sul display.

Nota:

Il rettangolo leggermente più grande indica la soglia della qualità audio: se la potenza del segnale - indicata da rettangoli interi - scende sotto questa soglia, la qualità audio verrà meno. Allo stesso tempo, l’unità cerca stazioni DAB sulla frequenza selezionata e aggiorna l’elenco delle stazioni una volta trovata una stazione nuova. Per ascoltare una delle stazioni trovate, tornare alla schermata “Now playing” e selezionare la stazione desiderata dal corrispondente elenco, come d’abitudine.

## Preselezioni

L'unità presenta 40 posizioni in preselezione per la modalità DAB.

### **Salvare una stazione in preselezione**

1. Selezionare la stazione desiderata.
2. Premere e lasciare premuto il pulsante "**PROGRAM**" sul telecomando per circa 3-5 secondi fino a quando non sarà visualizzato sul display "Preset Store". Le preselezioni (1-40) sono visualizzate come "Empty" (vuote) o con il nome della stazione attualmente salvata.
3. Usare il pulsante "**▼ / ▲**" sul telecomando o ruotare la manopola "**NAVIGATE**" sull'unità per scegliere una memoria di preselezione. Premere, dunque, "**OK**" sul telecomando o sull'unità per salvare la stazione in riproduzione. Una volta confermata la preselezione della stazione, sul display comparirà "Now playing".

Nota:

Se una memoria di preselezione è già occupata, è possibile sostituire la stazione vecchia con quella nuova. Non è necessario cancellare la vecchia stazione in preselezione.

### **Richiamare una stazione preimpostata**

Premere velocemente il pulsante "**PROGRAM**". Sul display comparirà "Preset Recall". Selezionare una delle stazioni in preselezione in elenco utilizzando i pulsanti "**▼/▲**" sul telecomando o ruotare la manopola "**NAVIGATE**" sull'unità. Premere, poi, il pulsante "**OK**" sul telecomando o sull'unità per scegliere la stazione in preselezione preferita.

### **Informazioni DAB**

Durante la trasmissione di una stazione lo schermo ne mostra il nome e le informazioni DLS (Dynamic Label Segment) trasmesse dalla stessa stazione quali nome del programma, titolo del brano e dettagli di contatto. In caso di informazioni DLS lunghe, superiori a 16 caratteri, verrà visualizzata una crocetta.

Tutte le volte che si preme il tasto "**INFO**", comparirà il blocco delle informazioni successive in modo ciclico e più specificatamente: testo DLS, informazioni DL Plus (visualizzate solo se trasmesse dalla stazione), potenza del segnale, tipo di programma, nome del gruppo, numeri del canale o della frequenza, rate dell'errore del segnale, bit rate, variante DAB, ora e data.

Nota: DL Plus presenta informazioni aggiuntive che possono essere trasmesse dalle stazioni e salvate temporaneamente sulla vostra radio. Per ritornare in qualsiasi momento alla schermata predefinita "Now playing", premere e lasciare premuto il pulsante "**INFO**".

### **Funzione Prune (rimozione delle stazioni presenti nell'elenco di preselezione non più disponibili)**

Premere il pulsante "**MENU**", selezionare la funzione "Prune Invalid" e premere il pulsante "**OK**" per confermare.

Così facendo, vengono cancellate tutte le stazioni non valide indicate nella relativa lista con un punto interrogativo al posto del nome della stazione.

## **Compressione della gamma dinamica (DRC)**

Tale funzione riduce la differenza tra il suono più forte e quello più lieve durante la trasmissione. In pratica, rende i suoni lievi relativamente più forti e quelli forti relativamente più lievi.

Nota: La compressione della gamma dinamica lavora solo se è abilitata dall'emittente per una stazione specifica.

Cambiare l'impostazione DRC

1. Premere il pulsante "**MENU**" sul telecomando o sull'unità.
2. Selezionare "DRC" e premere "**OK**" per confermare.
3. Selezionare una delle opzioni disponibili: DRC off | low | high .

## **FM**



La modalità radio FM riceve i canali radio analogici della banda FM e mostra le informazioni RDS (Sistema dati radiofonici - Radio Data System) sulla stazione e le relative trasmissioni. Premere ripetutamente il pulsante "" sull'unità o il pulsante "**DAB**" sul telecomando fino a quando non verrà visualizzato "FM": solo allora sarà possibile selezionare la funzione FM.

## **Ricerca una stazione in modalità FM**

### Scansione automatica

Premere il pulsante "**INTRO/AMS**" sul telecomando. L'unità avvia la ricerca attraverso la frequenza della banda FM; sul display verrà visualizzata la frequenza attuale. La ricerca si interrompe quando viene trovata una stazione. È possibile impostare l'unità perché si fermi ad ogni stazione o solo alle stazioni con un forte segnale.

### Ricerca manuale

Premere i pulsanti " / 

 sul telecomando o sull'unità per sintonizzarsi manualmente a passi di 50 kHz.

## **Preselezioni**

L'unità presenta 40 posizioni in preselezione per FM il cui funzionamento è identico a quello spiegato per la modalità DAB.

## **Informazioni FM**

Durante la riproduzione della radio FM, sullo schermo è possibile vedere la frequenza della stazione radio o se sono disponibili informazioni RDS, il nome della stazione e qualsiasi altra informazione "Radio Text".

In assenza di informazioni, saranno visualizzati solo la frequenza e il messaggio "NO Radio Text". Tutte le volte che si preme il tasto "**INFO**", comparirà il blocco delle informazioni successive in modo ciclico e più specificatamente:

Testo radio RDS, tipo di programma, frequenza, mono/stereo, ora e data. Per ritornare alla schermata predefinita "Now playing", premere e lasciare premuto il pulsante "**INFO**".

## **Impostazioni di ricerca**

Come impostazione predefinita, le ricerche in FM si interrompono una volta trovata una stazione disponibile (TUTTE le stazioni). Ciò può tradursi in un audio di bassa qualità

proveniente dalle stazioni deboli. Le opzioni sono: Tutte le stazioni | Solo stazioni con segnale di ricezione forte.

Cambiare le impostazioni di ricerca e fermarsi solo alle stazioni con un buon segnale:

1. Premere il pulsante **"MENU"** sul telecomando o sull'unità.
2. Selezionare "Scan setting", premere **"OK"** per confermare e, poi, selezionare "Strong stations only". Premere nuovamente il pulsante **"OK"** per confermare.

### **Impostazioni audio**

Come impostazione predefinita, tutte le stazioni stereo sono riprodotte in modalità stereo. In caso di stazioni con segnale debole, ciò potrebbe tradursi in una bassa qualità dell'audio. È possibile migliorare la qualità dell'audio utilizzando la modalità mono. Nel menu "Audio Setting" le opzioni sono: Stereo allowed | Forced mono

Riprodurre in mono stazioni con segnale di frequenza basso:

1. Premere il pulsante **"MENU"** sul telecomando o sull'unità.
- Selezionare "Audio setting", premere **"OK"** per confermare e, poi, selezionare "Forced mono". Premere nuovamente il pulsante **"OK"** per confermare

## BLUETOOTH

È possibile ascoltare le tracce presenti su un dispositivo esterno collegandolo all'unità attraverso il Bluetooth. Occorre accoppiare il dispositivo all'unità attraverso il Bluetooth prima di collegarli per la prima volta.

### **Associare dispositivo con Bluetooth**

Nota:

- Perché la connessione via Bluetooth funzioni senza problemi, la distanza operativa tra l'unità e il dispositivo deve essere di circa 10 metri (in totale assenza di ostacoli tra i due sistemi).
  - Prima di collegare a questa unità un dispositivo con Bluetooth, assicurarsi di conoscere le capacità del dispositivo.
  - Qualsiasi ostacolo tra l'unità e il dispositivo esterno può ridurre il funzionamento del collegamento via Bluetooth.
  - Se la potenza del segnale è debole, il dispositivo esterno potrebbe scollegarsi ritornando, però, automaticamente alla modalità di accoppiamento.
1. Premere ripetutamente il pulsante "BT" sull'unità o premere il pulsante **"BT"** sul telecomando fino a quando non verrà visualizzato "Bluetooth": solo allora sarà possibile selezionare la funzione corrispondente. Se l'unità non è accoppiata ad alcun dispositivo via Bluetooth, il sistema passa automaticamente alla modalità di accoppiamento. Per avviare l'accoppiamento dei sistemi, premere e lasciare premuto il tasto **"PAIR"**.
  2. Attivare la funzione Bluetooth sul dispositivo e selezionare la modalità di ricerca. Sul dispositivo esterno comparirà **"KTD1020SI"**.
  3. Per scollegare il Bluetooth, passare a un'altra funzione sull'unità o disabilitare la funzione dal dispositivo esterno.

Suggerimenti:

- In presenza di un collegamento già esistente, premere il tasto **"PAIR"** per riattivare la modalità di accoppiamento. Il collegamento esistente verrà interrotto.
- L'unità si scollega, inoltre, una volta spostato il dispositivo esterno al di là della distanza operativa permessa.
- Se si desidera ricollegare il dispositivo esterno all'unità, posizionare il primo entro la distanza operativa.

- Se il dispositivo esterno viene spostato al di là della distanza operativa, una volta rientrato all'interno della stessa, controllare se il dispositivo è ancora collegato all'unità.
- Se si perde il collegamento, seguire le istruzioni sopraindicate per accoppiare nuovamente il dispositivo all'unità.

### **Ascoltare musica salvata sul dispositivo esterno con Bluetooth**

- Se il dispositivo collegato con il Bluetooth supporta la tecnologia Advanced Audio Distribution Profile (A2DP), è possibile ascoltare la musica in esso salvata attraverso l'unità.
- Se il dispositivo supporta, inoltre, la tecnologia Audio Video Remote Control Profile (AVRCP), è possibile utilizzare il telecomando dell'unità per riprodurre la musica salvata nel dispositivo esterno.
  1. Accoppiare il dispositivo esterno con l'unità.
  2. Riprodurre la musica attraverso il dispositivo (se supporta la tecnologia A2DP).
  3. Utilizzare il telecomando fornito in dotazione per controllare la riproduzione (se supporta la tecnologia AVRCP).
    - Per mettere in pausa o riprendere la riproduzione, premere il pulsante "▶||".
    - Per saltare a una traccia, premere il tasto "◀◀" o il tasto "▶▶".

### **Funzione vivavoce**

Con una connessione Bluetooth esistente, puoi accettare le chiamate in arrivo con il pulsante "▶||". La chiamata verrà ora effettuata tramite l'altoparlante e il microfono integrato. Per terminare la chiamata premere il tasto "↻" del telecomando o il tasto "BACK" del dispositivo.

Se la chiamata in arrivo deve essere rifiutata, premere il tasto "↻" sul telecomando o il tasto "BACK" sul dispositivo

## **CD MODE**

Il lettore CD

Premere ripetutamente il pulsante "↻" sull'unità o premere il pulsante "CD" sul telecomando fino a quando non comparirà "CD": solo allora sarà possibile selezionare la funzione CD.

Premere il pulsante "▲" per aprire il vassoio porta disco e posizionare il disco (con il lato stampato rivolto verso l'alto).

Premere nuovamente il pulsante "▲" per chiudere il vassoio. L'unità avvierà la riproduzione del disco in automatico.

Premere il tasto "▶||" per mettere in pausa la riproduzione.

Per riprendere la riproduzione, premere nuovamente il tasto "▶||".

Premere il tasto "■" sul telecomando per interrompere la riproduzione del disco.

Nota: Durante la riproduzione del CD, sono visualizzabili sul display il numero della traccia in riproduzione e il tempo trascorso.

Funzione Resume

È possibile mettere in pausa e riprendere la riproduzione dal punto in cui è stata interrotta la riproduzione (RESUME) premendo il pulsante "■" e spegnendo l'alimentazione o commutando le funzioni. Se si preme nuovamente il pulsante "■" e quindi il pulsante "▶||", la riproduzione ricomincia dall'inizio (traccia 1).

### Funzione Salta e funzione Cerca

Premere una volta o più il tasto "◀◀" per saltare indietro una o più tracce contenute sul disco.

Premere una volta o più il tasto "▶▶" per saltare in avanti una o più tracce contenute sul disco.

Premere e lasciare premuto il tasto "◀◀" sul telecomando per cercare indietro la posizione della traccia da cui si desidera avviare la riproduzione.

Premere e lasciare premuto il tasto "▶▶" sul telecomando per cercare in avanti la posizione della traccia da cui si desidera avviare la riproduzione.

### Modalità Ripeti

Premere ripetutamente il pulsante "REPEAT" sul telecomando e impostare le seguenti modalità di ripetizione.

= Ripetere la traccia attualmente riprodotta

= Ripetere la cartella

= Ripetere tutto

Nessuna icona = Modalità di riproduzione normale

### Modalità di Riproduzione Casuale

Premere il pulsante "RANDOM" sul telecomando per attivare la modalità Riproduzione Casuale.

La corrispondente icona comparirà sul display. Per disattivare la modalità Riproduzione Casuale, premere di nuovo il pulsante "RANDOM".

### Funzione Intro

Premere il pulsante "INTRO" sul telecomando per interrompere l'inizio di ciascuna traccia che segue la prima canzone. Il tempo di riproduzione di ciascuna traccia è di 10 secondi. Durante la riproduzione della traccia desiderata, premere due volte il pulsante " ".

### Modalità Programma

Durante la riproduzione di tracce musicali, premere il pulsante "■" sul telecomando.

Premere, dunque, il pulsante "PROGRAM". Sul display comparirà l'informazione "P01 T01".

Scegliere la traccia desiderata con i pulsanti "◀◀" o "▶▶" per memorizzare come P01, P02 ecc.

Premere il pulsante "PROGRAM" per confermare la traccia selezionata e passare alla prossima impostazione di riproduzione programmata.

Conclusa l'impostazione, premere il pulsante "▶||" per chiudere l'operazione e avviare la riproduzione programmata.

Nella riproduzione programmata i numeri del telecomando sono disabilitati. È possibile solo premere i pulsanti "◀◀/▶▶" per cambiare le tracce.

Cambiare la sorgente o premere due volte il pulsante "■" per cancellare la riproduzione programmata.

Nota: È possibile memorizzare fino a 20 tracce

## DORMIRE

Per impostare il timer di spegnimento, scegli tra Sleep OFF, 15 min, 30 min, 45 min, 60 o 90 min.

Una volta selezionato un periodo di sospensione, il sistema torna alla schermata "Menu Sistema".

## ALARME

Seleziona Allarme in Impostazioni di sistema per impostare o modificare un allarme.



Selezionare il numero di allarme (1 o 2) quindi configurare i seguenti parametri:

- Abilita: on/off, Frequenza: Giornaliera, Una volta, Fine settimana o Giorni feriali,
- Tempo
- Modalità: Buzzer, CD, DAB, TV or FM,
- Preimpostato: Ultimo ascolto, 1 - 40,
- Volume: 0 - 32

La schermata mostra gli allarmi attivi con un'icona in basso a sinistra.

## DTV

Collegare il cavo alla presa TV posta sul lato posteriore della radio.

In caso di zona con scarso segnale, al fine di migliorare la qualità dell'immagine, si consiglia l'acquisto e l'installazione di un amplificatore di segnale (non fornito in dotazione).

### Sintonizzazione della TV digitale

Quando il televisore viene acceso per la prima volta, apparirà la seguente schermata. Premere, dunque, i tasti ▲▼◀▶ per selezionare la lingua del menu OSD (On Screen Display). Selezionare Ricerca automatica e premere il pulsante **OK**.

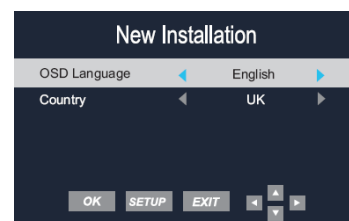

**Nota:** Non sarà possibile selezionare la modalità Paese.

Quando appare la presente schermata, premere il pulsante ▲ o il pulsante ▼ per selezionare la voce. Premere il pulsante ◀ o il pulsante ▶ per selezionare il paese o il canale.

Premere il pulsante **OK** per confermare la selezione.

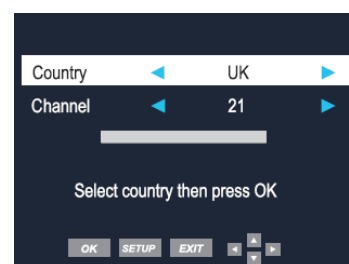

Sarà avviata la sintonizzazione automatica che non dovrà essere interrotta una volta iniziata.

Quando appare la presente schermata, attendere che il televisore si sintonizzi sui canali digitali.

Tale processo potrebbe richiedere qualche minuto.

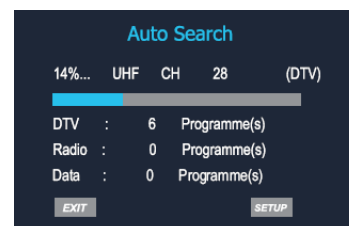

Completata la ricerca automatica, il televisore indicherà l'impostazione della regione di destinazione. Qualora sia disponibile più di un trasmettitore regionale, fare uso di ◀ ▶ per selezionare la principale preferenza regionale, dunque, premere **OK**. Per lasciare il menu premere ↻.

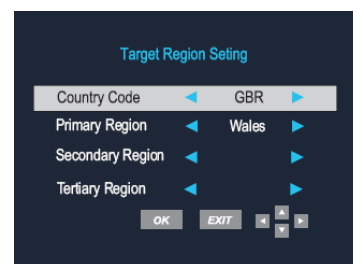

Attendere che i canali confluiscono nell'elenco. Potrebbe verificarsi un leggero ritardo in attesa che tutti i canali vengano correttamente assegnati.

Per vostra informazione, i canali HD si trovano a partire dal canale 101 dell'elenco.

Completata l'impostazione della regione di destinazione o la ricerca automatica, il televisore mostrerà il primo canale digitale disponibile. Tutti gli altri canali digitali disponibili compariranno nell'elenco dei canali premendo il pulsante **PROGRAM**. Per maggiori informazioni, fare riferimento alle altre sezioni della guida all'uso.



In questo modo, qualsiasi canale nuovo o preferito può essere modificato oppure posizionato in elenco a seconda delle preferenze dell'utente. Fare riferimento alla funzione di modifica dei canali.

### Selezione della sorgente

Sono disponibili le seguenti sorgenti.

Fare uso dei pulsanti ▲ ▼ per scorrere tra gli ingressi e premere **OK** per selezionare la sorgente.

Qualora non sia selezionata manualmente alcuna sorgente utilizzando il pulsante **OK**, il televisore passerà automaticamente all'ingresso evidenziato dopo 15 secondi.

Premere il pulsante ↻ per uscire dalla schermata.

### **Selezione dei canali del televisore**

Premere i pulsanti **CH +/CH -** oppure utilizzare i **Numeric** sul telecomando per selezionare il canale di interesse.



### Pulsante Return



Premere il pulsante Return ↻ per passare dal canale che si sta guardando a quello precedentemente selezionato. Ad esempio, se si stava guardando il canale 1 ma poi si è passati al canale 3, premere il pulsante Return ↻ per ritornare al canale 1.

Premere nuovamente il pulsante Return ↻ per ritornare al canale 3.

### Volume

Premere i pulsanti **V+/V-** per alzare o abbassare il volume. In alto nello schermo comparirà il livello del volume.

## Disattivazione audio

Premere il pulsante  per disattivare l'audio. In alto nello schermo comparirà l'icona corrispondente. Premere nuovamente il pulsante  oppure il pulsante **V+** per riattivare l'audio. Non verrà più visualizzata l'icona corrispondente sullo schermo.

## I preferiti (solo per TV digitale)

È possibile entrare nel menu Preferiti mentre si guarda un canale premendo il pulsante **Fav**. Sullo schermo apparirà il seguente menu:

Per aggiungere un canale alla lista dei preferiti, premere il pulsante **TV SETUP** e scorrere verso il basso fino a Channel setup. Per accedere al menu premere il pulsante **▶**. Premere il pulsante **▼** per selezionare il canale da modificare. Premere, dunque, **OK**.



Nel menu Channel Edit è presente una lista di tutti i canali disponibili. Selezionare il canale che si vuole aggiungere alla Lista dei Preferiti. Premere il pulsante **Fav** per aggiungere il canale selezionato. Accanto al canale selezionato comparirà un cuore. Per uscire dal menu premere il pulsante **↶**.

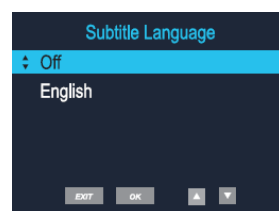

## **Subtitle**

Qualora un canale disponga di sottotitoli, è possibile selezionare tale funzione premendo il pulsante **Subt**. Selezionare la lingua preferita utilizzando i pulsanti **▲ ▼**, dunque, premere **OK**

## **Informazioni**

È possibile visualizzare le informazioni del programma sul canale in visione premendo il pulsante **Info**. Il seguente menu è un tipico esempio delle informazioni sul programma che verrà trasmesso.

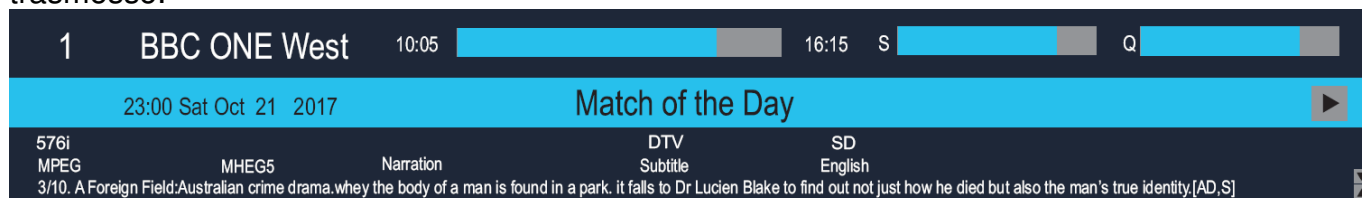

È possibile visualizzare le informazioni sul programma successivo premendo il pulsante **▶**.

## **Audio**

In Digital mode premere il pulsante **Audio** per modificare la lingua e la traccia audio. Comparirà il seguente menu.



Selezionare la lingua audio preferita usando i pulsanti **▲ ▼**, dunque, premere **OK**. Tale opzione dipende dalla trasmissione.

## **TV/🎵**

Premere il pulsante **TV/🎵** per passare dalla modalità Digital TV alla modalità Digital radio.

## Menu

Grazie ai menu di impostazione, è possibile regolare il televisore e far eseguire i vostri comandi.

1. Per accedere ai menu sullo schermo, premere il pulsante **TV SETUP**.
2. Premere i pulsanti ▲▼◀▶ per navigare all'interno dei menu e delle opzioni disponibili.
3. Per uscire dal menu premere il pulsante ↻ o il pulsante **TV SETUP**.



## Impostazioni dell'immagine

Tale menu offre le opzioni per regolare l'aspetto delle immagine del televisore. Sono disponibili le seguenti opzioni:

**Picture Mode:** permette di selezionare i livelli di contrasto, luminosità e colore. È possibile scegliere tra le seguenti impostazioni:

Utente - Standard - Dinamico - Soffuso

**Brightness:** permette di aumentare o diminuire la luminosità dell'immagine.

**Contrast:** permette di aumentare o diminuire il contrasto dell'immagine.

**Colour:** permette di intensificare o attenuare il colore dell'immagine.

**Sharpness:** permette di aumentare o diminuire la definizione dell'immagine.

**Tint:** permette di aumentare o diminuire la tonalità dell'immagine.

**Colour Temperature:** permette di modificare le tonalità dei colori dello schermo. È possibile scegliere tra le seguenti impostazioni: Normale - Caldo - Freddo.

## Impostazione del canale (solo per TV digitale)

Tramite questo menu, è possibile regolare i canali e le corrispettive impostazioni.

**Channel:** permette la selezione del canale che si desidera regolare.

**Frequency:** impossibile regolare.

**Country:** impossibile regolare.

**Manual Search:** permette la ricerca manuale e la sintonizzazione del televisore.

**Auto Search:** permette la ricerca automatica dei canali.

**Channel Edit:** permette di cancellare, saltare e aggiungere canali alla Lista Preferiti.

**Software Update (OAD):** permette di aggiornare il software attraverso l'OAD.



### Modifica del canale

Per selezionare un canale premere i pulsanti ▲ ▼ **PAGE+ PAGE-**. In caso di canali digitali, è possibile fare modifiche utilizzando i pulsanti colorati:

**Red:** premere il pulsante **Red** per cancellare un canale. Usare i pulsanti ▲ ▼ per selezionare il canale da cancellare.

**Blue:** raggiungere il canale che si desidera saltare, dunque, premere il pulsante **Blue**.

Non sarà più possibile vedere tale canale in caso di visualizzazione normale.

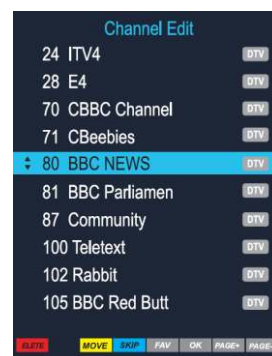

### Impostazione del televisore

Tale menu permette di modificare le impostazioni generali della TV digitale. Sono disponibili le seguenti opzioni:

**Lock:** permette di impedire l'accesso a determinate caratteristiche del televisore.

**Nota:** La password predefinita è 0000.

**Audio Language:** permette di impostare la lingua audio principale e secondaria.

**Subtitle Language:** permette di impostare la lingua dei sottotitoli.

**Time Zone:** permette di modificare il fuso orario.

**CI Information:** permette di accedere alla scheda Common Interface e al suo stato.

**Antenna Power:** permette di alimentare o meno l'antenna.

**PVR File System:** permette di impostare il file system della registrazione.



### Blocco

Permette di impedire l'accesso a determinate caratteristiche del televisore. Quando è attivato il Lock System, è necessario inserire la password al fine di modificare i dati bloccati.

**Lock system:** permette di bloccare il sistema.

**Block Programme:** permette di bloccare alcuni programmi e canali.

**Parental Guidance:** permette di limitare i programmi in base all'età dello spettatore. Saranno accessibili solo i programmi adatti all'età selezionata. Selezionare l'età dello spettatore scegliendo tra: Off – 4 – 5 – 6 – 7 – 8 – 9 – 10 – 11 – 12 – 13 – 14 – 15 – 16 – 17 – 18

**Nota:** Questa funzione potrebbe non essere supportata da tutte le emittenti.



**Change Password:** permette di cambiare la password.

**Nota: La password predefinita è 0000.**

1. Inserire la nuova password.
2. Inserire nuovamente la nuova password per confermare. La password è stata modificata.

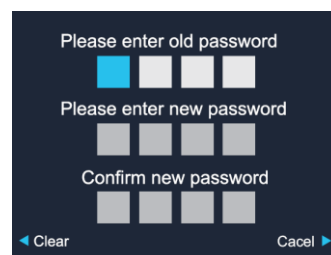

### Impostazioni per le funzioni

Tale menu permette di modificare le seguenti funzioni:

**OSD Language:** permette di modificare la lingua OSD.

**User setup:** permette di regolare le impostazioni relative ad Aspect Ratio, Noise reduction e OSD time.

**Reset:** permette di ripristinare le impostazioni predefinite cancellando tutte le impostazioni del televisore.



**Aspect Ratio:** permette di impostare il rapporto d'aspetto:

Auto – Zoom 1 – Zoom 2 – 16:9 – 4:3

**Noise Reduction:** permette di ridurre o modificare la suscettibilità delle immagini al rumore.

Sono disponibili le seguenti opzioni:

Low – Mid – High – Off

**OSD Time:** permette di impostare il time out della visualizzazione del menu OSD.

5 sec. – 10 sec. – 15 sec. – 20 sec. – 25 sec. – 30 sec. – 35 sec.



### Guida elettronica ai programmi

La guida elettronica ai programmi dà informazioni sui programmi in onda e in programmazione nel canale selezionato.

Premere il pulsante **Guide** per visualizzare la guida elettronica ai programmi. Comparirà il seguente menu.



Usare i pulsanti **▲ ▼ PAGE+ PAGE-** per navigare attraverso i canali e i programmi a disposizione.

Usare i pulsanti **◀▶ +12H -12H** per scorrere le informazioni sui programmi in onda nei prossimi sette giorni.

Premere il pulsante **OK** per guardare il programma attualmente selezionato (solo il primo programma di ogni canale può essere selezionato a tal riguardo poiché gli altri programmi non sono ancora iniziati).

Premere il pulsante **Guide** o il pulsante **↻** per uscire dalla guida elettronica ai programmi.

### Impostare una registrazione attraverso la guida elettronica ai programmi

È possibile visualizzare le informazioni di tutti i programmi premendo il pulsante **Info**.

È possibile altresì impostare il timer di registrazione tramite la guida elettronica ai programmi selezionando i programmi di interesse e premendo il pulsante **RED**.

Conclusasi l'impostazione, premere **OK** per confermare.

L'elenco delle registrazioni pianificate verrà visualizzato come nella seguente schermata. È possibile cancellare la registrazione qui.

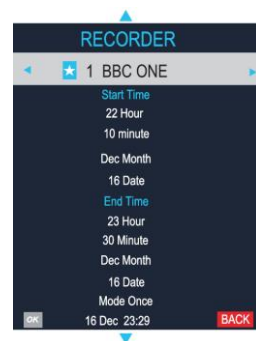

Premere il pulsante **Guide** o il pulsante **↻** per uscire dalla guida elettronica ai programmi.

Time	Date	Programme Title	Channel Name

### Visualizzare la registrazione

Per vedere il programma registrato. Premere sul telecomando il pulsante **INDEX**

(a seconda della dimensione del file può verificarsi un leggero ritardo nella visualizzazione dell'elenco).

Selezionare il programma desiderato e premere **Info** per visualizzare il programma. Premere **Play** sul telecomando.

Per cancellare evidenziare la voce corrispondente nella lista, dunque, premere il pulsante **RED**.

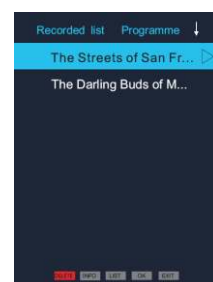

È possibile visualizzare l'elenco di tutti i file registrati premendo il pulsante **Index**.



È possibile riprodurre i file nella corrispondente lista. Premere **▶||** oppure **OK** per la riproduzione. Premere **■** per interrompere la riproduzione.



Premere il pulsante ►|| per entrare nella modalità di registrazione time shift.

Premere il pulsante ►|| per entrare nella modalità di riproduzione time shift.

Per uscire premere il pulsante ■.

In modalità registrazione, riproduzione e time shift, è possibile usare i pulsanti ◀▶ e OK per selezionare la funzione.



### Mettere in pausa la diretta TV

Per mettere in pausa la diretta, premere il pulsante Pause. Il programma verrà interrotto. Per continuare la visione, premere il pulsante Play. Verrà ripresa la trasmissione del programma. Per ritornare alla diretta TV premere il pulsante Stop.

### Osservare quanto segue:

Se un dispositivo di memoria è inserito nella presa USB, questo avrà la priorità e impedirà la possibilità di utilizzare a pieno la funzione “Watch and record”.

### Testo digitale

Il testo digitale è un sistema di informazione che mostra il testo sullo schermo del televisore.

**Nota:** In modalità testo, non possono essere visualizzati i menu sullo schermo.

Non è possibile modificare il colore, il contrasto e la luminosità; di contro, solo il volume può subire modifiche.



Seguire i seguenti comandi sullo schermo: Il presente menu è un esempio del servizio di testo digitale offerto dalla BBC.

1. Premere il pulsante **Text** per selezionare il testo digitale.
2. Per selezionare la pagina desiderata, premere i pulsanti ▲▼, dunque, premere il pulsante **OK** per la selezione. Altrimenti, è possibile inserire il numero di pagina utilizzando i pulsanti **Numeric**. Per visualizzare la pagina premere il pulsante OK.
3. Premere i pulsanti ▲▼◀▶ per navigare all'interno dei menu dei testi digitali.
4. Per accedere alle scorciatoie, usare i pulsanti **Red, Green, Yellow** e **Blue**.
5. Per uscire dal testo digitale premere il pulsante **Text**.

### Televideo

Il televideo è un sistema informativo tramite cui visualizzare del testo sullo schermo del televisore. Attraverso i pulsanti di comando, è possibile visualizzare le pagine contenenti le informazioni che sono elencate nell'indice del televideo stesso.

**Nota:** In modalità testo, non possono essere visualizzati i menu sullo schermo. Non è possibile modificare il colore, il contrasto e la luminosità; di contro, solo il volume può subire modifiche.

Premere il pulsante **Text** per entrare nella modalità Testo. Verrà visualizzata la pagina di testo, di solito quella contenente l'indice.

Premere nuovamente il pulsante **Text** per uscire dalla suddetta modalità. Lo schermo riproporrà il programma che si stava visualizzando in precedenza.

### Pulsante Mix

Premere il pulsante Mix per entrare nella modalità corrispondente. Verrà visualizzata la pagina di testo con l'immagine dietro.

### Pulsante Cancel

Premere il pulsante Cancel per visualizzare il programma in visione senza alcun testo sullo sfondo.

### Selezionare una pagina

1. Per selezionare una pagina in modalità Testo, cercare il numero di pagina desiderato nell'Indice e digitarlo usando i pulsanti **Numeric**. Il numero comparirà nell'angolo in alto a sinistra dello schermo. Verrà lanciata una ricerca della pagina. Una volta trovata, la pagina verrà visualizzata.
2. Per ritornare alla pagina dell'Indice, premere il pulsante **Index**.
3. Per selezionare una sottopagina, premere il pulsante **Subpage**.

### Subtitle

1. Per visualizzare i sottotitoli durante la visione, premere il pulsante **Text** e andare alla pagina 888. L'immagine sarà visualizzata e dotata di sottotitoli che appariranno nella parte inferiore dello schermo (se forniti dal programma).
2. Per uscire da questa modalità, premere il pulsante **Text**.

### Mostrare le informazioni

1. Per mostrare le informazioni nascoste (risposte ai quiz, ecc.), premere il pulsante **Reveal**.
2. Premere nuovamente il pulsante **Reveal** per nascondere le informazioni.

### Testo rapido

Nella parte inferiore dello schermo del televideo sono presenti i titoli in rosso, verde, giallo e blu.

1. Per accedere alle suddette pagine, premere i pulsanti colorati (**Red, Green, Yellow e Blue**) sul telecomando.
2. Premere il pulsante **Index** per ritornare alla pagina contenente l'Indice.

### Mantieni pagina

Quando si è in modalità Testo e si sta visualizzando una pagina di testo con sottopagine, queste saranno automaticamente visualizzate in ordine e lentamente per permetterne la lettura.

1. Premere il pulsante **Hold** per interrompere la visualizzazione della pagina successiva. Il corrispondente simbolo verrà visualizzato nell'angolo in alto a sinistra dello schermo.
2. Premere nuovamente il pulsante **Hold** per continuare a muoversi attraverso le sottopagine.

### Ingrandimento del testo

1. Premere il pulsante **Size** per ingrandire il testo mostrato sulla schermata della modalità Testo. Una volta selezionata, verrà visualizzata mezza pagina alla volta.
2. Premere nuovamente il pulsante **Size** per visualizzare la seconda metà della pagina.
3. Premere una terza volta il pulsante **Size** per ritornare alla modalità Testo normale.

### Slot Common Interface

Lo slot Common Interface (CI) è pensato per accogliere il modulo di accesso condizionato (CAM) e la smart card necessari per la visualizzazione dei programmi della pay TV e di servizi aggiuntivi. Contattare il provider della Pay per View per maggiori informazioni sui moduli e sull'abbonamento.

**Nota:** I moduli di accesso condizionato e le smart card sono venduti separatamente.

### Attenzione! Spegnere il televisore prima di inserire i moduli nello slot CI.

Lo slot CI si trova nella parte posteriore del televisore. Inserire il CAM correttamente nello slot CI, dunque, aggiungere la smart card al CAM.

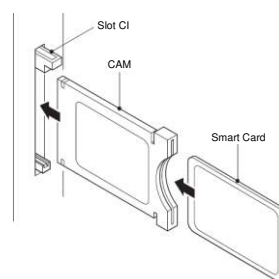

1. Accendere il televisore.
2. Se il CAM viene individuato, sullo schermo del televisore verrà visualizzato il seguente messaggio:

### Common Interface Module Inserted

Attendere un po' fino all'attivazione della scheda.

3. Selezionare il canale digitale di interesse.
4. Sono visualizzate informazioni dettagliate sulla smart card in uso.
5. Premere il pulsante OK per accedere al menu della scheda. Per maggiori informazioni sull'impostazione, fare riferimento al manuale di istruzioni del modulo.
6. Quando viene rimosso il modulo, sullo schermo apparirà il seguente messaggio:

### Common Interface Module Removed.

### Impostazione HDMI

L'impostazione del menu delle modalità HDMI è simile all'impostazione della modalità TV, eccezion fatta per l'impostazione del canale che non è disponibile.

In assenza di segnale, quando la TV è in modalità HDMI, verrà visualizzata la seguente schermata:

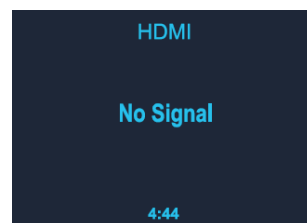

Se non è rilevato il segnale entro 5 minuti, il televisore passerà in modalità Standby.

### Funzionamento del televisore

Per formattare il dispositivo di memoria e creare un file PVR, premere il pulsante Setup sul telecomando.

Scorrere il menu verso il basso utilizzando i pulsanti ▲▼ fino a TV digitale o TV satellitare. Premere il pulsante ► per accedere alle opzioni del menu. Attraverso i pulsanti ▲▼, selezionare PVR FILE SYSTEM e premere **OK**.

Usando i pulsanti ▲▼ per navigare nelle opzioni del menu PVR FILE SYSTEM, selezionare CHECK THE PVR FILE SYSTEM e, poi, FORMAT parte o tutta la HSB/HDD.

### **1. MENU DEL FILE SYSTEM PVR**

Scegliere Disco per selezionare il disco di destinazione per la registrazione del programma TV.

- Controllare il File System PVR.
  - Selezionare Formatta per formattare il disco.
  - Con Tempo di registrazione max. si limiterà il tempo massimo di registrazione.
  - Dopo la registrazione, premere il pulsante **Index** per visualizzare le informazioni del file.
- Premere il pulsante **Info** per visualizzare le informazioni.

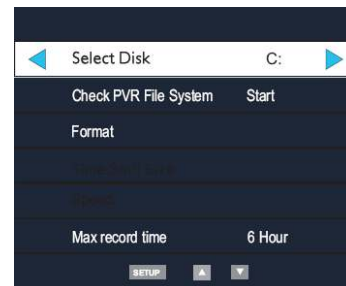

#### **Abbreviazioni:**

- PVR: Personal video recorder
- HDD: Disco rigido
- DTV: Televisione digitale
- SD: Definizione standard
- HD: Alta definizione

Inserire l'USB o il disco rigido, dunque, entrare in Seleziona Disco.

Se si usa un dispositivo USB, il nome predefinito del disco è Disco C.

Se si usa un disco rigido che presenta due o più partizioni, il sistema permetterà di selezionare disco C:/D: e così via premendo ◀▶.

Selezionare **OK** per continuare.

Selezionare ↻ per uscire.

**Nota:** L'USB deve essere in modalità USB (e non in modalità Registrazione) per la formattazione.

### **2. CONTROLLO del File System PVR**

Permette di selezionare il disco USB o il formato dell'HDD per la registrazione. Per cambiare premere ◀▶.

Il sistema mostrerà il tempo massimo di registrazione per il segnale SD e HD.

È impossibile selezionare la definizione della registrazione. È determinata dal segnale in entrata.



Selezionare **OK** per continuare.

Selezionare ↻ per uscire.

Permette di impostare il formato per la registrazione. Ad esempio, in caso di USB, il formato è di 4GB. Il sistema permette di scegliere tra 1GB/ 2GB/ 3GB/ tutto premendo ◀▶.

Selezionare **OK** per continuare.

Selezionare ↻ per uscire.

### 3. FORMATTAZIONE

Se si desidera formattare il disco, si noti che tutti i dati andranno persi. Selezionare Start per formattare. Durante la formattazione, non spegnere il televisore. Selezionare EXIT per annullare.

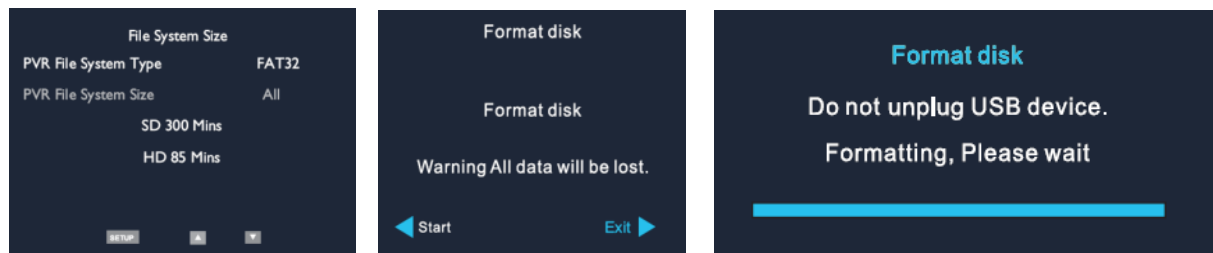

Attenzione:

Assicurarsi che l'USB o il disco rigido abbia almeno 500MB di spazio libero. Dunque, creare il file system PVR prima di registrare il programma della TV digitale.



È possibile visualizzare l'elenco di tutti i file registrati premendo il pulsante **Index**.



È possibile riprodurre i file nella corrispondente lista. Premere ►|| oppure OK per la riproduzione. Premere ■ per interrompere la riproduzione.



Premere il pulsante ►|| per entrare nella modalità di registrazione Time shift.



Premere il pulsante ►|| per entrare nella modalità Time shift. Premere ■ per uscire.

In modalità registrazione, riproduzione e time shift, è possibile usare i pulsanti ◀▶ e OK per selezionare la funzione.



## FUNZIONAMENTO DELLA PORTA USB

### Uso del dispositivo USB

**Osservare quanto segue:** Il file system in uso supporta solo Windows FAT; non è in grado di supportare il file system FAT32 e NTFS.

1. Prima di usare la funzione USB, passare dalla sorgente TV a quella USB.
2. Nel menu principale USB, selezionare il tipo di supporto. Premere **OK** per aggiungere la playlist oppure **PLAY** per la riproduzione.
3. Se l'unità ha più partizioni, selezionare DISCO.
4. In modalità di riproduzione foto, musica, film e testo, il processo coincide con quello dei video.

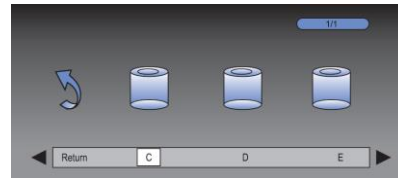

### Nota

- Questo lettore può riprodurre file MPEG 2 e JPEG contenuti nel dispositivo USB.
- Durante la lettura dei file MPEG del dispositivo USB, potrebbe verificarsi una lunga pausa.
- Nella modalità di riproduzione dei filmati, se l'immagine desiderata è troppo piccola, premere il pulsante Play per riempire tutto lo schermo.
- Se il dispositivo USB in uso non contiene file, sullo schermo si leggerà "Empty Device". Se il dispositivo USB presenta una criticità o il funzionamento non risulta corretto, sullo schermo sarà visualizzato "Device Error". Controllare il dispositivo USB; in alternativa, scollegarlo e reinsertarlo.
- Se un dispositivo USB non è supportato, l'unità potrebbe "lock up" (bloccarsi) e non rispondere ai comandi. In tal caso, spegnere il televisore, rimuovere il dispositivo USB e riaccendere il televisore.
- Questa unità non supporta la tecnologia USB On The Go (OTG). I dispositivi con modalità di scambio dati OTG potrebbero, quindi, non funzionare correttamente. Controllare prima dell'utilizzo.
- Non rimuovere l'USB quando ne vengono letti o riprodotti i contenuti.
- Premere di nuovo il pulsante valido.

## RIPRISTINO DELLE IMPOSTAZIONI DI FABBRICA

Ripristinando le impostazioni di fabbrica, sono perse tutte le impostazioni dell'utente in quanto il dispositivo ritorna ai valori di default. Di conseguenza, l'ora, la data e le preimpostazioni vengono cancellate.

## RISOLUZIONE DEI PROBLEMI

Errore	Rimedio
Il dispositivo non si accende.	Verificare che l'adattatore di alimentazione sia ben collegato.
Si spegne automaticamente.	In virtù dei requisiti della direttiva ErP2 in materia della protezione ambientale, l'unità passa automaticamente alla modalità Standby quando non viene riprodotta musica per più di 15 minuti.
Non viene emesso alcun suono.	<ol style="list-style-type: none"> <li>1. Riattivare il suono se esso è stato spento</li> <li>2. Aumentare il volume.</li> <li>3. Estrarre eventuali cuffie o altoparlanti connessi alla presa audio.</li> </ol>
Impossibile trovare stazioni radio.	<ol style="list-style-type: none"> <li>1. Controllare dispositivi di rete, punti di accesso e firewall.</li> <li>2. È possibile che la stazione radio sia al momento indisponibile, riprovare a sintonizzarsi più tardi o selezionare un altro canale.</li> <li>3. Il link della stazione è cambiato o il canale non trasmette più: contattare in proposito il fornitore.</li> <li>4. Il link della stazione aggiunta manualmente potrebbe essere sbagliato: verificarlo ed eventualmente reinsertarlo.</li> </ol>
Ascolto in modalità FM disturbato da fruscio	Controllare o spostare l'antenna FM. In alternativa, spostare la radio.
Nessuna stazione disponibile/ascolto disturbato o	<ol style="list-style-type: none"> <li>1. Spostare la radio.</li> </ol>

intermittente in modalità DAB.	<ol style="list-style-type: none"> <li>2. Effettuare la scansione delle sole stazioni locali (con ricezione ottima).</li> <li>3. Controllare la copertura locale del segnale DAB.</li> </ol>
Allarme non funzionante.	<ol style="list-style-type: none"> <li>1. Attivare l'allarme.</li> <li>2. Problema dovuto al livello di volume, consultare la sezione delle soluzioni per i problemi di assenza audio.</li> <li>3. La sorgente dell'allarme impostata è la riproduzione radio, ma al momento la connessione di rete non è disponibile. Modificare la sorgente di allarme o riconfigurare la connessione.</li> </ol>
Impossibile individuare il driver USB o il lettore MP3.	<ol style="list-style-type: none"> <li>1. Controllare che il driver USB o il lettore MP3 siano collegati correttamente.</li> <li>2. Alcuni dischi rigidi USB richiedono un'alimentatore esterno: assicurarsi che esso sia connesso.</li> <li>3. Non tutti i lettori MP3 sono leggibili direttamente dal dispositivo: usare un disco USB.</li> </ol>
Tutti gli altri casi non risolvibili.	L'unità KTD1020 si trova spesso ad elaborare grandi quantità di dati, il che può, dopo un certo periodo di tempo, essere causa di blocchi o malfunzionamenti del sistema, indipendentemente dalla modalità di utilizzo. Se necessario, riavviare KTD1020.
	Il normale funzionamento dell'unità può essere disturbato da forti interferenze Elettromagnetiche. In tal caso, basta riavviare il prodotto per ripristinarne il normale funzionamento, seguendo le istruzioni del presente manuale. Se anche in tal modo, non è possibile ripristinare il corretto funzionamento, provare ad usare il prodotto in un altro ambiente.
	Infatti il dispositivo potrebbe presentare malfunzionamenti, se usato in aree con forti interferenze radio. L'unità tornerà a funzionare normalmente, non appena spostata in un ambiente senza interferenze.
	In caso di ambiente con disturbi condotti all'immunità, il dispositivo potrebbe non funzionare in modo corretto. Ritournerà automaticamente alla normalità quando si interromperanno i disturbi condotti all'immunità.

L'attuale manuale di istruzioni può essere scaricato dal sito

[www.soundmaster.de](http://www.soundmaster.de)

Ci riserviamo eventuali errori di stampa e modifiche tecniche

Copyright di Woerlein GmbH, 90556 Cadolzburg, [www.soundmaster.de](http://www.soundmaster.de)

È permessa la duplicazione solo se autorizzata da Woerlein GmbH.



## OCHRANA ŽIVOTNÍHO PROSTŘEDÍ



Nelikvidujte tento výrobek na konci jeho životního cyklu spolu s běžným domovním odpadem. Odevzdejte jej ve sběrném dvoře pro recyklaci elektrických a elektronických zařízení. Tento význam má symbol na výrobku, návodu k použití nebo na balení.

Materiály jsou recyklovatelné podle jejich označení. Opětovným použitím materiálů nebo jinými formami recyklace starých zařízení a obalů významně přispíváte k ochraně našeho životního prostředí. V případě potřeby před bezplatnou likvidací vyjměte baterie a osobní údaje a zeptejte se místních úřadů na odpovědné místo pro likvidaci..

	<b>VAROVÁNÍ</b> Nebezpečí úrazu elektrickým proudem. Neotevírejte!	
<p>Upozornění: Nesnímejte kryt (ani zadní část), abyste snížili nebezpečí úrazu elektrickým proudem. Uvnitř nejsou žádné díly, které by mohl uživatel opravit sám. Opravy světe kvalifikovaným servisním pracovníkům.</p>		



Tento symbol značí přítomnost nebezpečného napětí uvnitř krytu, které je dostatečně vysoké, aby představovalo nebezpečí úrazu elektrickým proudem.



Tento symbol značí, že k zařízení jsou k dispozici pokyny k obsluze a údržbě.

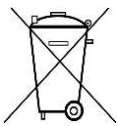

**Použité baterie představují nebezpečný odpad a NESMÍ být likvidovány spolu s domovním odpadem!** Jako spotřebitelé jste z právního hlediska povinni odevzdat **všechny baterie** k zajištění ekologicky šetrné recyklace – bez ohledu na to, zda baterie obsahují škodlivé látky či nikoli\*.

Odevzdejte baterie zdarma v místním veřejném sběrném dvoře nebo v obchodech, které příslušný druh baterií prodávají.

Odevzdávejte pouze zcela vybité baterie.

\* Označení Cd = kadmium, Hg = rtuť, Pb = olovo

	<p><b>UPOZORNĚNÍ – PŘI OTEVŘENÍ KRYTU NEBO STISKNUTÍ BEZPEČNOSTNÍHO ODPOJOVAČE DOCHÁZÍ K NEVIDITELNÉMU LASEROVÉMU ZÁŘENÍ. NEVYSTAVUJTE SE LASEROVÉMU PAPSUKU.</b></p>
--	---

- Zařízení je vybaveno „laserovým zařízením třídy 1“. Nevystavujte se laserovému paprsku, protože by mohlo dojít ke zranění očí.
- Používejte zařízení pouze v suchém vnitřním prostředí.
- Chraňte zařízení před vlhkostí.
- Zařízení neotevírejte. **NEBEZPEČÍ ÚRAZU ELEKTRICKÝM PROUDEM!** Otevření a opravy světe kvalifikovaným servisním pracovníkům.
- Zařízení připojujte pouze ke správně namontované a uzemněné nástěnné zásuvce. Zkontrolujte, zda napětí odpovídá technickým údajům uvedeným na typovém štítku.
- Zajistěte, aby síťový kabel zůstal během provozu suchý. Síťový kabel nepřiskřípněte ani jiným způsobem nepoškozujte.

- Varování pro odpojování zařízení: Síťová zástrčka se používá jako připojení, měla by proto zůstat vždy přístupná.
- Poškozený síťový kabel nebo zástrčku je nutné nechat ihned vyměnit v autorizovaném servisním středisku.
- Dochází-li k bleskům, zařízení ihned odpojte od síťového napájení.
- Děti by měly zařízení používat pod dohledem rodičů.
- Zařízení čistěte pouze suchým hadříkem.
- **NEPOUŽÍVEJTE ČISTICÍ PROSTŘEDKY ani ABRAZIVNÍ TKANINY!**
- Zařízení umístěte na místo s dostatečnou ventilací, aby nedocházelo k přehřívání.
- Nezakrývejte ventilační otvory!
- Ventilační otvory by neměly být zablokovány předměty, jako jsou noviny, ubrusy, záclony apod.
- Zařízení by nemělo být vystaveno kapající ani stříkající vodě a neměly by se na něj pokládat předměty s tekutinami, jako jsou vázy.
- Zařízení by nemělo být vystaveno přímému slunečnímu záření, příliš vysokým ani příliš nízkým teplotám, vlhkosti, vibracím ani by nemělo být umístěno v prašném prostředí.
- Do ventilačních otvorů ani jiných otvorů zařízení se nikdy nepokoušejte vložit dráty, špendlíky ani jiné předměty.
- Umístěte zařízení na bezpečné místo bez vibrací.
- Na zařízení by se neměly pokládat zdroje otevřeného ohně jako například hořící svíčky.
- Umístěte zařízení co nejdále od počítačů a mikrovlnných trub. V opačném případě by mohlo docházet k rušení příjmu rádiového signálu.
- Neotevírejte ani neopravujte kryt. Není to bezpečné a došlo by k porušení platnosti záruky. Opravy smí provádět pouze autorizované servisní/zákaznické středisko.
- Používejte pouze baterie neobsahující rtuť ani kadmium.
- Baterii by neměly být vystaveny působení nadměrného tepla, jako je sluneční záření, oheň apod.
- Použité baterie představují nebezpečný odpad a NESMÍ být likvidovány spolu s domovním odpadem!!! Vraťte baterie svému prodejci nebo je odevzdejte v místním sběrném dvoře.
- Udržujte baterie mimo dosah dětí. Děti by mohly baterie spolknout. Pokud došlo ke spolknutí baterie, okamžitě vyhledejte lékařskou pomoc.
- Baterie pravidelně kontrolujte, zda nedochází k úniku kapalin.
- Toto zařízení je určeno k používání v mírném klimatu. Není vhodné pro používání v zemích s tropickým klimatem.

## OBSAH

<b>UMÍSTĚNÍ OVLÁDACÍCH PRVKŮ .....</b>	<b>2</b>
<b>DÁLKOVÝ OVLADAČ .....</b>	<b>4</b>
<b>BEZ DISTANČNÍCH VLOŽEK .....</b>	<b>6</b>
<b>PROVOZ DÁLKOVÉHO OVLADAČE .....</b>	<b>7</b>
<b>ZAČÍNÁME/NASTAVENÍ.....</b>	<b>7</b>
<b>HLAVNÍ NABÍDKA (VÝBĚR ZDROJE) .....</b>	<b>7</b>
<b>ZÁKLADNÍ OVLÁDÁNÍ.....</b>	<b>7</b>
<b>EKVALIZÉR .....</b>	<b>8</b>
<b>ČAS/DATUM .....</b>	<b>8</b>
<b>JAS .....</b>	<b>8</b>
<b>JAZYK.....</b>	<b>8</b>
<b>DAB.....</b>	<b>8</b>
<b>FM .....</b>	<b>10</b>
<b>BLUETOOTH .....</b>	<b>11</b>
<b>REŽIM CD .....</b>	<b>12</b>
<b>SPÁNEK.....</b>	<b>13</b>
<b>BUDÍK .....</b>	<b>13</b>
<b>DTV .....</b>	<b>14</b>
<b>POUŽITÍ USB.....</b>	<b>24</b>
<b>RESETOVÁNÍ DO VÝCHOZÍHO NASTAVENÍ.....</b>	<b>25</b>
<b>ODSTRAŇOVÁNÍ POTÍŽÍ.....</b>	<b>25</b>

## UMÍSTĚNÍ OVLÁDACÍCH PRVKŮ

### POHLED ZEPŘEDU

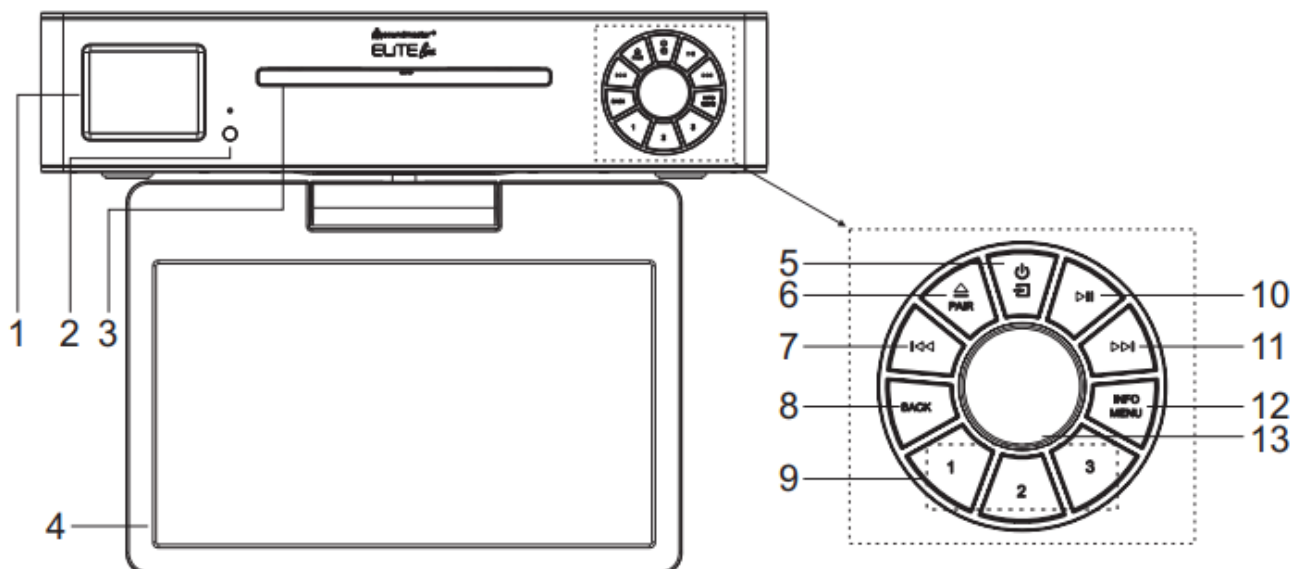

1. Displej
  2. Dálkový senzor
  3. Dvířka diskové mechaniky
  4. 10,1palcový televizor
  5.
    - \* Stisknutím a podržením zapnete a vypnete
    - \* Stisknutím tlačítka změníte zdroj
  6. / PÁROVAT
    - \* Stiskněte pro otevření dvířek CD
    - \* Stisknutím a přidržením aktivujete funkci párování v BT nebo odpojíte stávající spárované zařízení BT
  7.
    - \* Stisknutím vyberete v režimu CD/USB/FM/BT předchozí stopu
  8. ZPĚT
    - \* Stisknutím se vrátíte na předchozí nabídku
  9. 1/2/3
    - \* V režimu DAB/FM vyberete stisknutím přednastavené oblíbené stanice
  - \* V režimu DAB/FM nastavíte dlouhým stisknutím aktuální stanici na oblíbenou stanici
  - \* V režimu CD vyberete krátkým stisknutím čísla 1/2/3
  10.
    - \* Stisknutím přehráváte a pozastavíte přehrávání v režimu CD, USB a BT
  11.
    - \* Stisknutím vyberete v režimu CD/USB/DAB/FM/BT další stopu
  12. INFORMACE / NABÍDKA
    - \* Stisknutím zobrazíte v režimu CD/USB/DAB/FM informace
    - \* Stisknutím zobrazíte nabídku OK
    - \* Stisknutím vyberte nebo vynechte výběr
  13. HLASITOST+/HLASITOST-
    - \* Otočením zvýšíte nebo snížíte úroveň hlasitosti
- PROCHÁZET
- \* Otočením se přesunete nahoru nebo dolů na obrazovce nabídky

## POHLED Z BOKU

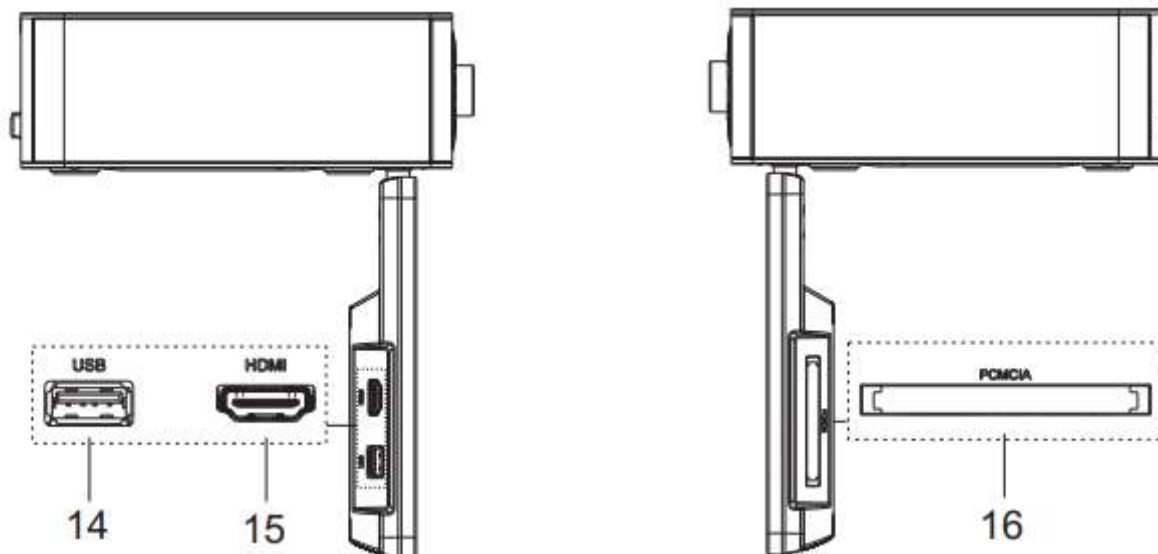

14. USB / 5 V  $\equiv$  výstup 1 A

- \* Připojení zařízení USB k přehrávání hudby
- \* Připojte zařízení pro dobíjení mobilního zařízení

15. HDMI

- \* Slouží k připojení televizoru pomocí kabelu HDMI ke kompatibilnímu zařízení

16. PCMCIA

- Sloty pro externí moduly podmíněného přístupu (CA).

## POHLED ZE ZADU

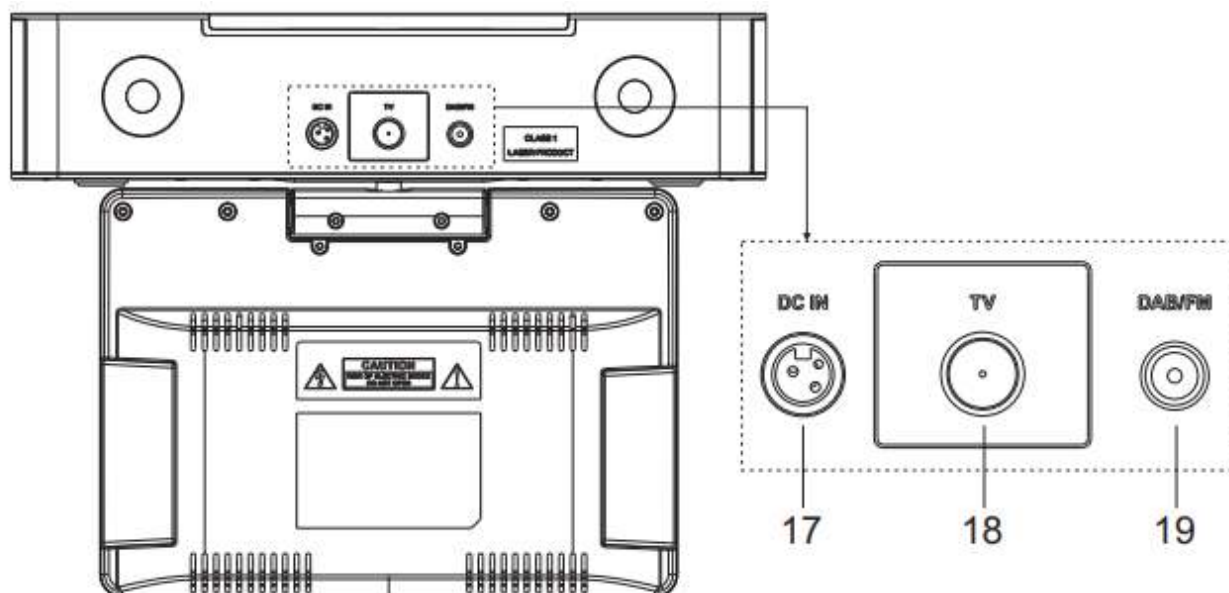

17. DC IN

18. Připojení televizoru

19. ANTÉNA DAB/FM

## DÁLKOVÝ OVLADAČ

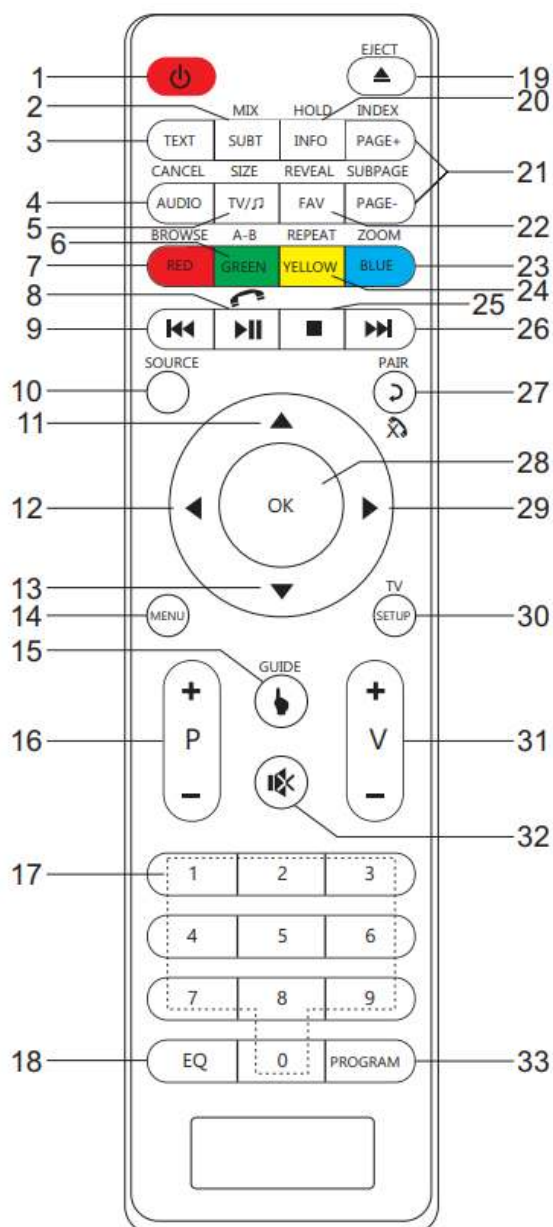

1.
  - \* Zapněte přístroj nebo v režimu STANDBY
2. MIX/TITULKY
  - \* Slouží k výběru jazyka titulků v režimu DVB-T2/DVB-C
3. TEXT
  - \* K zobrazení obrazu televizoru a zároveň teletextu
4. ZRUŠIT/ZVUK
  - \* Slouží ke změně jazyka zvuku a zvukové stopy v režimu DVB-T2/DVB-C.
5. TV/🎧
  - \* Slouží ke zvětšení stránky teletextu
  - \* Slouží k přepínání mezi režimem televizoru a rádia v režimu DVB-T2/DVB-C
6. ZELENÉ tlačítko / A-B
  - \* ZELENÉ tlačítko teletextu v režimu DVB-T2/DVB-C;
  - \* Slouží k opakování segmentu v režimu CD.
7. ČERVENÉ tlačítko / PROCHÁZET
  - \* ČERVENÉ tlačítko teletextu v režimu DVB-T2/DVB-C;
  - \* Stisknutím zapnete/vypnete funkci prohlížeče v režimu CD.
8.
  - \* Stisknutím přehráváte a pozastavíte přehrávání v režimu BT/CD/USB
  - \* Slouží k přijmutí telefonního hovoru
9.
  - \* Stisknutím a podržením převinete rychle vzad v režimu CD a USB
  - \* Stisknutím tlačítka vyberte předchozí skladbu v režimu CD a USB
  - \* Stisknutím zobrazíte seznam kanálů v režimu DAB a FM
10. ZDROJ
  - \* Stisknutím tlačítka vyberte příslušný zdroj AUDIO. (DAB/FM/BT/TV/CD)
11.
  - \* Stiskněte pro přesun nahoru na obrazovce nabídky
12.
  - \* Stisknutím tlačítka se přesunete doleva na obrazovce nabídky
13.
  - \* Stisknutím tlačítka se přesunete dolů na obrazovku nabídky

14. NABÍDKA
  - \* Stiskněte pro zobrazení nabídky
15. PRŮVODCE
  - \* Slouží k zobrazení programového průvodce v režimu DVB-T2/DVB-C.
16. P+/-
  - \* Stisknutím tlačítka přeskočíte začátek aktuálního/předchozího/následujícího alba
  - \* Stisknutím tlačítka vyberte předchozí/další přednastavené kanály v režimu FM, DAB a DVBT2/DVB-C
17. Čísla 0–9
18. EKVALIZÉR
  - \* Stisknutím tlačítka vyberte zvukové charakteristiky:  
Normal/Jazz/Rock/Classic/Pop/My EQ
19. VYSUNOUT/▲
  - \* Stiskněte pro otevření dvířek CD
20. PŘIDRŽET/INFORNACE
  - \* Slouží k přidržení teletextu na aktuální stránce v režimu DVB-T2/DVB-C;
  - \* Slouží k zobrazení informací o aktuálně přehrávaném programu v režimu DVB-T2/DVB-C/DAB/FM/CD.
21. PODSTRÁNKA/STRÁNKA+/-
  - \* Slouží k zobrazení podstránek při teletextu v režimu DVB-T2/DVB-C; Slouží k procházení předchozí stránky tabulky úprav/seznamu kanálů v režimu DVB-T2/DVB-C.
22. ZOBRAZIT/OBLÍBENÉ
  - \* Slouží k zobrazení skrytých informací teletextu v režimu DVB-T2/DVB-C;
  - \* Slouží k zobrazení seznamu oblíbených v režimu DVB-T2/DVB-C.
23. MODRÉ tlačítko / ZOOM
  - \* MODRÉ tlačítko teletextu v režimu DVB-T2/DVB-C;
  - \* Slouží k přiblížení nebo oddálení obrazu v režimu CD a USB.
24. ŽLUTÉ tlačítko / OPAKOVAT
  - \* ŽLUTÉ tlačítko teletextu v režimu DVB-T2/DVB-C;
  - \* Slouží k opakování přehrávání v režimu CD a USB.
25. ■
  - \* Stisknutím tlačítka zastavíte přehrávání v režimu CD/USB
26. ►►
  - \* Stisknutím a podržením převinete rychle vpřed v režimu CD a USB
  - \* Stisknutím tlačítka vyberte další stopu v režimu CD a USB
  - \* Stisknutím zobrazíte seznam kanálů v režimu DAB/FM
  - \* Stiskněte pro jemné ladění v režimu FM
  - \* Stisknutím a podržením provedete manuální ladění v režimu FM
27. ↶/PÁROVAT/↷
  - \* Stisknutím se vrátíte na předchozí nabídku
  - \* Stisknutím a přidržením aktivujete funkci párování v BT nebo odpojíte stávající spárované zařízení BT
  - \* Slouží ke zrušení telefonního hovoru
28. Tlačítko OK
  - \* Slouží k výběru nebo přeskocení na následující nabídku v režimu BT/CD/USB
29. ►
  - \* Stisknutím tlačítka se přesunete doprava na obrazovce nabídky
30. NASTAVENÍ TELEVIZORU
 

Slouží k otevření nebo zavření nabídky nastavení televizoru.
31. HLASITOST+/-
  - \* Stisknutím tlačítka zvýšíte/snížíte úroveň hlasitosti
32. ✖
  - \* Stisknutím tlačítka ztlumíte nebo obnovíte zvuk
33. PROGRAMOVÁNÍ
  - \* V režimu CD slouží stisknutí k programování a v režimu DAB, FM a DVB-T2/DVB-C slouží k přednastavení kanálu
  - \* Dlouhým stisknutím uložíte přednastavené kanály

## BEZ DISTANČNÍCH VLOŽEK

### s distanční vložkou

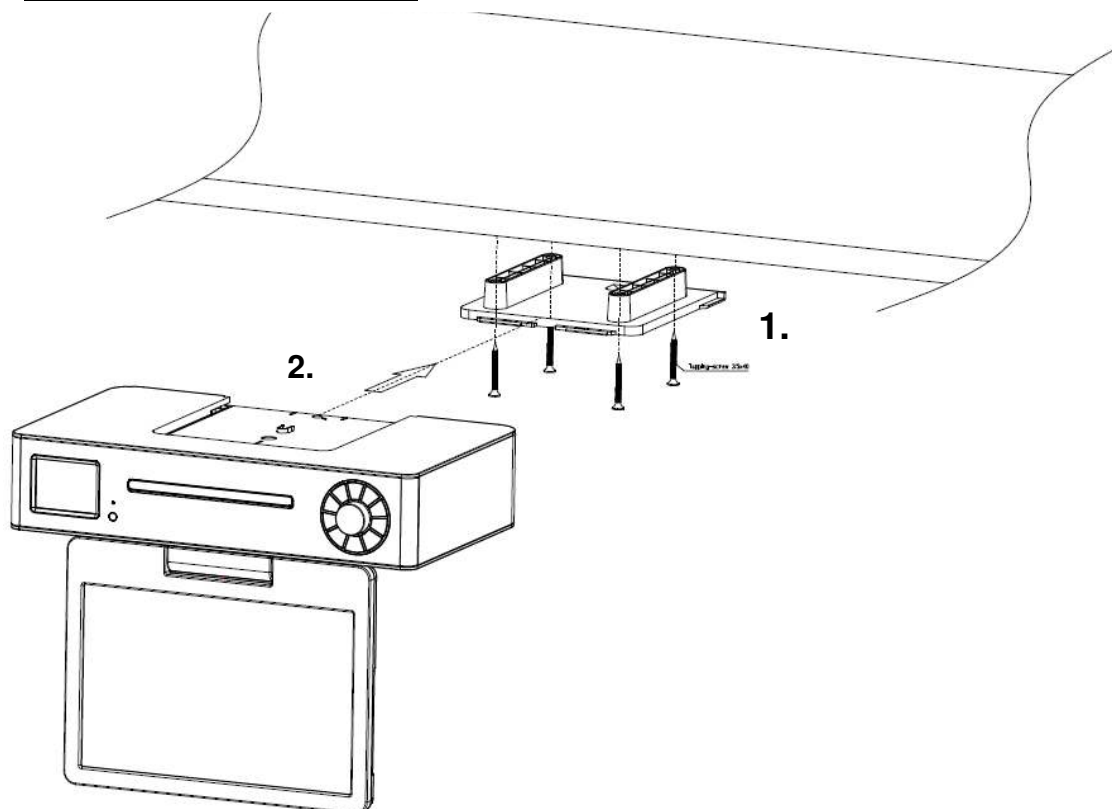

### bez distančních vložek

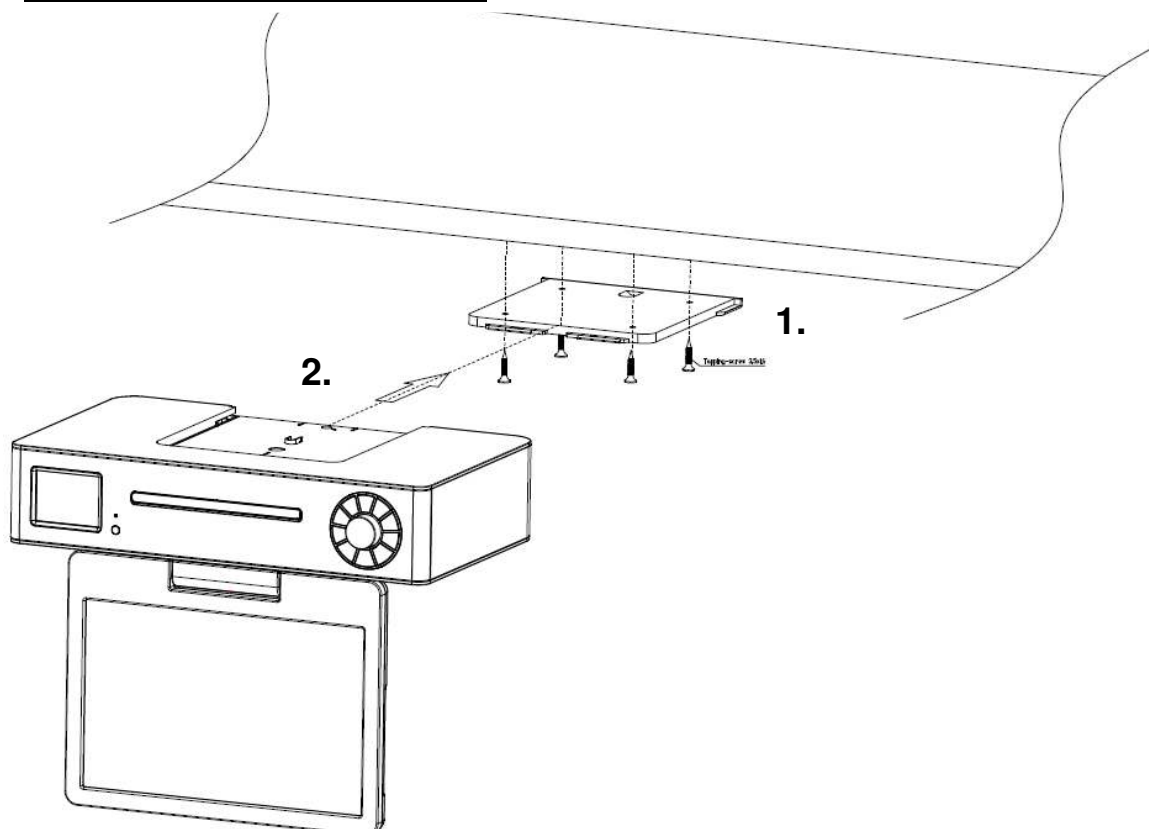

## PROVOZ DÁLKOVÉHO OVLADAČE

1. Stiskněte a vysuňte zadní kryt a otevřete prostor pro baterie dálkového ovladače.
2. Vložte dvě baterie velikosti AAA. Ujistěte se, že strany (+) a (-) baterií odpovídají stranám (+) a (-) uvedeným v prostoru pro baterie.
3. Zavřete kryt prostoru pro baterie.

## ZAČÍNÁME/NASTAVENÍ

Pomocí dodaného napájecího kabelu připojte zařízení ke vhodnému zdroji napájení. Po zobrazení úvodní obrazovky dojde k přechodu na poslední použitý režim poslechu. Pokud je zařízení spuštěno poprvé, spustí se automaticky průvodce nastavením.

## HLAVNÍ NABÍDKA (VÝBĚR ZDROJE)



Stisknutím tlačítka „SOURCE“ na dálkovém ovladači nebo tlačítka „“ na zařízení můžete vybírat mezi následujícími režimy:

DAB, FM, Bluetooth®, CD, TV (DVB-T2, DVB-C, HDMI, USB)

## ZÁKLADNÍ OVLÁDÁNÍ

### Zapnutí/vypnutí

Zařízení zapnete stisknutím tlačítka „“ na zařízení nebo tlačítka „“ na dálkovém ovladači.

Opětovným stisknutím tlačítka „“ na zařízení nebo tlačítka „“ na dálkovém ovladači zařízení vypnete.

### Výběr režimu

Je-li zařízení zapnuté, opakovaným stisknutím tlačítka „“ na zařízení přepnete mezi režimy. Požadovanou funkci můžete také stisknout na dálkovém ovladači.

### Ovládání hlasitosti

Hlasitost snížíte nebo zvýšíte otáčením knoflíku „VOLUME“ na zařízení nebo stisknutím tlačítka „V+/-“ na dálkovém ovladači.

#### POZNÁMKA:

Pokud nastavíte vyšší hlasitost než 26, zařízení vypnete a pak znovu zapnete, hlasitost se automaticky obnoví na tovární nastavení.

### Ztlumit

Pokud v režimu přehrávání stisknete tlačítko „“ na dálkovém ovladači, nebude z reproduktorů slyšet zvuk.

Funkci ztlumení zrušíte opětovným stisknutím tlačítka „“, tlačítka „V+/-“ na dálkovém ovladači nebo otočením knoflíku „VOLUME“. Z reproduktorů bude možné opět slyšet zvuk.

## EKVALIZÉR

K dispozici je několik předvoleb režimu ekvalizéru: Normal, Klassik, Jazz, Pop, Rock a My EQ.

V nastavení Můj ekvalizér můžete pomocí vlastního nastavení basů a výšek vytvořit svůj vlastní ekvalizér.

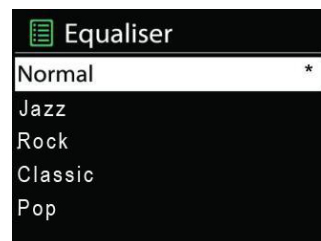

## ČAS/DATUM

Ruční nastavení času nebo jeho automatická aktualizace, nastavení formátu času, časového pásma a přechodu na letní čas.

## JAS

Je-li zařízení zapnuto, můžete měnit podsvícení na hodnotu High, Medium nebo Low. V pohotovostním režimu můžete nastavit podsvícení na hodnotu High nebo Medium.

## JAZYK

Slouží k nastavení jazyka dle vašeho přání.

## DAB

Při prvním použití zařízení, nebo v případě, že je seznam stanic prázdný, provede rádio automaticky kompletní vyhledání všech dostupných stanic. Je také možné, že z jednoho z následujících důvodů bude třeba provést ruční vyhledání a aktualizaci seznamu stanic:

- Čas od času se mohou objevit nějaké nové stanice.
- Dojde k ukončení některých stanic nebo je již nelze přijímat (v seznamu stanic jsou neplatné stanice označeny otazníkem před názvem).
- Pokud nebyl příjem po původním vyhledání dobrý (nebyla například nastavena anténa), může být seznam dostupných stanic prázdný nebo neúplný.
- Pokud je příjem signálu některých stanic slabý a dochází k přerušování zvuku, možná byste chtěli v seznamu zobrazit pouze stanice s dobrou silou signálu.

Stiskněte opakovaně tlačítko „“ na zařízení nebo stiskněte tlačítko „DAB“ na dálkovém ovladači, dokud se nezobrazí „DAB“ k výběru funkce DAB.

### Kompletní vyhledávání

Stiskněte tlačítko „MENU“. Pomocí tlačítek „▲/▼“ vyberte funkci „Full scan“ a stisknutím tlačítka „OK“ volbu potvrďte. Zařízení spustí kompletní vyhledávání. Jakmile se vyhledávání dokončí, vrátí se rádio k přehrávání poslední zvolené stanice nebo první stanice na seznamu stanic.

### Výběr stanic

1. Seznam stanic lze procházet pomocí tlačítek „▲/▼“ na dálkovém ovladači nebo otáčením tlačítka „NAVIGATE“ na zařízení.
2. Stanici změníte stisknutím tlačítka „OK“ na dálkovém ovladači nebo na zařízení.

Některé stanice jsou sekundárními službami souvisejícími s primárním kanálem a jsou k dispozici pouze v určitých časech. Všechny stanice, které mají související sekundární služby, jsou označeny dvojitou šipkou směřující doprava. Je to kvůli tomu, že normální (primární) stanice jsou v seznamu uvedeny s jednou šipkou, sekundární stanice se od normálních proto odlišují dvojitou šipkou směřující doleva.

### Manuální ladění

Kromě normálního způsobu vyhledávání stanic můžete konkrétní kanál nebo frekvenci naladit také ručně. Může to být užitečné při nastavování antény, aby se dosáhlo co možná nejlepšího příjmu, a k vyhledání konkrétního kanálu, aby se aktualizoval seznam stanic.

1. Stiskněte tlačítko „**MENU**“ na zařízení nebo na dálkovém ovladači.
2. Vyberte možnost „Manual tune“ a stisknutím tlačítka „**OK**“ ji potvrďte.
3. Pomocí tlačítek „**▲/▼**“ na dálkovém ovladači nebo otáčením knoflíku „**NAVIGATE**“ na zařízení zobrazíte konkrétní kanál nebo frekvenci. Stisknutím tlačítka „**OK**“ na dálkovém ovladači nebo na zařízení vybraný kanál nebo frekvenci naladíte.
4. Na displeji se zobrazuje aktuální indikace síly přijímaného signálu na vybrané frekvenci.
5. Nastavení antény se projeví v zobrazené síle přijímaného signálu.

### Poznámka:

Mírně větší obdélník indikuje prahovou hodnotu kvality zvuku – pokud síla signálu indikovaná nepřerušovanými obdélníky spadne pod tuto prahovou hodnotu, zhorší se kvalita zvuku. Zařízení zároveň vyhledá všechny stanice DAB na vybrané frekvenci a aktualizuje seznam stanic o všechny nově nalezené stanice. Chcete-li poslouchat nějakou nově nalezenou stanicí, vraťte se k obrazovce „Now playing“ a vyberte požadovanou stanicí ze seznamu stanic jako normálně.

### Předvolby

Zařízení má 40 přednastavených pamětí pro vysílání DAB.

### Uložení stanice do přednastavené paměti

1. Vyberte požadovanou stanicí.
2. Stiskněte na dálkovém ovladači tlačítko „**PROGRAM**“ a držte jej stisknuté po přibližně 3–5 sekund, dokud se nezobrazí text „Preset Store“. Předvolby (1–40) se zobrazují s textem „Empty“ nebo s názvem aktuálně uložené stanice.
3. Pomocí tlačítek „**▲/▼**“ na dálkovém ovladači nebo otáčením knoflíku „**NAVIGATE**“ na zařízení vyberte přednastavenou paměť. Pak na dálkovém ovladači nebo na zařízení stiskněte tlačítko „**OK**“ a aktuálně přehrávanou stanicí tak uložte. Po potvrzení uložení přednastavené stanice přejde displej zpět na obrazovku „Now playing“.

### Poznámka:

Pokud je již přednastavená paměť obsazena, můžete původní stanicí jednoduše nahradit za novou. Původní přednastavenou stanicí není nutné odstraňovat.

### Vyvolání předvolby stanice

Stiskněte krátce tlačítko „**PROGRAM**“ a na displeji se zobrazí text „Preset Recall“. Pomocí tlačítek „**▲/▼**“ na dálkovém ovladači nebo otáčením knoflíku „**NAVIGATE**“ vyberte jednu z uvedených přednastavených stanic. Poté stisknutím tlačítka „**OK**“ na dálkovém ovladači nebo na zařízení vybranou přednastavenou stanicí zvolte.

### Informace režimu DAB

Během přehrávání stanice se na obrazovce zobrazuje její název a informace vysílání DLS (Dynamic Label Segment) podle stanice, jako je název programu, název stopy a kontaktní údaje. Dlouhé informace DLS s více než 16 znaky posunete pomocí křížku.

Každým stisknutím tlačítka „**INFO**“ se zobrazí další sada informací, cyklicky jde o následující: text DLS, informace DL Plus (zobrazí se pouze, pokud je stanice vysílá), síla signálu, typ programu, název hudební skupiny, číslo/frekvence kanálu, míra chyb signálu, přenosová rychlost, varianta DAB, čas a datum.

**Poznámka:** DL Plus představují doplňkové informace, které mohou stanice vysílat a dočasně je v rádiu uložit. Kdykoli se budete chtít vrátit na obrazovku „Now playing“, stiskněte tlačítko „**INFO**“ a podržte jej.

### Vyřazení (odebrání stanic, které jsou v seznamu, ale nejsou k dispozici)

Stiskněte tlačítko „**MENU**“. Vyberte funkci „Prune Invalid“ a stisknutím tlačítka „**OK**“ volbu potvrďte.

Tímto způsobem odstraní všechny neplatné stanice, které mají v seznamu stanic před svým názvem označení „?“.

### Kompresa dynamického rozsahu (DRC)

Tato funkce snižuje během vysílání rozdíl mezi nejhlasitějším a nejnižším zvukem. Výsledkem je, že tišší zvuky jsou poté v porovnání hlasitější a hlasité zvuky tišší.

**Poznámka:** Funkce DRC funguje pouze tehdy, pokud ji vysílatel u konkrétní stanice povolil

Změna nastavení DRC

1. Stiskněte na dálkovém ovladači nebo na zařízení tlačítko „**MENU**“
2. Vyberte možnost „DRC“ a stisknutím tlačítka „**OK**“ ji potvrďte.
3. Vyberte jednu z dostupných možností: DRC off | low | high.

## FM

V režimu rádia FM se přijímá analogový signál z pásma FM a zobrazují se informace RDS (Radio Data System) o stanici a pořadu (místě vysílání).

Stiskněte na zařízení opakovaně tlačítko „**☰**“ nebo stiskněte na dálkovém ovladači tlačítko „**SOURCE**“, dokud se nezobrazí „FM“ k výběru funkce FM.

### Vyhledání stanice v režimu FM

#### Automatické vyhledávání

Stiskněte na dálkovém ovladači tlačítko „**BROWSE**“. Zařízení začne vyhledávat na frekvencích pásma FM a zobrazí na obrazovce displeje aktuální frekvenci. Nalezené rozhlasové stanice se uloží do seznamu stanic.

#### Ruční vyhledání

Stisknutím tlačítek „**◀◀/▶▶**“ na dálkovém ovladači nebo na zařízení budete ručně ladit v krocích po 50 kHz.

### Předvolby

Zařízení má 40 přednastavených pamětí pro pásmo FM, které fungují stejným způsobem jako předvolby režimu DAB.

### Informace režimu FM

Během přehrávání rádia FM se na obrazovce zobrazuje frekvence rozhlasové stanice nebo, pokud jsou k dispozici informace RDS, název stanice a jakékoli další informace „Radio Text“. Pokud nejsou kromě frekvence dostupné žádné další informace, zobrazí se text „No Radio Text“.

Každým stisknutím tlačítka „**INFO**“ se zobrazí další sada informací, cyklicky jde o následující: text rádia RDS, typ programu, frekvence, mono/stereo, čas a datum. Pokud se budete chtít vrátit na výchozí obrazovku „Now playing“, stiskněte tlačítka „**INFO**“ a podržte jej.

### Nastavení skenování

Ve výchozím nastavení se vyhledávání FM zastaví u první dostupné stanice (možnost „All stations“). U slabých stanic to může mít za následek špatnou kvalitu zvuku. Možnosti jsou následující: All stations | Strong stations only.

Chcete-li změnit nastavení vyhledávání nebo chcete-li, aby se vyhledávání zastavovalo pouze u stanic s dobrou silou signálu:

1. Stiskněte na dálkovém ovladači nebo na zařízení tlačítka „**MENU**“.
2. Vyberte možnost „Scan setting“, stisknutím tlačítka „**OK**“ ji potvrďte a pak vyberte možnost „Strong stations only“. Opětvným stisknutím tlačítka „**OK**“ volbu potvrďte.

### Nastavení zvuku

Ve výchozím nastavení se veškeré stereofonní stanice reprodukuje ve stereofonním režimu. U slabých stanic to může mít za následek špatnou kvalitu zvuku. Kvalitu zvuku lze vylepšit použitím monofonního režimu. Mezi možnostmi nabídky „Audio Setting“ patří: Stereo allowed | Forced mono

Přehrávání slabých stanic v monofonním režimu:

1. Stiskněte na dálkovém ovladači nebo na zařízení tlačítka „**MENU**“.
2. Vyberte možnost „Audio setting“, stisknutím tlačítka „**OK**“ ji potvrďte a pak vyberte možnost „Forced mono“. Opětvným stisknutím tlačítka „**OK**“ volbu potvrďte.

## BLUETOOTH

Můžete poslouchat stopy z mediálního zařízení, pokud je připojené k zařízení pomocí Bluetooth. Než zařízení poprvé spojíte, musíte zařízení Bluetooth spárovat s tímto zařízením.

### Párování zařízení Bluetooth

Poznámka:

- Provozní dosah mezi tímto zařízením a zařízením Bluetooth je přibližně 10 metrů (není-li mezi zařízením Bluetooth a tímto zařízením žádná překážka).
- Než zařízení Bluetooth k tomuto zařízení připojíte, zkontrolujte funkce a možnosti zařízení.
- Jakákoli překážka mezi tímto zařízením a zařízením Bluetooth může provozní dosah snížit.
- Pokud je síla signálu slabá, může dojít k odpojení zařízení Bluetooth. Zařízení však automaticky znovu přejde do režimu párování.

1. Stiskněte opakovaně tlačítka „**BT**“ na zařízení nebo stiskněte tlačítka „**BT**“ na dálkovém ovladači, dokud se nezobrazí „Bluetooth“ k výběru funkce Bluetooth. Pokud se zařízení s nějakým zařízením Bluetooth nespáruje, přejde systém automaticky do režimu párování. V opačném případě je nutné ke spuštění párování stisknout tlačítka „**PAIR**“.
2. Aktivujte na zařízení funkci Bluetooth a vyberte režim vyhledávání. Na zařízení Bluetooth se zobrazí text „KTD1020SI“.
3. Chcete-li funkci Bluetooth odpojit, přepněte zařízení na jinou funkci, nebo funkci na zařízení Bluetooth zakažte.

**Tipy:**

- Pokud již připojení existuje, stisknutím tlačítka „**PAIR**“ znovu aktivujete režim párování. Stávající připojení se přeruší.
- Když se zařízení Bluetooth vzdálí mimo provozní dosah, odpojí se od zařízení.
- Pokud chcete zařízení Bluetooth k tomuto zařízení opět připojit, umístěte jej do provozního dosahu.
- Pokud se zařízení Bluetooth přesune mimo provozní dosah, jakmile se do něj vrátí, zkontrolujte, zda je k zařízení stále připojeno.
- Pokud se připojení ztratí, postupováním podle výše uvedených pokynů jej znovu spárujte se zařízením.

**Poslouchání hudby ze zařízení Bluetooth**

- Pokud připojené zařízení Bluetooth podporuje profil Advanced Audio Distribution Profile (A2DP), můžete přehrávat hudbu ve stereofonním režimu.
- Pokud zařízení podporuje také profil Audio Video Remote Control Profile (AVRCP), můžete k přehrávání hudby uložené v zařízení Bluetooth použít dálkový ovladač tohoto zařízení.
  1. Spárujte zařízení Bluetooth s tímto zařízením.
  2. Přehrajte hudbu prostřednictvím zařízení (pokud podporuje profil A2DP).
  3. K ovládání hudby použijte dodaný dálkový ovladač (pokud podporuje profil AVRCP).
    - Chcete-li pozastavit/obnovit přehrávání, stiskněte tlačítka „**||**“.
    - Chcete-li přeskočit stopu, stiskněte tlačítka „**◀◀**“ nebo „**▶▶**“.

**REŽIM CD**

Při nesprávném provozu může dojít k poškození materiálu!

Do přehrávače disků CD nekládejte žádné záznamové médium, které se odchyluje od standardního formátu CD (např.: mini-disky). Ty nemusejí být správně přehrávány a vysunuty. Do přehrávače CD vložte současně pouze jeden disk.

1. Stiskněte opakovaně na zařízení tlačítka „**↵**“ nebo na dálkovém ovladači tlačítka „**SOURCE**“, dokud se nezobrazí možnost „CD“ k výběru CD.
2. Vložte disk (potištěnou stranou nahoru) dovnitř. Na displeji se zobrazí nápis „Loading“ a funkce disku nebudou fungovat, dokud se disk načítá. Přehrávání se spustí automaticky po načtení obsahu. Na displeji se zobrazí zpráva „No Disc“ pokud je jednotka nastavena na režim CD a uvnitř není žádný disk CD.
  - Pro pozastavení / obnovení přehrávání disku CD stiskněte tlačítka „**||**“
  - Chcete-li přejít na další skladbu, stiskněte jednou tlačítka „**▶▶**“
  - Pro rychlý posun vpřed ve skladbě stiskněte a podržte tlačítka „**▶▶▶**“.
  - Chcete-li přejít k předchozí skladbě, stiskněte dvakrát tlačítka „**◀◀**“
  - Chcete-li rychle převinout skladbu zpět, stiskněte a podržte tlačítka „**◀◀◀**“.
  - Chcete-li zastavit přehrávání disku CD, stiskněte tlačítka „**■**“ na dálkovém ovladači.

## Programování disku CD

1. Nastavte přístroj v režimu zastavení
2. Stiskněte tlačítko „PROGRAM“ na dálkovém ovladači. Na displeji se zobrazí „T01 P01“ a „T01“ bliká.
3. Vyberte pomocí „◀◀“ nebo „▶▶“ nebo tlačítek 0 až 9 na dálkovém ovladači skladbu, kterou chcete naprogramovat, a potvrďte skladbu stisknutím tlačítka „PROGRAM“ na dálkovém ovladači. Displej změní zobrazení na „P02“.
4. Chcete-li vybrat další skladby, proveďte znovu krok 3.
5. Pokud jsou naprogramovány všechny skladby, stiskněte tlačítko „▶||“ na jednotce nebo na dálkovém ovladači a spusťte naprogramované přehrávání.

## Opakovat jednu stopu

Během přehrávání stiskněte jednou tlačítko „REPEAT“ na dálkovém ovladači a opakujte přehrávání právě poslouchané skladby.

## Opakovat všechny stopy

Během přehrávání stiskněte dvakrát tlačítko „REPEAT“ na dálkovém ovladači a opakujte všechny skladby z disku CD. Pro zrušení režimu opakování stiskněte tlačítko „REPEAT“ na dálkovém ovladači, až všechny symboly na displeji zmizí.

## SPÁNEK

Chcete-li nastavit časovač spánku, vyberte z možností Sleep OFF, 15mins, 30mins, 45mins, 60 nebo 90mins.

Jakmile vyberete dobu pro přechod do režimu spánku, systém se vrátí k obrazovce „System Menu“.

## BUDÍK

K dispozici jsou dva univerzální budíky s funkcí opakovaného buzení a funkce spánku pro vypnutí zařízení po uplynutí nastavené doby. Každý budík lze nastavit, aby byl spuštěn v určitém režimu. Výběrem možnosti „Alarm“ v nabídce „System settings“ nastavíte nebo změníte budík.



Vyberte číslo budíku (1 nebo 2) a poté nakonfigurujte následující parametry:

- Povolit: zapnuto/vypnuto, frekvence: Denně, jednou, víkendy nebo všední dny,
- Čas
- Režim: Buzzer, CD, DAB, TV nebo FM
- Předvolby: Last listened, 1–40
- Hlasitost: 0–32

Po skončení stiskněte tlačítko „Back“, aby se nová nastavení projevila. V levé spodní části obrazovky se zobrazí aktivní budíky s ikonou.

## DTV

Připojte kabel ke zdířce TV na zadní straně rádia.

Pokud jste v oblasti se slabým signálem, zakupte si ke zlepšení kvality obrazu zesilovač signálu a nainstalujte jej (není součástí dodávky).

### Ladění digitální televize

Při prvním zapnutí televize se zobrazí následující obrazovka. Stisknutím tlačítek „▲ ▼ ◀ ▶“ vyberte jazyk textu na obrazovce („On Screen Display“, OSD). Vyberte možnost „Auto Search“ a stiskněte tlačítko „OK“.

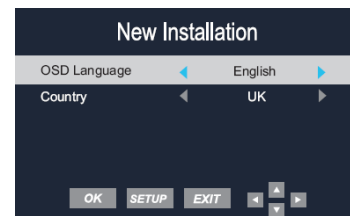

**Poznámka:** Režim země nebude možné vybrat.

Jakmile se zobrazí tato obrazovka, vyberte stisknutím tlačítka „▲“ nebo „▼“ položku a stisknutím tlačítka „◀“ nebo „▶“ vyberte možnost „Country“ nebo „Channel“. Stisknutím tlačítka „OK“ potvrďte výběr.

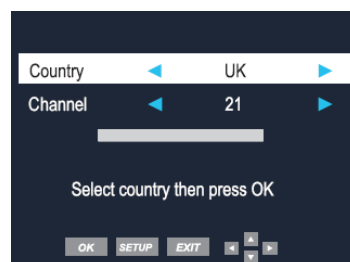

Spustí se automatické ladění, které se po spuštění nesmí přerušit.

Jakmile se objeví tato obrazovka, počkejte, než televizor naladí digitální kanály. Může to trvat několik minut.

Jakmile se automatické vyhledávání dokončí, zobrazí se nastavení cílového regionu. Pokud je k dispozici více než jeden regionální vysílač, vyberte pomocí tlačítek „◀ ▶“ upřednostňovaný primární region a poté stiskněte tlačítko „OK“. K opuštění této nabídky stiskněte tlačítko „↶“.

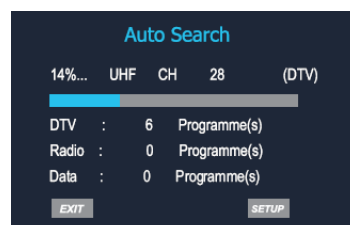

Počkejte, než se seznam zaplní kanály. Může dojít k malému zpoždění, než se všechny kanály správně přiřadí.

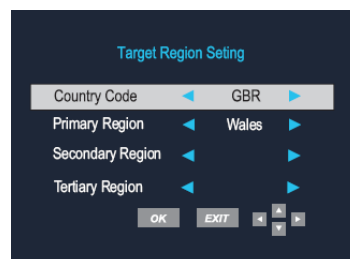

Kanály HD jsou z důvodu přehlednosti umístěny v seznamu od kanálu 101 dál.

Jakmile se dokončí nastavení cílového regionu nebo automatické vyhledávání, zobrazí se na televizoru první dostupný digitální kanál. Všechny ostatní dostupné digitální kanály se zobrazí v seznamu kanálů po stisknutí tlačítka „**PROGRAM**“. Více informací naleznete v jiných částech tohoto návodu k obsluze.

Všechny nové/požadované kanály lze nyní upravovat/řadit podle požadavků uživatele, viz funkce upravování kanálů.



## Výběr zdroje

K dispozici jsou následující zdroje.

Pomocí tlačítek „▲▼“ procházejte mezi vstupy a stisknutím tlačítka „**OK**“ vyberte zdroj.

Pokud zdroj nevyberete ručně stisknutím tlačítka „**OK**“, televizor se po 15 sekundách automaticky přepne na zvýrazněný vstup.

Stisknutím tlačítka „↶“ ukončíte zobrazení.

### **Výběr televizního kanálu**

K výběru požadovaného kanálu použijte tlačítka „**CH +/CH -**“ nebo použijte **Numeric** tlačítka na dálkovém ovladači.



## **Návrat**

Stisknutím tlačítka zpět ↶ přepnete z aktuálně sledovaného kanálu na předchozí sledovaný kanál, tzn. pokud jste sledovali kanál 1 a pak jste jej změnili na kanál 3, stisknutím tlačítka zpět ↶ se vrátíte ke sledování kanálu 1.

Opětovným stisknutím tlačítka zpět ↶ se vrátíte ke kanálu 3.

## **Hlasitost**

Stisknutím tlačítka **V+/V-** zvýšíte nebo snížíte hlasitost. Úroveň hlasitosti se zobrazuje v horní části obrazovky.

## **Ztlumit**

Stisknutím tlačítka  ztlumíte zvuk. Symbol ztlumení se zobrazí v horní části obrazovky.

Opětovným stisknutím tlačítka  nebo **V+** zvuk obnovíte. Symbol ztlumení z horní části obrazovky zmizí.

## **Oblíbené (pouze u digitální televize)**

Během sledování kanálu můžete stisknutím tlačítka **Fav** otevřít nabídku oblíbených položek. Na obrazovce se objeví následující nabídka:

Chcete-li kanál přidat do seznamu oblíbených, stiskněte tlačítko **TV SETUP** a sjeďte dolů k možnosti Channel Setup. Stisknutím tlačítka ▶ otevřete nabídku. Stisknutím tlačítka ▼ vyberte kanál, který chcete upravit, a poté stiskněte tlačítko **OK**.

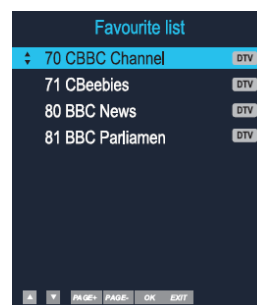

V nabídce Channel Edit je uveden seznam všech dostupných kanálů. Vyberte kanál, který chcete přidat do seznamu Favourite List. Stisknutím tlačítka **Fav** přidejte vybraný kanál. Vedle vybraného kanálu se zobrazí symbol srdce. Stisknutím tlačítka ↻ ukončete nabídku.

### Titulky

Pokud jsou pro kanál k dispozici titulky, můžete je vybrat stisknutím tlačítka **Subt**. Pomocí tlačítek ▲ ▼ vyberte požadovaný jazyk a poté stiskněte tlačítko **OK**.

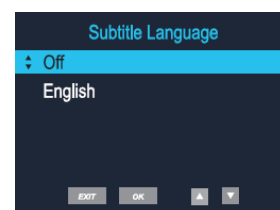

### Informace

Pro sledovaný kanál lze stisknutím tlačítka **Info** zobrazit informace o programu. Následující tabulka je typickým příkladem podrobností o programu, které se zobrazí.

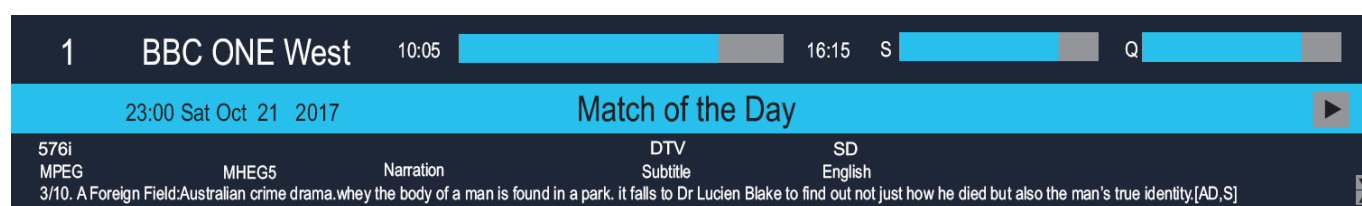

Stisknutím tlačítka ► můžete zobrazit informace o dalším programu.

### Zvuk

Stisknutím tlačítka **Audio** v režimu Digital mode změňte jazyk zvuku a zvukovou stopu. Zobrazí se následující nabídka.

Pomocí tlačítek ▲ ▼ vyberte požadovaný jazyk zvuku a poté stiskněte tlačítko **OK**.

Možnost jazyka zvuku závisí na vysílání.



### TV/🎵

Stisknutím tlačítka **TV/🎵** přepnete mezi režimy Digital TV a Digital radio.

### Nabídky

Nabídky nastavení umožňují upravit a ovládat televizor.

1. Nabídky na obrazovce otevřete stisknutím tlačítka **TV SETUP**.
2. Stisknutím tlačítek ▲ ▼ ◀ ▶ lze procházet obrazovky nabídek a dostupné možnosti.
3. K zavření nabídky stiskněte tlačítko ↻ nebo **TV SETUP**



## Nastavení obrazu

Pomocí této nabídky lze upravit vzhled obrazu televizoru. K dispozici jsou následující možnosti:

**Picture Mode** – umožňuje vybrat přednastavené úrovně kontrastu, jasu a barev. Vybírat lze z následujících nastavení:

User – Standard – Dynamic – Soft.

**Brightness** – umožňuje zvýšit nebo snížit jas obrazu.

**Contrast** – umožňuje zvýšit nebo snížit kontrast obrazu.

**Colour** – umožňuje zvýšit nebo snížit barvy obrazu.

**Sharpness** – umožňuje zvýšit nebo snížit ostrost obrazu.

**Tint** – umožňuje zvýšit nebo snížit barevný nádech obrazu.

**Colour Temperature** – umožňuje změnit barevné tóny obrazovky. Vybírat lze z následujících nastavení: Normal – Warm – Cool.

## Nastavení kanálů (pouze u digitální televize)

Tato nabídka umožňuje upravit kanály a nastavení kanálů.

**Channel** – umožňuje vybrat kanál, který chcete upravit.

**Frequency** – nelze upravit.

**Country** – nelze upravit.

**Manual Search** – umožňuje ručně vyhledat a naladit televizi.

**Auto Search** – umožňuje automaticky vyhledat kanály.

**Channel Edit** – umožňuje odstranit, přeskočit a přidat kanály do seznamu Favourite List.

**Software Update (OAD)** – umožňuje aktualizovat software pomocí OAD.



## Úprava kanálů

Stisknutím tlačítek ▲ ▼ nebo **PAGE+/PAGE-** vyberte kanál. Pomocí barevných tlačítek můžete s digitálními kanály provádět následující úpravy:

**Red** – stisknutím tlačítka **Red** odstraníte kanál. Pomocí tlačítek ▲ ▼ vyberte kanál k odstranění.

**Blue** – přejděte ke kanálu, který chcete přeskočit, a pak stiskněte tlačítko **Blue**.

V normálním režimu zobrazení se již tento kanál nebude zobrazovat.

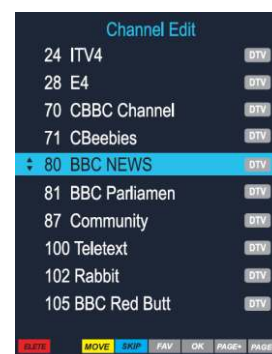

## Nastavení televizoru

Pomocí této nabídky lze změnit obecná nastavení digitálního televizoru. K dispozici jsou následující možnosti:

**Lock** – umožňuje zabránit přístupu k určitým funkcím televizoru.

**Poznámka: Výchozí heslo je 0000.**

**Audio Language** – umožňuje nastavit primární a sekundární jazyk zvuku.

**Subtitle Language** – umožňuje nastavit jazyk titulků.

**Time Zone** – umožňuje změnit časové pásmo.

**CI Information** – umožňuje přístup ke kartě Common Interface a jejímu stavu.

**Antenna Power** – umožňuje zapnout nebo vypnout napájení antény.

**PVR File System** – umožňuje nastavit souborový systém nahrávek.



## Zámek

Umožňuje zabránit přístupu k určitým funkcím televizoru. Je-li možnost Lock System nastavena na hodnotu On, musí se při provádění změn zamčených funkcí zadat heslo.

**Lock System** – umožňuje nastavit zámek systému.

**Block Programme** – umožňuje blokovat určité programy a kanály.

**Parental Guidance** – umožňuje omezit programy tak, aby odpovídaly věku sledující osoby. Přístupné budou pouze programy vhodné pro vybraný věk. Vyberte věk sledující osoby z následujících možností: Off – 4 – 5 – 6 – 7 – 8 – 9 – 10 – 11 – 12 – 13 – 14 – 15 – 16 – 17 – 18.

**Poznámka: Tuto funkci nemusí všichni vysílatelé podporovat.**



**Change Password** – umožňuje změnit heslo.

**Poznámka: Výchozí heslo je 0000.**

1. Zadejte nové heslo.
2. Zadejte nové heslo kvůli potvrzení znovu. Heslo je nyní změněno.

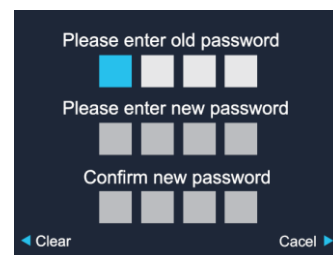

## Nastavení funkcí

Pomocí této nabídky lze změnit následující funkce:

**OSD Language** – umožňuje změnit jazyk zobrazení na obrazovce.

**User Setup** – umožňuje upravit nastavení možností Aspect Ratio, Noise Reduction a OSD time.

**Reset** – umožňuje resetovat všechna nastavení televizoru zpět na výchozí hodnoty.



**Aspect Ratio** – umožňuje nastavit poměr stran:

Auto – Zoom 1 – Zoom 2 – 16:9 – 4:3.

**Noise Reduction** – umožňuje snížit nebo změnit jakýkoli šum v obrazu.

K dispozici jsou následující možnosti:

Low – Mid – High – Off.

**OSD Time** – umožňuje nastavit časový limit zobrazení nabídky na obrazovce:

5s – 10s – 15s – 20s – 25s – 30s – 35s.



## Elektronický programový průvodce

Elektronický programový průvodce zobrazuje informace o aktuálních a budoucích programech pro zvýrazněný kanál.

Elektronického programového průvodce zobrazíte stisknutím tlačítka **Guide**. Zobrazí se následující nabídka.

Pomocí tlačítek ▲ ▼ nebo **PAGE+/PAGE-** lze procházet dostupné kanály a programy.



Stisknutím tlačítek ◀ ▶ nebo +12H/-12H lze procházet informace o programech v následujících sedmi dnech.

Stisknutím tlačítka **OK** zhlédnete aktuálně vybraný program (vybrat lze na jednotlivých kanálech pouze první program, protože ostatní programy dosud nezačaly).

Stisknutím tlačítka **Guide** nebo ↻ nabídku EPG zavřete.

### Nastavení nahrávání pomocí EPG

Stisknutím tlačítka **Info** lze o jakémkoli programu zobrazit informace.

Pomocí EPG můžete také nastavit časovač nahrávání. Vyberte požadované programy a stiskněte tlačítko **RED**.

Jakmile nastavení ukončíte, potvrďte jej stisknutím tlačítka **OK**.

Zobrazí se plán nahrávání, jako je uveden níže. Zde lze také plán odstranit.

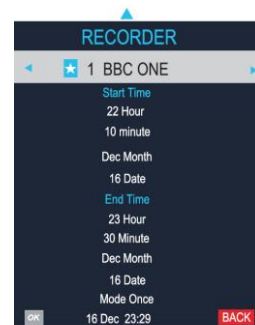

Stisknutím tlačítka **Guide** nebo ↻ nabídku EPG zavřete.

Time	Date	Programme Title	Channel Name

### Zobrazení nahrávky

Chcete-li zobrazit jakýkoli nahraný program, stiskněte na dálkovém ovladači tlačítko **INDEX**.

(V závislosti na velikosti souboru může v zobrazování seznamu dojít k malému zpoždění.)

Zvýrazněte požadovaný program a stisknutím tlačítka **Info** zobrazte program. Stiskněte na dálkovém ovladači tlačítko přehrávání.

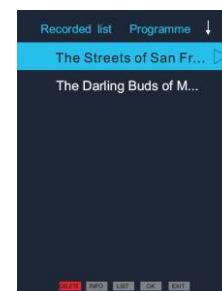

Chcete-li nahrávku odstranit, zvýrazněte ji v seznamu a stiskněte tlačítko **RED**.

Seznam všech nahraných souborů lze zobrazit stisknutím tlačítka **Index**.

Soubory v seznamu nahrávek lze přehrát.

Stisknutím tlačítka ▶|| nebo **OK** nahrávku přehrajete.

Stisknutím tlačítka ■ nahrávku zastavíte.

Stisknutím tlačítka ▶|| přejdete do režimu nahrávání s časovým posunem.

Stisknutím tlačítka ▶|| přejdete do režimu přehrávání s časovým posunem.

Stisknutím tlačítka ■ tento režim ukončíte.

V režimu nahrávání, přehrávání a časového posunu můžete pomocí tlačítek ◀ ▶ a **OK** vybrat funkci.



### Pozastavení živého televizního vysílání

Chcete-li pozastavit živé televizní vysílání, stiskněte tlačítko Pozastavit a program se zastaví.

Chcete-li pokračovat ve sledování, stiskněte tlačítko přehrávání a program se obnoví. Chcete-li se vrátit k živému televiznímu vysílání, stiskněte tlačítko zastavení.

### **Upozornění:**

Pokud je do konektoru USB vloženo paměťové zařízení, bude mít prioritu a zabrání se možnosti úplného využití funkce „Watch and record“.

### **Digitální text**

Digitální text je systém informací, který zobrazuje text na obrazovce televizoru.

**Poznámka:** V textovém režimu nelze zobrazovat žádné nabídky na obrazovce.

Nelze měnit ani barvy, kontrast a jas, ale lze měnit hlasitost.

Postupujte podle příkazů na obrazovce. Následující nabídka je příkladem služby digitálního textu kanálu BBC.

1. Stisknutím tlačítka **Text** zobrazíte digitální text.
2. K výběru požadované stránky stiskněte tlačítka ▲▼ a stisknutím tlačítka **OK** ji vyberte. Číslo stránky lze také zadat pomocí **Numeric** tlačítek. Stisknutím tlačítka **OK** zobrazíte stránku.
3. Stisknutím tlačítek ▲▼◀▶ lze procházet nabídky digitálního textu.
4. Pomocí tlačítek **Red**, **Green**, **Yellow** a **Blue** otevřete zástupce předmětu.
5. Chcete-li digitální text zavřít, stiskněte tlačítko **Text**.



### **Teletext**

Teletext je systém informací, který zobrazuje text na obrazovce televizoru. Pomocí tlačítek ovládání teletextu můžete zobrazovat stránky informací, které jsou uvedeny v indexu teletextu.

**Poznámka:** V textovém režimu nelze zobrazovat žádné nabídky na obrazovce. Nelze měnit ani barvy, kontrast a jas, ale lze měnit hlasitost.

Stisknutím tlačítka **Text** přejdete do textového režimu. Zobrazí se stránka textu, normálně stránka obsahu.

Opětovným stisknutím tlačítka **Text** textový režim ukončíte. Na obrazovce se opět zobrazí video, které jste sledovali.

### **Smíšený režim**

Stisknutím tlačítka **Mix** přejdete do smíšeného režimu. Stránka textu se zobrazí s obrazem v pozadí.

### **Zrušení**

Stisknutím tlačítka **Cancel** zobrazíte sledovaný program bez jakéhokoli textu na pozadí.

### **Výběr stránky**

1. Chcete-li v textovém režimu vybrat stránku, vyhledejte požadované číslo stránky na stránce obsahu a číslo zadejte pomocí **Numeric** tlačítek. Číslo se zobrazí v levém horním rohu obrazovky. Spustí se vyhledávání stránky. Jakmile je stránka nalezena, zobrazí se.

2. Chcete-li se vrátit na stránku obsahu, stiskněte tlačítko **Index**.
3. Chcete-li vybrat podstránku, stiskněte tlačítko **Subpage**.

#### Titulky

1. Chcete-li během sledování videa zobrazit titulky, stiskněte tlačítko **Text** a přejděte na stránku 888. Zobrazí se obraz s titulky, které budou ve spodní části obrazovky. (Pokud je program nabízí.)
2. Stisknutím tlačítka **Text** textový režim ukončíte.

#### Zobrazení informací

1. Stisknutím tlačítka **Reveal** zobrazíte skryté informace (odpovědi kvízu atd.).
2. Opětovným stisknutím tlačítka **Reveal** informace skryjete.

#### Rychlý text

Ve spodní části obrazovky teletextu jsou červené, zelené, žluté a modré nadpisy předmětu.

1. Tyto stránky otevřete stisknutím barevného tlačítka (**Red**, **Green**, **Yellow** a **Blue**) na dálkovém ovladači.
2. Stisknutím tlačítka **Index** se vrátíte na stránku obsahu.

#### Pozastavení stránky

Sledujete-li v textovém režimu stránku textu s podstránkami, budou se tyto stránky automaticky zobrazovat v pořadí a se zpožděním, které umožňuje přečtení stránky.

1. Stisknutím tlačítka **Hold** zastavíte zobrazení další podstránky. Symbol pozastavení se zobrazí v levém horním rohu obrazovky.
2. Opětovným stisknutím tlačítka **Hold** budete pokračovat v procházení podstránek.

#### Zvětšení textu

1. Stisknutím tlačítka **Size** zvětšíte text zobrazený na obrazovce v textovém režimu. Po výběru možnosti se najednou zobrazí jen půl stránky.
2. Opětovným stisknutím tlačítka **Size** zobrazíte druhou půlku stránky.
3. Třetím stisknutím tlačítka **Size** se vrátíte do normálního textového režimu.

#### Slot Common Interface

Slot Common Interface (CI) je určen k vkládání modulu podmíněného přístupu („Conditional Access Module“, CAM) a chytré karty k zobrazení placených televizních programů a dalších služeb. K získání více informací o modulech a předplatných se obraťte na svého poskytovatele plateb za zhlédnutí.

**Poznámka:** Moduly podmíněného přístupu a chytré karty se prodávají samostatně.

**Varování! Před vložením jakýchkoli modulů do slotu CI vypněte televizor.**

Slot CI se nachází v zadní části televizoru. Vložte modul CAM do slotu CI správně a pak do modulu CAM přidejte chytrou kartu.

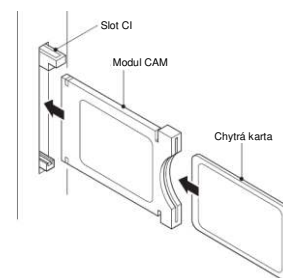

1. Zapněte televizor.
2. Pokud je modul CAM rozpoznán, zobrazí se na obrazovce televizoru následující zpráva:

### Common Interface Module Inserted

Chvíli počkejte, než se karta aktivuje.

3. Vyberte příslušný digitální kanál.
4. Zobrazí se podrobné informace o použité chytré kartě.
5. Stisknutím tlačítka OK otevřete nabídku karty. Podrobnosti o nastavení viz návod k obsluze modulu.
6. Po vyjmutí modulu se na obrazovce zobrazí následující zpráva:

### Common Interface Module Removed.

### Nastavení HDMI

Nabídka nastavení režimů HDMI je podobná nabídce nastavení televizoru kromě toho, že není dostupná možnost Channel Setup.

Pokud není k dispozici žádný vstup signálu, když je televizor v režimu HDMI, zobrazí se následující obrazovka:

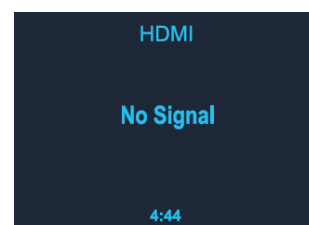

Pokud se vstup signálu nedetekuje do 5 minut, přejde televizor do pohotovostního režimu.

### Ovládání televizoru

Chcete-li naformátovat paměťové zařízení a vytvořit soubor PVR, stiskněte na dálkovém ovladači tlačítko Setup.

Pomocí tlačítek ▲ ▼ sjedíte v nabídce dolů k možnosti Digital TV nebo Satellite TV.

Stisknutím tlačítka ► otevřete možnosti nabídky a pomocí tlačítek ▲ ▼ vyberte možnost PVR FILE SYSTEM a stiskněte tlačítko **OK**.

Pomocí tlačítek ▲ ▼ procházejte možnosti nabídky PVR FILE SYSTEM, vyberte možnost CHECK THE PVR FILE SYSTEM a poté možnost FORMAT k naformátování části nebo celé paměti USB / pevného disku.

#### 1. NABÍDKA SOUBOROVÉHO SYSTÉMU PVR

Výběrem možnosti Select Disk se vybere cílový disk pro nahrávání televizního programu.

- Check PVR File System.
- Výběrem možnosti Format naformátujete disk.
- Pomocí možnosti Max record time omezíte dobu nahrávání.
- Po nahrávání zobrazíte stisknutím tlačítka **Index** informace souborů.

Stisknutím tlačítka **Info** zobrazíte podrobnosti.

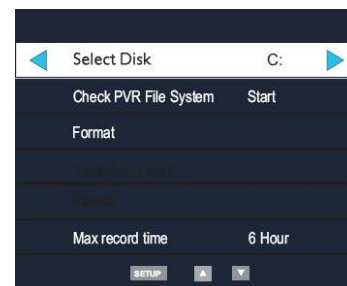

### Vysvětlení zkratk:

PVR: osobní videorekordér

HDD: pevný disk

DTV: digitální televize

SD: standardní rozlišení

HD: vysoké rozlišení

Vložte zařízení USB nebo pevný disk a pak vyberte možnost SELECT DISK.

Použijete-li zařízení USB, je výchozí název disku DISK C:.

Použijete-li pevný disk a tento pevný disk má dva nebo více oddílů, systém umožňuje vybrat disk C:/D: atd. stisknutím tlačítek ◀ ▶.

Pokračujte výběrem možnosti **OK**.

Nabídku ukončíte výběrem tlačítka ↻.

**Poznámka:** K naformátování musí být zařízení USB ve formátu USB (nikoli USB REC).

## 2. KONTROLA SOUBOROVÉHO SYSTÉMU PVR

Nabídka umožňuje vybrat pro nahrávání disk USB nebo pevný disk.

Stisknutím tlačítek ◀ ▶ volbu změníte.

Systém zobrazí max. dobu nahrávání pro rozlišení SD a HD.

Pro nahrávání nelze rozlišení zvolit. Je dáno vstupním signálem.

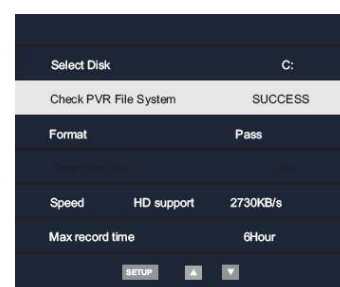

Pokračujte výběrem možnosti **OK**.

Nabídku ukončíte výběrem tlačítka ↻.

Umožňuje nastavit velikost pro nahrávání. Pokud má například disk USB kapacitu 4 GB, umožňuje systém vybírat stisknutím tlačítek ◀ ▶ z možností 1GB/2GB/3GB/all.

Pokračujte výběrem možnosti **OK**.

Nabídku ukončíte výběrem tlačítka ↻.

## 3. FORMÁTOVÁNÍ

Pokud chcete naformátovat disk, upozorňujeme, že dojde ke ztrátě všech dat.

Ke spuštění formátování vyberte možnost Start a během formátování nevypínejte televizor.

Výběrem možnosti Exit formátování zrušíte.

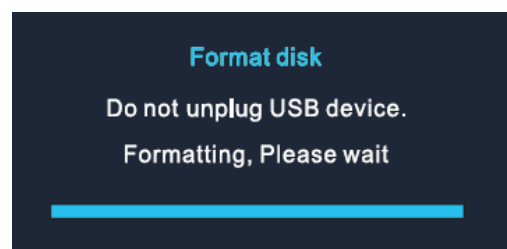
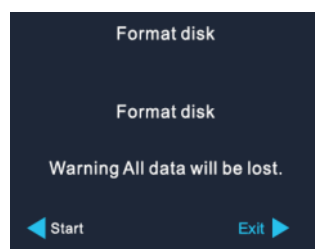

Varování:

Ujistěte se, že je na disku USB nebo na pevném disku nejméně 500 MB volného místa a před nahráváním digitálního televizního programu vytvořte souborový systém PVR.



Seznam všech nahraných souborů lze zobrazit stisknutím tlačítka **Index**.

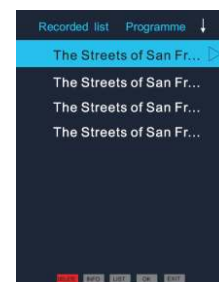

Soubory v seznamu nahrávek lze přehrát. Stisknutím tlačítka ►|| nebo OK nahrávku přehrajete. Stisknutím tlačítka ■ nahrávku zastavíte.



Stisknutím tlačítka ►|| přejdete do režimu nahrávání s časovým posunem.



Stisknutím tlačítka ►|| přejdete do režimu časového posunu a stisknutím tlačítka ■ jej ukončíte. V režimu nahrávání, přehrávání a časového posunu můžete pomocí tlačítek ◀▶ a OK vybrat funkci.



## POUŽITÍ USB

### Používání zařízení USB

**Upozornění:** Souborový operační systém podporuje pouze systém Windows FAT, ale nepodporuje souborový systém FAT32 ani NTFS.

1. Než funkci USB použijete, je nutné nastavit televizor na zdroj USB.
2. V hlavní nabídce USB je třeba vybrat typ média a stisknout tlačítko **OK** k přidání seznamu stop nebo tlačítko **PLAY** k přehrávání.
3. Pokud má disk více oddílů, vyberte možnost DISC.
4. Režimy přehrávání fotografií, hudby, filmů a textu jsou stejné jako režim videa.

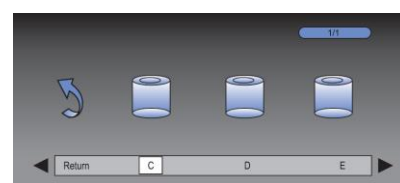

### Poznámky

- Tento přehrávač může ze zařízení USB přehrávat soubory MPEG 2 a JPEG.
- Při čtení souborů MPEG ze zařízení USB může docházet k delší pauze.



- Pokud je požadovaný obraz v režimu přehrávání filmů příliš malý, stisknutím tlačítka přehrávání vyplní celou obrazovku.
- Pokud nejsou na zařízení USB žádné soubory, zobrazí se na obrazovce text Empty Device. Pokud dochází se zařízením USB k problému nebo je jeho fungování nesprávné, zobrazí se na obrazovce text Device Error. Zkontrolujte zařízení USB, nebo jej odpojte a poté znovu připojte.
- Pokud není zařízení USB televizorem podporováno, může provést „lock up“ a přestat reagovat na příkazy. V takovém případě televizor vypněte, vyjměte zařízení USB a znovu televizor zapněte.
- Toto zařízení nepodporuje technologii USB On The Go (OTG), takže veškerá zařízení s režimem výměny dat OTG nemusí fungovat správně. Zkontrolujte to před spuštěním.
- Pokud dochází ke čtení disku USB nebo přehrávání z něj, disk USB nevyjímejte.
- Stiskněte znovu funkční tlačítko.

## RESETOVÁNÍ DO VÝCHOZÍHO NASTAVENÍ

Resetování do výchozího nastavení změní všechna nastavení provedená uživatelem na výchozí hodnoty, takže dojde ke ztrátě času, data a předvoleb.

## ODSTRAŇOVÁNÍ POTÍŽÍ

<b>Chyba</b>	<b>Nápravné opatření</b>
Přístroj se nezapne.	Ujistěte se, že je správně připojen napájecí adaptér.
Dochází k automatickému vypnutí.	Vzhledem k požadavkům ErP2 a k ochraně životního prostředí se zařízení automaticky uvede do pohotovostního režimu, pokud nedochází k přehrávání hudby po dobu delší než 15 minut.
Není slyšet zvuk.	<ol style="list-style-type: none"> <li>1. Zapněte zvuk, neboť může být ztlumený</li> <li>2. Zvyšte hlasitost.</li> <li>3. Vytáhněte připojená sluchátka nebo reproduktor z konektoru.</li> </ol>
Nebyla nalezena žádná stanice.	<ol style="list-style-type: none"> <li>1. Kromě sítě zkontrolujte i přístupový bod a bránu firewall.</li> <li>2. Stanice nemusí být v současné době k dispozici, zkuste to znovu později nebo zvolte jinou stanici.</li> <li>3. Odkaz na stanici byl změněn nebo stanice již nevysílá – požádejte o informace poskytovatele služeb.</li> <li>4. Ručně přidaný odkaz na stanici není v pořádku, zkontrolujte jeho správnost a zadejte ho znovu.</li> </ol>
Syčení v režimu FM	Zkontrolujte anténu FM, zahýbejte s ní nebo přesuňte rádio.
V režimu DAB nejsou žádné dostupné stanice/přeskakuje nebo se přerušuje zvuk/.	<ol style="list-style-type: none"> <li>1. Přemístěte rádio.</li> <li>2. Proveďte opětovné vyhledání pouze místních stanic (s vysokou silou signálu).</li> <li>3. Ověřte místní pokrytí signálem DAB.</li> </ol>
Budík nefunguje.	<ol style="list-style-type: none"> <li>1. Zapněte budík.</li> </ol>

	<ol style="list-style-type: none"> <li>Ohledně nastavení hlasitosti přejděte na řešení v části „Není slyšet zvuk“.</li> <li>Jako zvuk budíku byla vybrána stanice, ale není k dispozici připojení k síti. Změňte zdroj budíku nebo znovu nakonfigurujte připojení.</li> </ol>
Není rozpoznána jednotka USB nebo přehrávač MP3.	<ol style="list-style-type: none"> <li>Zkontrolujte, zda je jednotka USB nebo přehrávač MP3 připojen správně.</li> <li>Některé USB pevné disky vyžadují externí zdroj napájení; ujistěte se, že je připojen k napájení.</li> <li>Ne všechny přehrávače MP3 lze přečíst přímo v zařízení – použijte místo nich jednotku USB.</li> </ol>
Všechny ostatní neurčené případy.	<p>Bez ohledu na režim provozu může zařízení KTD1020 po určité době provozu zpracovat velké množství dat, což způsobí zamrznutí nebo nesprávnou funkci. V případě potřeby zařízení KTD1020 restartujte.</p> <p>Normální funkce výrobku může být rušena silným elektromagnetickým rušením. Pokud k tomu dojde, stačí podle návodu k obsluze výrobek restartovat a obnovit normální funkci. Pokud funkci nelze obnovit, použijte výrobek na jiném místě.</p> <p>Zařízení nemusí správně fungovat, je-li provozováno v oblastech se silným rádiovým rušením. Jakmile bude zařízení mimo působení rušení, bude opět pracovat správně.</p> <p>V prostředí výzkumu odolnosti proti rušení nemusí zařízení fungovat. Jakmile je výzkum odolnosti proti rušení zastaven, zařízení automaticky obnoví běžnou funkci.</p>

Aktuální návod k obsluze lze stáhnout z webu [www.soundmaster.de](http://www.soundmaster.de).

Technické změny a chyby tisku jsou vyhrazeny.

Autorská práva jsou ve vlastnictví společnosti Woerlein GmbH, 90556

Cadolzburg, [www.soundmaster.de](http://www.soundmaster.de)

Kopírování pouze se souhlasem společnosti Woerlein GmbH.



## OCHRANA ŽIVOTNÉHO PROSTREDIA



Na konci životnosti výrobok nelikvidujte s bežným komunálnym odpadom. Odovzdajte ho na zberné miesto na recyklovanie elektrických a elektronických zariadení. Je to označené symbolom na výrobku, v používateľskej príručke a na obale.

Materiály sú recyklovateľné podľa ich označenia. Opätovným používaním materiálov alebo inými formami recyklácie starých zariadení a obalov významne prispievate k ochrane nášho životného prostredia. V prípade potreby vyberte batérie a osobné údaje pred bezplatnou likvidáciou a informujte sa na miestnom úrade o zodpovednom mieste likvidácie.



### UPOZORNENIE

Nebezpečenstvo zásahu elektrickým prúdom Neotvárať!



Výstraha: Aby sa znížilo nebezpečenstvo zásahu elektrickým prúdom, neodstraňujte kryt (ani zadnú časť). Vo vnútri sa nenachádzajú žiadne diely, ktorých údržbu by mohol vykonávať používateľ. Vykonávanie údržby prenechajte kvalifikovaným servisným pracovníkom.



Tento symbol označuje prítomnosť nebezpečného napätia pod krytom, ktoré je dostatočne vysoké na spôsobenie zásahu elektrickým prúdom.



Tento symbol označuje prítomnosť dôležitých pokynov k prevádzke a údržbe zariadenia.

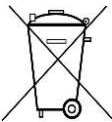

Použitie batérie predstavujú nebezpečný odpad a **NESMÚ sa likvidovať s komunálnym odpadom!**

Ako zákazník máte **zákonnú povinnosť** odovzdať **všetky batérie** na ekologické recyklovanie – bez

ohľadu na to, či obsahujú alebo neobsahujú škodlivé látky\*). **Batérie bezplatne odovzdajte na verejné zberné miesta vo vašom okolí alebo v obchodoch, v ktorých sa predávajú batérie príslušného druhu.**

**Odovzdávajú len úplne vybité batérie.**

\*) označenie Cd = kadmium, Hg = ortuť, Pb = olovo

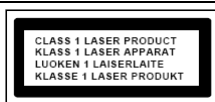

LASEROVÝ VÝROBK TRIEDY 1  
LUOKEN 1 LAISERLAITE  
KLASSE 1 LASER PRODUKT

**VÝSTRAHA – NEVIDITEĽNÉ LASEROVÉ ŽIARENIE PRI OTVORENÍ KRYTU ALEBO STLAČENÍ BEZPEČNOSTNEJ POISTKY. NEVYSTAVUJTE SA PÔSOBIENIU LASEROVÉHO LÚČA.**

- Zariadenie je vybavené „laserom triedy 1“. Nevystavujte sa laserovým lúčom, pretože môžu spôsobiť poranenie očí.
  - Zariadenie používajte len v suchých vnútorných priestoroch.
  - Chráňte zariadenie pred vlhkosťou.
  - Neotvárajte zariadenie. **NEBEZPEČENSTVO ZÁSAHU ELEKTRICKÝM PRÚDOM!** Otváranie a servis zariadenia prenechajte kvalifikovaným pracovníkom.
  - Zariadenie zapájajte len do správne nainštalovanej a uzemnenej zásuvky. Ubezpečte sa, že sieťové napätie zodpovedá špecifikáciám uvedeným na typovom štítku.
  - Zabezpečte, aby napájací kábel bol počas prevádzky suchý. Zabráňte privretiu alebo akémukoľvek poškodeniu napájacieho kábla.
  - Upozornenie pri odpájaní zariadenia: Napájacia zástrčka slúži ako pripojenie, preto musí vždy umožňovať manipuláciu.
- Bezpečnostné, environmentálne a inštalačné pokyny
  - Napájacia zástrčka slúži ako odpájacie zariadenie, s ktorým sa musí vždy dať manipulovať.
  - Poškodený napájací kábel alebo zástrčku musí autorizované servisné centrum okamžite vymeniť.
  - V prípade výskytu bleskov zariadenie okamžite odpojte od zdroja sieťového napätia.
  - Deti musia byť pri používaní zariadenia pod dohľadom rodičov.
  - Na čistenie zariadenia používajte len suchú tkaninu.
  - Nepoužívajte ČISTIACE PROSTRIEDKY ani DRSNÉ TKANINY!
  - Zariadenie inštalujte na miesto s dostatočným vetraním, aby ste predchádzali nahromadeniu tepla.
  - Nezakrývajte vetracie otvory!
  - Nebráňte vetraniu zakrytím vetracích otvorov predmetmi, napríklad novinami, obrusom, záclonou atď.
  - Nevystavujte zariadenie kvapkajúcim ani striekajúcim kvapalinám a nekladte na zariadenie žiadne predmety naplnené kvapalinami, napríklad vázy.
  - Nevystavujte jednotku priamemu slnečnému žiareniu, veľmi vysokým alebo veľmi nízkym teplotám, vlhkosti, vibráciám ani prašnému prostrediu.
  - Nikdy sa nepokúšajte vkladať do ventilačných otvorov alebo do otváracej časti jednotky drôty, špendlíky ani iné podobné predmety.
  - Zariadenie nainštalujte na bezpečné miesto, ktoré nie je vystavené vibráciám.
  - Na zariadenie neumiestňujte žiadne zdroje otvoreného ohňa, napríklad horiace sviečky.
  - Zariadenie nainštalujte čo najďalej od počítačov a mikrovlnných rúr, v opačnom prípade môže dôjsť k rušeniu rozhlasového príjmu.
  - Kryt neotvárajte ani neopravujte. Nie je to bezpečné a vaša záruka tým stratí platnosť. Opravy smie vykonávať len autorizované servisné/zákaznícke stredisko.
  - Používajte len batérie bez obsahu ortuti a kadmia.
  - Batérie nevystavujte nadmernému teplu, napríklad slnečnému žiareniu, ohňu a podobne.
  - Použitie batérie predstavujú nebezpečný odpad a **NESMÚ sa likvidovať s komunálnym odpadom!** Batérie odovzdajte u predajcu alebo na zberných miestach vo vašom okolí.
  - Udržujte batérie mimo dosahu detí. Deti by mohli batérie prehltnúť. V prípade prehltnutia batérie sa okamžite obráťte na lekára.
  - Pravidelne kontrolujte vaše batérie, aby nedošlo k ich vytečeniu.
  - Toto zariadenie je určené na použitie v miernom podnebí, nie je vhodné na použitie v tropických krajinách.

## OBSAH

UMIESTNENIE OVLÁDACÍCH PRVKOV .....	2
DIALĽKOVÉ OVLÁDANIE .....	4
POPIS ZOSTAVY .....	6
POUŽÍVANIE DIALĽKOVÉHO OVLÁDANIA.....	7
ZAČÍNAME/NASTAVENIE.....	7
HLAVNÁ PONUKA (VÝBER ZDROJA).....	7
ZÁKLADNÁ OBSLUHA .....	7
EKVALIZÉR .....	8
ČAS/DÁTUM .....	8
JAS .....	8
JAZYK.....	8
DAB.....	8
FM .....	10
BLUETOOTH .....	11
REŽIM CD .....	12
PRECHOD DO REŽIMU SPÁNKU .....	13
BUDÍK .....	13
DTV .....	14
POUŽÍVANIE ROZHRANIA USB.....	25
TOVÁRENSKÝ REŠTART.....	26
RIEŠENIE PROBLÉMOV.....	26

## UMIESTNENIE OVLÁDACÍCH PRVKOV

### POHĽAD SPREDU

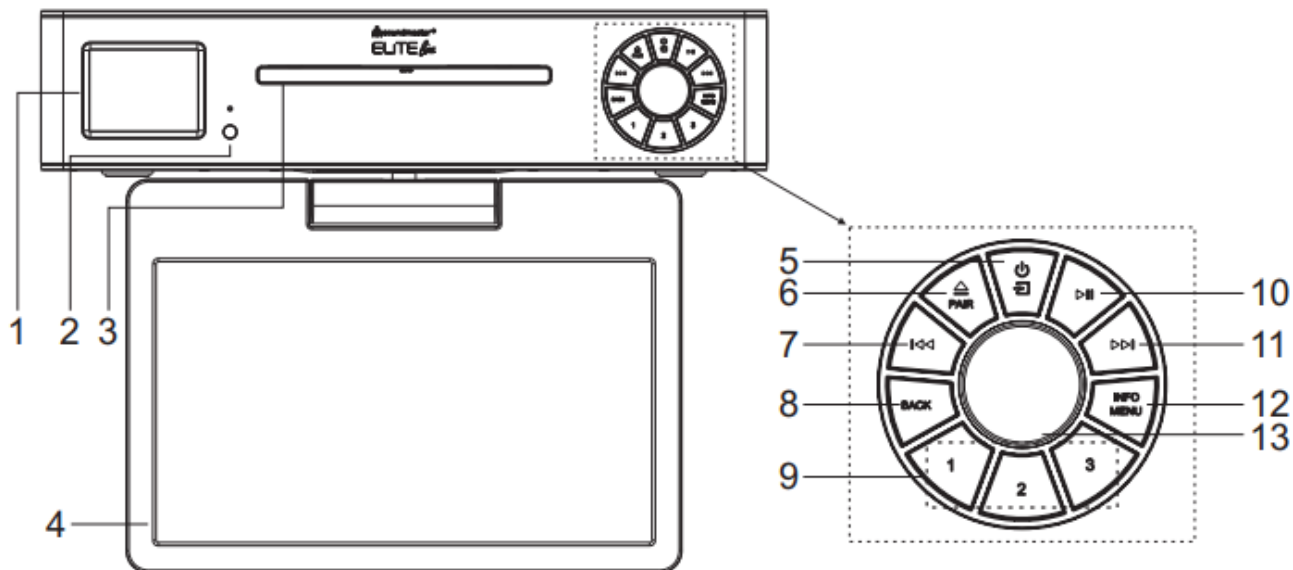

1. Zobraziteľ
  2. Senzor diaľkového ovládania
  3. Dvierka disku
  4. 101-palcový televízor
  5.
    - \* Stlačením a podržaním zapnete a vypnete
    - \* Stlačením zmeníte zdroj
  6. / PÁROVAŤ
    - \* Stlačením otvoríte dvierka CD mechaniky
    - \* Stlačením a podržaním aktivujete funkciu párovania v režime BT alebo odpojíte existujúce spárované zariadenie BT
  7.
    - \* Stlačením vyberiete predchádzajúcu skladbu v režime CD/USB/FM/BT
  8. SPÄŤ
    - \* Stlačením sa vrátite do predchádzajúcej ponuky
  9. 1/2/3
    - \* V režime DAB/FM stlačením vyberiete vopred nastavené obľúbené stanice
  - \* V režime DAB/FM dlhým stlačením nastavíte aktuálnu stanicu na obľúbenú stanicu
  - \* V režime CD krátkym stlačením vyberiete číslo 1/2/3
  10.
    - \* Stlačením spustíte a pozastavíte prehrávanie v režime CD, USB, BT
  11.
    - \* Stlačením vyberiete nasledujúcu skladbu v režime CD/USB/DAB/FM/BT
  12. INFORMÁCIE/PONUKA
    - \* Stlačením zobrazíte informácie v režime CD/USB/DAB/FM
    - \* Stlačením zobrazíte ponuku OK
    - \* Stlačením vyberiete alebo preskočíte výber
  13. HLASITOSŤ+/HLASITOSŤ-
    - \* Otočením zvýšite alebo znížite úroveň hlasitosti
- NAVIGOVAŤ
- \* Otočením sa presunúť smerom nahor alebo nadol na obrazovke ponuky

## POHĽAD ZBOKU

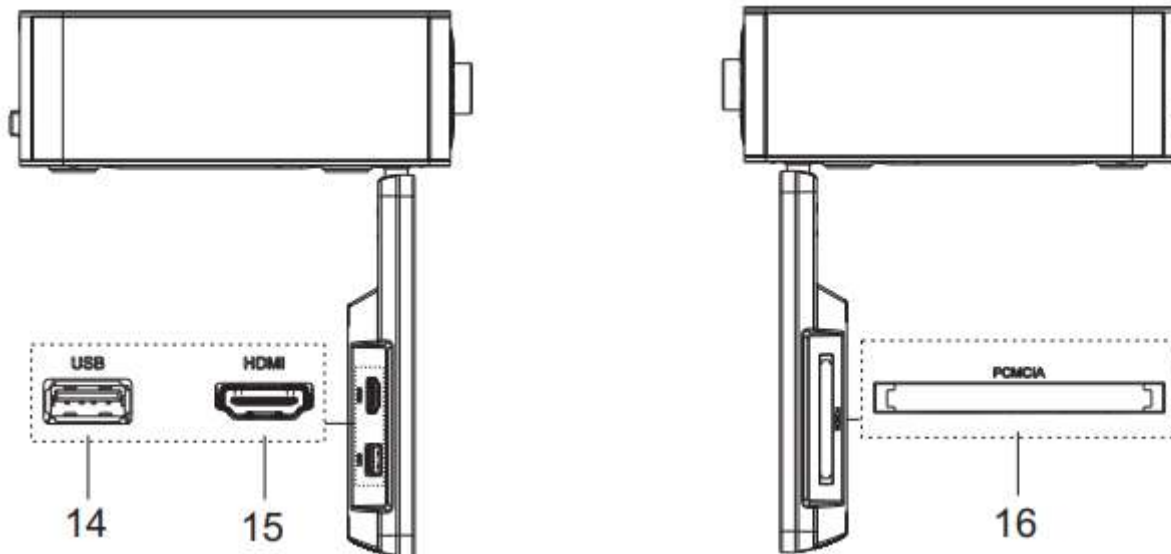

14. USB/5 V  $\equiv$  1 A výstup

- \* Pripojenie pre zariadenie USB na prehrávanie hudby
- \* Pripojenie na nabíjanie mobilného zariadenia

15. HDMI

- \* Pripojenie televízora ku kompatibilnému zariadeniu pomocou kábla HDMI

16. PCMCIA

Sloty pre externé moduly podmieneného prístupu (CA).

## POHĽAD ZOZADU

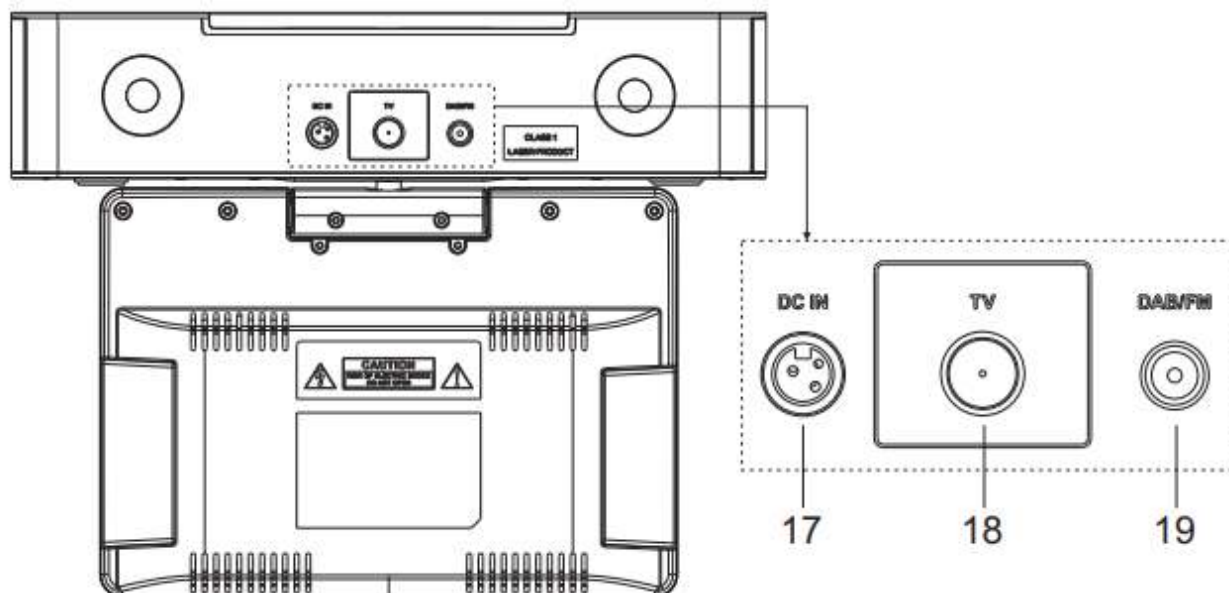





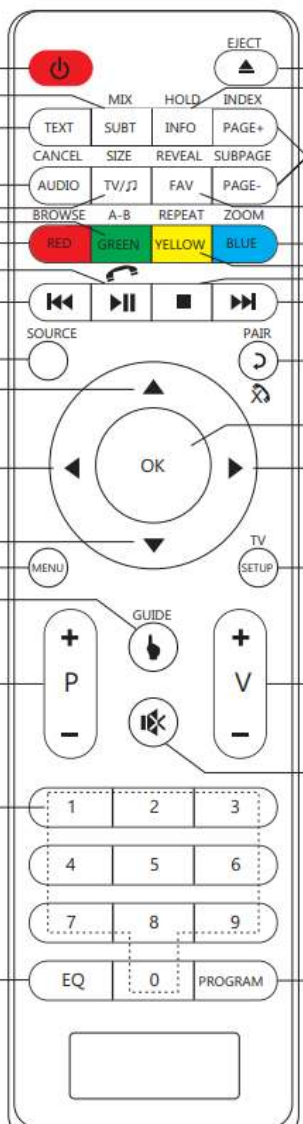

17. Vstup jednosmerného prúdu

18. Pripojenie televízora

19. Anténa DAB/FM

## DIALKOVÉ OVLÁDANIE

- 
1. 
    - \* ZAPNUTIE jednotky alebo uvedenie jednotky do POHOTOVOSTNÉHO režimu
  2. ZMIEŠAŤ/TITULKY
    - \* Výber jazyka titulkov v režime DVB-T2/DVB-C
  3. TEXT
    - \* Súčasné zobrazenie obrazu TV a teletextu
  4. ZRUŠIŤ/ZVUK
    - \* Zmena jazyka zvuku a zvukovej stopy v režime DVB-T2/DVB-C.
  5. TV/📻
    - \* Zväčšenie stránky teletextu
    - \* Prepínanie medzi režimom televízie a rádia v režime DVB-T2/DVB-C
  6. ZELENÉ tlačidlo/A-B
    - \* Zelené tlačidlo teletextu v režime DVB-T2/DVB-C;
    - \* Opakovanie segmentu na CD.
  7. ČERVENÉ tlačidlo/PREHLÁDÁVAŤ
    - \* ČERVENÉ tlačidlo teletextu v režime DVB-T2/DVB-C;
    - \* Stlačením zapnete/vypnete funkciu prehľadávania na CD.
  8. 
    - \* Stlačením spustíte/pozastavíte prehrávanie v režime BT/CD/USB
    - \* Odpoveď na telefonický hovor
  9. 
    - \* Stlačením a podržaním sa rýchlo presuniete späť na disku CD a USB
    - \* Stlačením vyberiete predchádzajúcu skladbu na disku CD a USB
    - \* Stlačením zobrazíte zoznam kanálov v režime DAB, FM
  10. ZDROJ
    - \* Stlačením vyberiete príslušný zdroj ZVUKU. (DAB/FM/BT/TV/CD)
  11. 
    - \* Stlačením sa presuniete smerom nahor na obrazovke ponuky
  12. 
    - \* Stlačením sa presuniete smerom doľava na obrazovke ponuky
  13. 
    - \* Stlačením sa presuniete smerom nadol na obrazovke ponuky

14. **PONUKA**  
\* Stlačením zobrazíte ponuku
15. **SPRIEVODCA**  
\* Zobrazenie sprievodcu programami v režime DVB-T2/DVB-C.
16. **P+/-**  
\* Stlačením preskočíte začiatok aktuálneho/predchádzajúceho/nasledujúceho albumu  
\* Stlačením vyberiete predchádzajúci/nasledujúci predvolený kanál v režime FM, DAB a DVBT2/DVB-C
17. **Čísla 0 – 9**
18. **EKVALIZÉR**  
\* Stlačením vyberiete zvukové charakteristiky:  
Normálny/Jazz/Rock/Klasický/Pop/Môj EKVALIZÉR
19. **VYSUNÚŤ/▲**  
\* Stlačením otvoríte dvierka CD mechaniky
20. **PODRŽAŤ/INFORMÁCIE**  
\* Podržanie teletextu na aktuálnej stránke v režime DVB-T2/DVB-C;  
\* Zobrazenie informácií o aktuálne prehrávanom programe v režime DVB-T2/DVB-C/DAB/CD/FM.
21. **PODSTRÁNKA/STRÁNKA+/-**  
\* Zobrazenie podstránok pri použití teletextu v režime DVB-T2/DVB-C;  
Prehľadávanie predchádzajúcej stránky úpravy kanálov/tabuľky zoznamu v režime DVB-T2/DVB-C.
22. **ODKRYŤ/FAV**  
\* Zobrazenie skrytých informácií teletextu v režime DVB-T2/DVB-C;  
\* Zobrazenie zoznamu obľúbených položiek v režime DVB-T2/DVB-C.
23. **MODRÉ tlačidlo/PRIBLÍŽIŤ**  
\* MODRÉ tlačidlo teletextu v režime DVB-T2/DVB-C;  
\* Priblíženie alebo oddialenie obrazu na CD a USB.
24. **ŽLTÉ tlačidlo/OPAKOVAŤ**  
\* ŽLTÉ tlačidlo teletextu v režime DVB-T2/DVB-C;  
\* Opakovanie prehrávania na CD a USB.
25. **■**  
\* Stlačením zastavíte prehrávanie v režime CD/USB
26. **▶▶**  
\* Stlačením a podržaním sa rýchlo presuniete dopredu na disku CD a USB  
\* Stlačením vyberiete nasledujúcu skladbu na disku CD a USB  
\* Stlačením zobrazíte zoznam kanálov v režime DAB/FM  
\* Stlačením vykonáte jemné ladenie v režime FM  
\* Stlačením a podržaním vykonáte manuálne ladenie v režime FM
27. **↻/PÁROVAŤ/⊗**  
\* Stlačením sa vrátite na predchádzajúcu ponuku  
\* Stlačením a podržaním aktivujete funkciu párovania v režime BT alebo odpojíte existujúce spárované zariadenie BT  
\* Zrušenie telefonického hovoru
28. **Tlačidlo OK**  
\* Výber alebo preskočenie nasledujúcej ponuky v režime BT/CD/USB
29. **▶**  
\* Stlačením sa presuniete smerom doprava na obrazovke ponuky
30. **NASTAVENIE TELEVÍZORA**  
Vstup alebo ukončenie ponuky nastavenia televízora.
31. **V+/-**  
\* Stlačením zvýšite/znížite úroveň hlasitosti
32. **⊗**  
\* Stlačením stlmíte alebo obnovíte zvuk
33. **PROGRAM**  
\* Stlačením naprogramujete CD a predvolený kanál v režime DAB, FM a DVB-T2/DVB-C  
\* Dlhým stlačením uložíte predvolené kanály

## POPIS ZOSTAVY

### s medzikusom

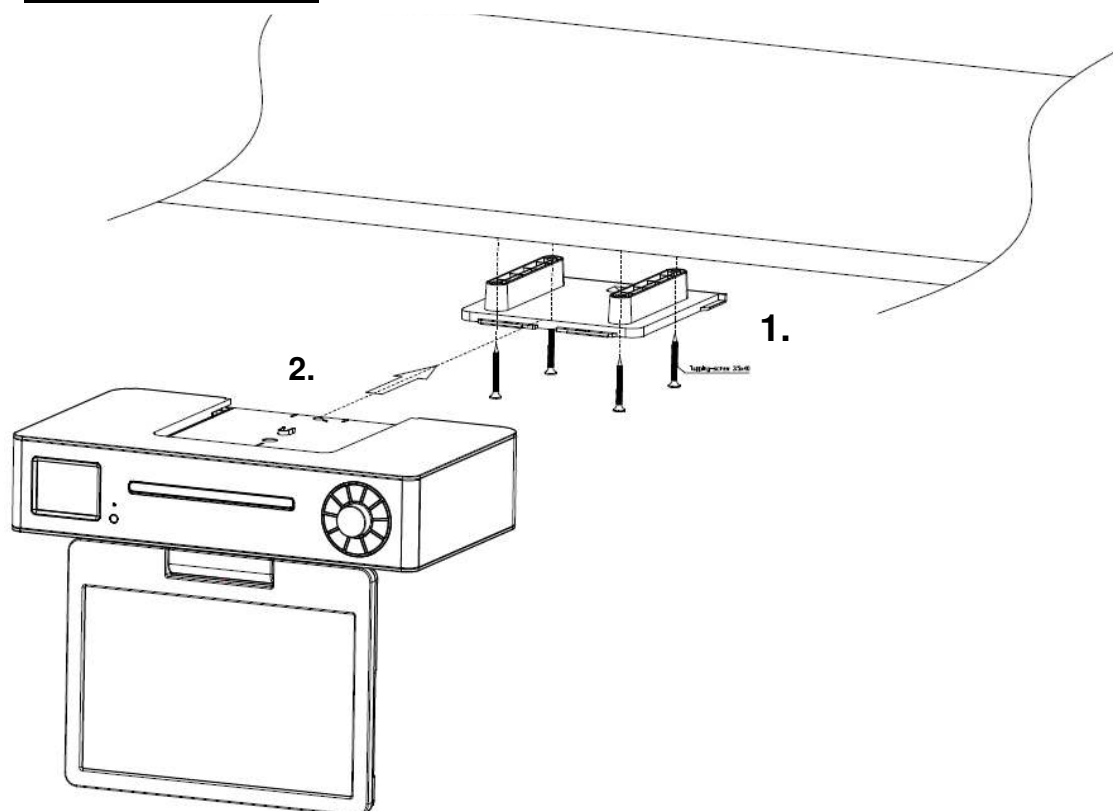

### bez medzikusov

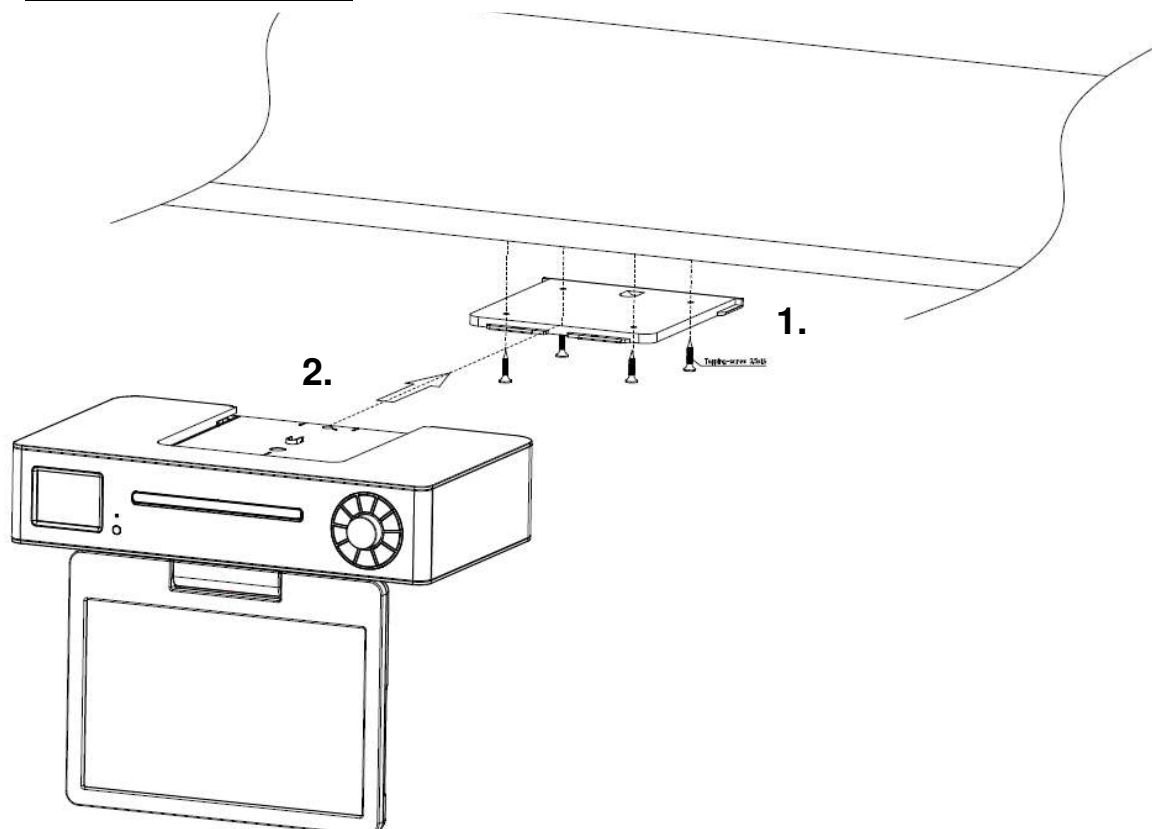

## POUŽÍVANIE DIAĽKOVÉHO OVLÁDANIA

1. Zatlačením a posunutím zadného krytu otvorte priestor pre batérie diaľkového ovládania.
2. Vložte dve batérie veľkosti AAA. Uistite sa, že póly (+) a (-) na batériách zodpovedajú pólom (+) a (-) vyznačeným v priestore pre batérie.
3. Zatvorte kryt priestoru pre batérie.

## ZAČÍNAME/NASTAVENIE

Pomocou priloženého zdroja pripojte jednotku k vhodnému sieťovému napájaniu. Po zobrazení úvodnej obrazovky sa spustí naposledy používaný režim počúvania. Pri prvom spustení jednotky sa nastavenie sprievodcu spustí automaticky.



## HLAVNÁ PONUKA (VÝBER ZDROJA)

Stlačením tlačidla „SOURCE“ na diaľkovom ovládači alebo „“ na jednotke si môžete vybrať z nasledujúcich režimov:

DAB, FM, Bluetooth®, CD, TV (DVB-T2, DVB-C, HDMI, USB)

## ZÁKLADNÁ OBSLUHA

### Zapnutie/vypnutie

Stlačením gombíka „“ na jednotke alebo tlačidla „“ na diaľkovom ovládači zapnete jednotku.

Opätovným stlačením gombíka „“ alebo tlačidla „“ na diaľkovom ovládači vypnete jednotku.

### Výber režimov

Počas režimu zapnutia opakovaným stláčaním tlačidla „“ na jednotke prepínate medzi režimami, prípadne stlačte požadovanú funkciu na diaľkovom ovládači.

### Nastavenie hlasitosti

Otáčaním gombíka „**VOLUME**“ na jednotke alebo stlačením tlačidla „**V +/-**“ na diaľkovom ovládači znížite alebo zvýšite hlasitosť.

#### POZNÁMKA:

Ak nastavíte hlasitosť nad 26, potom zariadenie vypnete a znova zapnete, hlasitosť sa automaticky obnoví na výrobné nastavenie.

### Stlmenie

Ak počas režimu prehrávania stlačíte tlačidlo „“ na diaľkovom ovládači, zvuk z reproduktora nebude počuť.

Opätovným stlačením tlačidla „“, tlačidla „**V +/-**“ na diaľkovom ovládači alebo otáčaním gombíka „**VOLUME**“ zrušíte funkciu stlmenia zvuku. Zvuk bude z reproduktorov opäť počuť.

## EKVALIZÉR

K dispozícii je niekoľko predvolených režimov EQ: Normal, Klassik, Jazz, Pop, Rock a My EQ.  
V nastaveniach Môj EQ si môžete vytvoriť vlastný EQ s vlastnými nastaveniami basov a výšok.

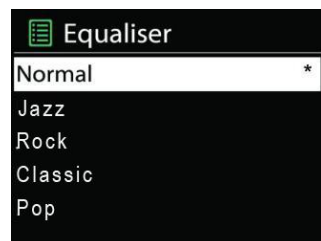

## ČAS/DÁTUM

Nastavte manuálnu alebo automatickú aktualizáciu času, formát času, časovú zónu a svitanie.

## JAS

Počas režimu zapnutia môžete zmeniť podsvietenie na High, Medium alebo Low. V pohotovostnom režime to môžete zmeniť na High alebo Medium.

## JAZYK

Zmeňte podľa svojho výberu.

## DAB

Pri prvom použití jednotky alebo ak je zoznam staníc prázdny, rádio automaticky úplné vyhľadávanie za účelom zistiť, ktoré stanice sú dostupné. Na aktualizáciu zoznamu staníc možno budete musieť spustiť vyhľadávanie manuálne, a to kvôli jednému z nasledujúcich dôvodov:

- Z času na čas môžu byť k dispozícii nové stanice.
- Stanice sa zrušia alebo sa už nedajú prijímať (v zozname staníc sú neplatné stanice označené otáznikom pred názvom).
- Ak po pôvodnom vyhľadávaní nebol príjem dobrý (napríklad anténa nebola zdvihnutá), môže to mať za následok prázdny alebo neúplný zoznam dostupných staníc.
- Ak máte slabý príjem niektorých staníc, ktorý spôsobuje prerušovanie zvuku, pravdepodobne si budete želať, aby sa v zozname nachádzali len stanice s dobrou intenzitou signálu.

Vyberte funkciu DAB opakovaným stláčaním tlačidla „“ na jednotke alebo stláčaním tlačidla „DAB“ na diaľkovom ovládači, kým sa nezobrazí „DAB“.

### Úplné vyhľadávanie

Stlačte tlačidlo „MENU“, tlačidlami „▲/▼“ vyberte funkciu „Full scan“ a stlačením tlačidla „OK“ to potvrdíte. Jednotka spustí automatické vyhľadávanie. Po dokončení vyhľadávania sa rádio vráti k prehrávaniu predtým vybranej stanice alebo prvej stanice v zozname staníc.

### Výber staníc

1. Pomocou tlačidla „▲/▼“ na diaľkovom ovládači alebo otáčaním tlačidla „NAVIGATE“ na jednotke prechádzajte zoznamom staníc.
2. Stlačením tlačidla „OK“ na diaľkovom ovládači alebo na jednotke zmeníte stanicu.

Niektoré stanice sú sekundárne služby spojené s primárnym kanálom a sú dostupné len v určitom čase. Každá stanica, ktorá má pridružené sekundárne služby, je označená dvojitou šípkou smerujúcou doprava. Normálne (primárne) stanice sú uvedené s jednou dvojitou šípkou a sekundárne sú uvedené inak ako normálne s dvojitou šípkou smerujúcou doľava.

### Manuálne ladenie

Okrem bežného spôsobu vyhľadávania môžete kanál/frekvenciu naladiť aj manuálne. To môže byť užitočné pri nastavovaní antény na dosiahnutie čo najlepšieho príjmu a pri vyhľadávaní konkrétneho kanála na aktualizáciu zoznamu staníc.

1. Stlačte tlačidlo „**MENU**“ na jednotke alebo diaľkovom ovládači.
2. Vyberte možnosť „Manual tune“ a stlačením tlačidla **OK** to potvrdíte.
3. Pomocou tlačidla „▲/▼“ na diaľkovom ovládači alebo otáčaním gombíka „**NAVIGATE**“ na jednotke zobrazte konkrétny kanál/frekvenciu a stlačením tlačidla „**OK**“ na diaľkovom ovládači alebo na jednotke naladíte vybraný kanál/frekvenciu.
4. Na displeji sa zobrazí označenie o intenzite prijímaného signálu na vybranej frekvencii v reálnom čase.
5. Nastavenie antény sa prejaví v rámci zobrazenej intenzity prijímaného signálu.

### Poznámka:

Zväčšený obdĺžnik označuje prah kvality zvuku – ak intenzita signálu, ako ju označujú plné obdĺžniky, klesne pod tento prah, kvalita zvuku sa zhorší. Jednotka zároveň vyhľadáva všetky stanice DAB na vybranej frekvencii a aktualizuje zoznam staníc o všetky nájdené nové stanice. Ak chcete počúvať niektorú z nájdených staníc, vráťte sa na obrazovku „Now playing“ a vyberte požadovanú stanicu zo zoznamu staníc ako zvyčajne.

### Predvolenia

Jednotka má 40 pamäťových predvolieb pre frekvencie DAB.

### Uloženie stanice do pamätevej predvoľby

1. Vyberte požadovanú stanicu.
2. Stlačte a podržte tlačidlo „**PROGRAM**“ na diaľkovom ovládači približne 3 – 5 sekúnd, kým sa na displeji nezobrazí „Preset Store“. Predvoľby (1 – 40) sa zobrazia ako „Empty“ alebo s aktuálne uloženým názvom stanice.
3. Pomocou tlačidla „▲/▼“ na diaľkovom ovládači alebo otáčaním gombíka „**NAVIGATE**“ na jednotke vyberte pamäťovú predvoľbu, potom stlačte tlačidlo „**OK**“ na diaľkovom ovládači alebo na jednotke, aby ste uložili aktuálne prehrávanú stanicu. Po potvrdení uloženia predvolenej stanice sa displej vráti na obrazovku „Now playing“.

### Poznámka:

Ak je pamäťová predvoľba už obsadená, môžete jednoducho nahradiť starú novou. Nie je potrebné odstrániť starú predvolenú stanicu.

### Vyvolanie predvolenej stanice

Nakrátko stlačte tlačidlo „**PROGRAM**“, na displeji sa zobrazí „Preset Recall“. Pomocou tlačidiel „▲/▼“ na diaľkovom ovládači alebo otáčaním tlačidla „**NAVIGATE**“ na jednotke vyberte jednu z uvedených predvolených staníc. Potom stlačením tlačidla „**OK**“ na diaľkovom ovládači alebo na jednotke vyberte vybranú predvolenú stanicu.

## Informácie DAB

Počas prehrávania stanice sa na obrazovke zobrazuje názov stanice a informácie DLS (segment dynamického označenia) vysielané stanicou, ako napríklad názov programu, názov skladby a kontaktné údaje. Dlhé informácie DLS, dlhšie ako 16 znakov, sa posúvajú krížikom. Pri každom stlačení tlačidla „**INFO**“ sa zobrazí ďalší súbor informácií, ktoré sa cyklicky menia: text DLS, informácie DL Plus (zobrazujú sa len v prípade, že ich vysiela stanica), intenzita signálu, typ programu, názov súboru, číslo kanála/frekvencia, chybovosť signálu, prenosová rýchlosť, variant DAB, čas a dátum.

**Poznámka:** DL Plus predstavuje ďalšie informácie, ktoré môžu stanice vysielat' a dočasne ukladať do rádia. Ak sa chcete kedykoľvek vrátiť na predvolenú obrazovku „Now playing“, stlačte a podržte tlačidlo „**INFO**“.

## Odstránenie (odstránenie staníc, ktoré sú v zozname, ale nie sú dostupné)

Stlačte tlačidlo „**MENU**“, vyberte funkciu „Prune Invalid“ a stlačením tlačidla „**OK**“ to potvrdíte. Týmto odstránite všetky neplatné stanice, ktoré sú v zozname staníc pred názvom stanice označené symbolom „?“.

## Kompresia dynamického rozsahu

Táto funkcia redukuje rozdiel medzi najhlasnejším a najtichším vysielaným zvukom. Vďaka tomu budú tiché zvuky porovnateľne hlasnejšie a hlasné zvuky porovnateľne tichšie.

**Poznámka:** DRC funguje iba vtedy, ak ho pre konkrétnu stanicu vysielač aktivuje

### Zmena nastavenia DRC

1. Stlačte tlačidlo „**MENU**“ na diaľkovom ovládači alebo na jednotke.
2. Vyberte položku „DRC“ a stlačte tlačidlo „**OK**“ na potvrdenie.
3. Vyberte jednu z dostupných možností: DRC off | low | high.

## FM

Režim rádia FM získava analógové rádio z pásma FM a zobrazuje informácie RDS (systém údajov rádia) o stanici relácii (ak sa vysiela).

Vyberte funkciu FM opakovaným stláčaním tlačidla „**↻**“ na jednotke alebo tlačidla „**SOURCE**“ na diaľkovom ovládači, kým sa nezobrazí „FM“.

## Vyhľadávanie stanice v režime FM

### Automatické vyhľadávanie

Stlačte tlačidlo „**BROWSE**“ na diaľkovom ovládači. Jednotka bude prehľadávať frekvencie pásma FM a na displeji zobrazí aktuálnu frekvenciu. Nájdene rozhlasové stanice sa uložia do zoznamu staníc.

### Manuálne vyhľadávanie

Stláčaním tlačidiel „**◀◀/▶▶**“ na diaľkovom ovládači alebo na jednotke môžete vykonať manuálne ladenie v krokoch po 50 kHz.

## Predvolenia

Jednotka má 40 pamäťových predvolieb pre frekvencie DAB, ktoré fungujú rovnako ako predvoľby v režime DAB.

## Informácie FM

Počas prehrávania rádia FM sa na obrazovke zobrazuje frekvencia rozhlasovej stanice alebo, ak sú k dispozícii informácie RDS, názov stanice a všetky ďalšie informácie „Radio Text“. Ak nie sú k dispozícii žiadne informácie, iba frekvencia, zobrazí sa hlásenie „NO Radio Text“. Pri každom stlačení tlačidla **„INFO“** sa zobrazí ďalší súbor informácií, ktoré sa cyklicky menia: text rádia RDS, typ programu, frekvencia, mono/stereo, čas a dátum. Ak sa chcete vrátiť na predvolenú obrazovku „Now playing“, stlačte a podržte tlačidlo **„INFO“**.

## Nastavenie vyhľadávania

Pôvodne je nastavené, že sa vyhľadávanie FM zastaví na akejkoľvek dostupnej stanici (VŠETKY stanice). To môže mať za následok nízku kvalitu zvuku zo slabých staníc. Možnosti sú: Všetky stanice | Len silné stanice.

Zmena nastavení vyhľadávania, aby sa vyhľadávanie zastavilo len na staniciach s dobrou intenzitou signálu:

1. Stlačte tlačidlo **„MENU“** na diaľkovom ovládači alebo na jednotke.
2. Vyberte položku „Scan setting“, potvrdte stlačením tlačidla **„OK“** a potom vyberte položku „Strong stations only“. Opätovným stlačením tlačidla **„OK“** to potvrdte.

## Nastavenia zvuku

Predvolene sa všetky stereostanice reprodukovujú v režime stereo. V prípade slabých staníc to môže mať za následok nízku kvalitu zvuku. Kvalitu zvuku možno zlepšiť použitím zvuku mono. V ponuke „Audio Setting“ sú tieto možnosti: Stereo povolené | Vynútené mono

Prehrávanie slabých staníc v režime mono:

1. Stlačte tlačidlo **„MENU“** na diaľkovom ovládači alebo na jednotke.
2. Vyberte položku „Audio setting“, stlačením tlačidla **„OK“** potvrdte výber a potom vyberte položku „Forced mono“. Opätovným stlačením tlačidla **„OK“** to potvrdte.

## BLUETOOTH

Skladby môžete počúvať z multimediálneho zariadenia, ak je k zariadeniu pripojené cez Bluetooth. Pred prvým pripojením zariadenia Bluetooth k tejto jednotke je potrebné ho spárovať.

### Párovanie zariadení Bluetooth

Poznámka:

- Prevádzkový dosah medzi touto jednotkou a zariadením Bluetooth je približne 10 metrov (bez akéhokoľvek objektu medzi zariadením Bluetooth a jednotkou).
- Pred pripojením zariadenia Bluetooth k tejto jednotke sa uistite, že poznáte charakteristiky tohto zariadenia.
- Akákoľvek prekážka medzi touto jednotkou a zariadením Bluetooth môže znížiť prevádzkový dosah.
- Ak je intenzita signálu slabá, zariadenie Bluetooth sa môže odpojiť, ale automaticky sa opäť prepne do režimu párovania.

1. Vyberte funkciu Bluetooth opakovaným stláčaním tlačidla „“ na jednotke alebo stláčaním tlačidla **„BT“** na diaľkovom ovládači, kým sa nezobrazí „Bluetooth“. Ak jednotka nie je spárovaná so žiadnym zariadením Bluetooth, systém sa automaticky prepne do režimu párovania; alebo je potrebné stlačiť a podržať tlačidlo **„PAIR“**, aby sa začalo párovanie.
2. Aktivujte funkciu Bluetooth na zariadení a vyberte režim vyhľadávania. Na zariadení Bluetooth sa zobrazí „KTD1020SI“.
3. Ak chcete odpojiť funkciu Bluetooth, prepnite na inú funkciu na zariadení alebo deaktivujte funkciu zariadenia Bluetooth.

**Tipy:**

- Ak už pripojenie existuje, stlačením tlačidla „**PAIR**“ opätovne aktivujete režim párovania. Existujúce spojenie sa preruší.
- K odpojeniu jednotky dôjde aj vtedy, keď sa zariadenie presunie mimo prevádzkového dosahu.
- Ak chcete zariadenie k tejto jednotke znova pripojiť, umiestnite ho v rámci prevádzkového dosahu.
- Ak sa zariadenie presunie mimo prevádzkového dosahu, po jeho opätovnom priblížení skontrolujte, či je zariadenie stále pripojené k jednotke.
- Ak sa pripojenie stratí, postupujte podľa vyššie uvedených pokynov a zariadenie opäť spárujte s jednotkou.

**Počúvanie hudby zo zariadenia Bluetooth**

- Ak pripojené zariadenie Bluetooth podporuje rozšírený profil distribúcie zvuku (Advanced Audio Distribution Profile, A2DP), môžete prehrávať hudbu stereo.
- Ak zariadenie podporuje aj profil diaľkového ovládania videa a zvuku (Audio Video Remote Control Profile, AVRCP), môžete na prehrávanie hudby uloženej v zariadení použiť diaľkové ovládanie tohto zariadenia.
  1. Spárujte zariadenie s touto jednotkou.
  2. Prehrávajte hudbu prostredníctvom zariadenia (ak podporuje A2DP).
  3. Na ovládanie prehrávania použite dodaný diaľkový ovládač (ak podporuje AVRCP).
    - Ak chcete pozastaviť/obnoviť prehrávanie, stlačte tlačidlo „▶||“.
    - Ak chcete preskočiť na skladbu, stlačte tlačidlo „◀◀“ alebo „▶▶“.

## REŽIM CD

Nesprávne používanie môže spôsobiť poškodenie materiálu!

Do prehrávača diskov CD nevkladajte žiadne nahrávacie médium, ktoré sa odlišuje od štandardného formátu CD (napr.: mini-disky). Nemusia sa správne prehrať a vysunúť. Do prehrávača diskov CD vložte naraz iba jeden disk.

1. Vyberte CD opakovaným stláčaním tlačidla  na jednotke alebo tlačidla „**SOURCE**“ na diaľkovom ovládači, kým sa nezobrazí „CD“.
2. Vložte disk (potlačenou stranou smerom nahor) dovnútra. Na displeji sa zobrazí nápis „Loading“ a počas načítania disku nebudú fungovať funkcie disku. Po načítaní obsahu sa automaticky začne prehrávanie. Na displeji sa zobrazí nápis „No Disc“, keď je jednotka nastavená na režim CD a vnútri sa nenachádza žiadny disk CD.
  - Ak chcete pozastaviť/obnoviť prehrávanie disku CD, stlačte tlačidlo „▶||“
  - Ak chcete prepnúť na nasledujúcu skladbu, stlačte jedenkrát tlačidlo „▶▶“
  - Ak chcete rýchlo posunúť skladbu dopredu, stlačte a podržte tlačidlo „▶▶“.
  - Ak chcete prepnúť na predchádzajúcu skladbu, stlačte jedenkrát tlačidlo „◀◀“
  - Ak chcete rýchlo posunúť skladbu dozadu, stlačte a podržte tlačidlo „◀◀“.
  - Ak chcete zastaviť prehrávanie disku CD, stlačte tlačidlo „■“ na diaľkovom ovládaní.

## Programovanie disku CD

1. Nastavenie jednotky v režime zastavenia
2. Stlačte tlačidlo „PROGRAM“ na diaľkovom ovládaní. Na displeji sa zobrazí „T01 P01“ a „T01“ bude blikať.
3. Pomocou tlačidla „◀◀“ alebo „▶▶“, alebo číslic 0 až 9 na diaľkovom ovládaní zvolíte skladbu, ktorá sa má naprogramovať, a skladbu potvrdíte stlačením tlačidla „PROGRAM“ na diaľkovom ovládaní. Displej sa zmení na „P02“.
4. Ak chcete zvoliť viacero skladieb, zopakujte krok 3.
5. Ak sú všetky skladby naprogramované, stlačte tlačidlo „▶||“ na jednotke alebo diaľkovom ovládaní a spustíte naprogramované prehrávanie.

## Opakovanie jednej skladby

Počas prehrávania jedenkrát stlačte tlačidlo „REPEAT“ na diaľkovom ovládaní, čím sa zopakuje prehrávanie piesne, ktorú počúvate.

## Opakovať všetky skladby

Počas prehrávania dvakrát stlačte tlačidlo „REPEAT“ na diaľkovom ovládaní, čím sa budú opakovať všetky piesne z disku CD. Ak chcete zrušiť režim opakovania, stláčajte tlačidlo „REPEAT“ na diaľkovom ovládaní, až kým všetky symboly na displeji nezmiznú.

## PRECHOD DO REŽIMU SPÁNKU

Ak chcete nastaviť časovač spánku, vyberte si z možností Spánok VYPNUTÝ, 15 minút, 30 minút, 45 minút, 60 minút alebo 90 minút.

Po výbere obdobia režimu spánku sa systém vráti na obrazovku „System Menu“.

## BUDÍK

K dispozícii sú dva všestranné budíky s možnosťou uspania a funkcia spánku na vypnutie systému po nastavenom čase. Každý budík môže byť nastavený na spustenie v konkrétnom režime.

Ak chcete nastaviť alebo zmeniť budík, vyberte položku Alarm v časti System settings.



Zvoľte číslo budíka (1 alebo 2) a potom konfigurujte nasledovné parametre:

- Aktivovať: zap./vyp., Frekvencia: Denne, Raz, Víkendy alebo Pracovné dni,
- Čas
- Režim: Bzučiak, CD, DAB, TV alebo FM,
- Predvolenie: Naposledy počúvané, 1 – 40,
- Hlasitosť: 0 – 32

Ak chcete aktivovať nové nastavenia, po dokončení stlačte tlačidlo „Back“.

Obrazovka zobrazuje aktívne budíky s ikonou v ľavom spodnom rohu.

## DTV

Pripojte kábel do televíznej zásuvky v zadnej časti rádia.  
Ak sa nachádzate v oblasti so slabým signálom, na zlepšenie kvality obrazu zakúpte a nainštalujte zosilňovač signálu (nie je súčasťou balenia).

### Ladenie digitálnej televízie

Po prvom zapnutí televízora sa zobrazí nasledujúca obrazovka, stlačením tlačidiel ▲▼◀▶ vyberte jazyk zobrazenia na obrazovke (OSD). Vyberte možnosť Automatické vyhľadávanie a stlačte tlačidlo **OK**.

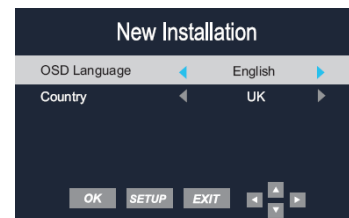

**Poznámka:** Nebudete môcť vybrať režim krajiny.

Keď sa zobrazí táto obrazovka, stlačením tlačidiel ▲ alebo ▼ vyberte položku, stlačením tlačidiel ◀ alebo ▶ vyberte krajinu alebo kanál.

Výber potvrdíte stlačením tlačidla **OK**.

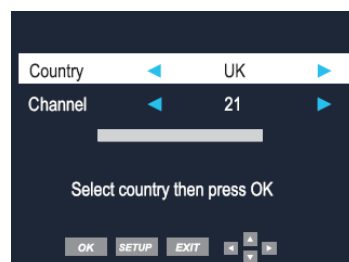

Spustí sa automatické ladenie, ktoré sa po spustení nesmie prerušiť.

Keď sa zobrazí táto obrazovka, počkajte, kým televízor naladí digitálne kanály. Môže to trvať niekoľko minút.

Po dokončení automatického vyhľadávania sa na televízore zobrazí nastavenie cieľového regiónu. Ak je k dispozícii viac ako jeden regionálny vysielateľ, použijete ◀ ▶ na výber preferencie primárneho regiónu a potom stlačte **OK**. Ak chcete opustiť túto ponuku, stlačte ↻.

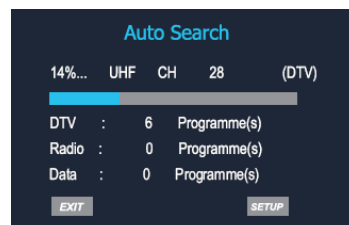

Počkajte, kým sa zoznam kanálov zaplní. Môže dôjsť k malému oneskoreniu, pretože všetky kanály sa správne pridelujú.

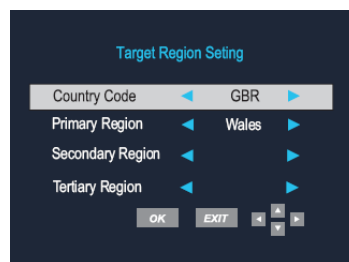

Kanály HD sa v zozname vypínajú od kanála 101.

Po dokončení nastavenia cieľového regiónu alebo automatického vyhľadávania televízor zobrazí prvý dostupný digitálny kanál. Všetky ostatné dostupné digitálne kanály sa zobrazia v zozname kanálov po stlačení tlačidla **PROGRAM**. Ďalšie informácie nájdete v ďalších častiach používateľskej príručky.

Všetky nové/požadované kanály je teraz možné upraviť/usporiadať podľa želania používateľa. Pozrite si funkciu úpravy kanálov.



## Výber zdroja

K dispozícii sú nasledujúce zdroje.

Pomocou tlačidiel ▲ ▼ prechádzajte medzi vstupmi a stlačením tlačidla **OK** vyberte zdroj.

Ak pomocou tlačidla **OK** manuálne nevyberiete žiadny zdroj, televízor sa po 15 sekundách automaticky prepne na zvýraznený vstup.

Stlačením tlačidla ↻ ukončíte zobrazenie.

### **Výber televízneho kanála**

Stláčaním tlačidiel **CH +/CH -** alebo pomocou tlačidiel **Numeric** na diaľkovom ovládači vyberte požadovaný kanál.



## **Návrat**

Stlačením tlačidla návratu ↻ prepnete medzi sledovaným kanálom a predtým vybraným kanálom, t. j. ak ste sledovali kanál 1 a prepnete na kanál 3, stlačením tlačidla návratu ↻ sa vrátite na kanál 1.

Opätovným stlačením tlačidla návratu ↻ sa vrátite na kanál 3.

## **Hlasitosť**

Stláčaním tlačidiel **V+/V-** zvýšite alebo znížite hlasitosť. Úroveň hlasitosti sa zobrazí na hornej obrazovke.

## **Stlmenie**

Stlačením tlačidla 🚫 stlmíte zvuk. Na hornej obrazovke sa zobrazí položka stlmenia.

Opätovným stlačením tlačidla 🚫 alebo tlačidla **V+** obnovíte zvuk. Položka stlmenia zmizne z obrazovky.

## Oblíbené (iba digitálna televízia)

Do ponuky obľúbených položiek môžete vstúpiť počas sledovania kanála stlačením tlačidla **Fav**. Na obrazovke sa zobrazí nasledujúca ponuka:



Ak chcete pridať kanál do zoznamu obľúbených, stlačte tlačidlo **TV SETUP** a prejdite nadol na položku Channel setup. Stlačením tlačidla ► vstúpte do ponuky. Stlačením tlačidla ▼ vyberte kanál, ktorý chcete upraviť, a potom stlačte tlačidlo **OK**.

V ponuke Channel Edit sa nachádza zoznam všetkých dostupných kanálov. Vyberte kanál, ktorý chcete pridať do zoznamu obľúbených položiek. Stlačením tlačidla **Fav** pridáte vybraný kanál. Vedľa vybraného kanála sa zobrazí srdiečko. Stlačením tlačidla ↻ opustíte ponuku.

## Titulky

Ak má kanál k dispozícii titulky, môžete ich vybrať stlačením tlačidla **Subt**. Pomocou tlačidiel ▲ ▼ vyberte požadovaný jazyk a potom stlačte tlačidlo **OK**.

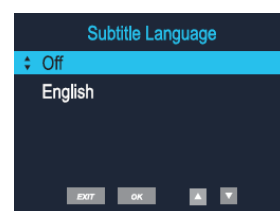

## Informácie

Informácie o programe pre sledovaný kanál zobrazíte stlačením tlačidla **Info**. Nasledujúca ponuka je typickým príkladom zobrazených informácií o programe.

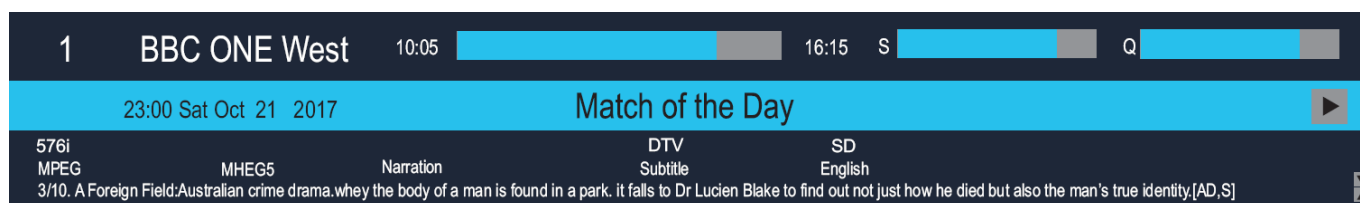

Stlačením tlačidla ► môžete zobraziť informácie o ďalšom programe.

## Zvuk

V režime Digital mode stlačením tlačidla **Audio** zmeníte jazyk zvuku a zvukovú stopu. Zobrazí sa nasledujúca ponuka.



Pomocou tlačidiel ▲ ▼ vyberte požadovaný jazyk zvuku a potom stlačte tlačidlo **OK**.

Voľba jazyka zvuku závisí od vysielania.

## TV/🎵

Stlačením tlačidla **TV/🎵** prepínate medzi režimami Digital TV a Digital radio.

## Ponuky

Ponuky nastavenia umožňujú nastavenie a ovládanie televízora.

1. Ak chcete vstúpiť do ponúk na obrazovke, stlačte tlačidlo **TV SETUP**.
2. Stláčaním tlačidiel **▲ ▼ ◀ ▶** sa pohybujete po obrazovkách ponuky a dostupných možnostiach.
3. Ak chcete opustiť ponuku, stlačte tlačidlo **↻** alebo **TV SETUP**.



## Nastavenia obrazu

Táto ponuka poskytuje možnosti nastavenia vzhľadu televízneho obrazu. K dispozícii sú nasledujúce možnosti.

**Picture Mode** – umožňuje vybrať vopred nastavené úrovne kontrastu, jas a farieb. Môžete si vybrať z nasledujúcich nastavení:

Používateľský – Štandardný – Dynamický – Jemný

**Brightness** – umožňuje zvýšiť alebo znížiť jas obrazu.

**Contrast** – umožňuje zvýšiť alebo znížiť kontrast obrazu.

**Colour** – umožňuje zvýšiť alebo znížiť farebnosť obrazu.

**Sharpness** – umožňuje zvýšiť alebo znížiť ostrosť obrazu.

**Tint** – umožňuje zvýšiť alebo znížiť odtieň obrazu.

**Colour Temperature** – umožňuje zmeniť farebné tóny obrazovky. Môžete si vybrať z nasledujúcich nastavení: Normálna – Teplá – Studená.

## Nastavenie kanálov (iba digitálna televízia)

Táto ponuka umožňuje upraviť kanály a nastavenia kanálov.

**Channel** – umožňuje vybrať kanál, ktorý chcete nastaviť.

**Frequency** – nie je možné nastaviť.

**Country** – nie je možné nastaviť.

**Manual Search** – umožňuje manuálne vyhľadávanie a ladenie televízora.

**Auto Search** – umožňuje automaticky vyhľadávať kanály.

**Channel Edit** – umožňuje odstrániť, preskočiť a pridať kanály do zoznamu obľúbených položiek.

**Software Update (OAD)** – umožňuje aktualizovať softvér prostredníctvom OAD.



## Úprava kanálov

Stláčaním tlačidiel **▲ ▼ PAGE+ PAGE-** vyberte kanál. Pomocou farebných tlačidiel môžete s digitálnym kanálom vykonať nasledujúce kroky:

**Red** – stlačením tlačidla **Red** odstránite kanál. Pomocou tlačidiel **▲ ▼** vyberte kanál, ktorý chcete odstrániť.

**Blue** – prejdite na kanál, ktorý chcete preskočiť, a potom stlačte tlačidlo **Blue**.

Tento kanál už nebude možné zobraziť v normálnom režime sledovania.

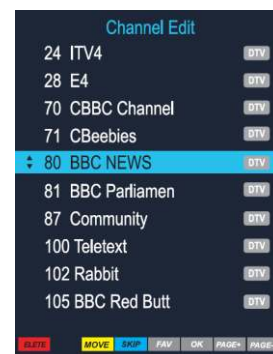

## Nastavenie televízora

Táto ponuka umožňuje zmeniť všeobecné nastavenia digitálnej televízie. K dispozícii sú nasledujúce možnosti:

**Lock** – umožňuje zamedziť prístup k určitým funkciám televízora.

**Poznámka: Predvolené heslo je 0000.**

**Audio Language** – umožňuje nastaviť primárny a sekundárny jazyk zvuku.

**Subtitle Language** – umožňuje nastaviť jazyk titulkov.

**Time Zone** – umožňuje zmeniť časové pásmo.

**CI Information** – umožňuje prístup ku karte spoločného rozhrania a jej stavu.

**Antenna Power** – umožňuje zapnúť/vypnúť napájanie antény.

**PVR File System** – umožňuje nastaviť systém súborov záznamu.



## Uzamknutie

Umožňuje zamedziť prístup k určitým funkciám televízora. Keď je systém uzamknutia nastavený na možnosť zapnutia, na vykonanie zmien uzamknutých funkcií je potrebné zadať heslo.

**Lock system** – umožňuje uzamknúť systém.

**Block Programme** – umožňuje zablokovať určité programy a kanály.

**Parental Guidance** – umožňuje obmedziť programy podľa veku diváka. Dostupné budú len programy vhodné pre vybraný vek.

Vyberte vek diváka z nasledujúcich možností: Vypnuté – 4 – 5 – 6 – 7 – 8 – 9 – 10 – 11 – 12 – 13 – 14 – 15 – 16 – 17 – 18

**Poznámka: Túto funkciu nemusia podporovať všetky vysielacie spoločnosti.**

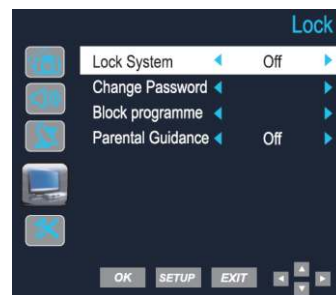

**Change Password** – umožňuje zmeniť heslo.

**Poznámka: Predvolené heslo je 0000.**

1. Zadajte nové heslo.
2. Opätovným zadaním nového hesla ho potvrdíte. Heslo je teraz zmenené.

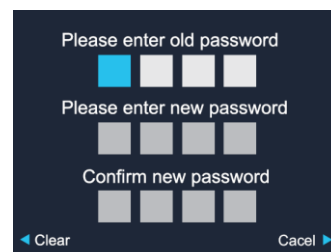

## Nastavenia funkcií.

Táto ponuka umožňuje zmeniť nasledujúce funkcie:

**OSD Language** – umožňuje zmeniť jazyk zobrazenia na obrazovke.

**User setup** – umožňuje upraviť nastavenie Aspect Ratio, Noise reduction, a OSD time.

**Reset** – umožňuje obnoviť všetky nastavenia televízora na predvolené nastavenia.



**Aspect Ratio** – umožňuje nastaviť pomer strán:

Auto – Zoom 1 – Zoom 2 – 16 : 9 – 4 : 3

**Noise Reduction** – umožňuje znížiť/zmenšiť prípadný šum na obrazoch.

K dispozícii sú nasledujúce možnosti:

Nízky – Stredný – Vysoký – Vypnuté

**OSD Time** – umožňuje nastaviť časový limit zobrazenia ponuky OSD.

5s – 10s – 15s – 20s – 25s – 30s – 35s



## Elektronický sprievodca programom

Elektronický sprievodca programom zobrazuje informácie o aktuálnych a budúcich programoch pre zvýraznený kanál.

Elektronického sprievodcu programom zobrazíte stlačením tlačidla **Guide**. Zobrazí sa nasledujúca ponuka.

Pomocou tlačidiel **▲ ▼ PAGE+ PAGE-** môžete prechádzať medzi dostupnými kanálmi a programami.

Stlačením tlačidiel **◀ ▶ +12H -12H** môžete prechádzať informáciami o programoch na nasledujúcich sedem dní.

Stlačením tlačidla **OK** môžete sledovať aktuálne vybraný program (na sledovanie je možné vybrať iba prvý program na každom kanáli, pretože ostatné programy sa ešte nespustili).

Stlačením tlačidla **Guide** alebo **↻** ukončíte EPG.



## Nastavenie záznamu z EPG

Stlačením tlačidla **Info** môžete zobraziť informácie o ľubovoľnom programe.

V režime EPG môžete nastaviť aj časovač záznamu. Vyberte požadované programy a stlačte tlačidlo **RED**.

Po dokončení nastavenia stlačte tlačidlo **OK** na potvrdenie.

Zoznam plánu záznamu sa zobrazí tak, ako je uvedené nižšie. Tu môžete plán odstrániť.

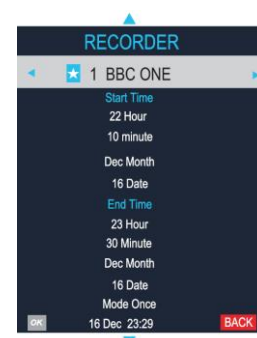

Stlačením tlačidiel **Guide** alebo **↻** ukončíte EPG.

Time	Date	Programme Title	Channel Name

### Zobrazenie záznamu

Zobrazenie akéhokoľvek zaznamenaného programu. Stlačte tlačidlo „INDEX“ na diaľkovom ovládači.

(V závislosti od veľkosti súboru môže dôjsť k miernemu oneskoreniu zobrazenia zoznamu).

Zvýraznite požadovaný program a stlačte tlačidlo informácií, čím sa zobrazí program. Stlačte tlačidlo prehrávania na diaľkovom ovládaní.



Na odstránenie zvýraznite program v zozname a stlačte tlačidlo RED.

Stlačením tlačidla **Index** môžete zobrazíť zoznam všetkých zaznamenaných súborov.



Súbory v zozname zaznamenaných súborov môžete prehrávať.

Prehrávanie spustíte stlačením tlačidla ►► alebo **OK**. Stlačením tlačidla ■ prehrávanie zastavíte.



Stlačením tlačidla ►► vstúpite do režimu záznamu s časovým posunom.

Stlačením tlačidla ►► vstúpite do režimu prehrávania s časovým posunom.

Stlačením tlačidla ■ režim ukončíte.

V režime záznamu, prehrávania a časového posunu môžete pomocou tlačidiel ◀► a **OK** vybrať funkciu.



### Pozastavenie živého televízneho vysielania

Ak chcete pozastaviť živé televízne vysielanie, stlačte tlačidlo pozastavenia, program sa zastaví. Ak chcete pokračovať v sledovaní, stlačte tlačidlo prehrávania a program bude pokračovať. Ak sa chcete vrátiť k živému televíznemu vysielaniu, stlačte tlačidlo zastavenia.

### Upozorňujeme:

Ak je do USB vložené pamäťové zariadenie, bude mať prioritu a zabráni možnosti plne využiť funkciu „Watch and record“.

## Digitálny text

Digitálny text je informačný systém, ktorý zobrazuje text na obrazovke televízora.

**Poznámka:** V režime textu nie je možné zobrazit' žiadne ponuky na obrazovke.

Farbu, kontrast a jas nie je možné menit', ale hlasitosť je možné menit'.



Postupujte podľa príkazov na obrazovke. Nasledujúca ponuka je príkladom digitálnej textovej služby BBC.

1. Stlačením tlačidla **Text** vyberte digitálny text.
2. Ak chcete vybrať požadovanú stránku, stlačte tlačidlá **▲ ▼** a stlačením tlačidla **OK** ju vyberte. Prípadne môžete zadať číslo stránky pomocou tlačidiel **Numeric**. Stlačením tlačidla **OK** zobrazíte stránku.
3. Stláčaním tlačidiel **▲ ▼ ◀ ▶** sa môžete pohybovať v digitálnych textových ponukách.
4. Pomocou tlačidiel **Red, Green, Yellow** a **Blue** získate prístup k príslušným skratkám.
5. Ak chcete ukončiť digitálny text, stlačte tlačidlo „**Text**“.

## Teletext

Teletext je informačný systém, ktorý zobrazuje text na obrazovke televízora. Pomocou ovládacích tlačidiel teletextu môžete zobrazit' stránky s informáciami, ktoré sú uvedené v zozname teletextu.

**Poznámka:** V režime textu nie je možné zobrazit' žiadne ponuky na obrazovke. Farbu, kontrast a jas nie je možné menit', ale hlasitosť je možné menit'.

Stlačením tlačidla **Text** vstúpite do režimu textu. Zobrazí sa textová stránka, zvyčajne stránka zoznamu.

Opätovným stlačením tlačidla **Text** ukončíte režim textu. Na obrazovku sa vráti video, ktoré ste si pozerali.

## Miešanie

Stlačením tlačidla **Mix** vstúpite do režimu miešania. Zobrazí sa textová stránka s obrázkom na pozadí.

## Zrušenie

Stlačením tlačidla **Cancel** zobrazíte sledovaný program bez textu na pozadí.

## Výber stránky

1. Ak chcete vybrať stránku v režime textu, nájdite požadované číslo strany na stránke zoznamu a zadajte číslo stránky pomocou tlačidiel **Numeric**. Číslo sa zobrazí v ľavom hornom rohu obrazovky. Začne sa vyhľadávanie stránky. Po vyhľadaní sa stránka zobrazí.
2. Ak sa chcete vrátiť na stránku zoznamu, stlačte tlačidlo **Index**.
3. Ak chcete vybrať podstránku, stlačte tlačidlo **Subpage**.

## Titulky

1. Ak chcete počas sledovania videa zobrazit' titulky, stlačte tlačidlo **Text** a prejdete na stranu 888. Obráz sa zobrazí s titulkami, ktoré budú v dolnej časti obrazovky. (Ak sú poskytované programom.)
2. Stlačením tlačidla **Text** ukončíte režim textu.

### Zobrazenie informácií

1. Stlačením tlačidla **Reveal** zobrazíte skryté informácie (odpovede na kvízové otázky atď.).
2. Opätovným stlačením tlačidla **Reveal** informácie skryjete.

### Rýchly text

V dolnej časti obrazovky teletextu sa nachádzajú príslušné heslá v červenej, zelenej, žltej a modrej farbe.

1. Stlačením farebných tlačidiel (**Red, Green, Yellow** a **Blue**) na diaľkovom ovládači sa dostanete na tieto stránky.
2. Stlačením tlačidla **Index** sa vrátite na stránku zoznamu.

### Podržanie stránky

Keď ste v režime textu a prezeráte textovú stránku s podstránkami, tieto podstránky sa automaticky zobrazia v danom poradí s oneskorením, aby ste si mohli stránku prečítať.

1. Stlačením tlačidla **Hold** zastavíte zobrazenie ďalšej podstránky. V ľavom hornom rohu obrazovky sa zobrazí symbol podržania.
2. Opätovným stlačením tlačidla **Hold** budete pokračovať v prechádzaní podstránkami.

### Zväčšenie textu

1. Stlačením tlačidla **Size** zväčšíte text zobrazený na obrazovke režimu textu. Po výbere sa zobrazí vždy polovica stránky.
2. Opätovným stlačením tlačidla **Size** zobrazíte druhú polovicu stránky.
3. Tretím stlačením tlačidla **Size** sa vrátite do normálneho režimu textu.

### Slot spoločného rozhrania

Slot spoločného rozhrania (CI) je určený na prijatie modulu podmieneného prístupu (CAM) a karty smart na zobrazenie platených televíznych programov a doplnkových služieb. Ďalšie informácie o moduloch a predplatnom získate od poskytovateľa platenej televízie.

**Poznámka:** Moduly podmieneného prístupu a karty smart sa predávajú samostatne.

### Upozornenie! Pred vložením akýchkoľvek modulov do slotu CI vypnite televízor.

Slot CI sa nachádza v zadnej časti televízora. Správne vložte CAM do slotu CI a potom pridajte kartu smart do CAM.

1. Zapnite televízor.
2. Ak sa rozpozna karta CAM, televízor zobrazí na obrazovke nasledujúce hlásenie:

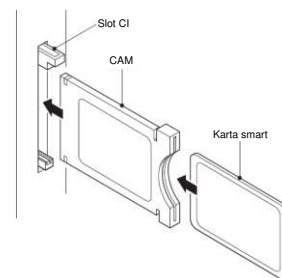

### Common Interface Module Inserted

Chvíľu počkajte, kým sa karta aktivuje.

3. Vyberte príslušný digitálny kanál.
4. Zobrazia sa podrobné informácie o používanej karte smart.
5. Stlačením tlačidla OK vstúpte do ponuky karty. Podrobnosti o nastavení nájdete v návode na použitie modulu.
6. Po vybratí modulu sa na obrazovke zobrazí nasledujúce hlásenie:

### Common Interface Module Removed.

## Nastavenie HDMI

Nastavenie ponuky režimov HDMI je podobné ako nastavenie režimu TV s výnimkou toho, že nie je k dispozícii nastavenie kanálov.

Ak neexistuje žiadny vstup signálu, keď je televízor v režime HDMI, zobrazí sa nasledujúca obrazovka:

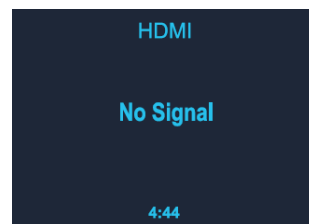

Ak sa do 5 minút nezistí vstup signálu, televízor prejde do pohotovostného režimu.

## Používanie televízora

Ak chcete naformátovať pamäťové zariadenie a vytvoriť súbor PVR, stlačte tlačidlo nastavenia na diaľkovom ovládači.

Pomocou tlačidiel ▲ ▼ prejdite v ponuke nadol na položku Digitálna TV alebo Satelitná TV. Stlačením tlačidla ► vstúpte do možností ponuky a pomocou tlačidiel ▲ ▼ vyberte položku SYSTÉM SÚBOROV PVR a stlačte tlačidlo **OK**.

Pomocou tlačidiel ▲ ▼ prechádzajte možnosťami ponuky PVR FILE SYSTEM, vyberte položku CHECK THE PVR FILE SYSTEM a potom FORMAT časť alebo celý obsah USB/HDD.

### 1. PONUKA SYSTÉMU SÚBOROV PVR

Výberom disku vyberie cieľový disk na záznam televízneho programu.

- Check PVR File system.
- Pomocou možnosti formátovania naformátujete disk.
- Pomocou možnosti max. času záznamu obmedzíte maximálny čas záznamu.
- Po zázname tlačte tlačidlo **Index** na zobrazenie informácií o súboroch.  
Stlačením tlačidla **Info** zobrazíte podrobnosti.



### Vysvetlenie skratiek:

PVR: Osobný videorekordér.

HDD: Pevný disk

DTV: Digitálna televízia

SD: Štandardné rozlíšenie

HD: Vysoké rozlíšenie

Vložte USB alebo HDD a vyberte možnosť VYBRAŤ DISK.

Ak používate zariadenie USB, predvolený názov disku je DISK C:.

Ak používate HDD a HDD má dva alebo viac diskových oddielov, systém vám stlačením ◀ ▶ umožní vybrať disk C:/D: a tak ďalej.

Ak chcete pokračovať, vyberte položku **OK**.

Výberom položky ↻ ukončíte činnosť.

**Poznámka:** USB musí byť v režime USB (nie USB REC), aby ste mohli formátovať.

## 2. SKONTROLOVAŤ systém súborov PVR

Umožňuje vybrať veľkosť disku USB alebo HDD na záznam. Stlačením tlačidla ◀ ▶ vykonáte zmenu. Systém zobrazí maximálny čas záznamu pre signál SD a HD. Nie je vybrať definíciu pre záznam. Je určená vstupným signálom.

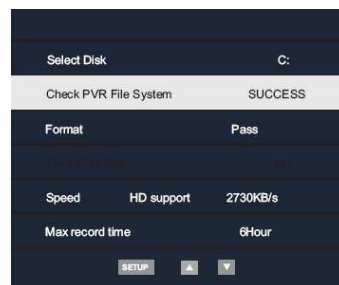

Ak chcete pokračovať, vyberte položku **OK**. Výberom položky ↻ ukončíte činnosť.

Umožňuje nastaviť veľkosť záznamu. Napríklad ak USB má 4 GB, systém umožňuje vybrať 1 GB/2 GB/3 GB/všetko stlačením ◀ ▶. Ak chcete pokračovať, vyberte položku **OK**. Výberom položky ↻ ukončíte činnosť.

## 3. FORMÁTOVANIE

Upozorňujeme, že pri formátovaní disku sa stratia všetky údaje. Ak chcete formátovať, vyberte možnosť Štart. Počas formátovania nevypínajte televízor. Ak chcete formátovanie zrušiť, vyberte možnosť EXIT.

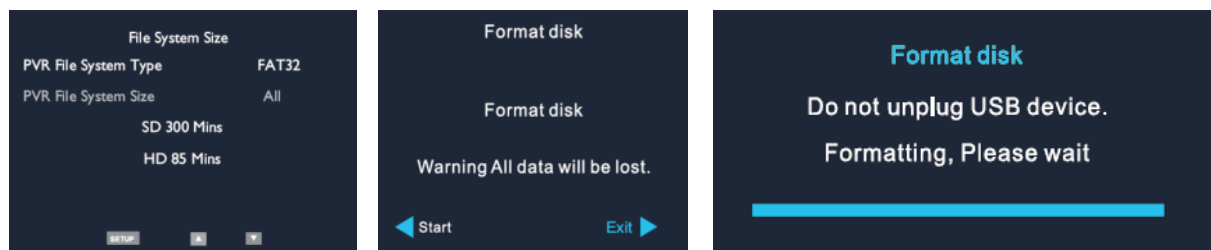

Upozornenie:

Pred záznamom programu digitálnej televízie sa uistite, že USB alebo pevný disk má aspoň 500 MB voľného miesta, a potom vytvorte systém súborov PVR.

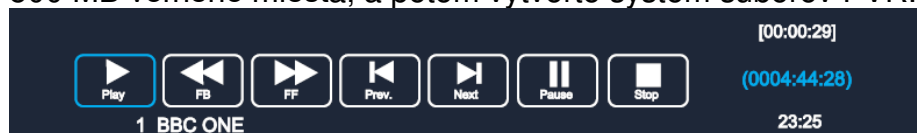

Stlačením tlačidla **Index** môžete zobrazíť zoznam všetkých zaznamenaných súborov.



Súbory v zozname zaznamenaných súborov môžete prehrávať.

Prehrávanie spustíte stlačením tlačidla ►► alebo OK. Stlačením tlačidla ■ prehrávanie zastavíte.

Stlačením tlačidla ►► vstúpite do režimu záznamu s časovým posunom.

Stlačením tlačidla ►► vstúpite do režimu časového posunu, stlačením tlačidla ■ režim ukončíte.

V režime záznamu, prehrávania a časového posunu môžete pomocou tlačidiel ◀ ▶ a OK vybrať funkciu.



## POUŽÍVANIE ROZHRANIA USB

### Používanie zariadenia USB

**Upozorňujeme:** Operačný systém súborov podporuje iba systém Windows FAT, nepodporuje systém súborov FAT32 a NTFS.

1. Pred použitím funkcie USB je potrebné zmeniť zdroj televízora na USB.
2. V hlavnej ponuke USB je potrebné vybrať typ média. Stlačením tlačidla **OK** pridáte zoznam skladieb, stlačením tlačidla „**PLAY**“ spustíte prehrávanie.
3. Ak má disk viacero oddielov, vyberte položku DISK.
4. V režime prehrávania fotografií, hudby, filmov a textu je to rovnaké ako v režime videa.

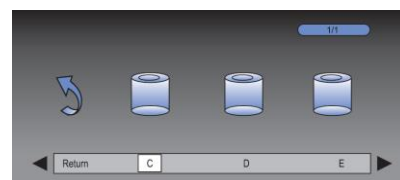

### Poznámky

- Tento prehrávač dokáže prehrávať súbory MPEG 2 a JPEG na zariadení USB.
- Pri čítaní súborov MPEG na zariadení USB môže dôjsť k pozastaveniu.
- Ak je hľadaný obraz v režime prehrávania filmu príliš malý, stlačte tlačidlo prehrávania, aby sa zaplnila celá obrazovka.
- Ak na zariadení USB nie sú žiadne súbory, na obrazovke sa zobrazí „Empty Device“. Ak je so zariadeniami USB problém, prípadne je operácia nesprávna, na obrazovke sa zobrazí „Device Error“. Skontrolujte zariadenie USB, prípadne ho odpojte a potom ho znova vložte.
- Ak zariadenie USB nie je podporované, jednotka sa môže „lock up“ a nebude reagovať na príkazy. V takom prípade vypnite televízor, vyberte zariadenie USB a znova ho zapnite.
- Toto zariadenie nepodporuje technológiu USB On The Go (OTG), takže akékoľvek zariadenia s režimom výmeny údajov OTG nemusia fungovať správne. Pred použitím si to overte.
- Počas čítania/prehrávania nevyberajte USB.
- Opätovne stlačte účinné tlačidlo.

## TOVÁRENSKÝ REŠTART

Továrenský reštart reštartuje všetky používateľské nastavenia na pôvodné hodnoty, takže čas, dátum predvoľby sa vymažú.

## RIEŠENIE PROBLÉMOV

Chyba	Pomoc
Zariadenie sa nezapne.	Skontrolujte, či je správne zapojený sieťový adaptér.
Automatické vypnutie	Vzhľadom na požiadavky ErP2 a ochranu životného prostredia sa jednotka automaticky prepne do pohotovostného režimu, ak sa hudba neprehrá dlhšie ako 15 minút.
Žiaden zvuk.	<ol style="list-style-type: none"> <li>1. Zapnite zvuk, pretože môže byť stlmený</li> <li>2. Zvýšte hlasitosť.</li> <li>3. Vyberte všetky pripojené slúchadlá alebo reproduktory z dutiniek konektora.</li> </ol>
Nenašla sa žiadna stanica.	<ol style="list-style-type: none"> <li>1. Skontrolujte sieť, ako aj bod prístupu a firewall.</li> <li>2. Stanica môže byť akútálne nedostupná, skúste to neskôr alebo vyberte inú stanicu.</li> <li>3. Spojenie stanice sa zmenilo alebo stanica už ďalej nevysiela – informácie žiadajte od poskytovateľa.</li> <li>4. Spojenie manuálne pridanej stanice nie je správne, uistite sa, že je správne a znova zadajte.</li> </ol>
Šušťanie v režime FM	Skontrolujte/presuňte anténu FM alebo presuňte rádio
Nedostupné žiadne stanice/brblanie/prerušovanie v režime DAB.	<ol style="list-style-type: none"> <li>1. Presuňte rádio.</li> <li>2. Znova naskenujte iba miestne stanice (veľmi silné).</li> <li>3. Skontrolujte miestne pokrytie DAB.</li> </ol>
Alarm nefunguje.	<ol style="list-style-type: none"> <li>1. Zapnite alarm.</li> <li>2. Pozri riešenia pri nastavení hlasitosti „Žiaden zvuk“.</li> <li>3. Zdroj alarmu bol nastavený ako stanica, ale neexistuje žiadne sieťové pripojenie. Zmeňte zdroj alarmu alebo znova nastavte pripojenie.</li> </ol>
Jednotka USB alebo prehrávač MP3 neboli nájdené.	<ol style="list-style-type: none"> <li>1. Skontrolujte, či sú jednotka USB alebo prehrávač MP3 správne zapojené.</li> <li>2. Niektoré pevné disky USB vyžadujú externé napájanie, uistite sa, že je pripojené k zdroju.</li> <li>3. Zariadenie nedokáže priamo načítať všetky prehrávače MP3 – použite namiesto neho disk USB.</li> </ol>
Všetky ďalšie nevyriešené prípady.	<p>KTD1020 môže spracovávať veľké množstvo údajov po určitej dobe prevádzky, bez ohľadu na to, v ktorom režime. Spôsobí to zamrznutie systému alebo poruchu. V prípade potreby reštartujte zariadenie KTD1020.</p> <p>Normálna funkcia produktu môže byť narušená silnou</p>

	<p>elektromagnetickou interferenciou. Ak je tomu tak, jednoducho reštartujte produkt, aby sa obnovila normálna prevádzka pomocou nasledujúceho návodu. V prípade, že sa funkcia neobnoví, použite produkt na inom mieste.</p>
	<p>Zariadenie môže mať poruchu, ak sa používa v oblastiach so silnou rádiovou interferenciou. Zariadenie bude opäť správne pracovať, ak sa odstráni všetka interferencia.</p>
	<p>Pri podmienkach rušenia odolnosti vedenia môže mať vzorka poruchu. Automaticky sa obnoví do normálneho stavu, keď sa rušenie odolnosti vedenia zastaví.</p>

Aktuálny návod na používanie je možné stiahnuť zo stránky [www.soundmaster.de](http://www.soundmaster.de)

Technické rezervy a chyby vyhradené.

Copyright Woerlein GmbH, 90556 Cadolzburg, [www.soundmaster.de](http://www.soundmaster.de)

Kopírovanie je možné iba so súhlasom spoločnosti Woerlein GmbH.



## TECHNICAL SPECIFICATIONS

<p>Hersteller - Netzteil          Manufacturer – AC adaptor          Fabricant - Adaptateur secteur          Fabrikant - AC adapter          Fabbicante - Adattatore CA          Fabricante - Adaptador de CA</p>	<p>Fabricante - adaptador CA          Producent - AC adapter          Tillverkare - Nätagadapter          Výrobce - AC adaptér          Výrobca - sieťový adaptér</p>	<p>Wörlein GmbH,          Gewerbestrasse 12,          D-90556 Cadolzburg  <a href="http://www.soundmaster.de">www.soundmaster.de</a>          HRB-Nr. 771 bei          Amtsgericht          Fürth/Bay.</p>
<p>Netzteil - Modellbezeichnung          AC adaptor - Model identifier          Adaptateur secteur - Identifiant du modèle          AC adapter - Modelidentificatie          Adattatore CA - Identificatore del modello          Adaptador de CA - Identificador del modelo</p>	<p>Adaptador CA - identificador de modelo          AC-adapter - Modelidentifikator          Nätagadapter - modellidentifierare          AC adaptér - identifikátor modelu          Sieťový adaptér - identifikátor modelu</p>	<p>MP18-120150-AG</p>
<p>Spannungseingang          Power input          Entrée d'alimentation          Voedingsingang          Ingresso di alimentazione          Entrada de alimentación</p>	<p>Entrada de energia          Strømindgang          Kraftuttag          Vstup napájení          Zdroj napájania</p>	<p>100-240V~ 50/60Hz          0.8A max.</p>
<p>Spannungsausgang          Power output          Puissance de sortie          Stroomuitgang          Uscita di Potenza          Potencia de salida</p>	<p>Potência de saída          Effektudgang          Uteffekt          Výstup napájení          Výstupný výkon</p>	<p>DC 12V 1.5A 18W</p>
<p>Durchschnittliche Effizienz im Betrieb          Average active efficiency          Efficacité active moyenne          Gemiddelde actieve efficiëntie          Efficienza attiva media          Eficiencia activa promedio</p>	<p>Eficiência ativa média          Gennemsnitlig effektivitet          Genomsnittlig aktiv effektivitet          Průměrná aktivní účinnost          Priemerná aktívna účinnosť</p>	<p>≥ 88.2%</p>
<p>Effizienz bei geringer Last 10%          Low load efficiency 10%          Faible efficacité de charge 10%          Laag laadrendement 10%          Bassa efficienza di carico 10%          Baja eficiencia de carga 10%</p>	<p>Baixa eficiência de carga 10%          Lav belastningseffektivitet 10%          Låg belastningseffektivitet 10%          Nízká účinnost zatížení 10%          Nízka účinnosť zaťaženia 10%</p>	<p>≥ 85.2%</p>
<p>Leistungsaufnahme bei Nulllast          No load power consumption          Aucune consommation d'énergie de charge          Onbelast stroomverbruik          Consumo energetico a vuoto          Sin consumo de energía de carga</p>	<p>Consumo de energia sem carga          Intet belastningsforbrug          Ingen lastförbrukning          Žádná spotřeba energie          Žiadna spotreba energie</p>	<p>≤ 0.1W</p>

DAB Bereich DAB range Plage DAB DAB-bereik Portata DAB Rango DAB+	Gama DAB DAB-række DAB-intervall Rozsah DAB+ Rozsah DAB+	Band III 174.928 – 239.200MHz
UKW Bereich FM range Plage FM FM-bereik Portata FM Rango de FM	Gama FM FM rækkevidde FM-intervall Rozsah pásma FM Rozsah frekvencií FM	87.5MHz – 108.0MHz
DVB-T/T2 range		107.5-858MHz
DVB-C range		107.5~842MHz
Festsenderspeicher Preset Stations Stations présélectionnées Voorkeuzestation Stazione in preselezione Presintonías	Estações predefinidas Forudindstillet station Förinställd station Přednastavení stanic Predvolené stanice	40 DAB, 40 FM
Bluetooth® - Version Bluetooth® - Version Bluetooth® - Version Bluetooth® - Versie Bluetooth® - Versione Bluetooth® - Versión	Bluetooth® - Versão Bluetooth® - version Bluetooth® - version Verze Bluetooth® Bluetooth® - verzia	Version 5.0
Audioausgangsleistung Audio power output Sortie de puissance audio Audio-uitgangsvermogen Uscita di potenza audio Potencia de salida de audio	Saída de potência de áudio Lydeffektudgang Ljudeffekt Napájecí výstup zvuku Výstupný zvukový výkon	2 x 8W RMS
Standby-Verbrauch bei Einstellung „Netzwerk in Standby halten“ Standby consumption with setting “Keep network in standby” Consommation en veille avec le réglage "Garder le réseau en veille" Stand-byverbruik met de instelling "Houd netwerk in stand-by" Consumo in standby con impostazione "Mantieni la rete in standby" Consumo en espera con la configuración "Mantener la red en espera"	Consumo em espera com a configuração "Manter a rede em espera" Standby forbrug med "Hold netværk i standby" indstilling Standby-konsumtion med inställningen "Behåll nätverket i vänteläge" Spotřeba v pohotovostním režimu s nastavením „Udržovat síť v pohotovostním režimu“ Spotřeba v pohotovostnom režime s nastavením „Udržovať sieť v pohotovostnom režime“	< 2W

## HERSTELLER / IMPORTEUR

Wörlein GmbH  
Gewerbestraße 12  
D 90556 Cadolzburg, Germany

Tel: +49 9103 71 67 0  
Fax: +49 9103 71 67 12  
E-Mail: [info@soundmaster.de](mailto:info@soundmaster.de)  
Internet: [www.soundmaster.de](http://www.soundmaster.de)

Hiermit bestätigt Wörlein GmbH, dass sich dieses Gerät in Übereinstimmung mit den grundlegenden Anforderungen und den übrigen einschlägigen Bestimmungen der Richtlinie 2014/53/EU befindet.

Eine Kopie der Konformitätserklärung kann unter obenstehender Adresse bezogen werden.

Hereby, Wörlein GmbH declares that this device is in compliance with the essential requirements and other relevant provisions of Directive 2014/53/EU.  
A copy of the declaration of conformity can be obtained from the above address.

Par la présente, Wörlein GmbH déclare que cet appareil est conforme aux exigences principales et autres clauses applicables de la Directive 2014/53/EU.  
Une copie de la déclaration de conformité peut être obtenue à l'adresse ci-dessus.

Wörlein GmbH verklaart hierbij dat dit apparaat in overeenkomst is met de essentiële vereisten en andere relevante bepalingen van de Richtlijn 2014/53/EU.  
Een kopie van de conformiteitsverklaring kunt u verkrijgen op het hierboven vermelde adres.

Con la presente, Wörlein GmbH dichiara che questo dispositivo è conforme ai requisiti essenziali e altre disposizioni contenute nella Direttiva 2014/53/EU.  
Una copia della dichiarazione di conformità può essere richiesta all'indirizzo sopra indicato.

Härmed Wörlein GmbH deklarerar att denna enhet är i överensstämmelse med de grundläggande kraven och andra relevanta bestämmelser i direktiv 2014/53/EU.  
En kopia av försäkran om överensstämmelse kan erhållas från ovanstående adress.

Herved Wörlein GmbH erklærer, at denne enhed er i overensstemmelse med de væsentlige krav og øvrige relevante krav i direktiv 2014/53/EU.  
En kopi af overensstemmelseserklæringen kan hentes fra ovennævnte adresse.

Tímto Wörlein GmbH prohlašuje, že toto zařízení je ve shodě se základními požadavky a dalšími příslušnými ustanoveními směrnice 2014/53/EU.  
Kopii prohlášení o shodě lze získat na výše uvedené adrese.

Por este meio, Wörlein GmbH declara que este dispositivo está em conformidade com os requisitos essenciais e outras disposições da Directiva 2014/53/EU.  
Uma cópia da declaração de conformidade pode ser obtida no endereço acima.

Wörlein GmbH confirma que este dispositivo cumple con los requisitos esenciales y otras disposiciones relevantes de la Directiva 2014/53/EU.  
Se puede obtener una copia de la declaración de conformidad en la dirección anterior.

Wörlein GmbH týmto potvrdzuje, že toto zariadenie je v súlade so základnými požiadavkami a ďalšími príslušnými ustanoveniami smernice 2014/53/EU.  
Kópiu vyhlásenia o zhode je možné získať na uvedenej adrese.

Wörlein GmbH potrjuje, da je ta naprava v skladu z bistvenimi zahtevami in drugimi ustreznimi določbami Direktive 2014/53/EU.  
Kopijo izjave o skladnosti je mogoče dobiti na zgornjem naslovu.

Wörlein GmbH confirmă prin prezenta că acest dispozitiv respectă cerințele esențiale și alte prevederi relevante ale Directivei 2014/53/EU.  
O copie a declarației de conformitate poate fi obținută de la adresa de mai sus.

Wörlein GmbH patvirtina, kad šis prietaisas atitinka esminius reikalavimus ir kitas atitinkamas Direktyvos 2014/53/EU nuostatas.  
Atitikties deklaracijos kopiją galima gauti iš pirmiau nurodyto adreso.

A Wörlein GmbH megerősíti, hogy ez az eszköz megfelel a 2014/53/EU irányelv alapvető követelményeinek és egyéb vonatkozó rendelkezéseinek.  
A megfelelőségi nyilatkozat egy példányát a fenti címről szerezheti be.

Wörlein GmbH potvürzhdava, che tova ustrojstvo e v sūotvet-stvie sūs sūstestvenite iziskvaniya i drugi prilozhimi razporedbi na Direktiva 2014/53 EUS. Kopie ot deklaratsiyata za sūotvet-stvie mozhe da būde polucheno ot goreposocheniya adres.

Wörlein GmbH kinnitab käesolevaga, et see seade vastab direktiivi 2014/53/EU olulistele nõuetele ja muudele asjakohastele sätetele.  
Vastavusdeklaratsiooni koopiat saab eespool nimetatud aadressilt.

Wörlein GmbH vahvistaa, että tämä laite on direktiivin 2014/53/EU olennaisten vaatimusten ja muiden asiaa koskevien säännösten mukainen.  
Kopio vaatimustenmukaisuusvakuutuksesta on saatavissa edellä mainitusta osoitteesta.

Ar šo Wörlein GmbH apstiprina, ka šī ierīce atbilst Direktīvas 2014/53/EU būtiskajām prasībām un citiem attiecīgajiem noteikumiem.  
Atbilstības deklarācijas kopiju var iegūt, izmantojot iepriekš minēto adresi.

Wörlein GmbH bekrefter herved at denne enheten er i samsvar med de vesentlige kravene og andre relevante bestemmelser i direktiv 2014/53/EU.  
En kopi av samsvarserklæringen kan fås fra adressen ovenfor.

Wörlein GmbH niniejszym potwierdza, że to urządzenie jest zgodne z zasadniczymi wymaganiami i innymi stosownymi postanowieniami dyrektywy 2014/53/EU.  
Kopię deklaracji zgodności można uzyskać pod powyższym adresem.